

DISCOVERY



Electrical troubleshooting manual

Elektrische diagnoseprocedure-handboek

Manuel de dépannage électrique

Handbuch zur Fehlersuche bei elektrischen Bauteilen

Manuale per l'individuazione dei guasti elettrici

Manual de localización de averías eléctricas

Manual de diagnóstico de averías eléctricas



DISCOVERY

Modelo 1996

Contenido

Sección	Título
i	Introducción
A1	Sistema de inyección múltiple (MFI-V8)
A2	Sistema de inyección múltiple (MFI-T16)
A4	300Tdi
A5	Control de bujías incandescentes 300Tdi
B1	Arranque y carga
B5	Control velocidad crucero
C1	Bloqueo del encendido y palanca de cambio
D1	Sistema de anti-bloqueo (A.B.S.)
D3	Conector enlace de datos
E1	Instrumentos
E2	Avisos e indicadores (excepto NAS)
E5	Bocina
E6	Radio (excepto NAS)
F1	Limpia/lavaparabrisas
F3	Limpia/lavaluna trasera
F8	Luna térmica y desempañadores de espejo
G1	Espejo interior electrocrómico
G4	Unidad multifuncional (MFU)
H1	Faros (excepto NAS)
H3	Nivelación de los faros
H4	Luces laterales
H5	Luces de freno
H6	Intermitentes
H7	Luces de marcha atrás
H9	Luces antiniebla
J1	Lámparas interiores
J2	Encendedor de cigarrillos/reloj
K1	Control del ventilador
K2	Control del compresor

K5	Ventiladores de enfriamiento
L1	Elevalunas eléctricos
L4	Techo corredizo
L6	Cierre centralizado
M1	Asientos de accionamiento eléctrico
M3	Retrovisores de accionamiento eléctrico
P1	Caja de conector del remolque
T1	Sistema antirrobo (excepto NAS)
Y1	Distribuidores de corriente
Y2	Fusibles (detalles)
Y5	Distribución de masa
Z4	Tabla de situación de los componentes
Z5	Vistas de los componentes
Z6	Vistas de los conectores
Z8	Recorrido del mazo de cables
Z9	Índice

Published by Land Rover

© Rover Group Limited 1995
Publication Part No LRL0028SPA (2. Edición)



DIAGRAMAS DE CIRCUITOS

- Los diagramas de circuitos están dispuestos de manera que la corriente eléctrica va de la parte superior del diagrama (fuente de la corriente) a la parte inferior del diagrama (masa).
- Sólo se muestran los componentes que trabajan juntos en el circuito. Si sólo se usa una parte del componente en el circuito, entonces sólo se muestra esa parte.
- Recuerde:

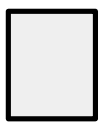

Componente completo

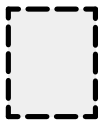

Parte de un componente

BORNE NÚM.	DENOMINACIÓN
50	Tensión de batería: interruptor de encendido y arranque en III
30	Tensión de batería: suministrada continuamente
15	Tensión de batería: interruptor de encendido y arranque en II ó III
R	Tensión de batería: interruptor de encendido y arranque en I, II
31	Masa

Vea Introducción (i) para símbolos adicionales de diagramas de circuitos.

DIAGNOSIS

- Si el diagrama va acompañado de texto:
 - Lea la Operación del Circuito antes de proceder con la diagnosis eléctrica.
 - Lea las Sugerencias para la Localización de Averías antes de llevar a cabo la diagnosis del sistema.
 - Las Pruebas vienen después de la Diagnosis del Sistema.
 - Al llevar a cabo la Diagnosis del Sistema, asegúrese de que todos los componentes desconectados en pasos anteriores estén reconectados, a menos de indicarse lo contrario.



El componente está desconectado.
Comprobar desde atrás el conector del arnés



El componente está conectado.
Comprobar desde atrás el conector del arnés



El componente está desconectado.
Comprobar el componente



El componente está desconectado.
Comprobar el conector del arnés



Comprobar el conector en línea

INTRODUCCIÓN

El propósito de este manual es servir de ayuda a los técnicos/mecánicos entrenados por Land Rover en el diagnóstico de fallas eléctricas.

Este manual está organizado en secciones y la mayoría de las mismas contienen diagramas de circuitos. Cada sección contiene un código alfanumérico único que normalmente permanecerá invariable, año tras año. Por ejemplo, el circuito de los faros está en la sección H1, y la primera página de esta sección se numerará H1-1. Las siguientes páginas de esta sección se numerarán H1-2, H1-3, H1-4, etc. El manual no contiene información referente al retiro, reinstalación o reacondicionamiento de los componentes eléctricos o mazos de cables. Estos detalles se encuentran en el Manual de Taller. La siguiente información forma la base de las rutinas de localización de averías:

- Diagramas de circuitos
- Tabla de ubicación de componentes
- Tabla de situación de los componentes
- Vistas de los componentes

Este manual también contiene información adicional, tal como operación de los circuitos, para ayudar al lector a que comprenda el modo en que funcionan los varios circuitos.

DESCRIPCIÓN DEL MANUAL

Operación y diagrama del circuito

La información sobre la operación de los circuitos al comienzo de la sección le dará una idea general de la manera en que funciona el circuito.

Cuando consulte este Manual de Localización de Averías Eléctricas, utilice siempre los diagramas de circuitos como punto de partida. Los diagramas muestran las sendas que sigue la corriente eléctrica cuando un circuito está funcionando correctamente. Es esencial comprender el modo en que un circuito debe trabajar antes de tratar de averiguar por qué no trabaja. Los diagramas se muestran con el conmutador de encendido en la posición DESCONECTADO y los demás conmutadores en la posición “DESCONECTADO” o “descanso”.

Detrás de determinados interruptores se indican notas para aclarar las posiciones del interruptor. Las abreviaturas contenidas en esas notas se

explicarán en la tabla de abreviaturas situada en la sección SIMBOLOS de este capítulo.

Los diagramas de circuitos (diagramas esquemáticos) dividen el sistema eléctrico total en circuitos individuales. Los componentes eléctricos que trabajan conjuntamente se muestran juntos.

Cada diagrama está dispuesto de manera que la corriente eléctrica fluye desde positivo, en la parte superior de la página, a negativo (masa) en la parte inferior de la página. Los rótulos de “Energía eléctrica” en la parte superior de un fusible muestran cuándo la batería, interruptor principal de luces o el conmutador de encendido suministran electricidad a dicho fusible.

Los cables que están conectados a otro circuito se muestran acompañados de una flecha que apunta en la dirección del flujo de la corriente eléctrica. Se proporciona, a título de referencia, el nombre del circuito que comparte los cables.

“Ver detalles de los fusibles” significa que hay más conexiones a otros circuitos que no se muestran. Todos estos circuitos compartidos se muestran en los diagramas de detalles de los fusibles. “Ver distribución de masa” significa que hay más circuitos compartidos a masa, los cuales se muestran en los diagramas de distribución a masa.

Las tablas de colores de cables ya no se proporcionarán en cada página de circuitos. Una tabla está representada en la sección SIMBOLOS de este capítulo.

No se ha hecho intento alguno en los diagramas de representar los componentes y los cables de la forma en que aparecen físicamente en el automóvil. Por ejemplo, un cable de cuatro palmos de longitud no se trata diferentemente en el diagrama de uno que tenga solamente unos cuantos centímetros de longitud. El número de orificios que tiene cada conector no se muestra en la ilustración sino que se lista en la Component Location Table (Tabla de ubicación de componentes). Similarmente, los conmutadores y otros componentes se muestran lo más simplemente posible, con respecto a su función solamente.

Distribuidores de corriente

Los diagramas de distribuidores de corriente se muestran en la Sección Y1. Estos diagramas muestran cómo se suministra el voltaje desde la borna positiva de la batería a los varios circuitos del vehículo.

Los diagramas de circuitos individuales comienzan con un fusible o con el conmutador de encendido. Los distribuidores de corriente muestra el cableado desde la batería a las cajas de fusibles, al conmutador de encendido y cualesquiera fusibles del circuito, el interruptor principal de luces que no estén alojados en la caja de fusibles.

Fusibles (detalles)

Los diagramas de detalles de los fusibles se encuentran en la sección Y2. Estos diagramas muestran el cableado completo entre cada fusible de la caja de fusibles y los componentes conectados a la salida del fusible. Los diagramas de Detalles de los Fusibles son muy útiles para localizar un cortocircuito que hace que se funda un fusible. Estos diagramas también sirven de ayuda para localizar fallas en un circuito inoperante, pues muestran un segundo circuito que utiliza el mismo fusible. Si el segundo circuito funciona, el fusible y ciertos cables del circuito inoperante son buenos.

Distribución de masa

Los diagramas de distribución de masa se encuentran en la sección Y5. Estos diagramas muestran qué componentes comparten cada punto de masa. Con frecuencia, esta información puede ahorrar mucho tiempo cuando se trata de localizar las fallas de un circuito a masa.

Por ejemplo, si la bomba de combustible no funciona, se puede sospechar la existencia de un circuito abierto en su conexión a masa. Sin embargo, si las luces de la placa de la matrícula funcionan, las cuales comparten el mismo punto a masa que la bomba de combustible, se sabe que la masa y el cable que va hacia el primer empalme común son buenos. Se puede localizar la falla con sólo inspeccionar el diagrama y conocer los síntomas exhibidos por el vehículo.

Tabla de situación de los componentes

Se puede encontrar una Tabla de situación de los componentes en la sección 24. A excepción de la ubicación de componentes obvios, tales como el faro izquierdo, la tabla lista la ubicación de cada componente, conector y punto de masa que aparecen en los diagramas de circuitos. La tabla también da referencias a vistas de ubicación de componentes que se hallan en la sección 25. El número de orificios en cada conector y el color del mismo se listan también. Quizás no haya cables conectados a todos los orificios.

Vistas de los conectores

Los esquemas de conectores están representados en la sección Z6. Se representarán todos los conectores que dispongan de 2 ó más terminales. Además se representarán tablas de asignación de patillas con los apropiados colores de cables.

TECNICA DE LOCALIZACION DE AVERIAS

Recomendamos el procedimiento de localización de averías, de cinco pasos, que se describe a continuación:

1. Verifique el problema

Compruebe la operación del circuito que tiene el problema para asegurarse de que comprende qué es lo que no funciona bien. No comience a desarmar ni a efectuar pruebas hasta que no haya reducido las causas a unas cuantas posibilidades.

2. Analice el diagrama del circuito (diagrama esquemático)

Analice el diagrama. Inspeccione los circuitos que comparten el cableado con el circuito problemático. A menudo se dan los nombres de los circuitos compartidos en cada diagrama de circuito para que sirvan de ayuda en la localización de averías. Los circuitos de energía eléctrica y de masa compartidos se muestran completos en las secciones de Distribución de Energía Eléctrica. Intente hacer funcionar los circuitos compartidos. Si estos circuitos funcionan, el cableado compartido está correcto. La causa ha de encontrarse dentro del cableado utilizado solamente por el circuito problemático. Si varios circuitos fallan al mismo tiempo, existe una buena probabilidad de que el circuito de energía eléctrica (fusible) o el de masa sean defectuosos.

3. Halle la causa

- Reduzca a unas cuantas las posibles causas.
- Antes de reemplazar un componente, compruebe la energía eléctrica, la señal, y los cables de masa en el conector del mazo de cables del componente.

4. Repare el problema

Una vez indentificado el problema específico, efectúe la reparación. Asegúrese de usar herramientas apropiadas y procedimientos seguros.

5. Compruebe la reparación

Compruebe la operación del circuito reparado en todos los modos para asegurarse de que se ha solucionado el problema en su totalidad. Si el problema era un fusible fundido, asegúrese de comprobar todos los circuitos de ese fusible. Asegúrese de que no hay nuevos problemas.

EQUIPOS DE PRUEBA

Siempre que sea posible, trate de utilizar los equipos de pruebas recomendados por Land Rover.

Voltímetro y lámpara de pruebas

Use un voltímetro o lámpara de pruebas para verificar la existencia de voltaje. Mientras que una lámpara de pruebas indica si hay voltaje o no, un voltímetro indica cuánto voltaje hay.

PRECAUCION: Varios circuitos incluyen dispositivos de estado sólido. Los voltajes en estos circuitos deben verificarse utilizando solamente un multímetro digital de 10 megaohmios o de mayor impedancia. Nunca utilice una lámpara de pruebas en circuitos que contienen dispositivos de estado sólido, ya que dichos dispositivos podrían dañarse.

En los circuitos que no contienen dispositivos de estado sólido, puede usarse una lámpara de pruebas para ver si hay voltaje. Una lámpara de pruebas consta de una bombilla de 12 voltios conectada a un par de cables dotados de terminales. Después de tocar masa con un terminal, se toca con el otro terminal los varios puntos a lo largo del circuito en donde el voltaje debiera estar presente. La bombilla se iluminará si el voltaje en el punto comprobado es mayor de 5 voltios.

Lámpara de pruebas y ohmímetro autoalimentados

Use una lámpara de pruebas o un ohmímetro autoalimentados (dotados de pilas internas) para verificar la continuidad eléctrica. El ohmímetro indica cuánta resistencia hay entre dos puntos a lo largo de un circuito. Una resistencia baja significa una buena continuidad.

PRECAUCION: Nunca use una lámpara de pruebas autoalimentada en circuitos que contengan dispositivos de estado sólido, pues éstos pueden quedar dañados.

Los diodos y dispositivos de estado sólido en un circuito pueden hacer que un buen ohmímetro dé lecturas erróneas. Para descubrir si un componente afecta una medición, tome una lectura, invierta los terminales y tome una segunda lectura. Si las lecturas difieren, el componente está afectando la medición. Los circuitos que contienen dispositivos de estado sólido sólo debieran comprobarse con un multímetro digital de 10 megaohmios o de mayor impedancia.

Una lámpara de pruebas autoalimentada consta de una bombilla, una pila interna y dos terminales. Si los terminales se tocan entre sí, la bombilla se iluminará.

Una lámpara de pruebas autoalimentada puede usarse solamente en circuitos que no lleven corriente eléctrica. En primer lugar, desconecte la batería o retire el fusible que alimenta al circuito que usted desee comprobar. Escoja dos puntos a lo largo del circuito en que debiera haber continuidad. Conecte un terminal de la lámpara de pruebas autoalimentada a cada uno de estos puntos. Si hay continuidad, el circuito de la lámpara de pruebas quedará completo y la bombilla se iluminará.

Cable de empalme dotado de fusible

Use un cable de empalme dotado de fusible para hacer un puente o derivación en un circuito abierto. Un cable de empalme dotado de fusible consta de un portafusibles en línea conectado a un juego de terminales de pruebas. Nunca use un cable de empalme a través de una carga eléctrica, pues se produciría un cortocircuito directo con la batería y se fundiría el fusible.

El siguiente símbolo representa un cable de empalme dotado de fusible:

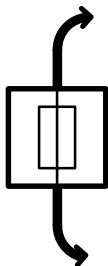

SYMBOLS

Las abreviaturas y los símbolos que aquí se explican se usan en todo el manual; es necesario saber qué significan para poder usar los diagramas eficazment.

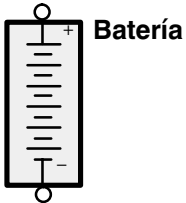

Batería

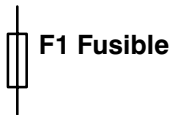

F1 Fusible



MF2 Fusible Maxi®

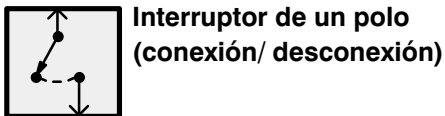

**Interruptor de un polo
(conexión/ desconexión)**



Interruptor de dos polos
Línea punteada indica
conexión mecánica
entre interruptores

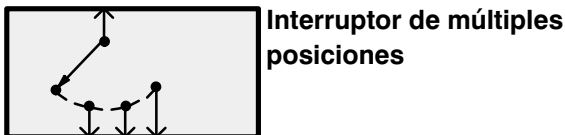

**Interruptor de múltiples
posiciones**

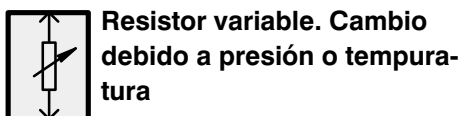

**Resistor variable. Cambio
debido a presión o tempera-
tura**

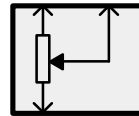

**Potenciómetro. El contacto
deslizante es movido por
fuerza externa**

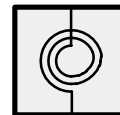

**Acoplador rotativo de la
columna de dirección**



**Diodo. corriente solo fluye en
dirección de la flecha**



Diodo luminiscente



**Lámpara de
incandescencia**



**Dispositivo electrónico o de
estado sólido**

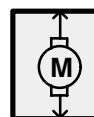

**Motor de imán
permanente un
régimen**

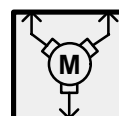

**Motor de imán permanente
(dos velocidades)**

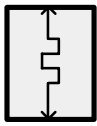

Calefactor



Antena

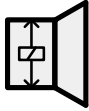

Altavoz o bocina de alarma

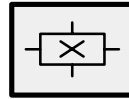

Sensor Hall

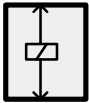

Bobina

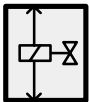

Solenoid



Relé

El interruptor es atraído a posición cerrada al fluir corriente por la bobina

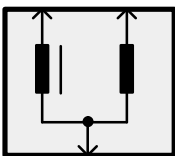

Bobina de encendido

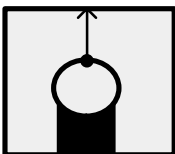

Escobilla/anillo de contacto de la columna de dirección

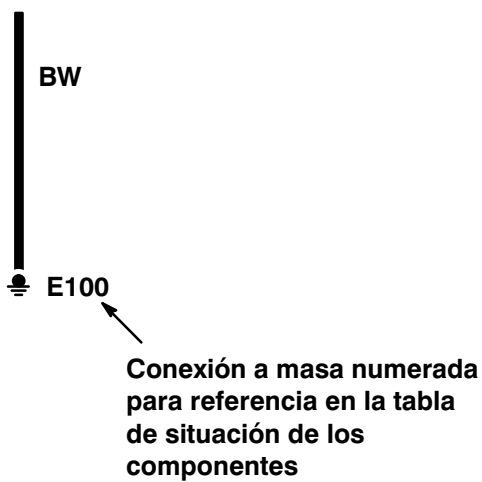
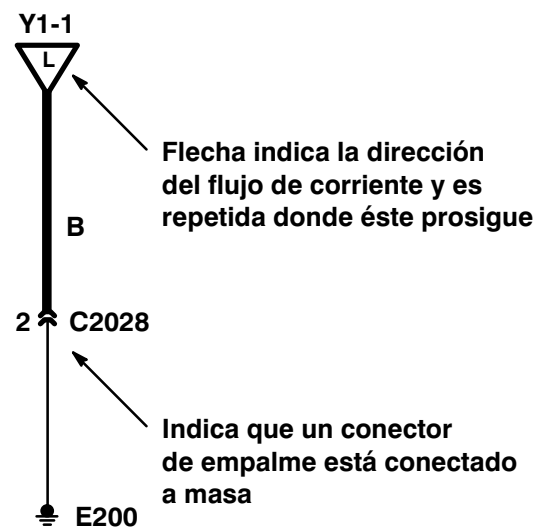
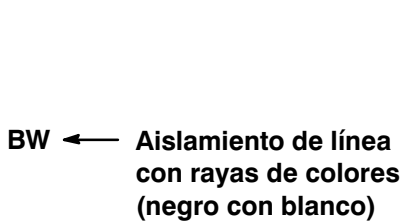
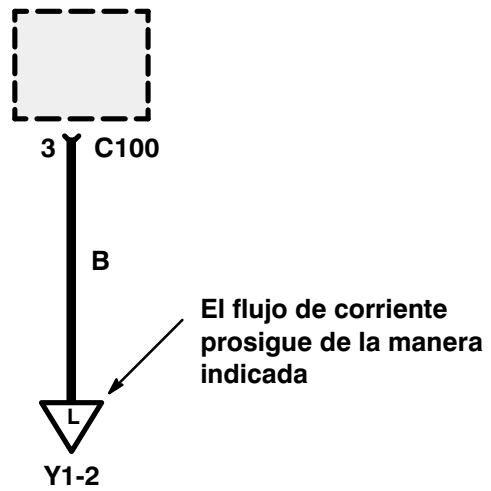
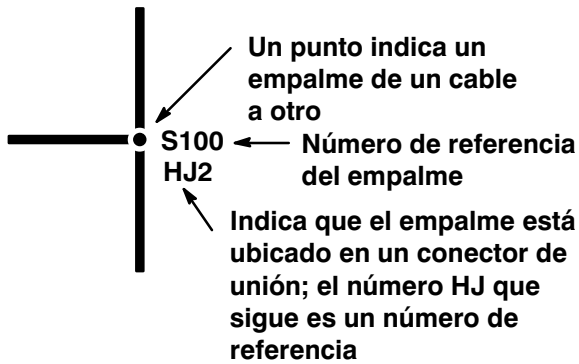
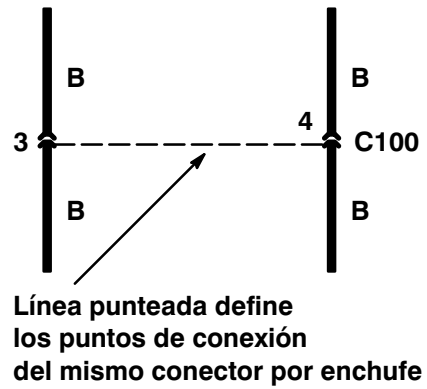
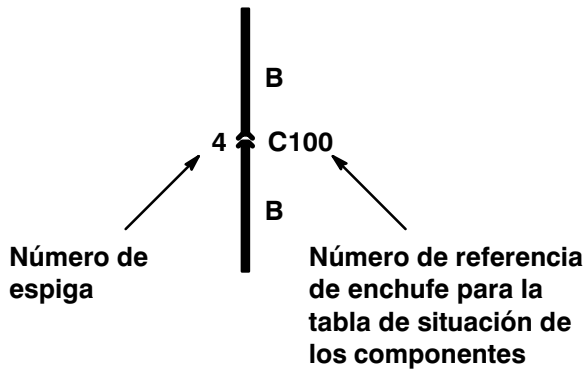

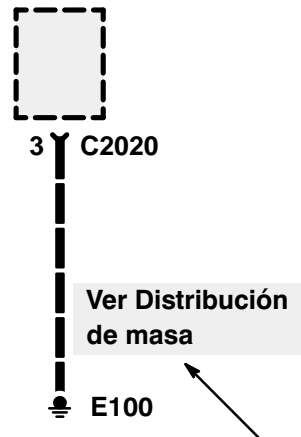
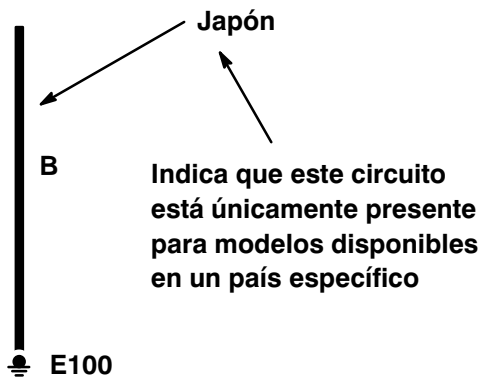
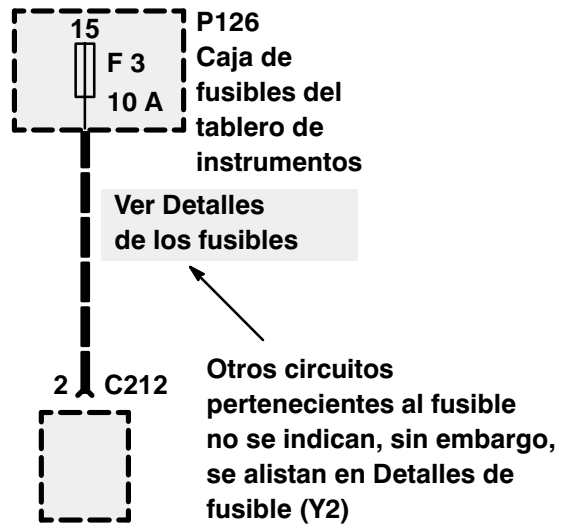
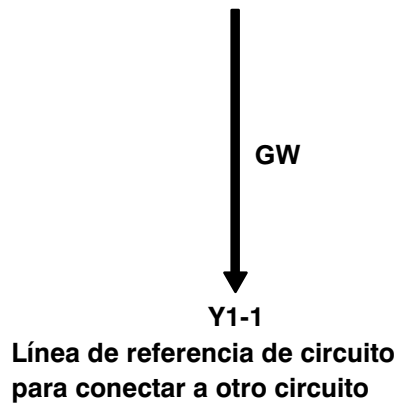

Los demás circuitos con la conexión a masa no están representados pero se pueden consultar en Conexión a masa (Y5)

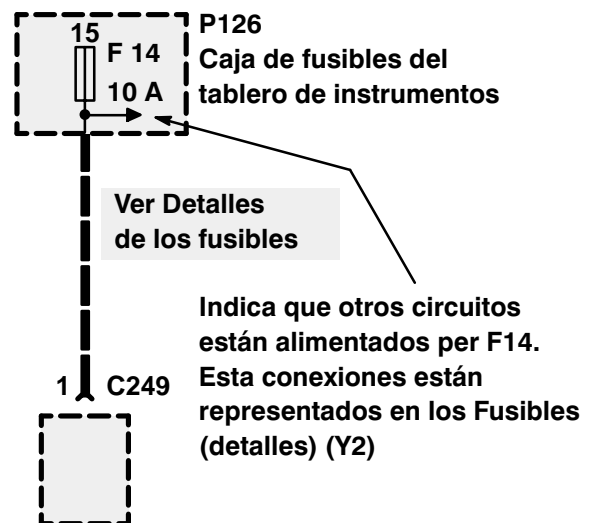
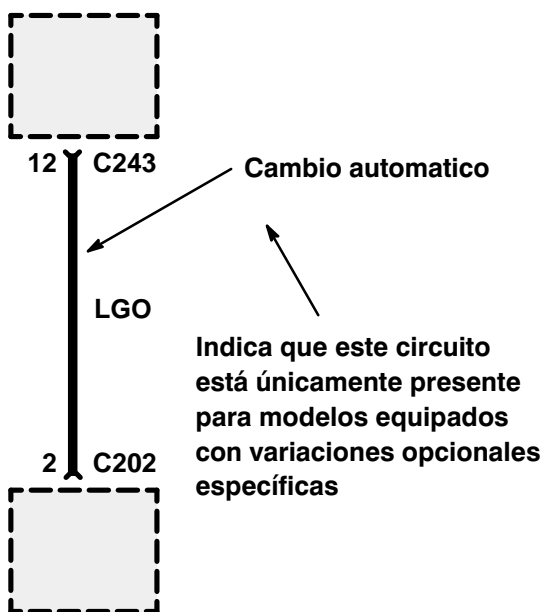

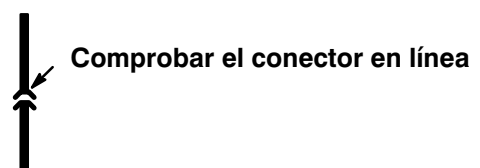
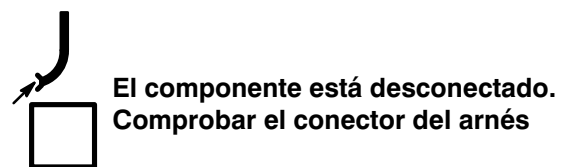
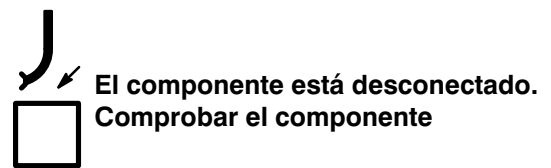
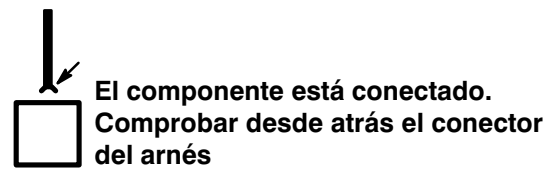
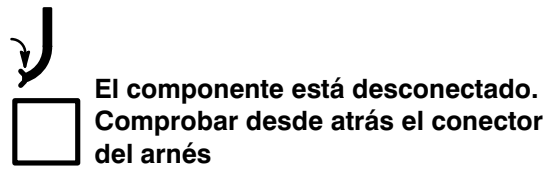
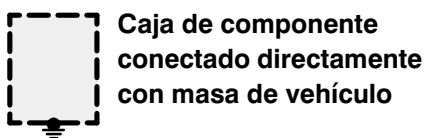
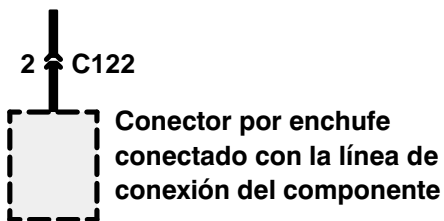
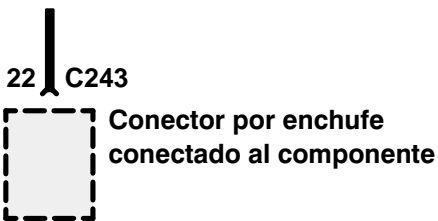
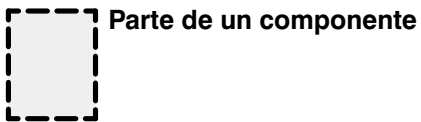

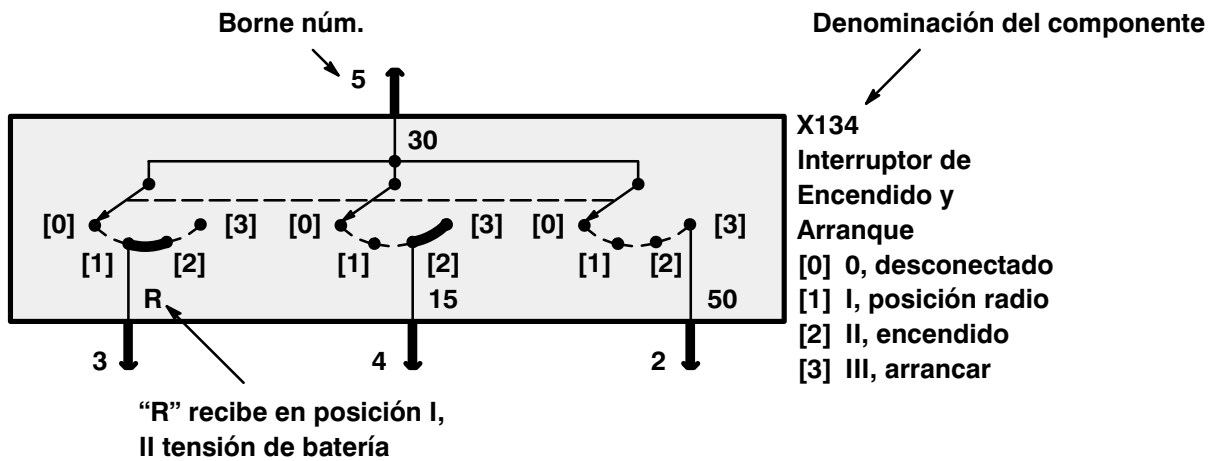

Número de la borna	Designación	Número de la borna	Designación
50	Tensión de batería: interruptor de encendido y arranque en III	X	Voltaje de la batería conmutado a través del relé de carga del encendido: conmutador de encendido está en las posiciones II o III.
30	Tensión de batería: suministrada continuamente	49	Entrada de la unidad destellante
15	Tensión de batería: interruptor de encendido y arranque en II ó III	49a	Salida de la unidad destellante
R	Tensión de batería: interruptor de encendido y arranque en I, II	50	Arranque
31	Masa	56a	Luz alta
		56b	Luz baja
		56d	Bocina luminosa
		58	Luces laterales
		85	Final de la bobina del relé
		86	Principio de la bobina del relé
		87	Contacto del relé
		87a	Contacto del relé

Definición de los Códigos de Componentes del Vehículo

Todos los componentes van identificados por una letra seguida de un número arbitrario asignado al componente. La letra asignada al componente indica el tipo de componente.

B Bombillas, lunas térmicas, desempañadores de retrovisores, encendedores de cigarillos y toberas lavaparabrisas térmicas

K Relés, solenoides, altavoces y resistores

M Motores

P Cajas de fusibles y enlaces fusibles

X Conmutadores y sensores

Z Unidades de control electrónico, módulos, blindajes, diodos y capacitores

Colores

Los cables están identificados por letras que indican un determinado color. El color y el tamaño del cable se representan sólo una vez si no cambia a lo largo del circuito. La tabla siguiente explica las abreviaturas de los colores de cable.

Colores de los cables

B - Negro	P - Videta
G - Verde	R - Rojo
K - Rosa	S - Gris
L - Claro	U - Azul
N - Marrón	W - Blanco
O - Naranja	Y - Amarillo

Flechas de Página Anterior y Siguiente

Las páginas de resumen que siguen a otra página de resumen del mismo capítulo tendrán una flecha en el margen superior izquierdo. La primera página de cada capítulo no tiene flecha indicadora.

Las páginas de resumen a las que sigue otra página de resumen tendrán una flecha en el margen inferior derecho. Si se trata de la última página del capítulo, ésta tendrá un cuadrado en vez de una flecha.

Calificador de páginas

Las páginas esquemáticas específicas sobre variaciones de modelos, opciones o países tendrán un pequeño "calificador" en el margen superior izquierdo de la página respectiva.

Por ejemplo, una sección puede contener páginas específicas sobre motores de gasolina se indicará "Gasolina", y otras sobre motores diesel. En el margen superior izquierdo de las páginas específicas sobre motores de gasolina se indicará "Gasolina", y en el de las páginas sobre motores diesel "Diesel".

Codificaciones de circuitos

Algunas abreviaturas se utilizan dentro del manual de búsqueda de fallos eléctricas como codificación de circuito. La siguiente lista explica todas las abreviaturas utilizadas como codificación en los esquemas de circuitos.

ABS	Sistema de anti-bloqueo (A.B.S.)
DI	Derección en la izquierda
DD	Derección en la derecha
LWB	Batalla larga
SWB	Batalla corte
NAS	Países de América del Norte
MFI-V8	Sistema de inyección electrónico de múltiple surtidores (MFI-V-8)
MFI-T16	Sistema de inyección electrónico de múltiple surtidores (MFI-T16)
300 Tdi	Tdi Diesel
300 Tdi con EGR	Tdi Diesel con recirculación de gases de escape (EGR)
300 Tdi sin EGR	Tdi Diesel sin recirculación de gases de escape (EGR)
300 Tdi con EDC	Tdi Diesel con control Diesel electrónico (EDC)
300 Tdi sin EDC	Tdi Diesel sin control Diesel electrónico (EDC) (Tdi Diesel con y sin EGR)
SFI-V8	Sistema de inyección múltiple secuencial (SFI-V8)
A/C	Aire acondicionado
BBUS	Alarma acústica con batería tampón

Posiciones del interruptor

Algunas abreviaturas se utilizan dentro del manual de búsqueda de fallos eléctricos como notas de posición de interruptor. La siguiente lista explica las abreviaturas utilizadas como notas de posición de interruptor en los esquemas de circuitos.

< 100°	inferior a 100°
> 100°	superior a 100°

Los conectores ya no se numeran según cuál sea la geografía del vehículo. Los conectores han sido numerados de acuerdo con el mazo de cables al que está asignado e conector. La siguiente tabla muestra los números correspondientes a cada mazo de cables:

Identificación de conectores, masa y empalmes por ubicación

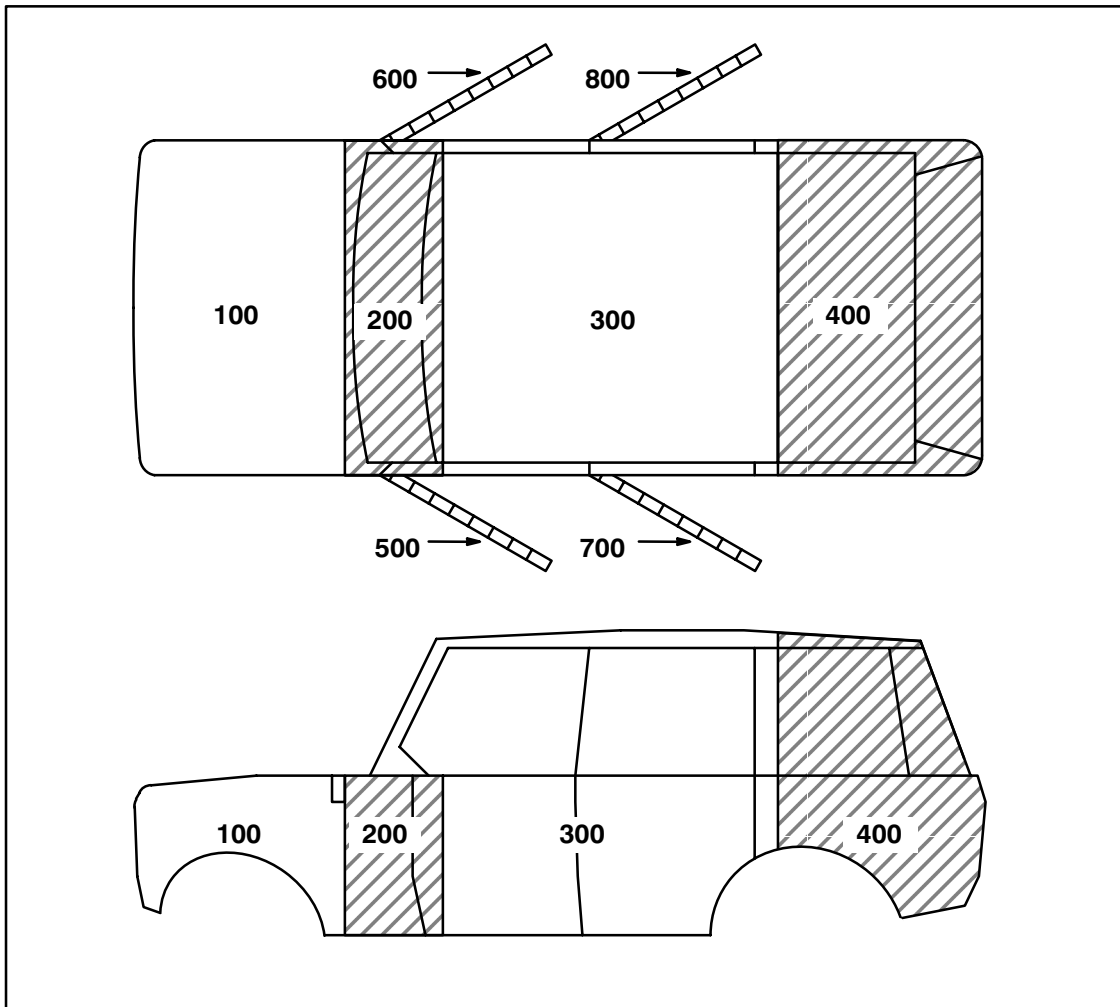

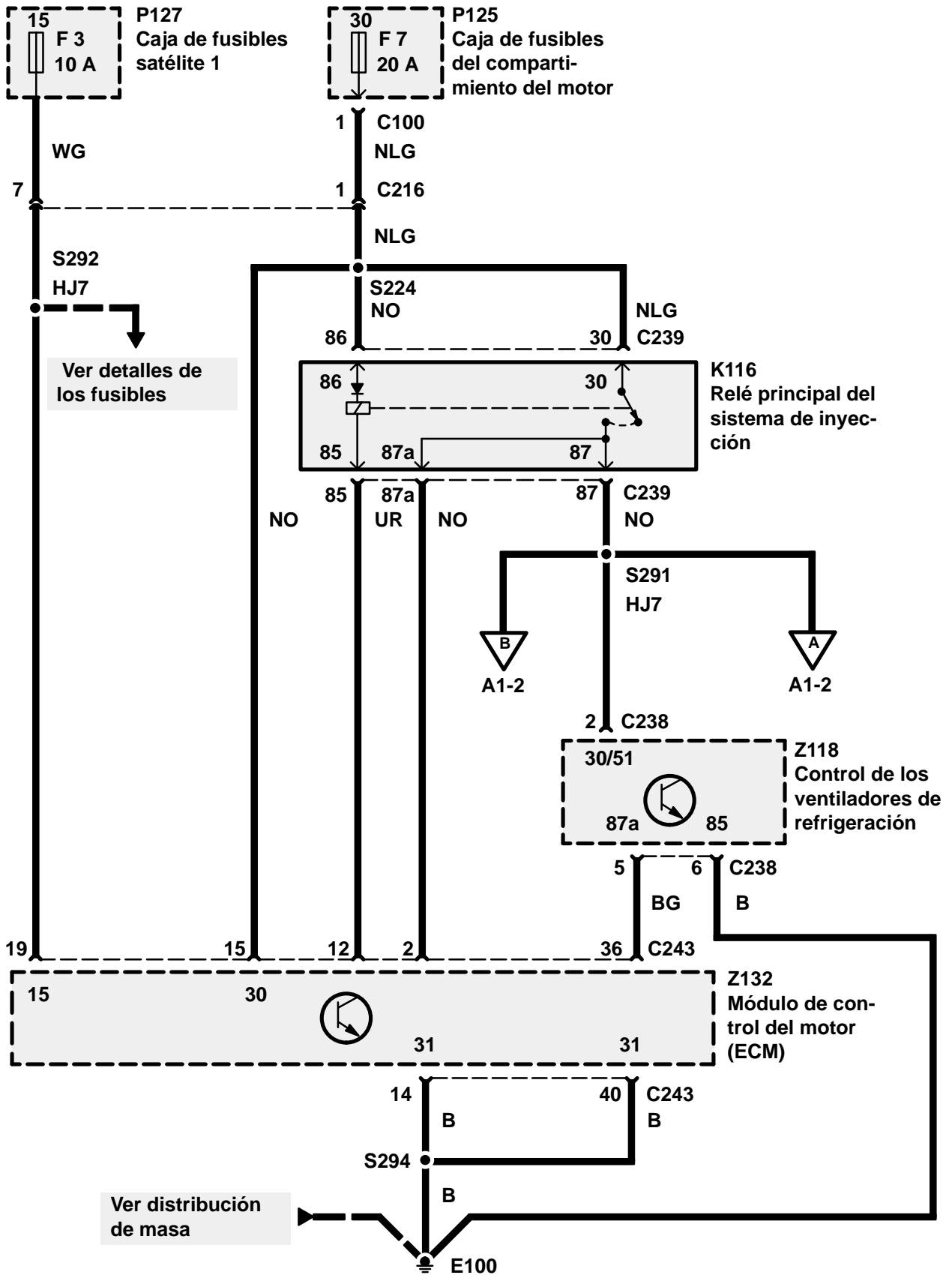

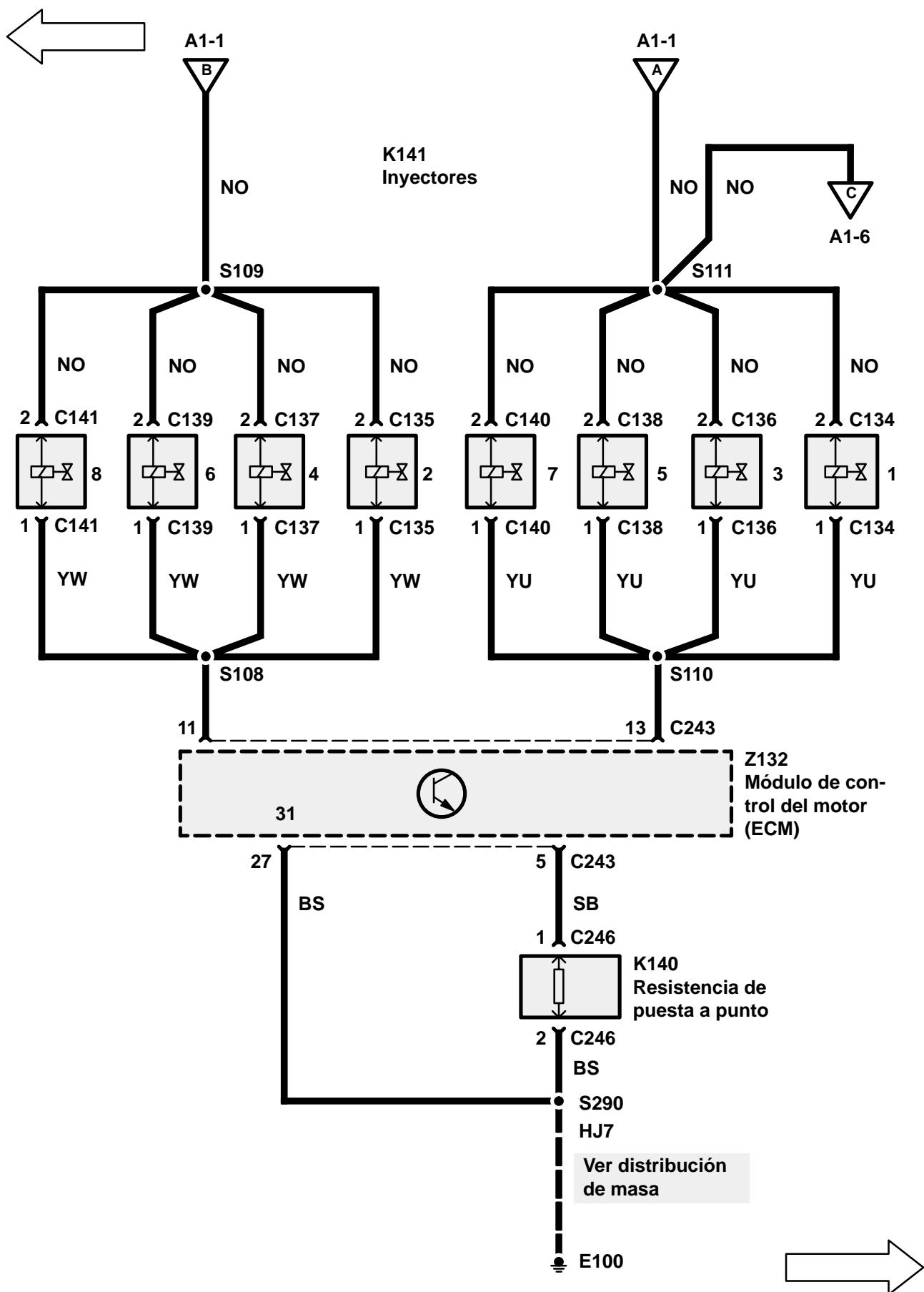

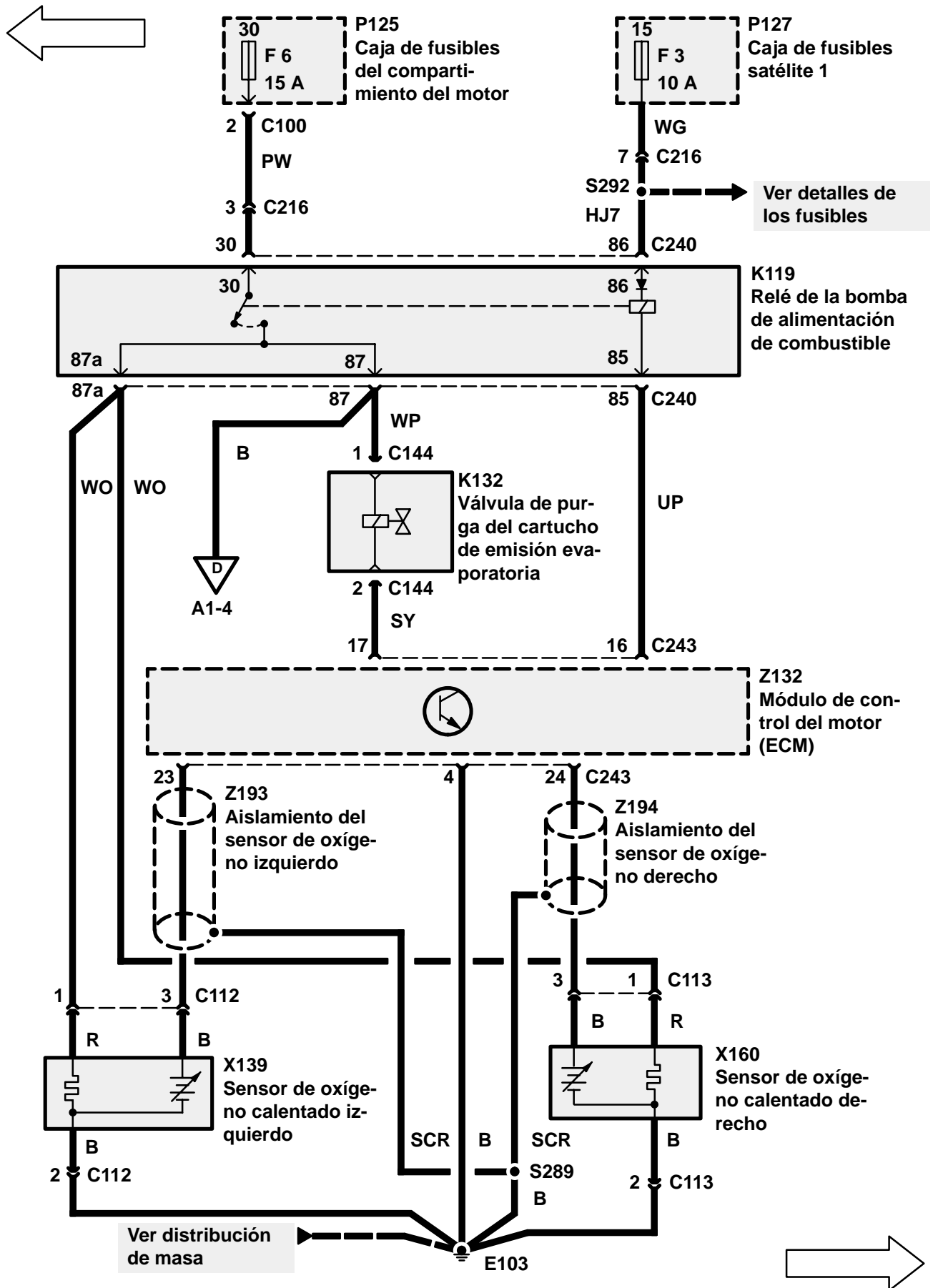

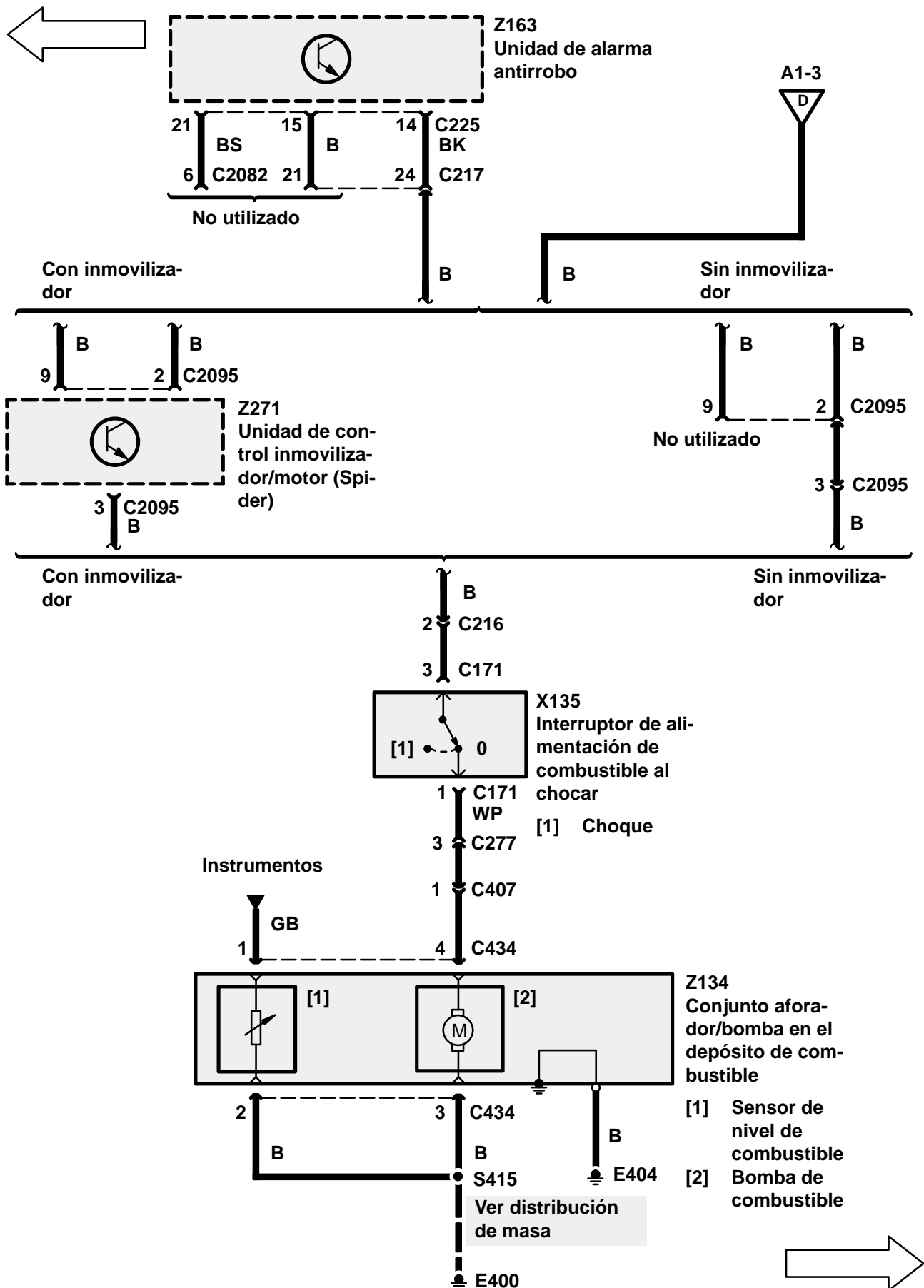

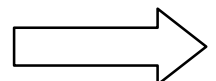
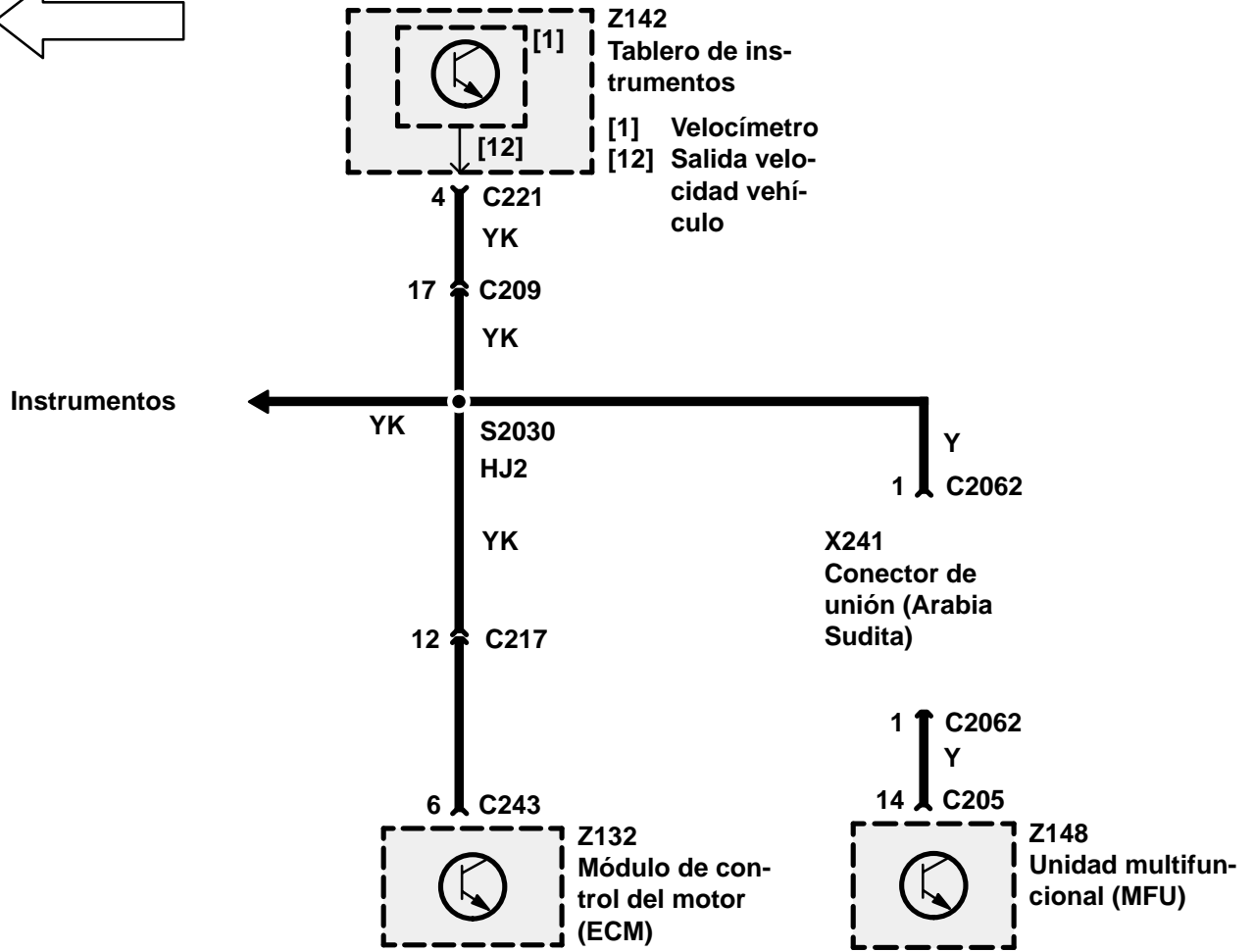
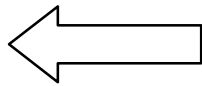

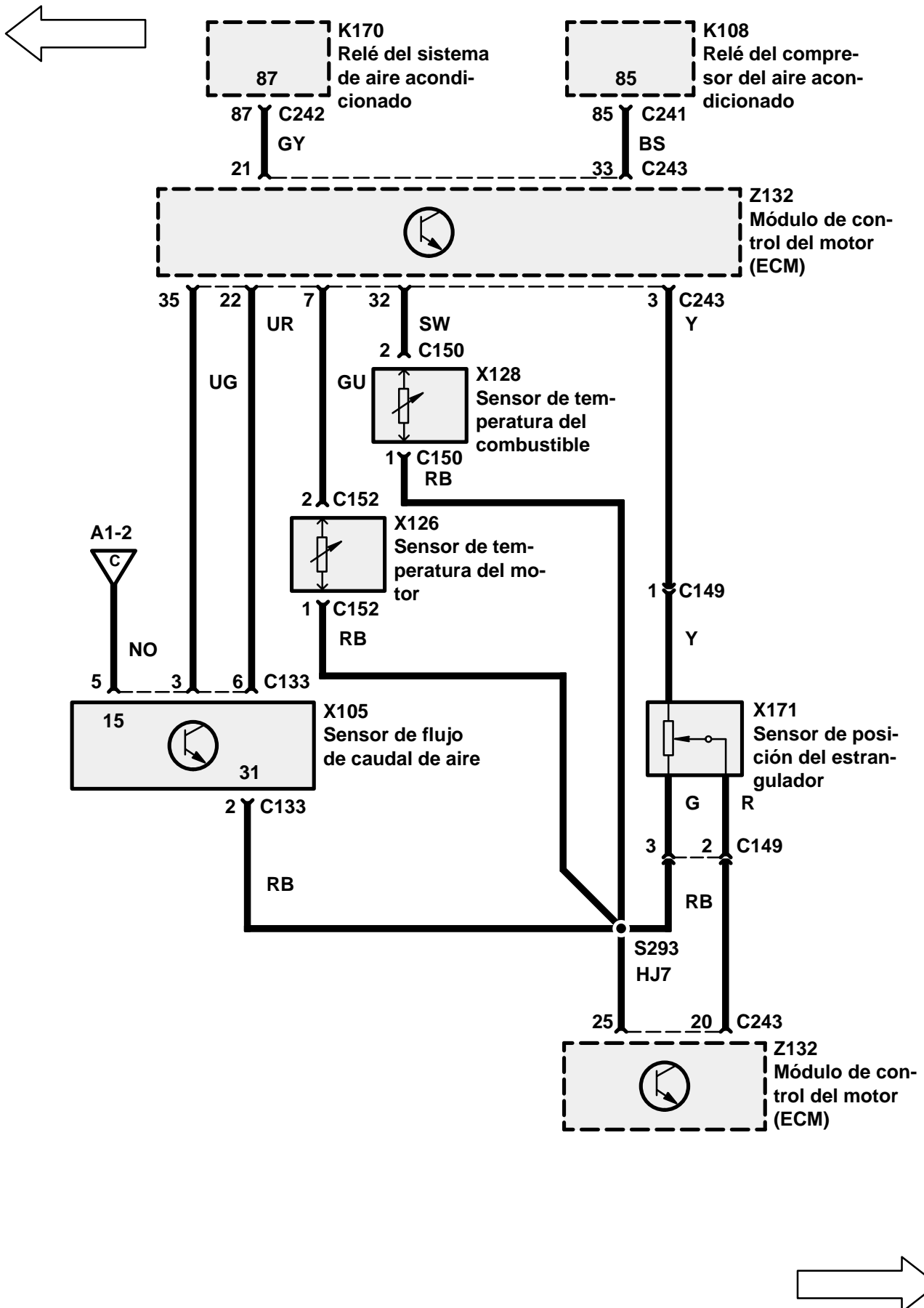

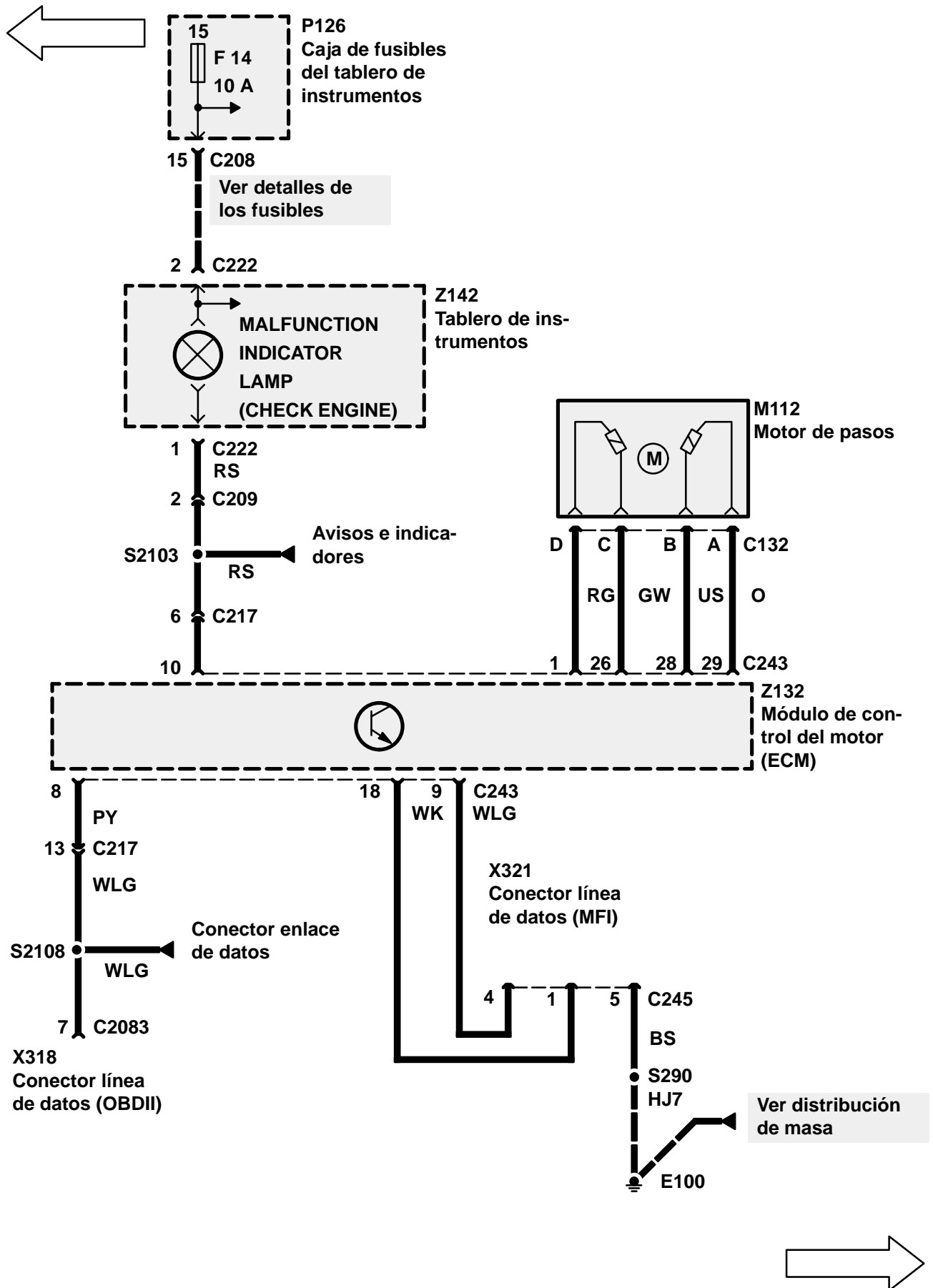

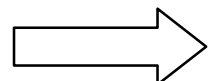
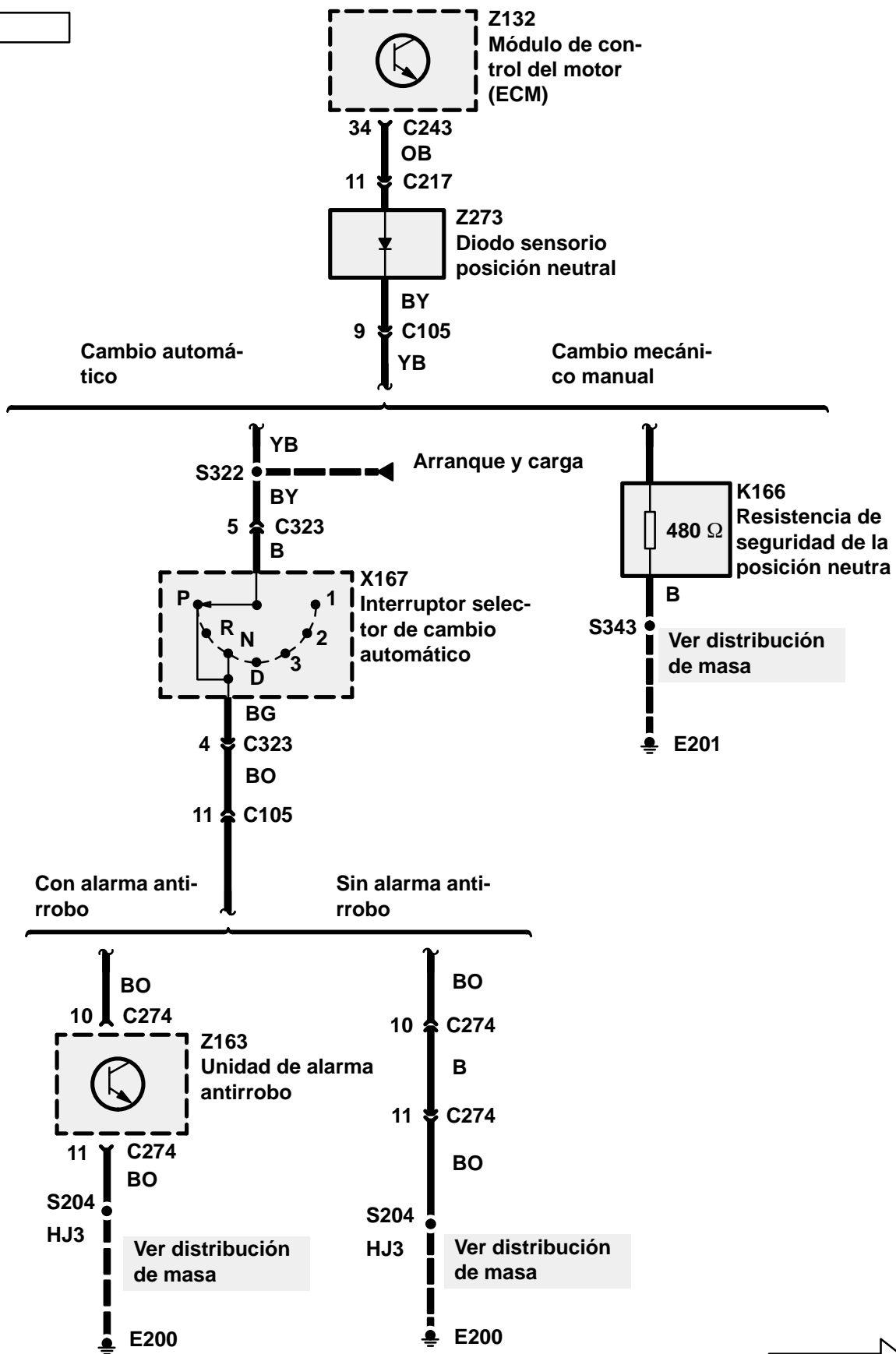
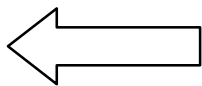

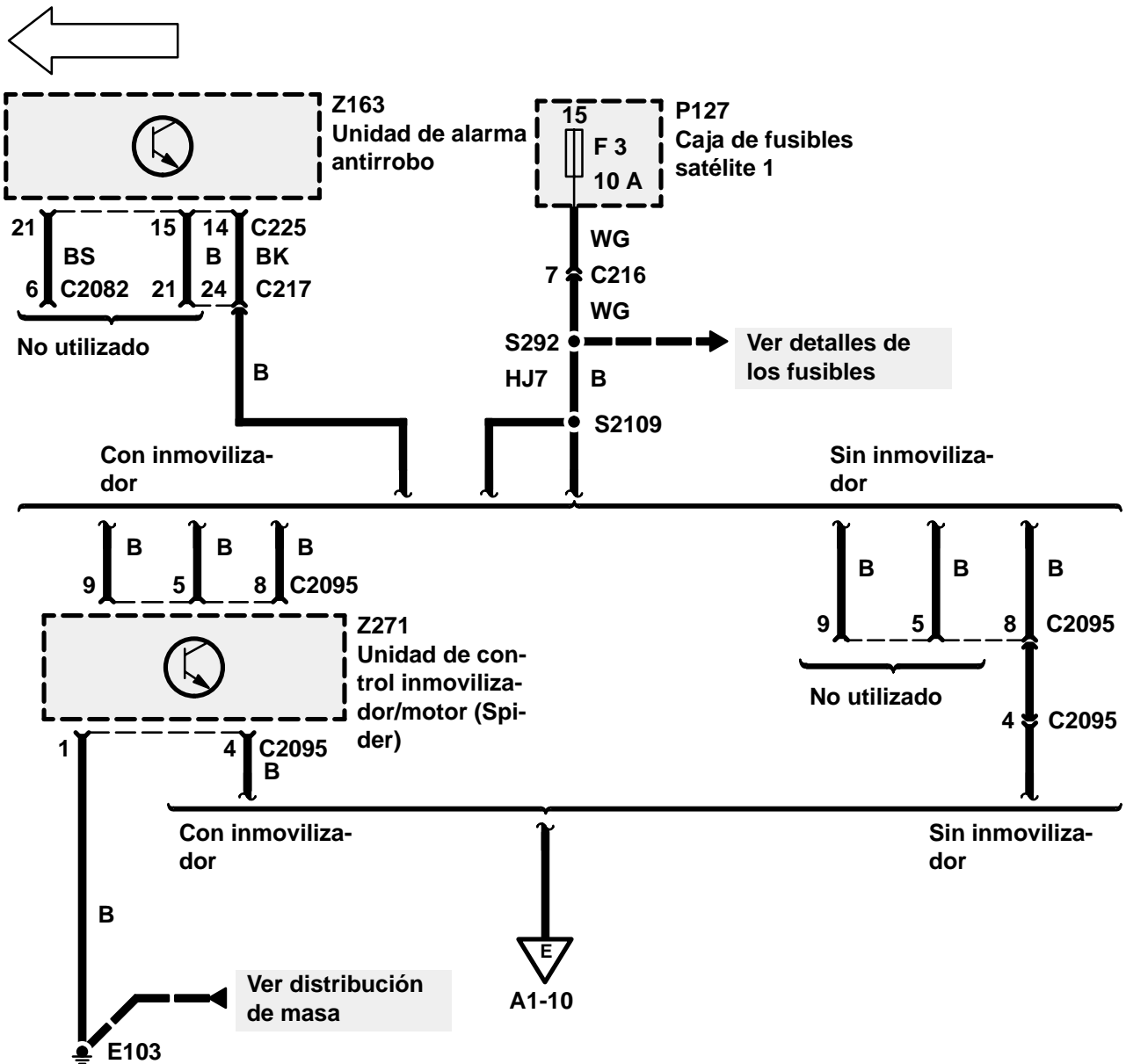

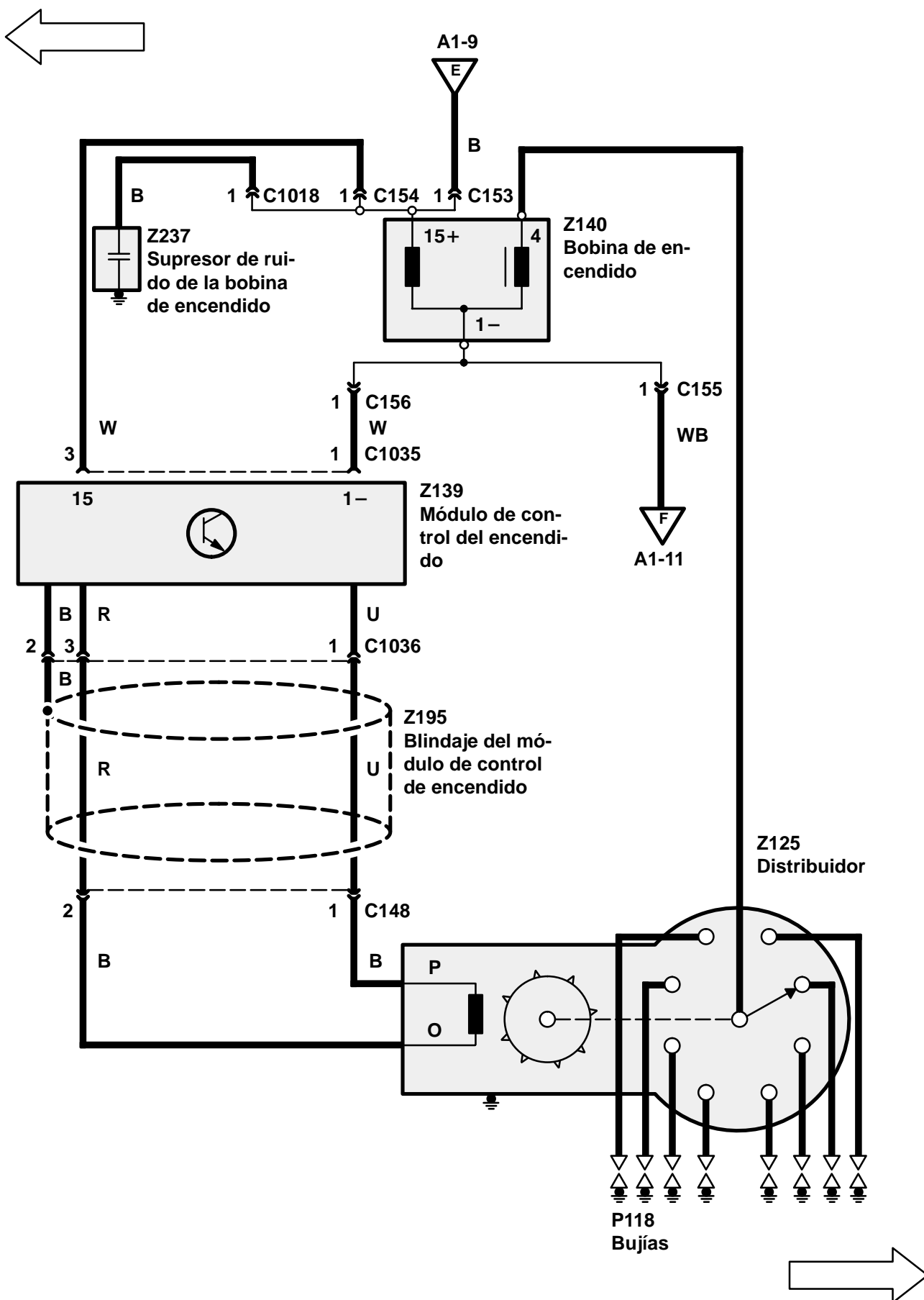

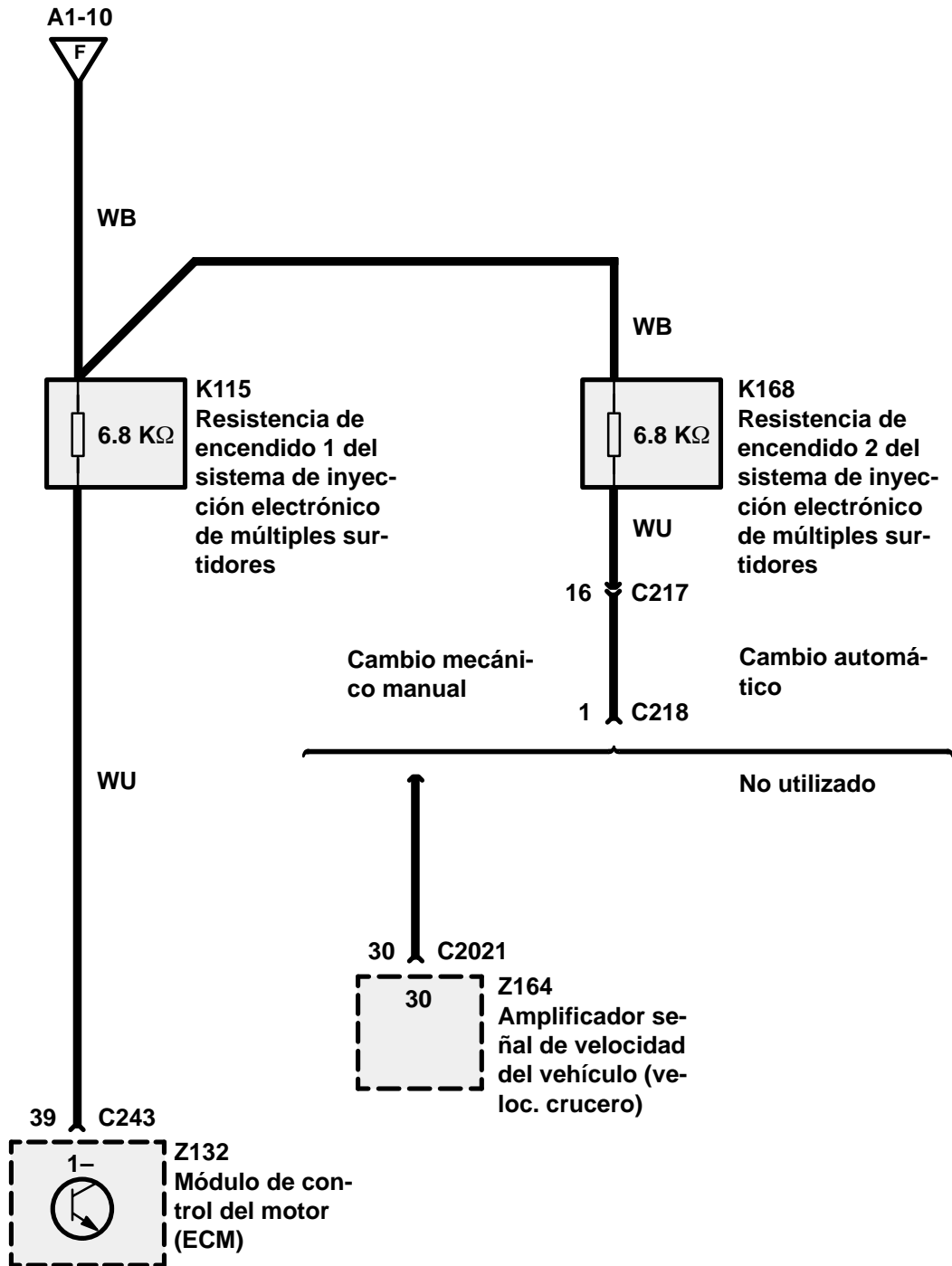
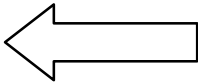

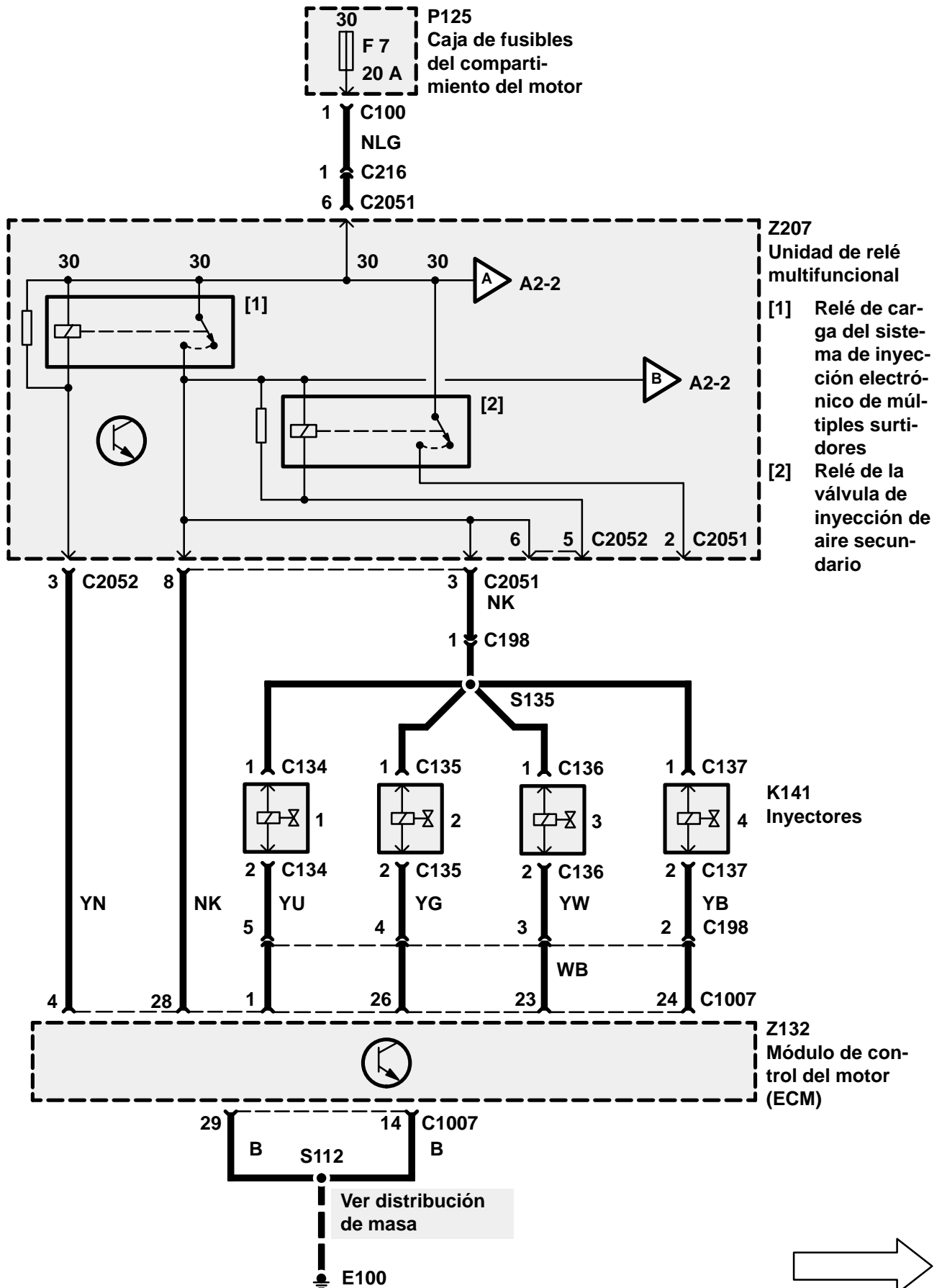

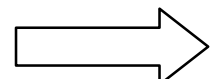
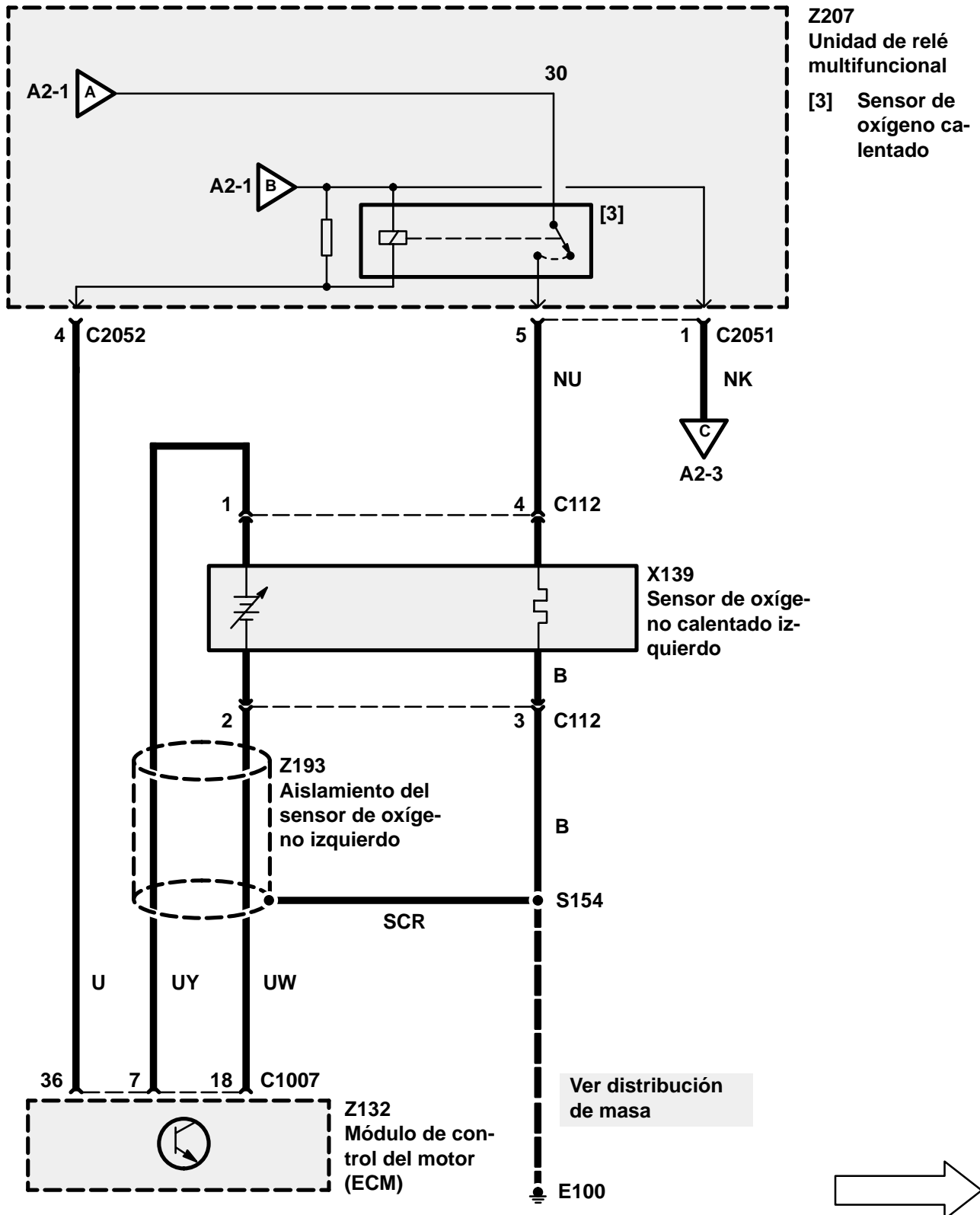
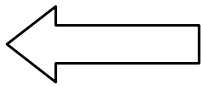

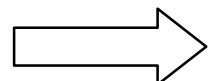
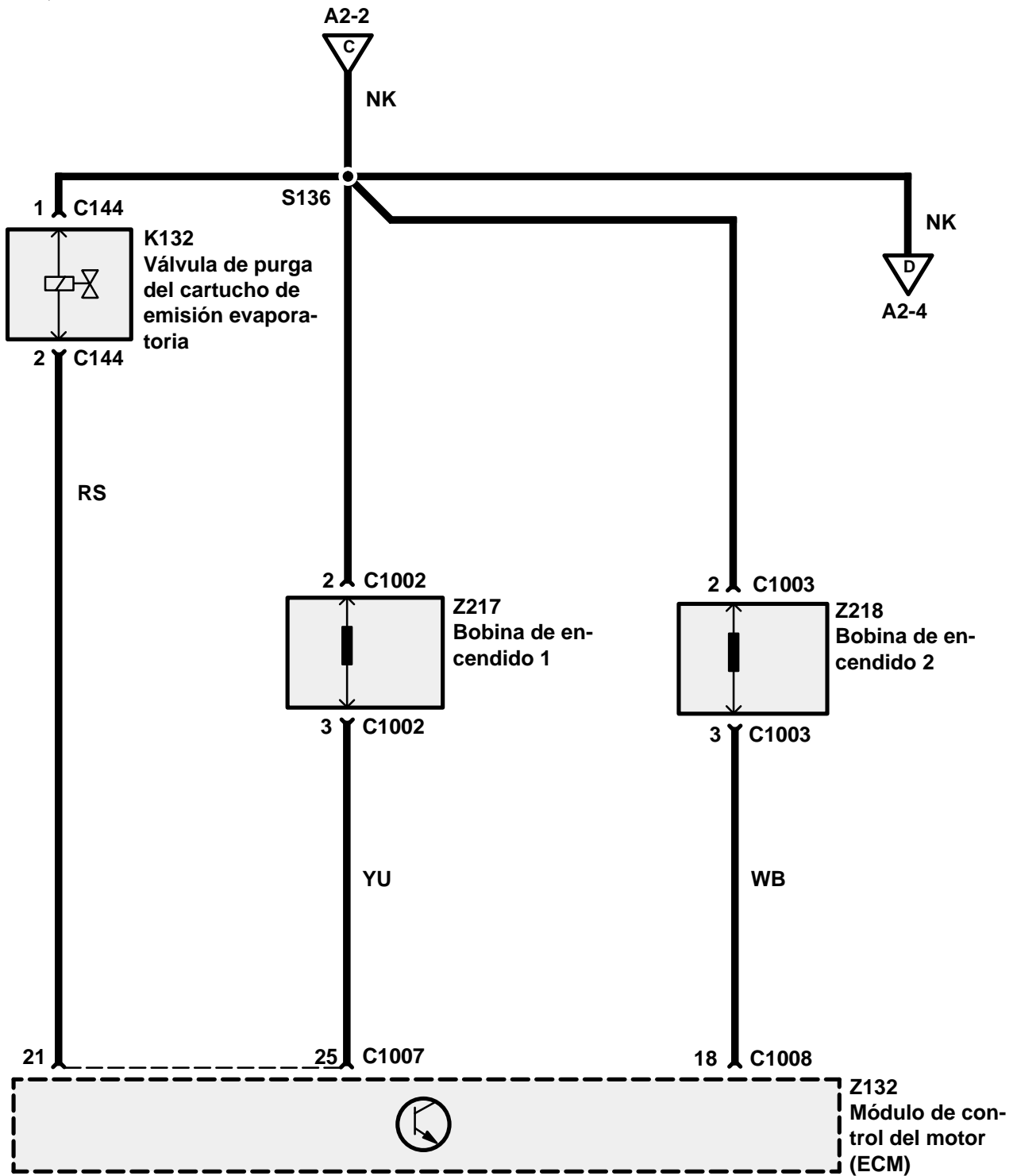
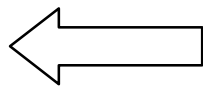

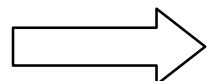
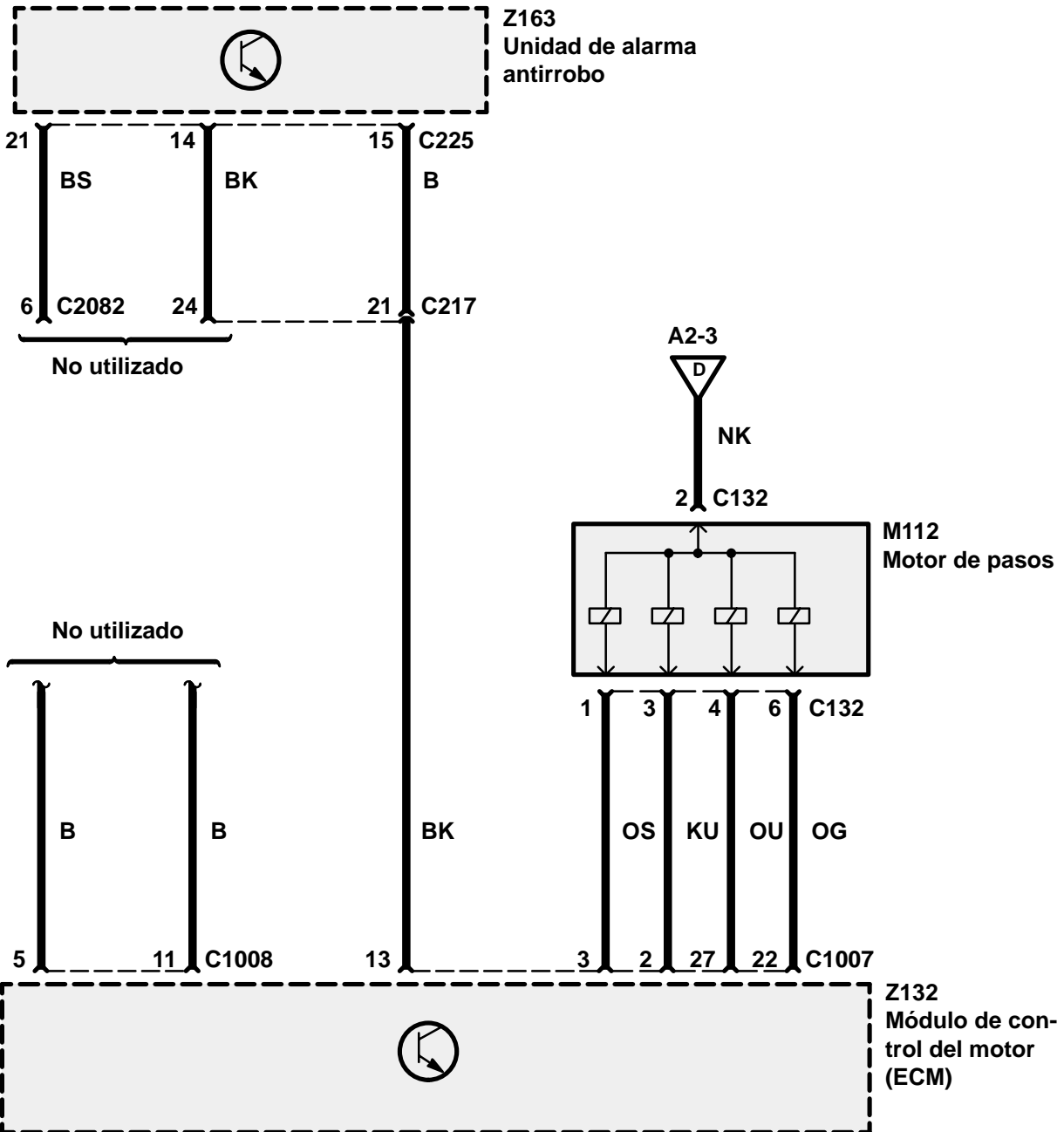
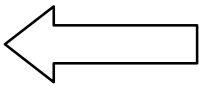

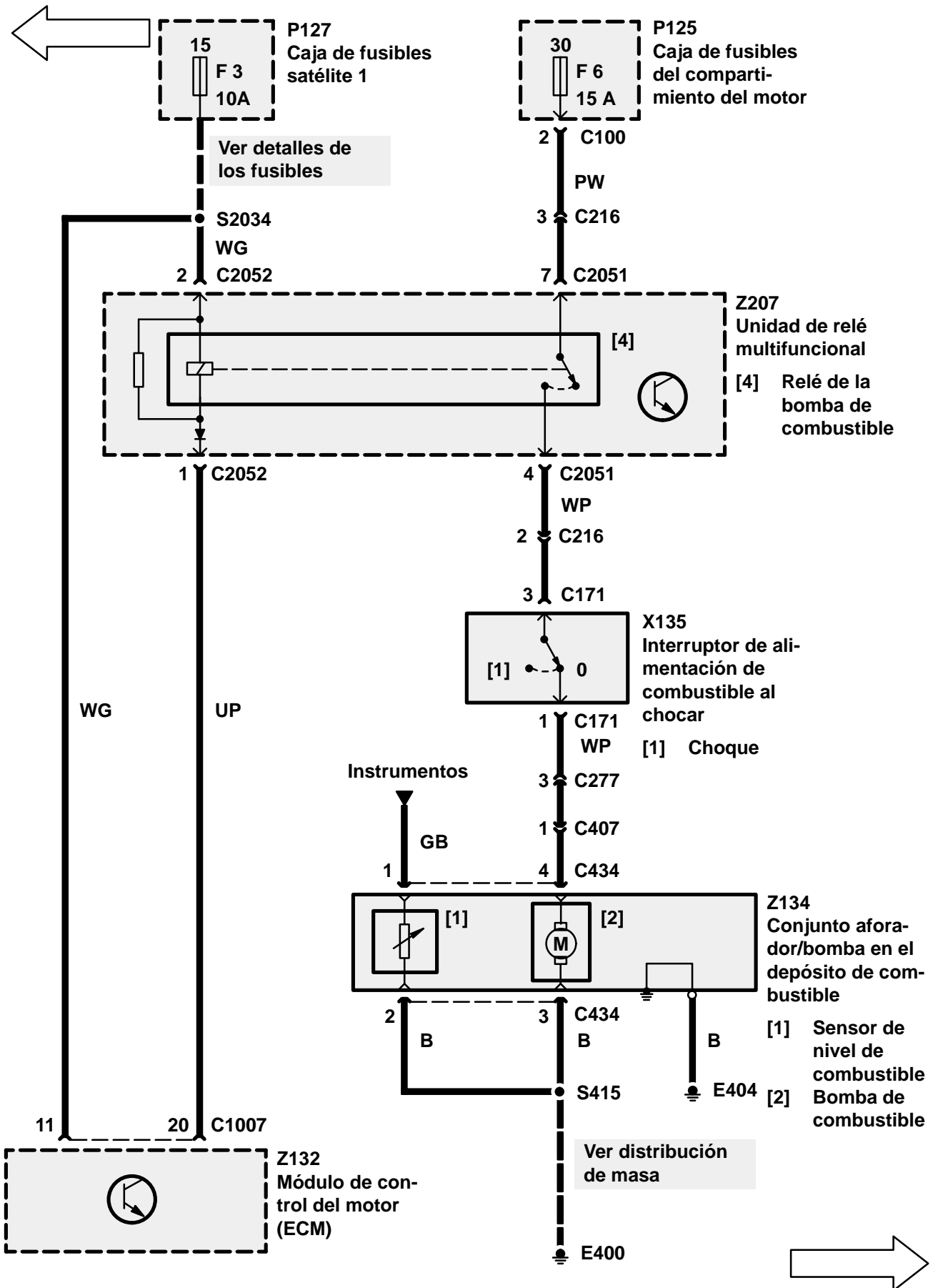

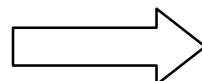
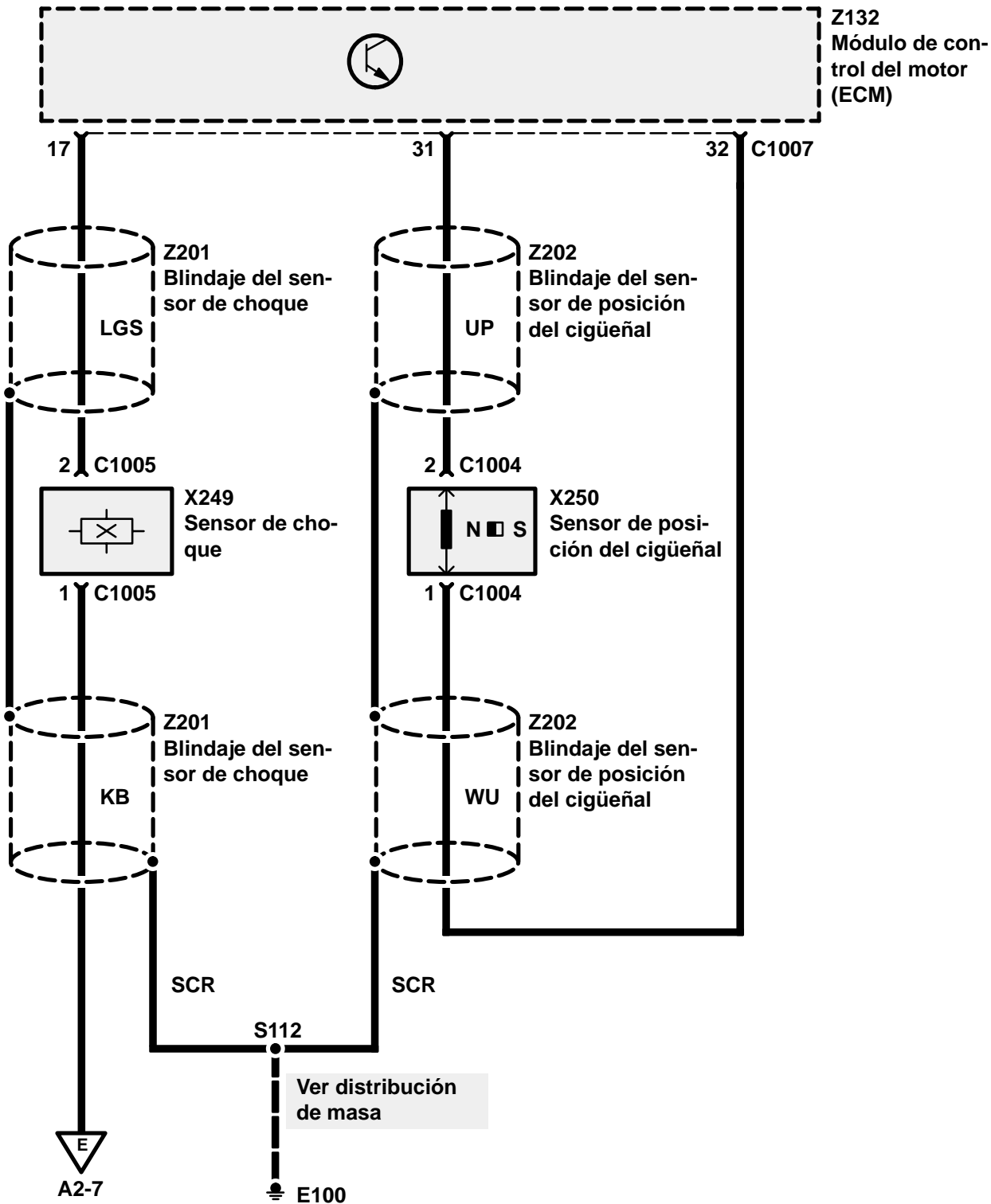
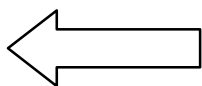

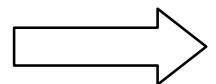
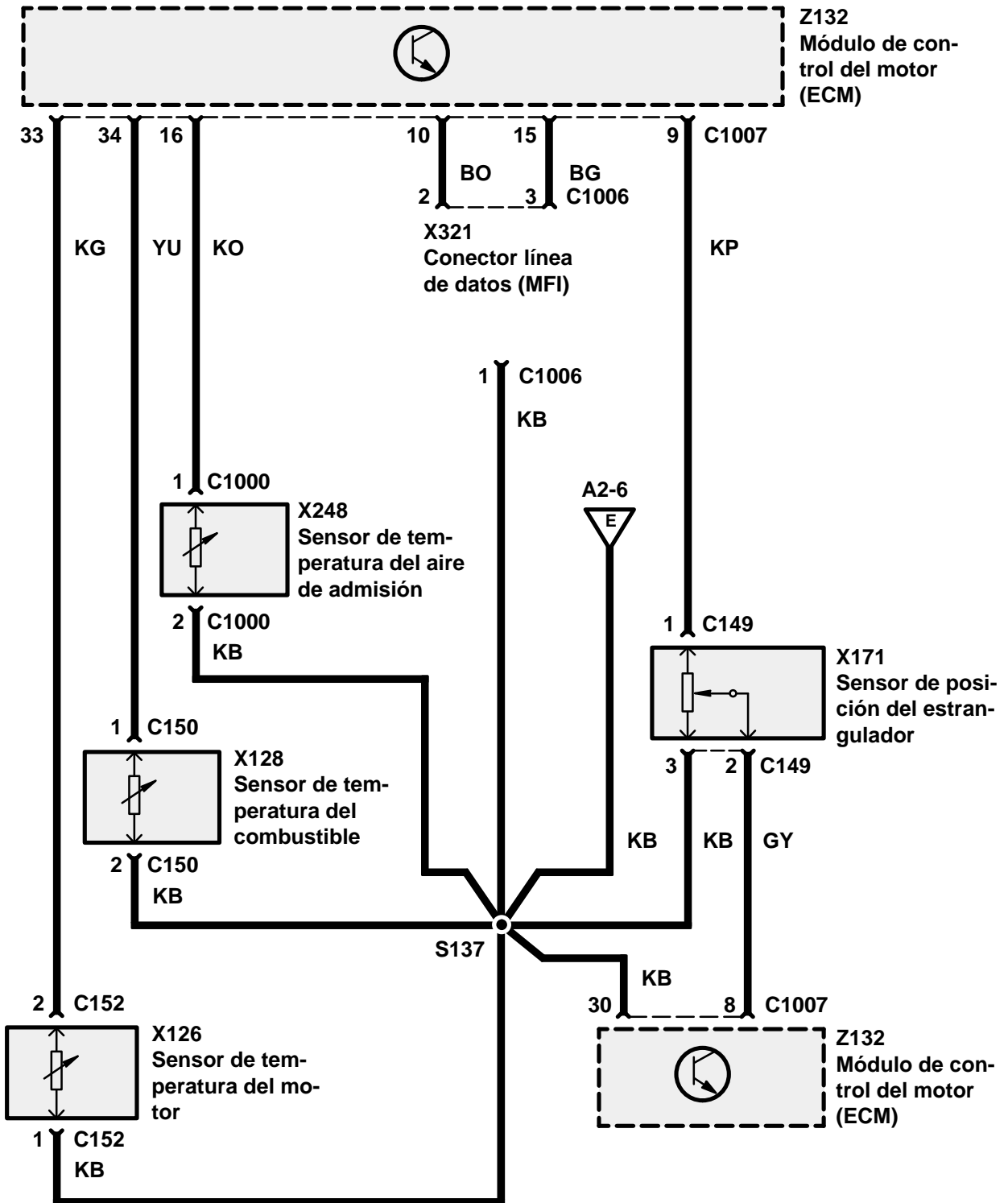
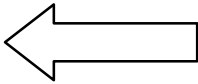

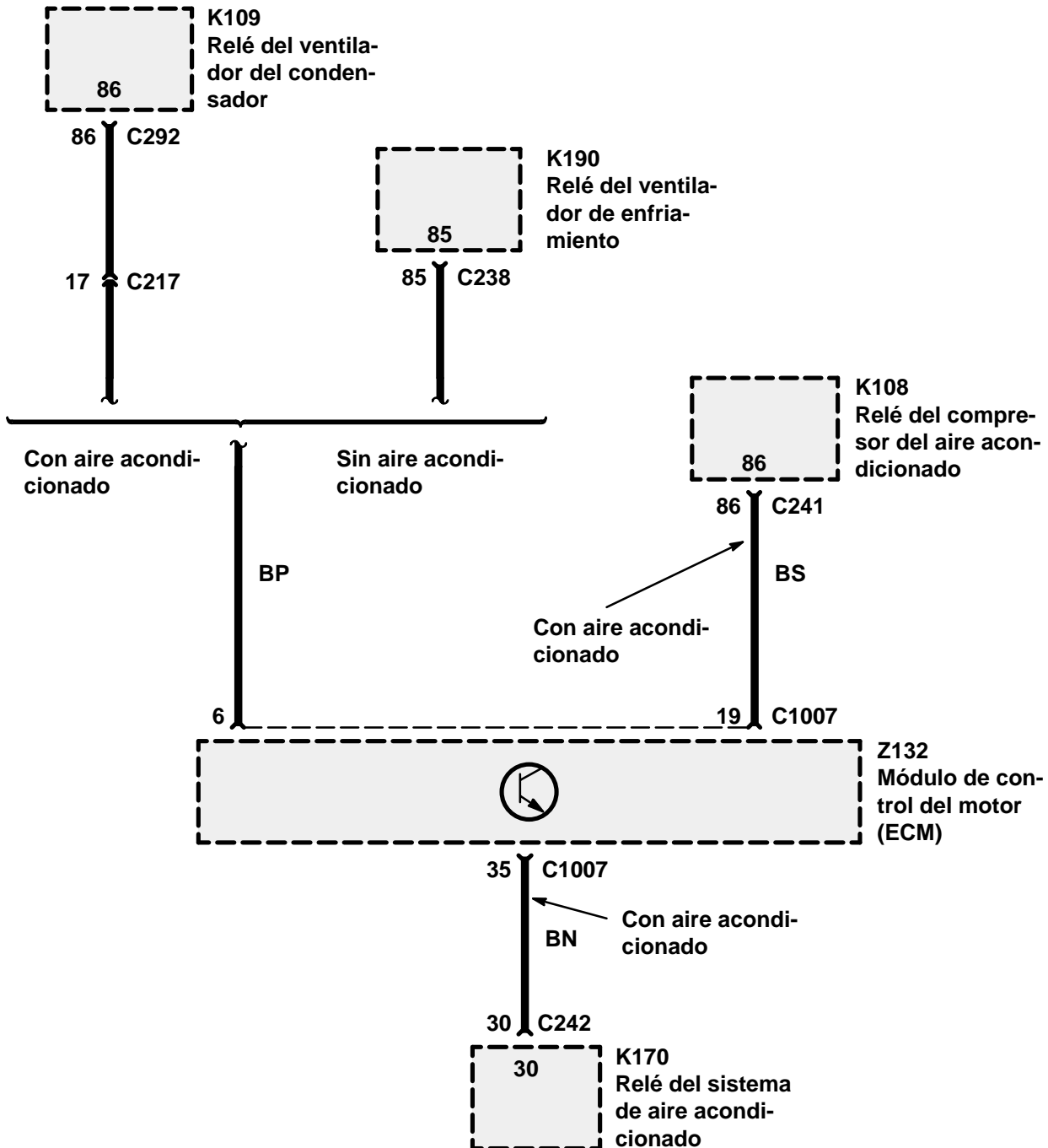
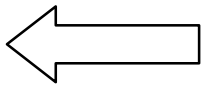

300Tdi sin EGR

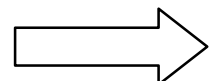
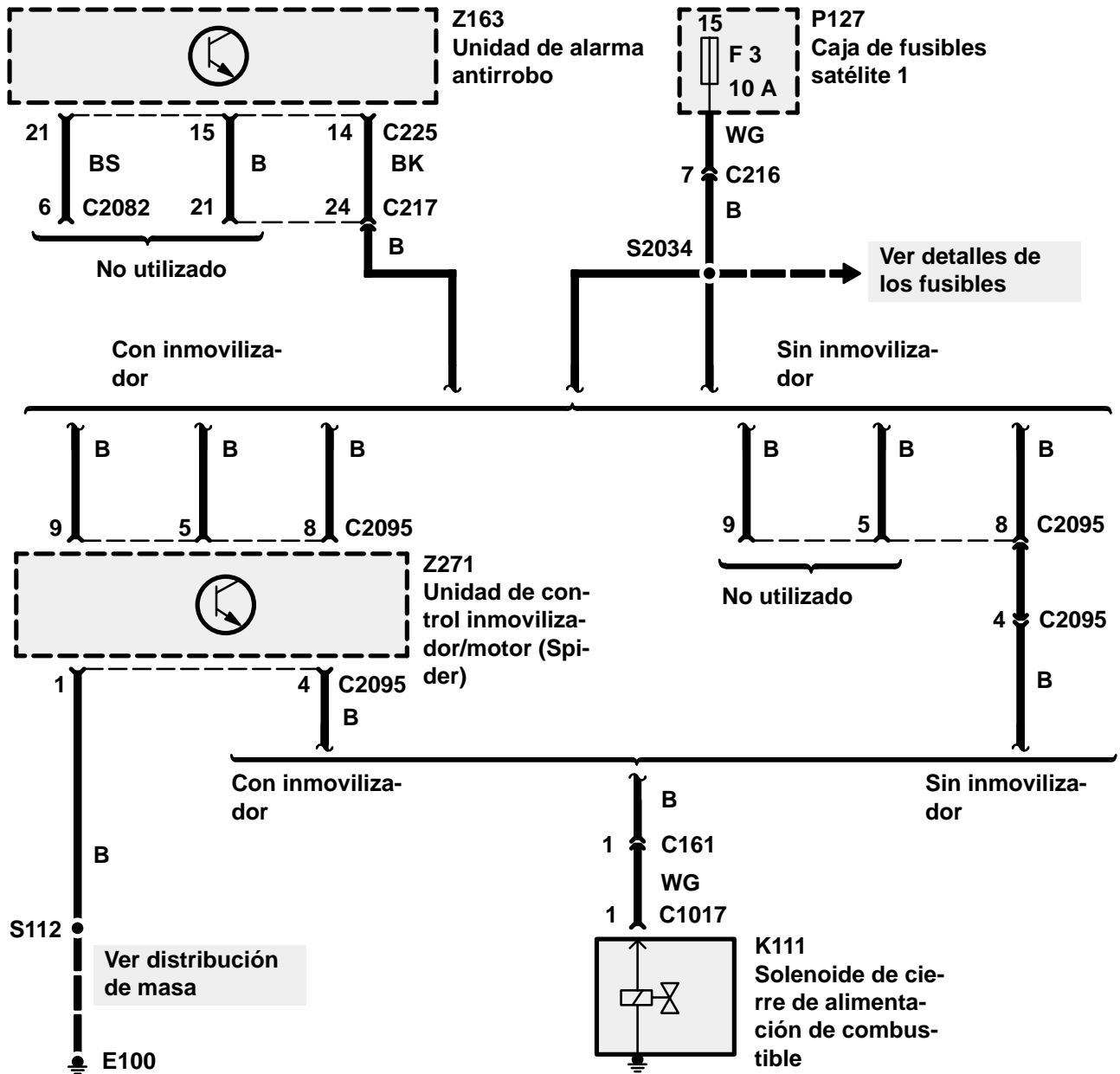

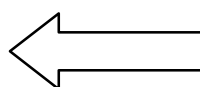

300Tdi con EGR

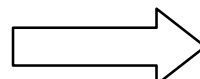
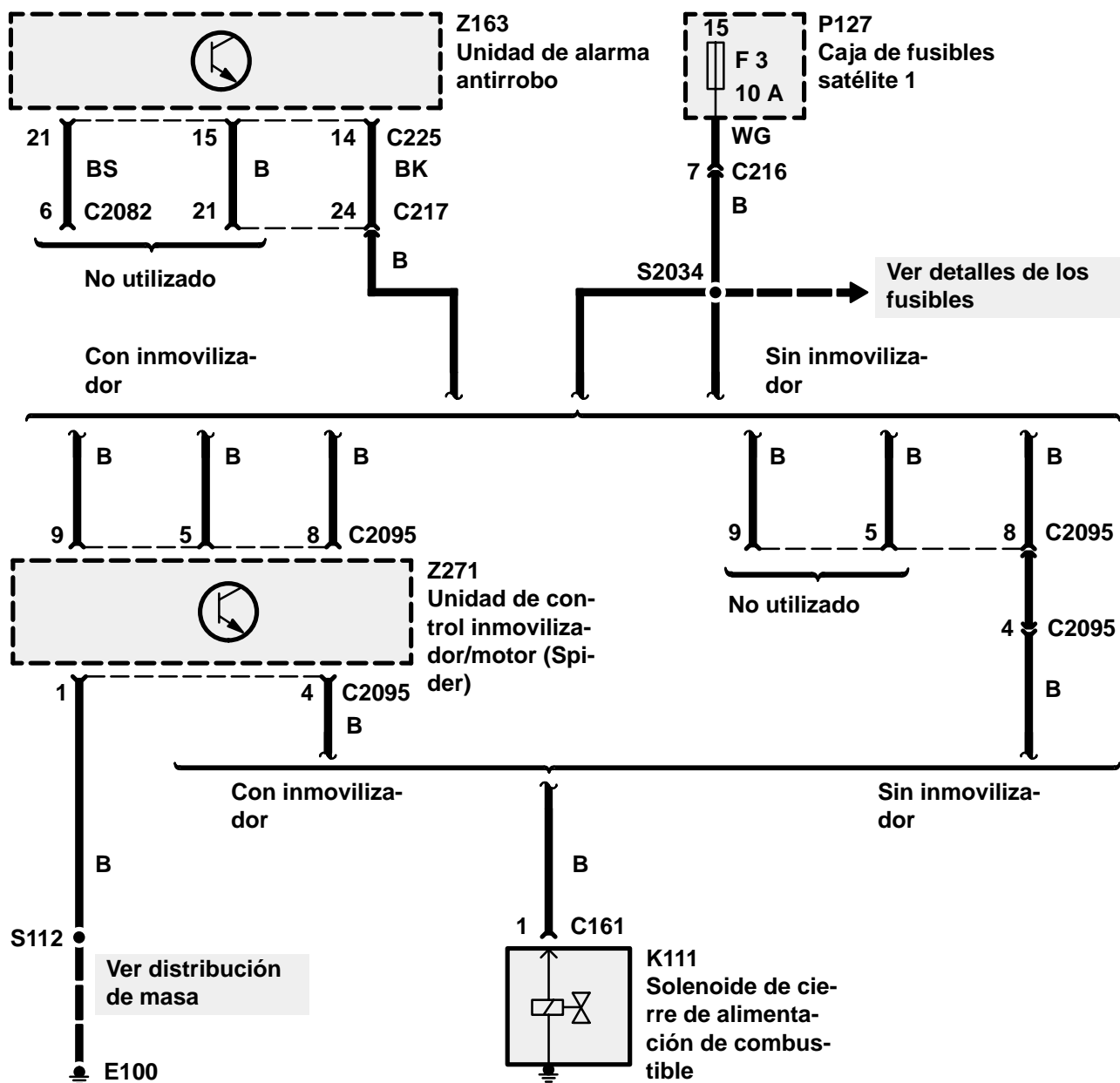

← 300Tdi con EGR

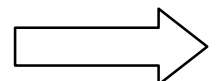
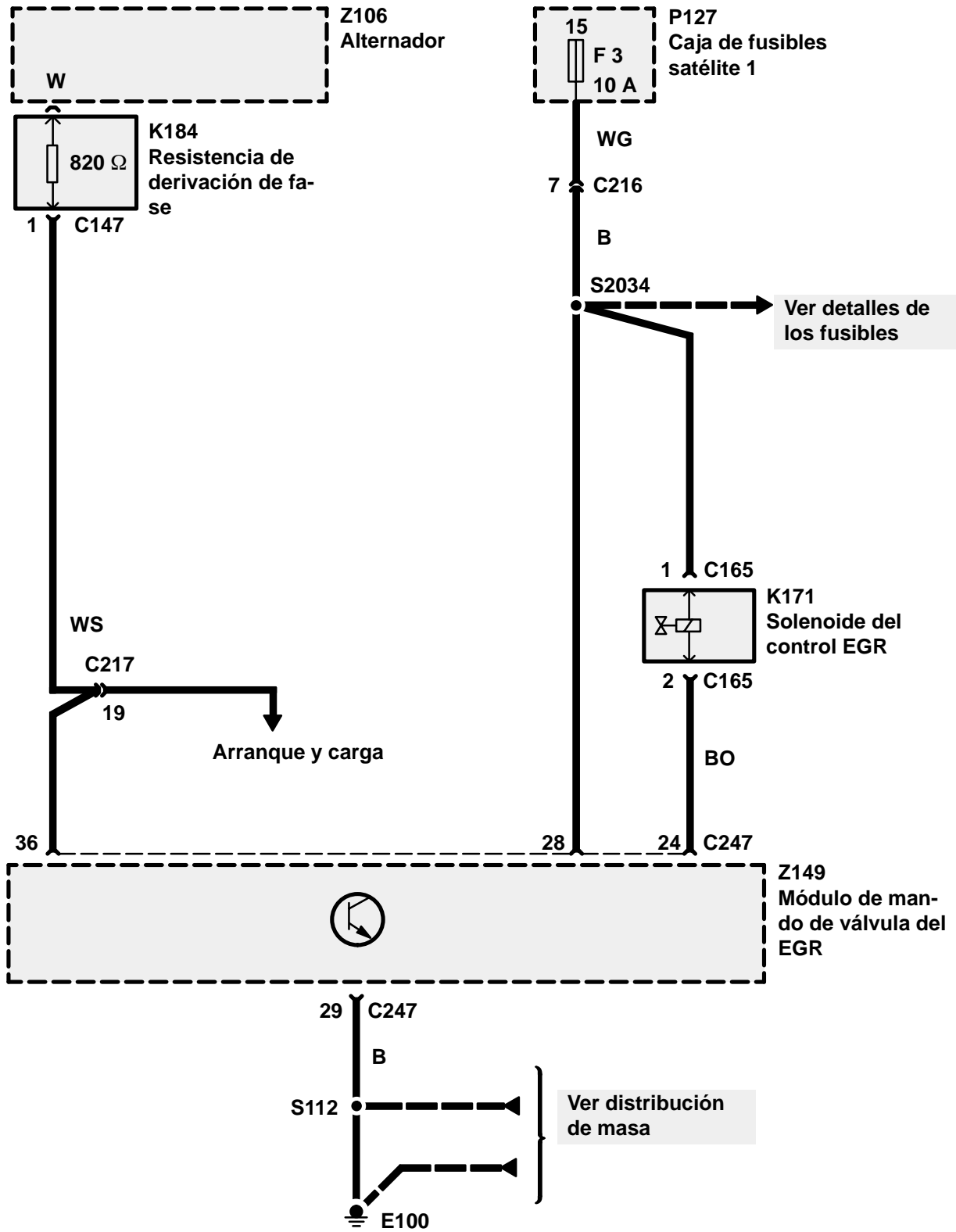

← 300Tdi con EGR

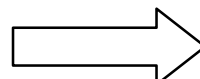
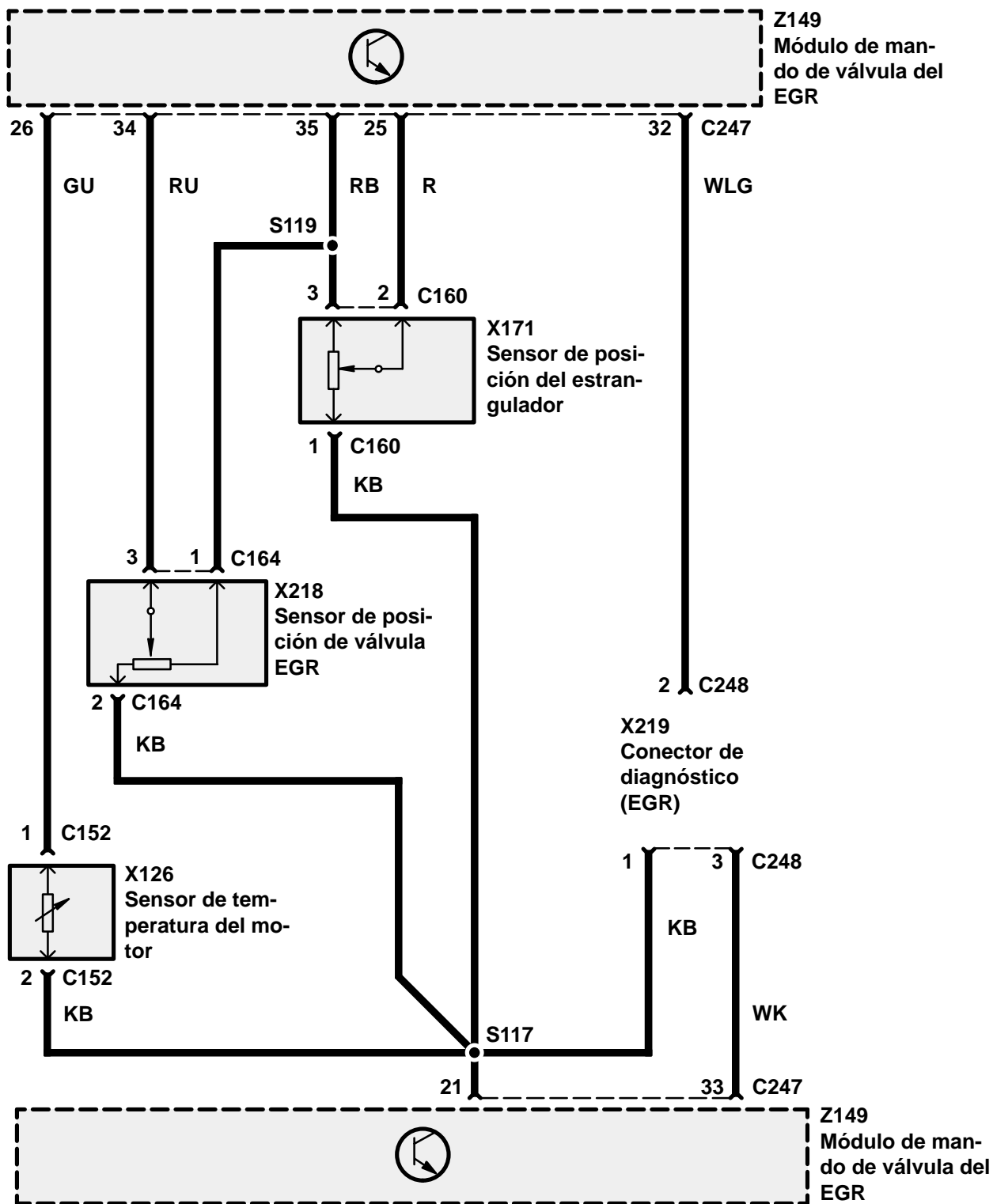

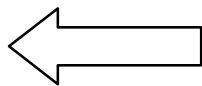

300Tdi con EDC

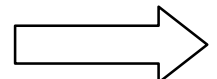
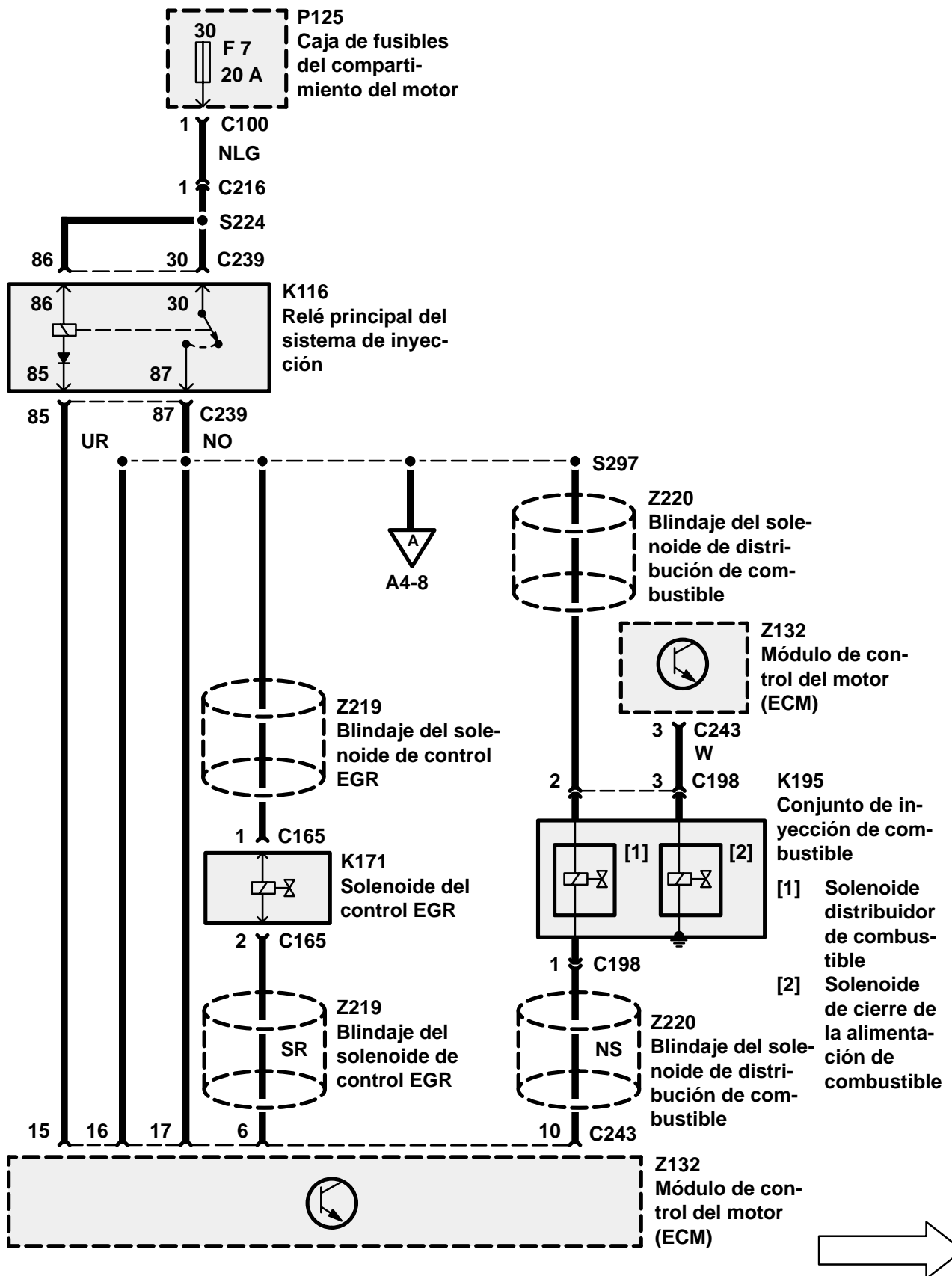

← 300Tdi con EDC

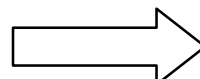
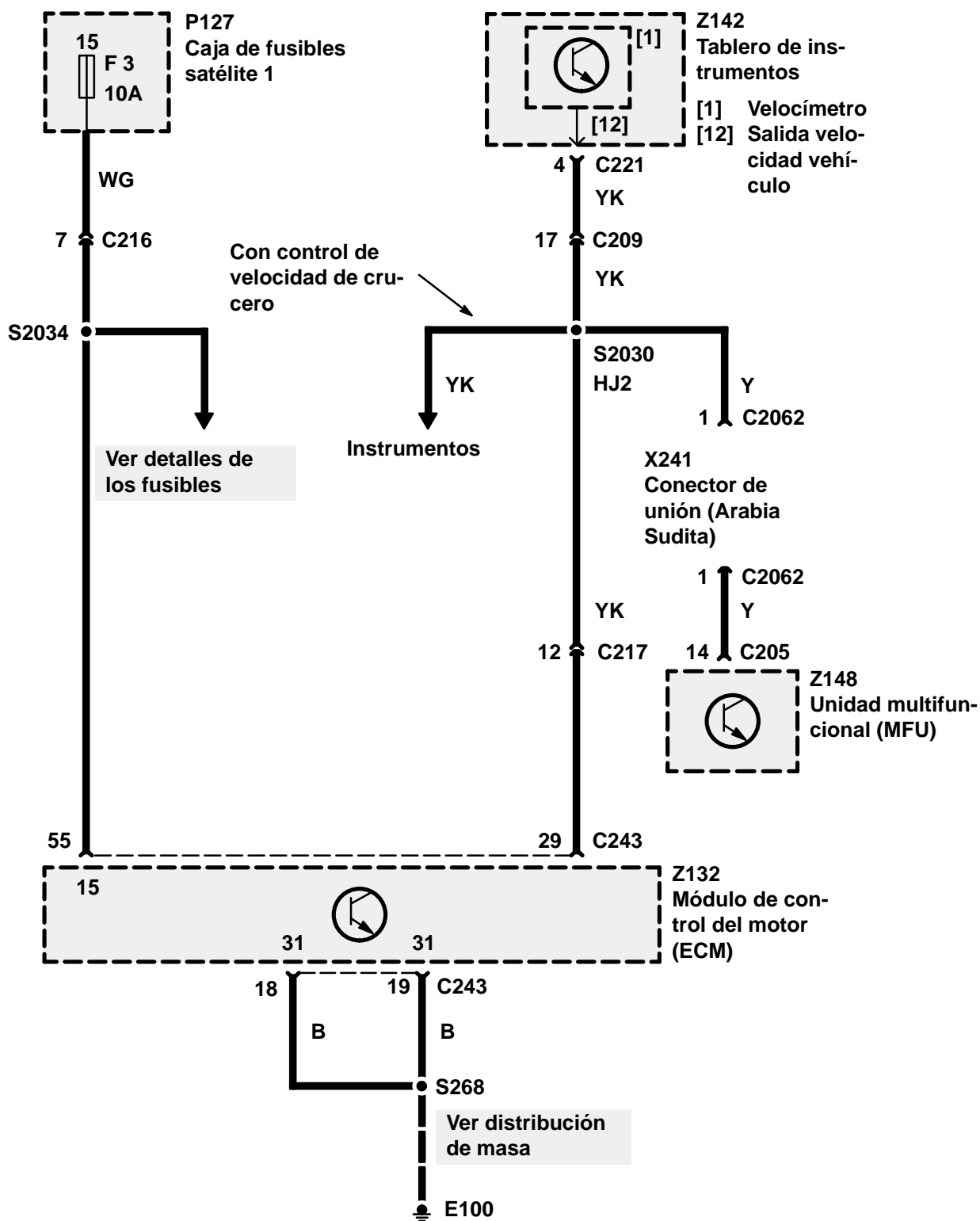

← 300Tdi con EDC

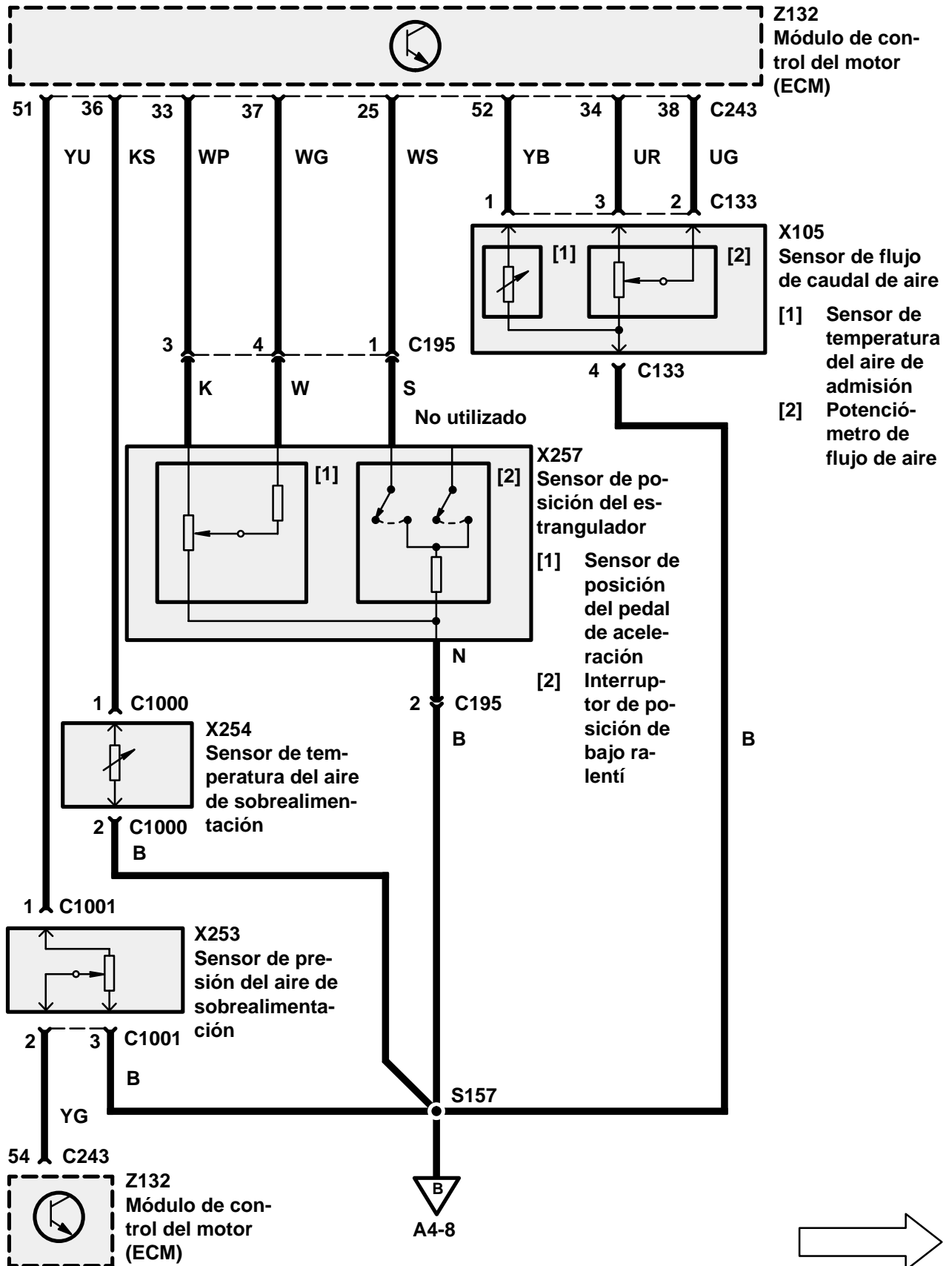

→

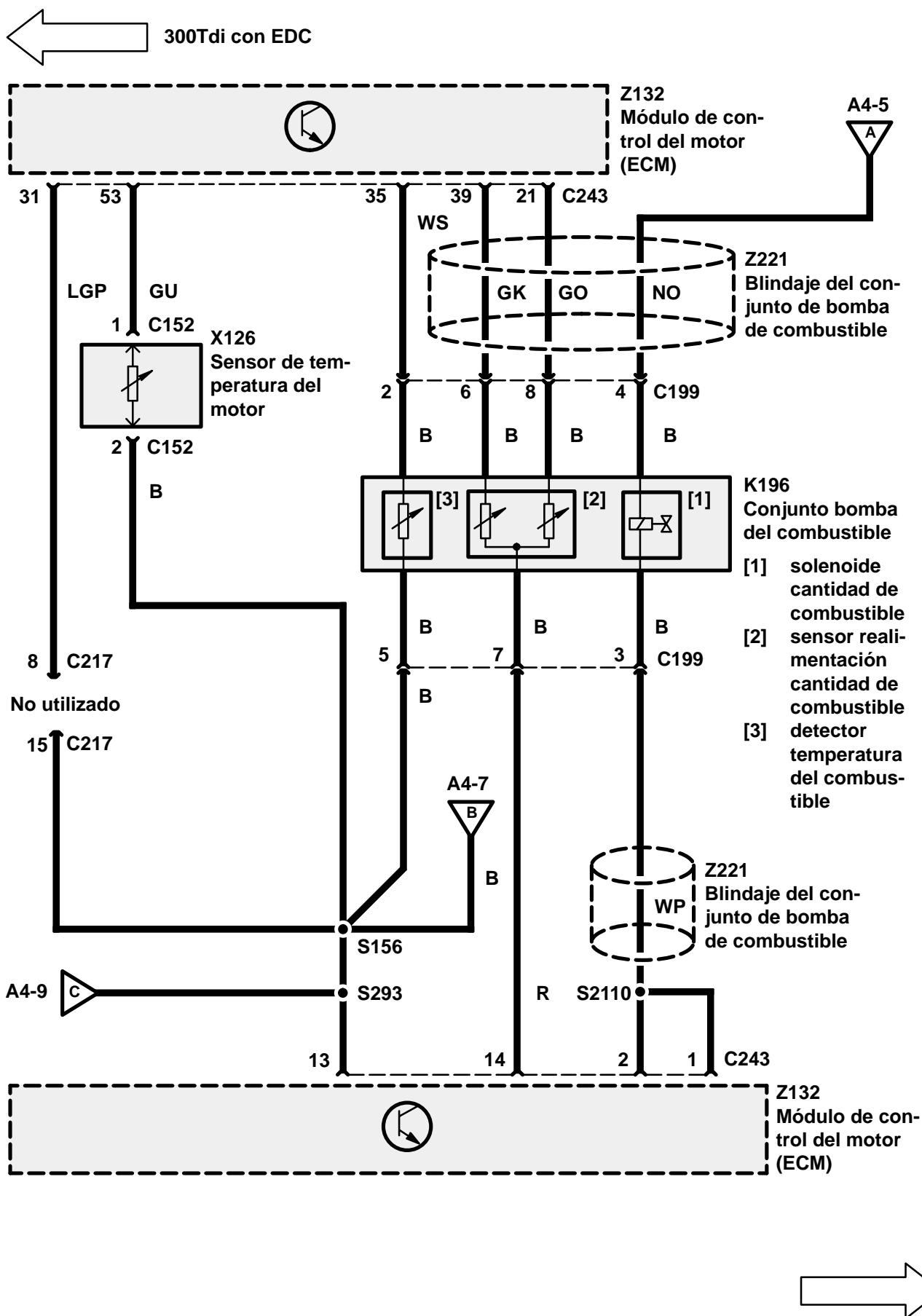

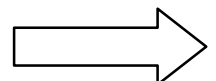
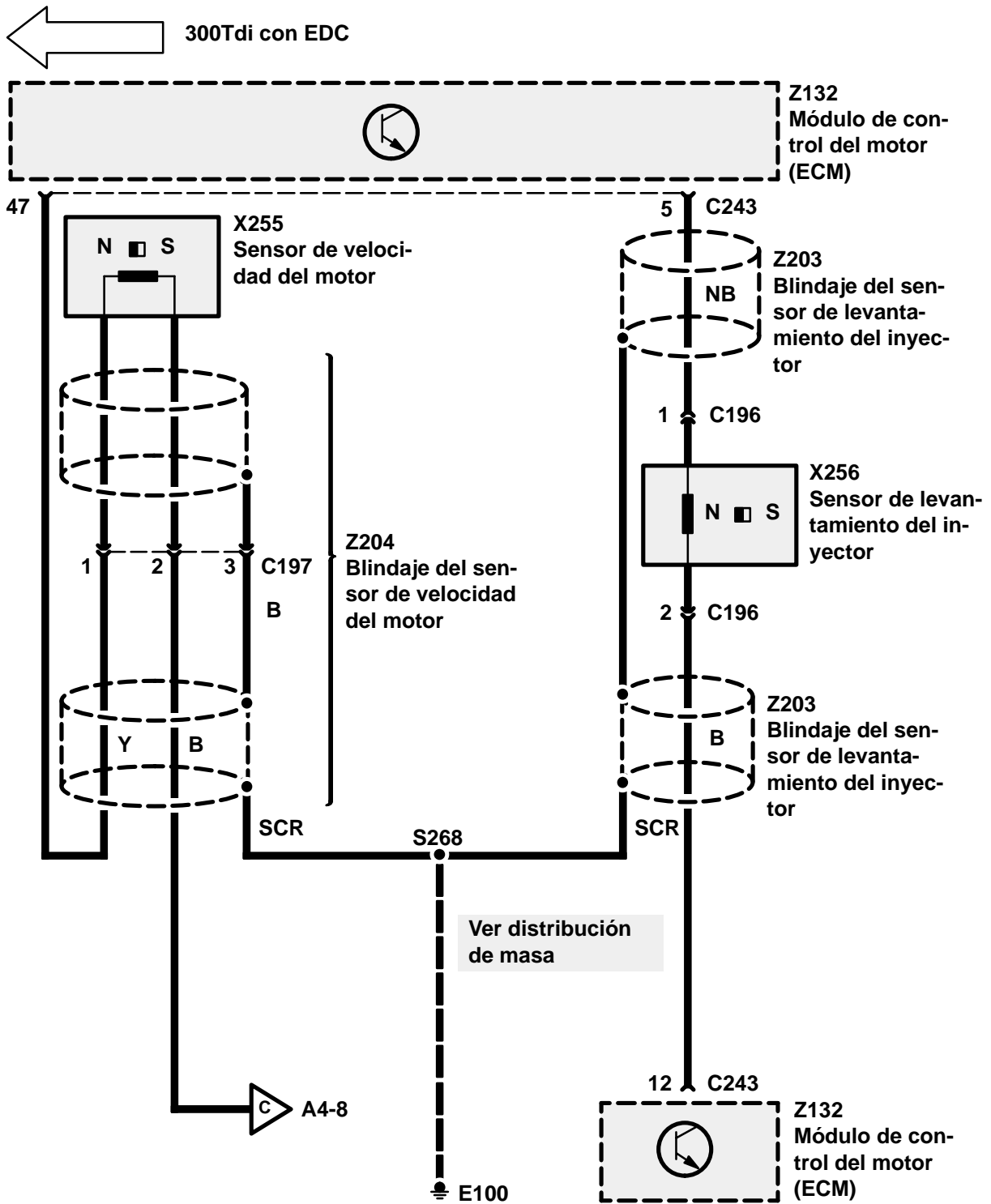

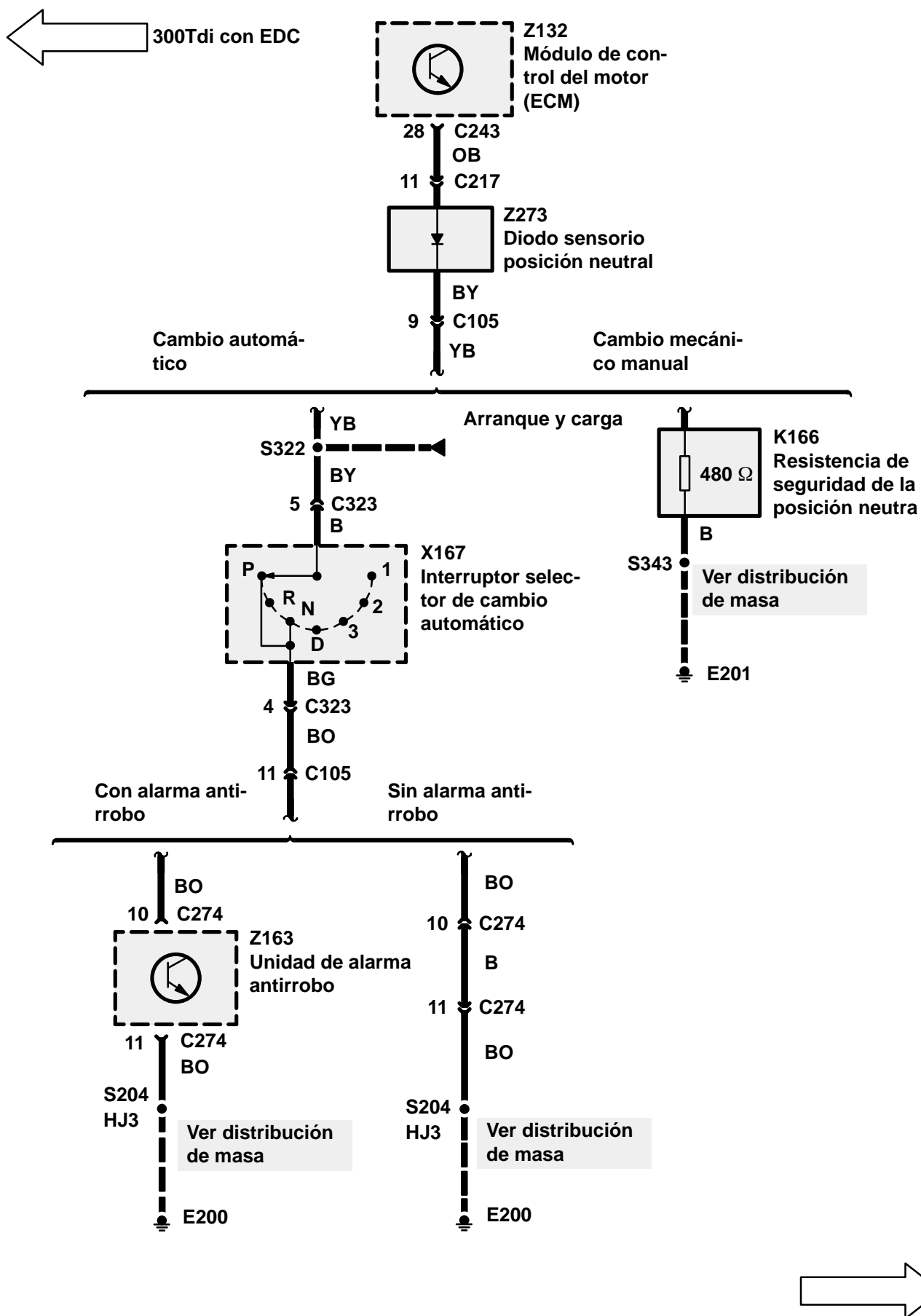

← 300Tdi con EDC

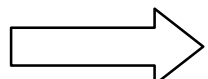
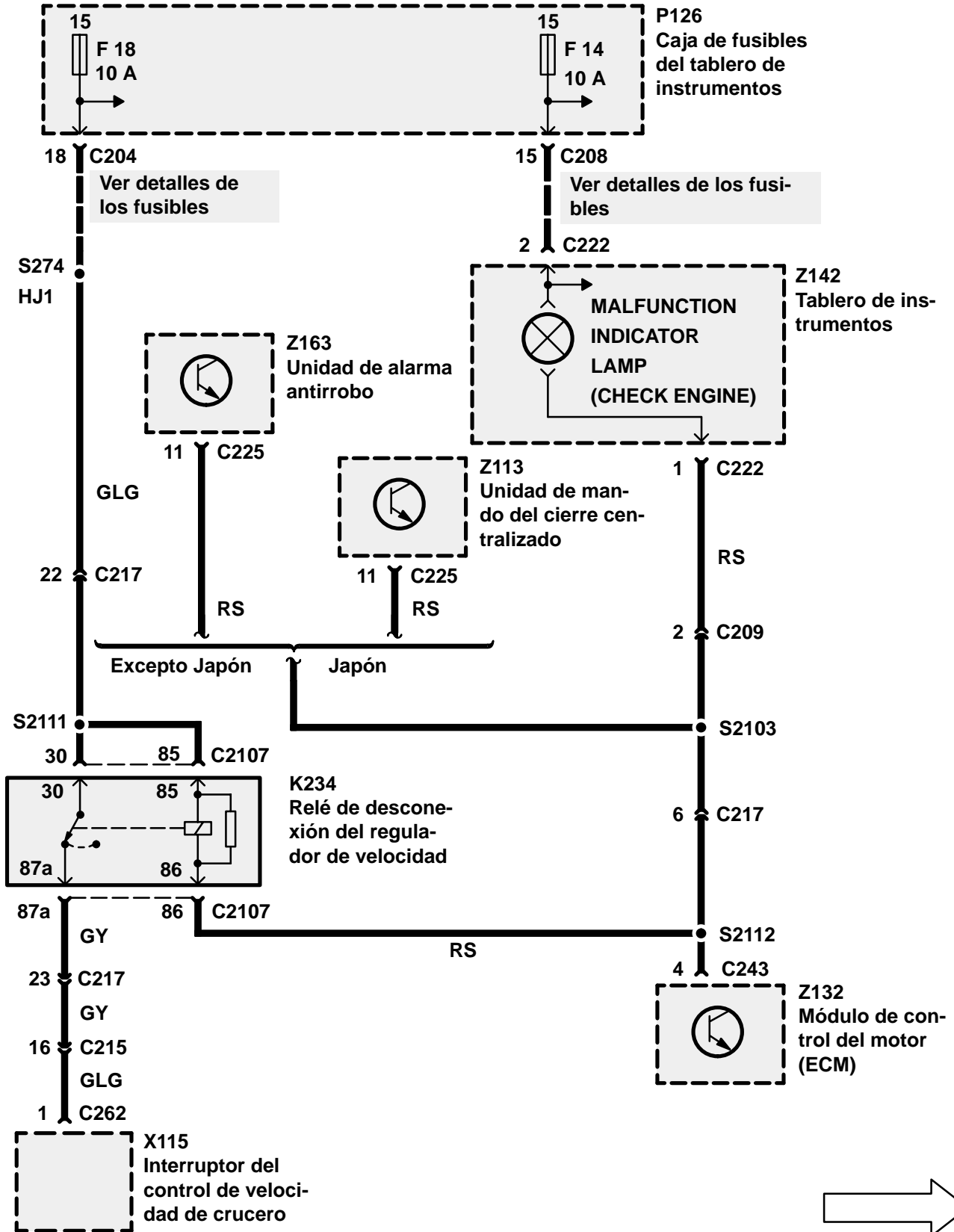

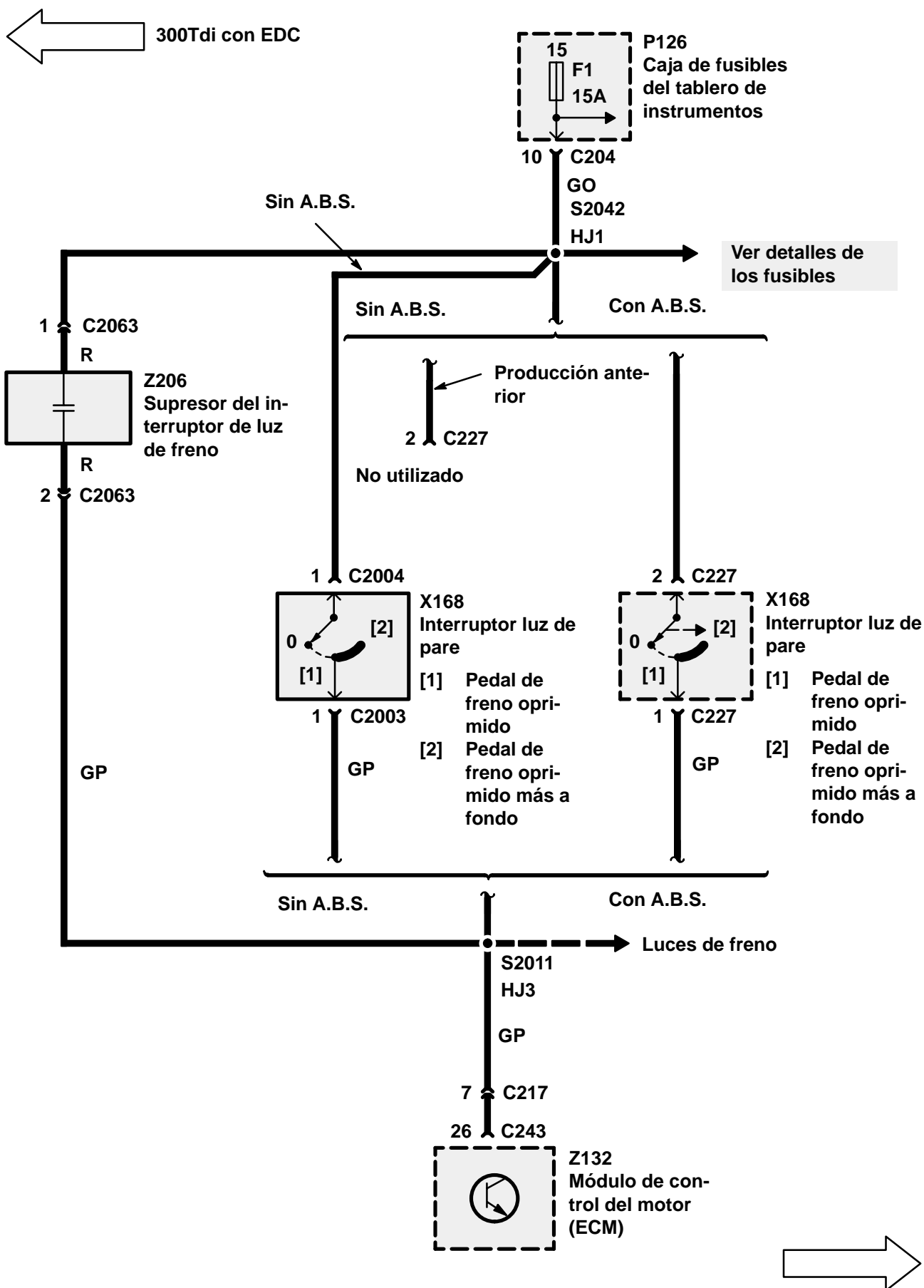

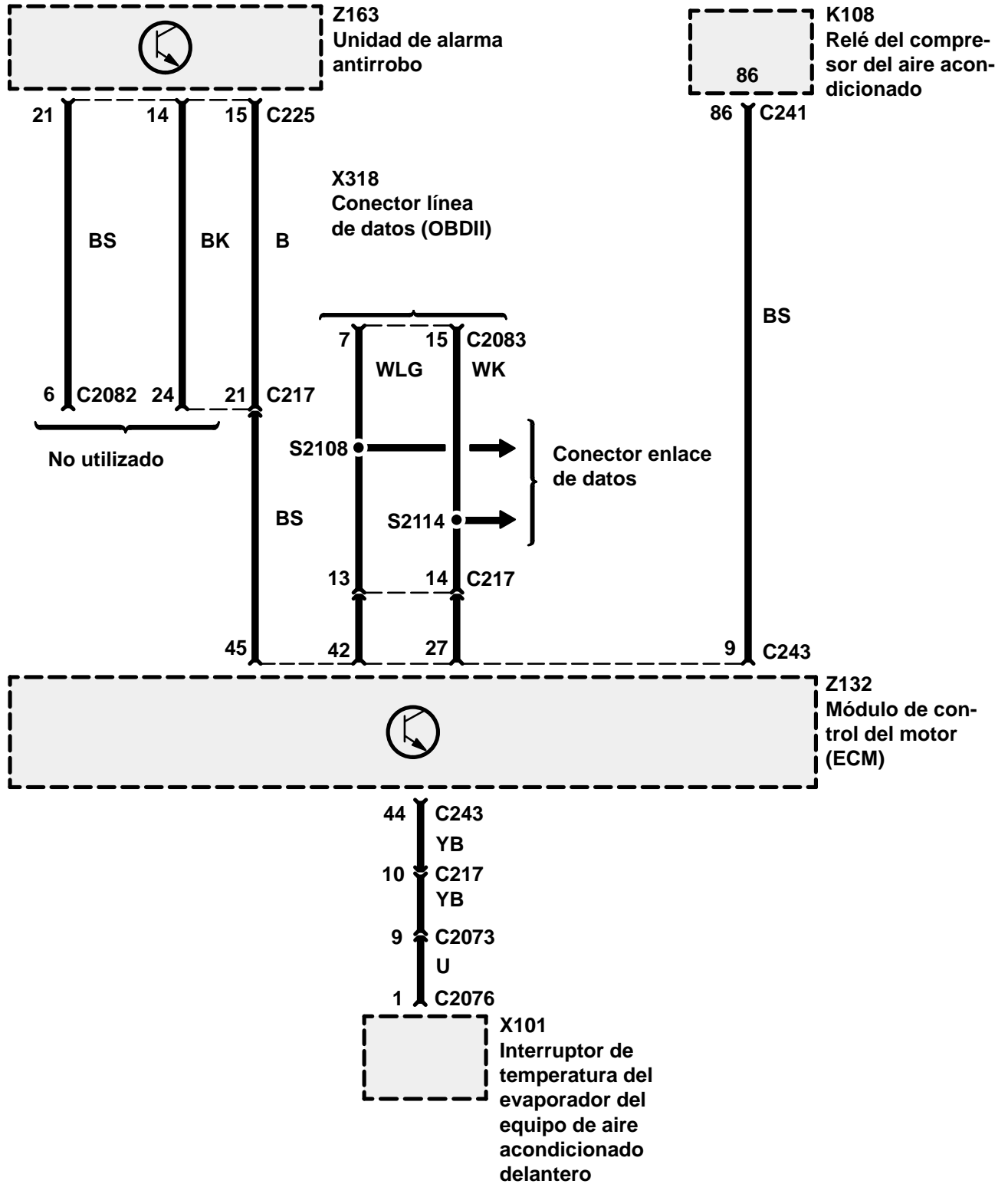
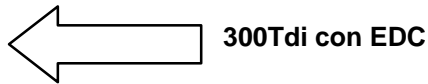

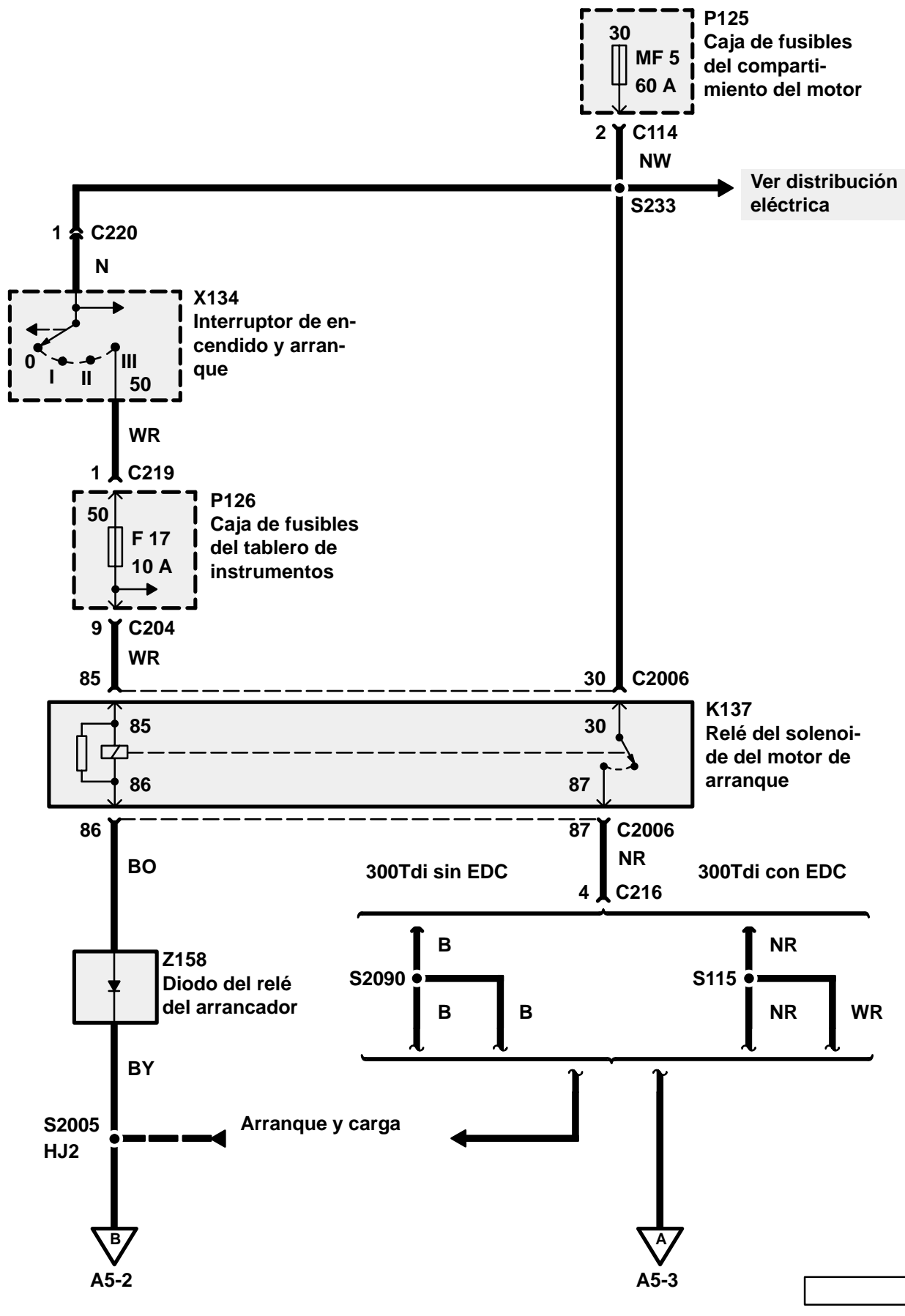

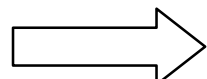
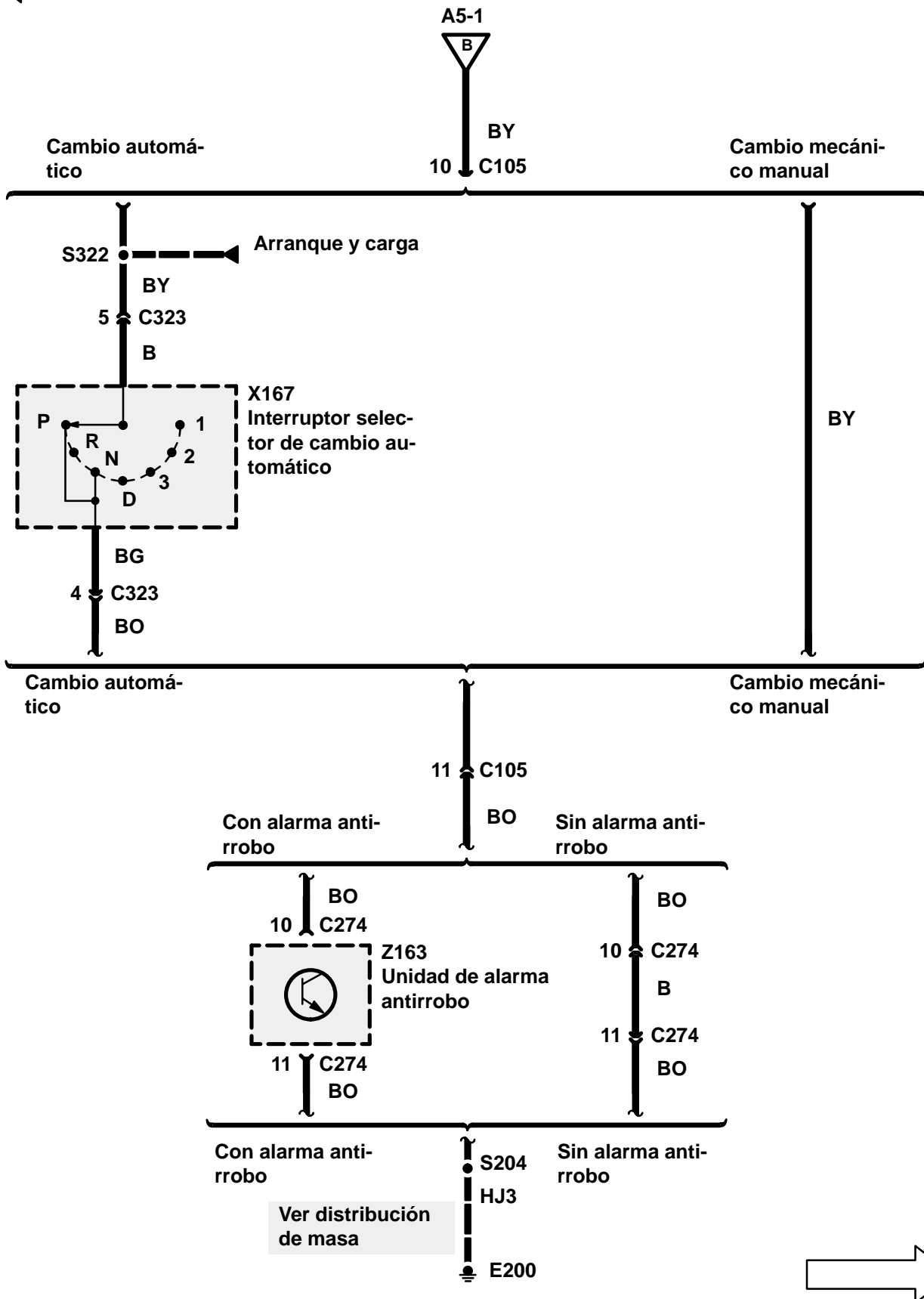
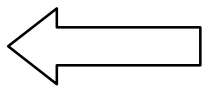

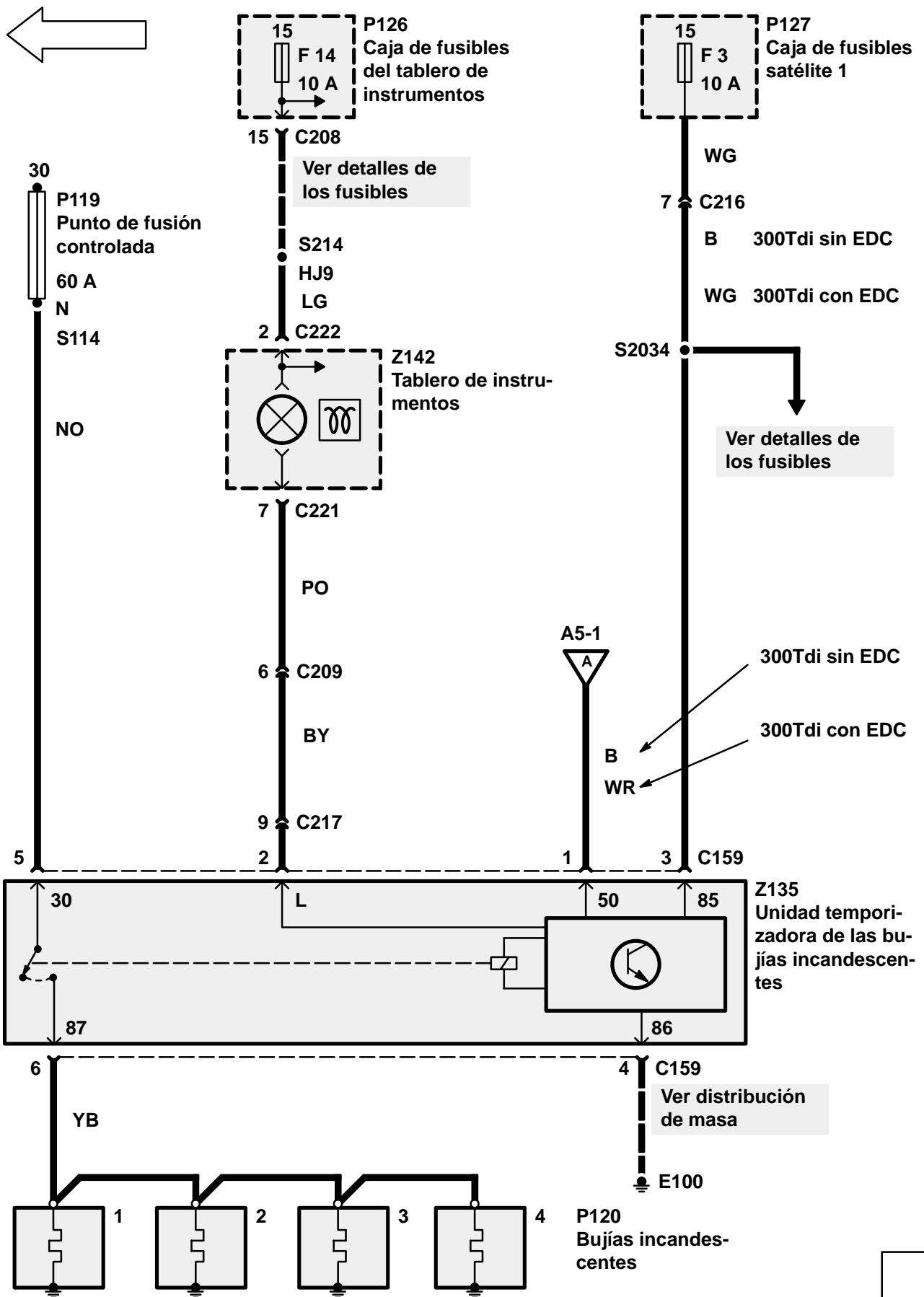

FUNCIONAMIENTO DE CIRCUITOS

Sistema de arranque (MFI–V8) (300 Tdi sin EDC)

Vehículos con sistema de alarma antirrobo sin inmovilizador:

En la posición III del interruptor de encendido (X134) hay tensión de la batería en el borne 85 del relé/interruptor magnético del arrancador (K137). Si el sistema de alarma antirrobo está desconectado, y con la palanca selectora en la posición P o N (sólo cambio automático), se activa el relé/interruptor magnético del arrancador (K137). A través del enchufe de cortocircuito de la unidad de control/inmovilizador (Spider) (Z271) se hace llegar entonces directamente tensión de batería al interruptor magnético del arrancador (K136) y al arrancador (M134).

En el caso de vehículos con cambio manual, la unidad de control del sistema de alarma antirrobo (Z163) establece una conexión a masa directa con el borne 86 del relé de arranque/interruptor magnético del arrancador (K137).

En vehículos con cambio automático, la unidad de control del sistema de alarma antirrobo (Z163) establece, a través del interruptor de posición P/N (X167), una conexión a masa con el borne 86 del relé/interruptor magnético del arrancador (K137).

Estando activado el sistema de alarma antirrobo, la unidad de control de dicho sistema (Z163) interrumpe la conexión a masa del relé/interruptor magnético del arrancador (K137). El relé/interruptor magnético del arrancador (K137) está sin corriente y el motor no puede arrancar.

Vehículos con sistema de alarma antirrobo e inmovilizador:

En la posición III del interruptor de encendido (X134) hay tensión de la batería en el borne 85 del relé/interruptor magnético del arrancador (K137). Si el sistema de alarma antirrobo está desconectado, y con la palanca selectora en la posición P o N (sólo cambio automático), se activa el relé/interruptor magnético del arrancador (K137). Entonces hay tensión de batería en la unidad de control/inmovilizador (Spider) (Z271). Estando activado el sistema de alarma antirrobo, la unidad de control/inmovilizador (Spider) (Z271) interrumpe la alimentación de corriente de la batería para el interruptor magnético del arrancador (K136) y el arrancador (M134).

En el caso de vehículos con cambio manual, la unidad de control del sistema de alarma antirrobo

(Z163) establece una conexión a masa directa con el borne 86 del relé de arranque/interruptor magnético del arrancador (K137).

En vehículos con cambio automático, la unidad de control del sistema de alarma antirrobo (Z163) establece, a través del interruptor de posición P/N (X167), una conexión a masa con el borne 86 del relé/interruptor magnético del arrancador (K137).

Estando activado el sistema de alarma antirrobo, la unidad de control de dicho sistema (Z163) interrumpe la conexión a masa del relé/interruptor magnético del arrancador (K137). El relé/interruptor magnético del arrancador (K137) está sin corriente y el motor no puede arrancar.

Vehículos sin sistema de alarma antirrobo ni inmovilizador:

En la posición III del interruptor de encendido (X134) hay tensión de batería en el borne 85 del relé/interruptor magnético del arrancador (K137). Con la palanca selectora en la posición P o N (sólo cambio automático) se activa el relé/interruptor magnético del arrancador (K137). A través del enchufe de cortocircuito de la unidad de control/inmovilizador (Spider) (Z271) se hace llegar entonces directamente tensión de batería al interruptor magnético del arrancador (K136) y al arrancador (M134).

En vehículos sin sistema de alarma antirrobo se puentean los bornes 10 y 11 de C274 con un cable negro.

En vehículos para Japón y vehículos con cambio manual se establece una conexión a masa directa con el borne 86 del relé/interruptor magnético del arrancador (K137).

En vehículos con cambio automático, la conexión a masa con el borne 86 del relé/interruptor magnético del arrancador (K137) se establece a través del interruptor de posición P/N (X167).

Sistema de arranque (MFI–T16) (SFI–V8)

(300 Tdi con EDC)

En la posición III del interruptor de encendido (X134) hay tensión de la batería en el borne 85 del relé/interruptor magnético del arrancador (K137). Si el sistema de alarma antirrobo está desconectado, y con la palanca selectora en la posición P o N (sólo cambio automático), se activa el relé/interruptor magnético del arrancador (K137). Entonces hay tensión de batería directamente en el interruptor magnético del arrancador (K136) y en el arrancador (M134).

En el caso de vehículos con cambio manual, la unidad de control del sistema de alarma antirrobo (Z163) establece una conexión a masa directa con el borne 86 del relé de arranque/interruptor magnético del arrancador (K137).

En vehículos con cambio automático, la unidad de control del sistema de alarma antirrobo (Z163) establece, a través del interruptor de posición P/N (X167), una conexión a masa con el borne 86 del relé/interruptor magnético del arrancador (K137).

Estando activado el sistema de alarma antirrobo, la unidad de control de dicho sistema (Z163) interrumpe la conexión a masa del relé/interruptor magnético del arrancador (K137). El relé/interruptor magnético del arrancador (K137) está sin corriente y el motor no puede arrancar.

En vehículos sin sistema de alarma antirrobo, los bornes 10 y 11 de C274 se puentean con un cable negro.

Sistema de carga

Cuando el interruptor de encendido (X134) está en la posición II, se alimenta tensión de batería en la luz testigo del sistema de carga. Cuando el alternador (Z106) es girado por el motor, se excitará el devanado del estator por la tensión alimentada en el generador (Z106) a través de la luz testigo del sistema de carga. El alternador (Z106) comienza a producir corriente para cargar la batería del vehículo (P104). Si el alternador (Z106) tiene un fallo de generación de corriente, éste (Z106) conectará a masa el conductor de control de la luz testigo de carga y se encenderá la luz testigo del sistema de carga.

El cuentarrevoluciones indica la velocidad del motor en rpm. Los impulsos de tensión que se reciben del alternador (Z106) son generados a través de la correa trapezoidal que hace girar la polea del alternador. El cuentarrevoluciones responde a la

frecuencia de los impulsos de tensión que aumentan proporcionalmente a la velocidad del motor.

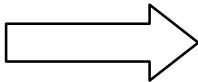
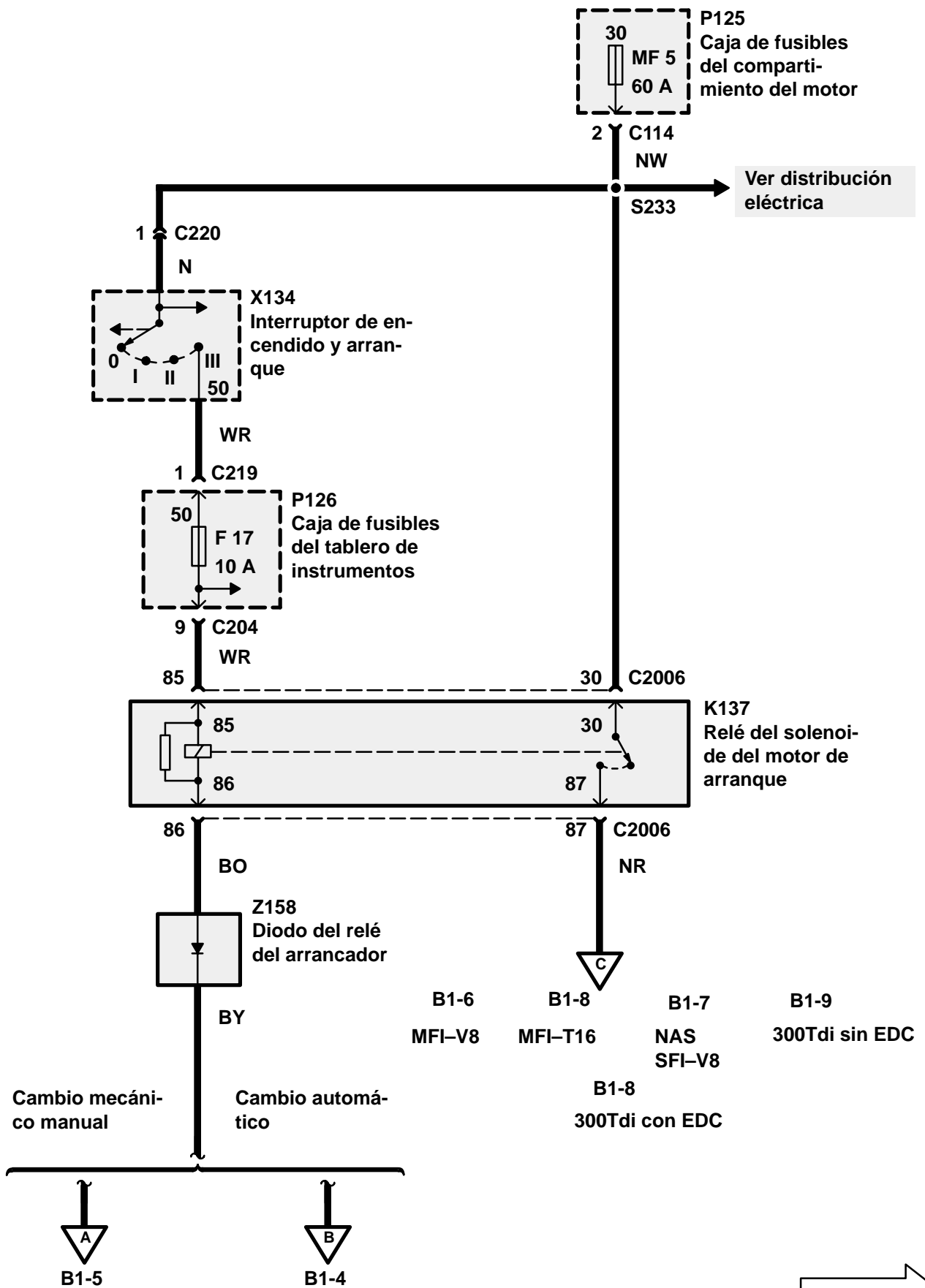

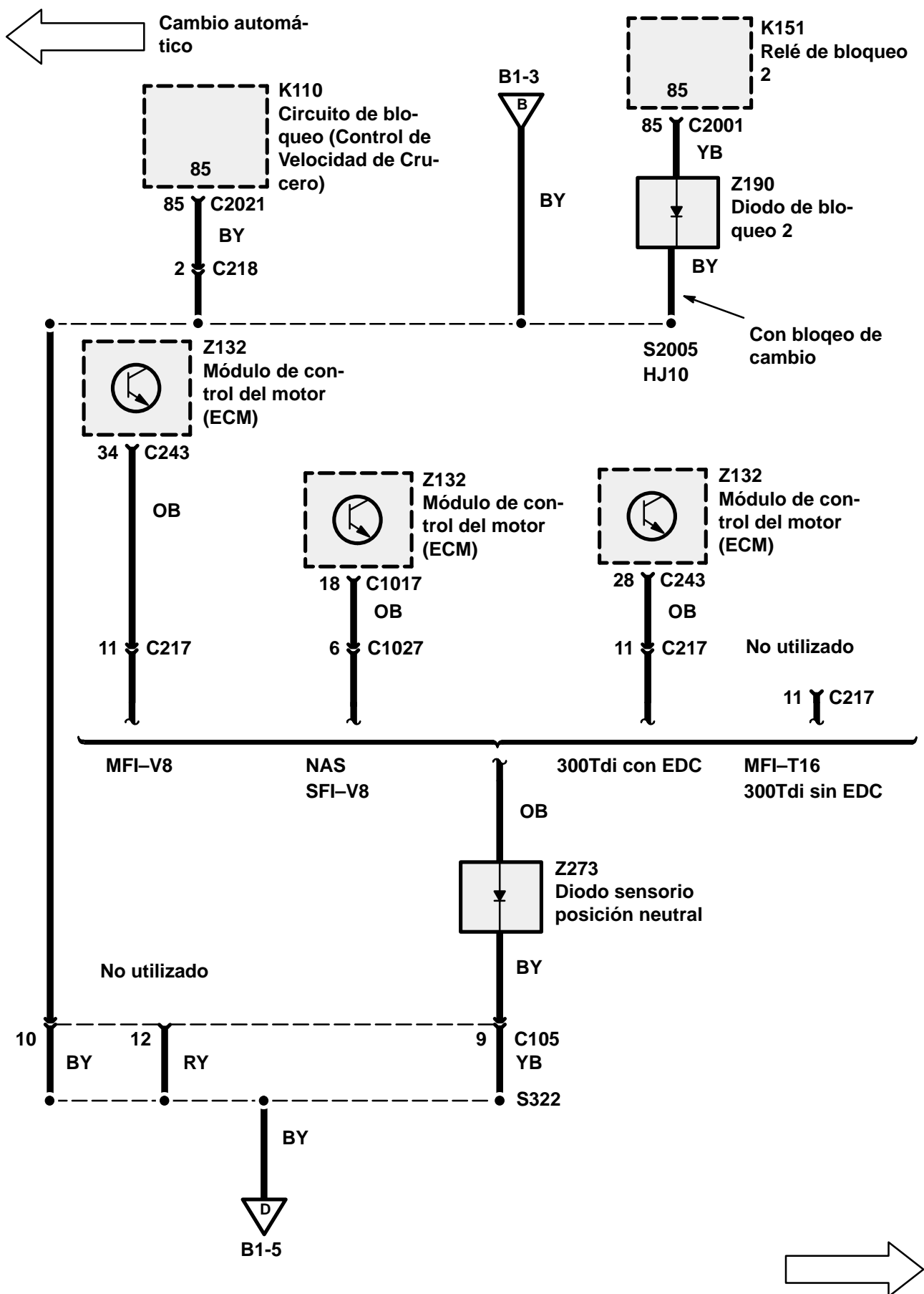

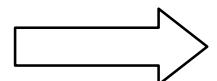
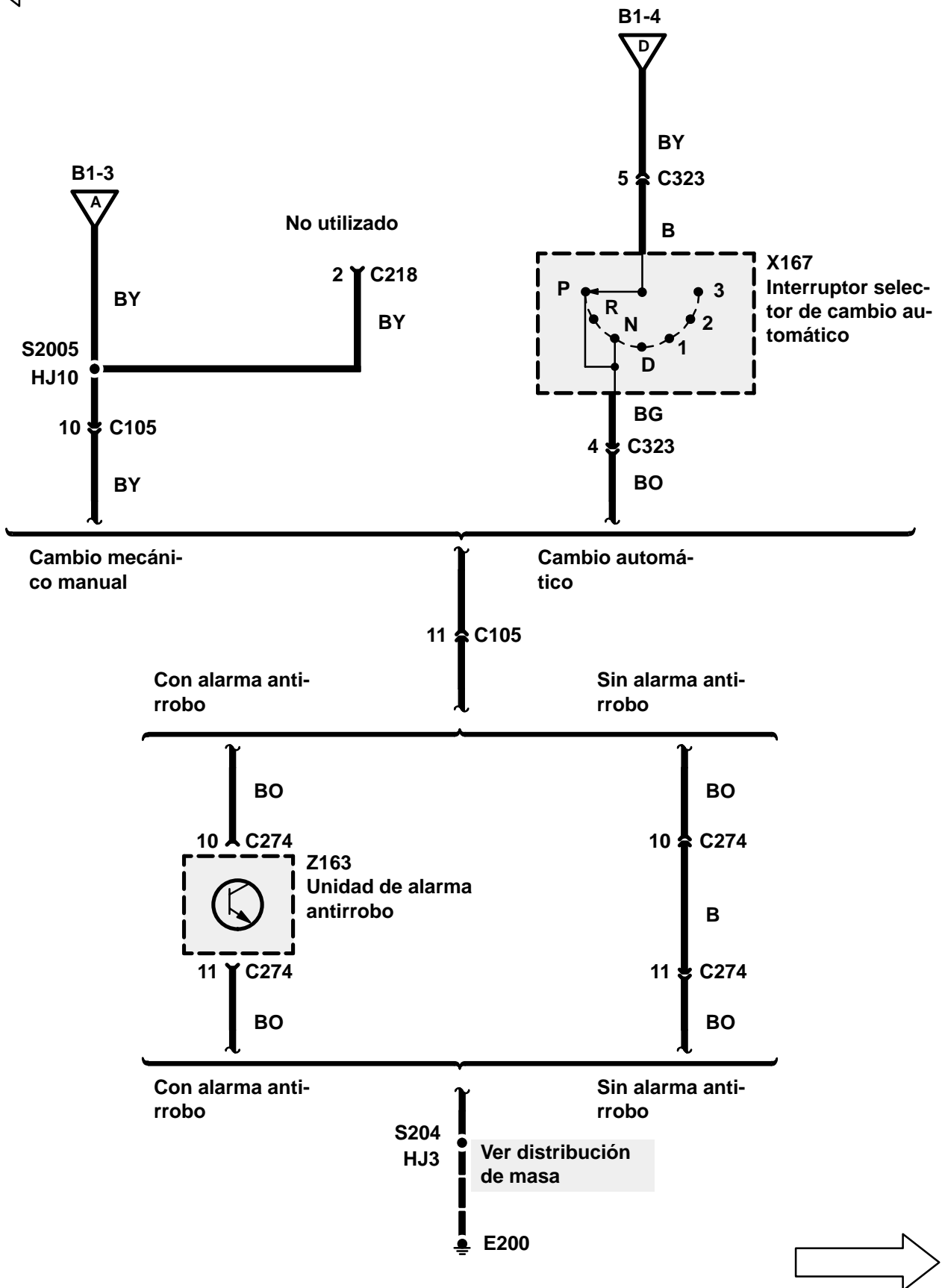
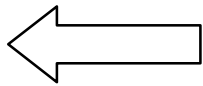

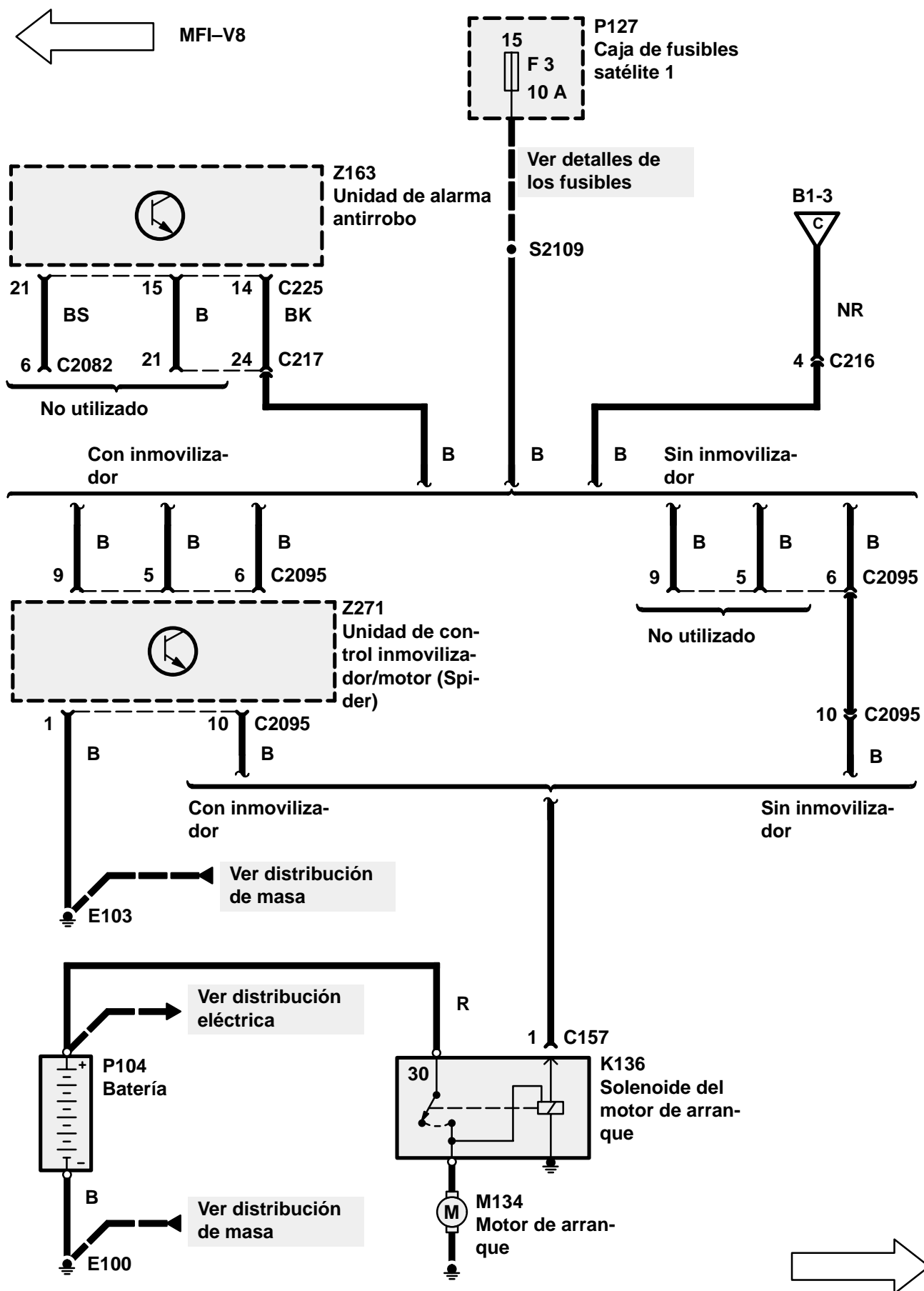

← NAS
SFI-V8

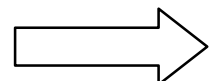
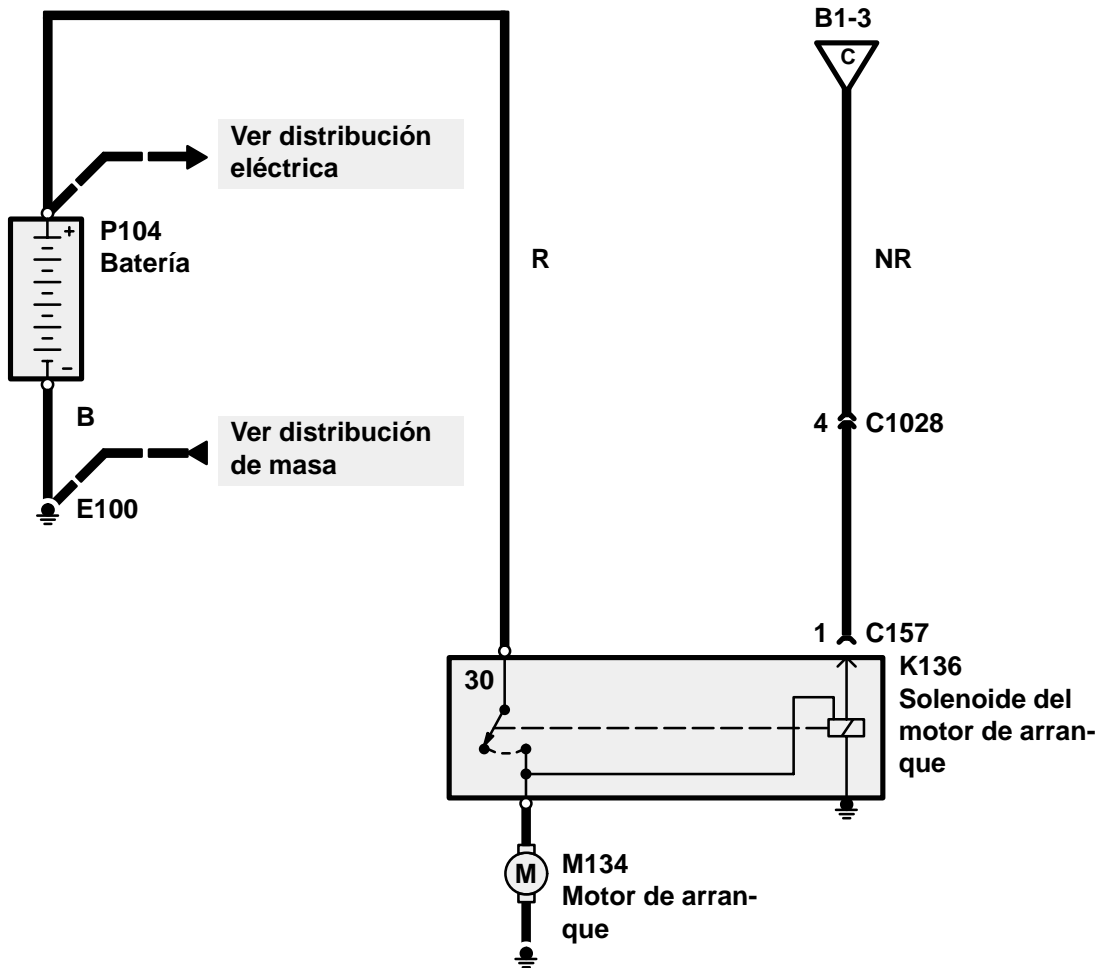

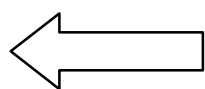

MFI-T16
300Tdi con EDC

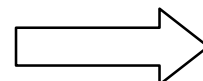
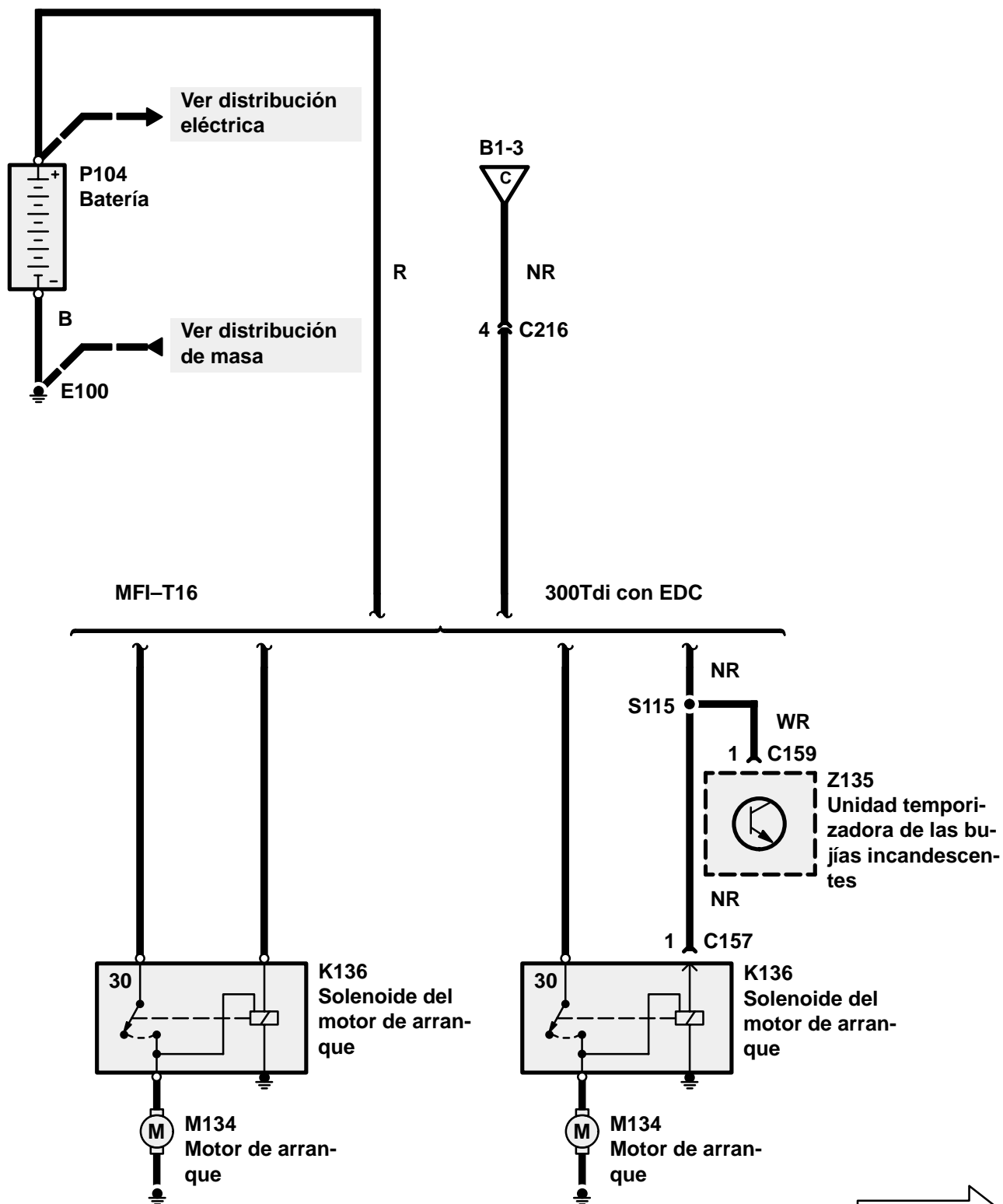

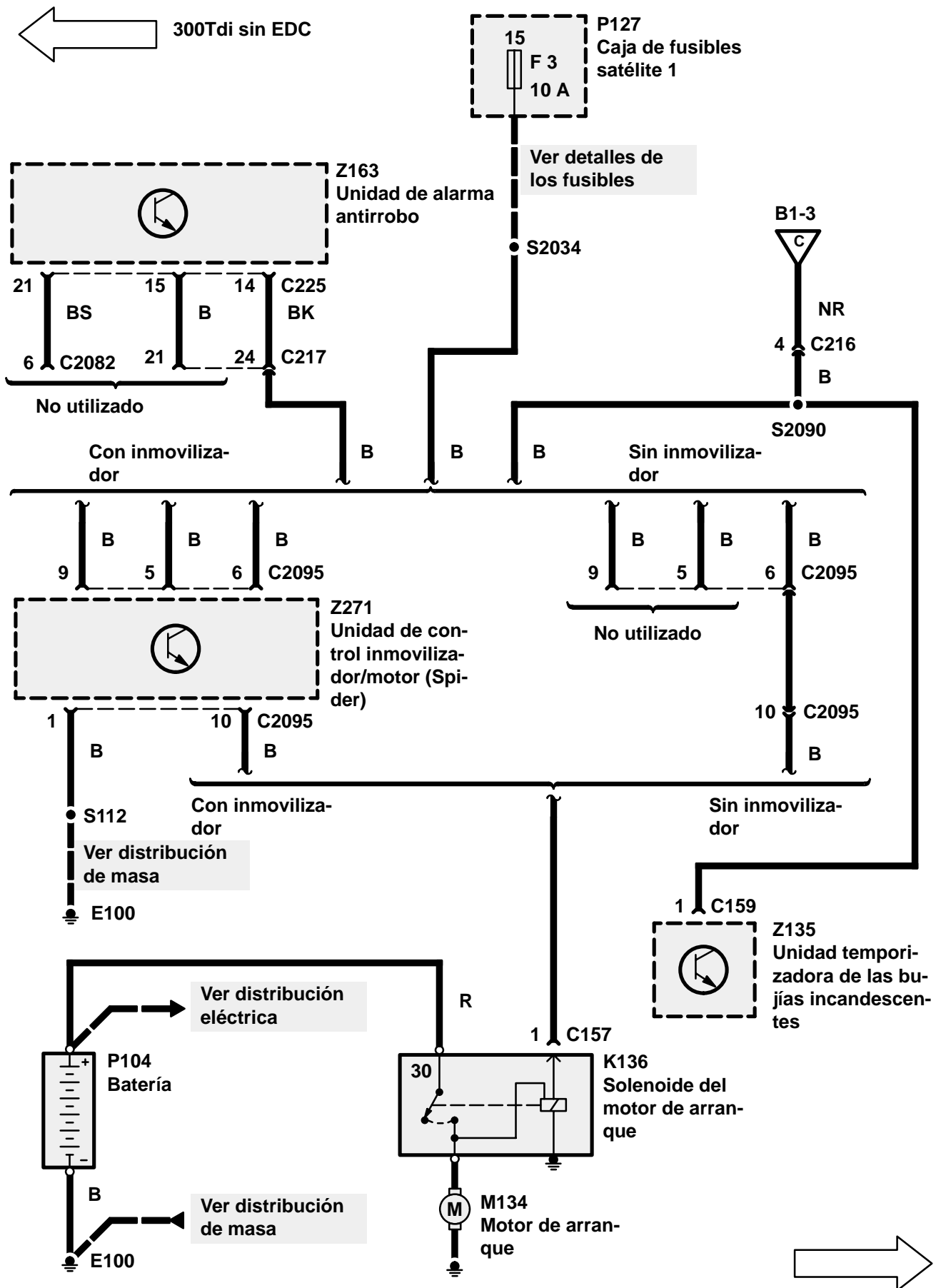

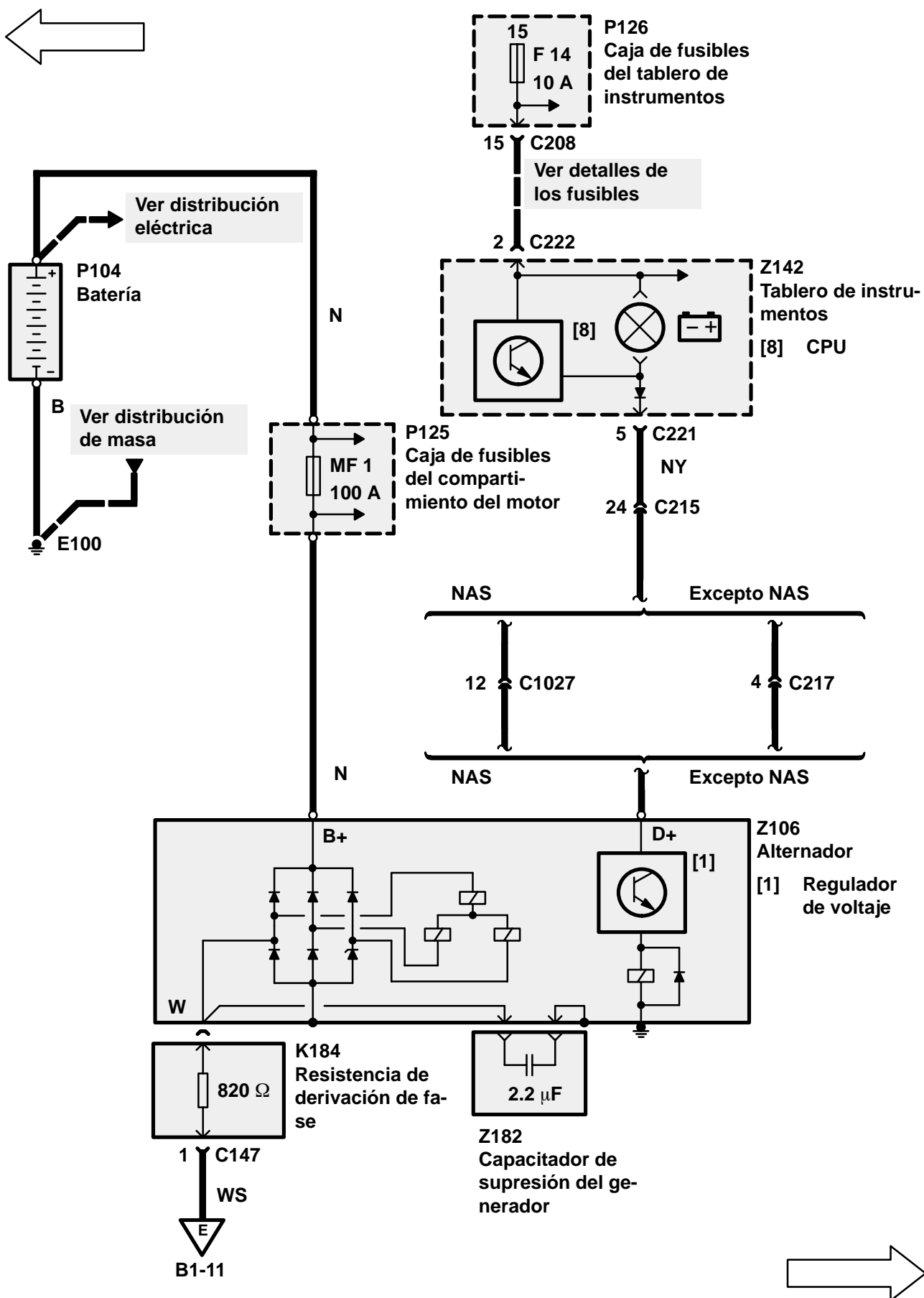

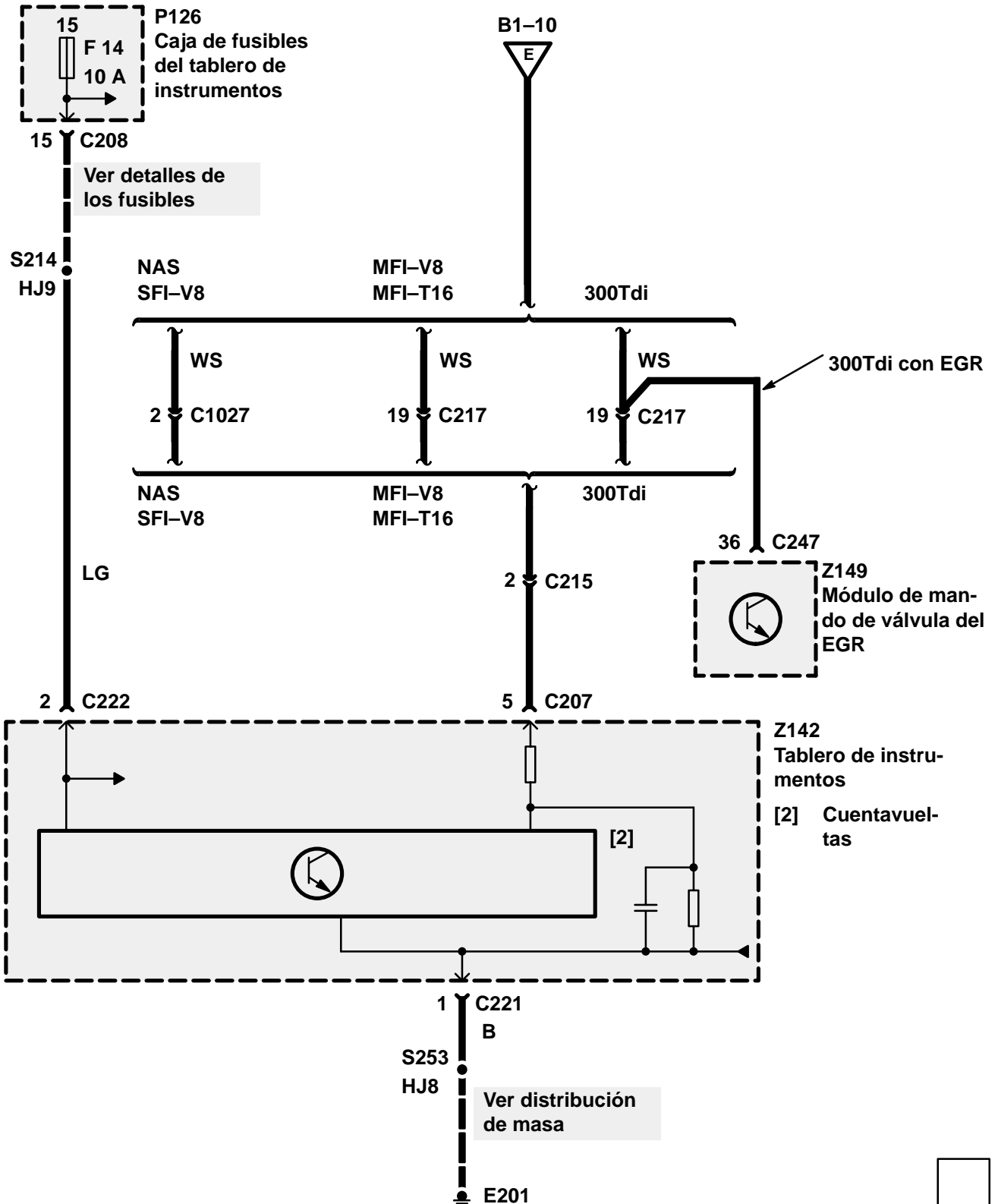
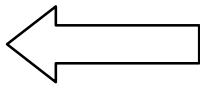

FUNCIONAMIENTO DE CIRCUITOS

Interruptor principal/regulador de velocidad (MFI–V8) (MFI–T16) (SFI–V8) (300 Tdi sin EDC)

Estando conectado el interruptor principal/regulador de velocidad (X115), hay tensión del fusible F18 a través del cable WY, anillo rozante (Z104) y cable PB en las siguientes unidades operativas: unidad de control/regulador de velocidad (Z121), relé de desconexión/regulador de velocidad (K110) (excepto vehículos NAS con cambio automático), ordenador de viaje (Z164) (excepto vehículos NAS con cambio manual), interruptor del embrague (X200) (NAS) e interruptor del volante/regulador de velocidad (X266). La unidad de control/regulador de velocidad (Z121) recibe conexión a masa en el borne 8 a través del cable B en E200.

Interruptor principal/regulador de velocidad (300 Tdi con EDC)

En la posición II del interruptor de encendido (X134) hay tensión de batería en el interruptor principal/regulador de velocidad (X115) a través de los contactos de maniobra cerrados del relé rruptor/regulador de velocidad (K234). Si se detecta una anomalía en el motor, la unidad de control del motor (ECM) (Z132) cierra el circuito de corriente de control del relé rruptor/regulador de velocidad (K234) a masa. El relé se activa, lo que significa que se abren los contactos de maniobra. Con esto se interrumpe el suministro de corriente de la batería al interruptor principal/regulador de velocidad (X115) y se desconecta el regulador de velocidad.

Estando conectado el interruptor principal/regulador de velocidad (X115), llega tensión del fusible F18 a través del cable WY, del anillo rozante (Z104) y del cable PB a las siguientes unidades operativas: unidad de control/regulador de velocidad (Z121), relé de desconexión/regulador de velocidad (K110) (cambio automático), ordenador de viaje (Z164) (cambio manual) e interruptor del volante/regulador de velocidad (X266). La unidad de control/regulador de velocidad (Z121) recibe conexión a masa en el borne 8 a través del cable B en E200.

Bomba de vacío del sistema de regulación automática de velocidad (M103)

Estando activado el interruptor de la regulación automática de velocidad (X115), se alimentará tensión en la bomba de vacío del sistema de regulación automática de velocidad (M103) a través del conductor WU. Al estar ajustada una velocidad de cruce, el dispositivo de mando de regulación automática de velocidad ECU (Z121) proporcionará conexión a masa a través del conductor BR para accionar el motor de la bomba y proporcionará conexión a masa a través del conductor BY para cerrar la válvula solenoide que normalmente está abierta en la bomba. La bomba aplicará el vacío en el actuador.

SET/ACCEL

Para ajustar una velocidad de cruce, el interruptor de la regulación automática de velocidad (X115) deberá estar activado y la velocidad del vehículo deberá ser superior a 28 mph (45 km/h). Al oprimir el interruptor SET/ACCEL bajo estas condiciones, se alimentará tensión del fusible F18 en el borne 3 del dispositivo de mando de regulación de velocidad ECU (Z121) a través del interruptor de la regulación automática de velocidad (X115) y los interruptores de regulación de velocidad en el volante (X266) cerrados. Esta tensión activará la operación de la bomba de vacío. Al soltar el interruptor SET/ACCEL, se cortará la alimentación de tensión del borne 3, hecho que le indicará a la unidad ECU el ajuste de la velocidad.

RES/DECEL

Al oprimir el interruptor RES/DECEL, se alimentará tensión en el borne 4 del mando de regulación de velocidad ECU (Z121). Esta tensión le indica a la unidad ECU que debe desactivar el sistema, y el vehículo reducirá su velocidad. Al oprimir el interruptor una segunda vez, se aplicará de nuevo tensión en la unidad ECU y el vehículo volverá a acelerar a la velocidad ajustada anteriormente.

Entrada de velocidad

El borne 11 del dispositivo de mando de regulación de velocidad ECU (Z121) supervisa la señal de salida de velocidad del vehículo del instrumento combinado (Z142) a través del conductor YK. La señal se compone de una tensión pulsatoria cuya frecuencia varía según la velocidad del vehículo.

Desactivación del sistema

El sistema de regulación automática de velocidad se podrá desactivar de cuatro diferentes maneras:

1. Posicionar el interruptor de la regulación automática de velocidad (X115) en la posición 0. Esta acción cortará la alimentación del dispositivo de mando del sistema de regulación automática de velocidad ECU (Z121) y de la bomba de vacío, y borrará la velocidad ajustada memorizada.
2. Oprimir el interruptor RES/DECEL, indicándole de esta forma al dispositivo de mando del sistema de regulación automática de velocidad ECU (Z121) que desactive el sistema.
3. Pisar el pedal de freno. Con esta acción se abrirá una válvula de vacío en la válvula de purga del interruptor de freno (X112). Esto da salida del vacío a la válvula de actuación, liberando así la mariposa.
4. La tensión alimentada en el borne 9 del dispositivo de mando de la regulación automática de velocidad ECU (Z121) es interrumpida. Con esto, el mando de la regulación automática de velocidad ECU (Z121) desactivará la bomba de vacío y la válvula solenoide de vacío. Este circuito de tensión será interrumpido al pisar el pedal del freno, el pedal del embrague o al posicionar la palanca de cambio en la posición neutra o de estacionamiento. Al pisar el pedal del freno, se desplazará la válvula de purga del interruptor del freno (X112) a la posición 1 y se interrumpirá el circuito. Estando la palanca de cambio en la posición neutra o de estacionamiento, el interruptor de posición neutra/estacionamiento (X167) activará el relé de bloqueo de la regulación automática de velocidad (K110) conectando la bobina del relé a masa. Con esto, el relé abrirá sus contactos, interrumpiendo así el circuito. Al pisar el pedal del embrague, se desplazará el interruptor del embrague (X200) a la posición 1 y se interrumpirá el circuito.

NOTA: Si en el caso de vehículos con motor 300 Tdi y EDC se produce una anomalía en el motor, el funcionamiento del regulador de velocidad puede ser interrumpido también por la unidad de control del motor (ECM) (Z132).

Ensayo en carretera

PRECAUCION: NO ACTIVE EL CONTROL DE VELOCIDAD DE CRUCERO AL CONDUCIR CON MARCHAS PEQUEÑAS.

ADVERTENCIA: El uso del control de velocidad de crucero no es recomendable en carreteras serpentinadas, resbaladizas o cubiertas de nieve, así como durante condiciones de tráfico difíciles que impiden mantener una velocidad constante.

1. Arranque el motor y pulse el interruptor de regulación automática de velocidad (X115) para activar el sistema de regulación automática de velocidad. Acelere hasta que alcance una velocidad de aprox. 30 mph (50 km/h) y pulse el interruptor SET/ACCEL. Suelte inmediatamente el interruptor y retire el pie del pedal acelerador. El vehículo debe mantener la velocidad que tenía al pulsar el interruptor SET/ACCEL.
2. Pulse el interruptor SET/ACCEL y manténgalo oprimido. El vehículo deberá acelerar suavemente hasta que se suelte el interruptor. El vehículo deberá mantener ahora la nueva velocidad que tenía al soltar el interruptor SET/ACCEL.
3. Pulse el interruptor RES/DECEL estando el modo de regulación automática de velocidad activado. La regulación automática de velocidad debe desactivarse. Reduzca la velocidad hasta aprox. 35 mph (55 km/h) y pulse el interruptor RES/DECEL. Suelte inmediatamente el interruptor y retire el pie del acelerador. El vehículo deberá acelerar suavemente hasta que alcance la velocidad ajustada anteriormente. Aumente la velocidad pisando el acelerador. Al retirar el pie del acelerador, el vehículo deberá regresar a la velocidad ajustada anteriormente.
4. Al pisar el pedal del freno, deberá desactivarse inmediatamente el sistema de regulación automática de velocidad facilitando así el control por el conductor a través del pedal acelerador. Pulse el interruptor RES/DECEL. El vehículo deberá acelerar a la velocidad ajustada anteriormente sin tener que pisar el pedal acelerador.
5. Pulse el interruptor RES/DECEL y espere hasta que el vehículo decelere a una velocidad inferior a 26 mph (42 km/h). Pulse el interruptor RES/DECEL. El sistema de regulación automática de velocidad debe permanecer desactivado.
6. Pulse el interruptor SET/ACCEL con una velocidad inferior a 28 mph (45 km/h). El sistema de regulación automática de velocidad debe permanecer desactivado. Acelere el vehículo a una velocidad superior a 28 mph (45 km/h), pulse el interruptor RES/DECEL y retire el pie del pedal acelerador. El vehículo deberá ajustar suavemente la velocidad memorizada anteriormente.
7. Pulsando el interruptor de regulación automática de velocidad (X115), deberá desactivarse inmediatamente el sistema de regulación automática de velocidad y borrarse la velocidad memorizada anteriormente en la memoria ECU.

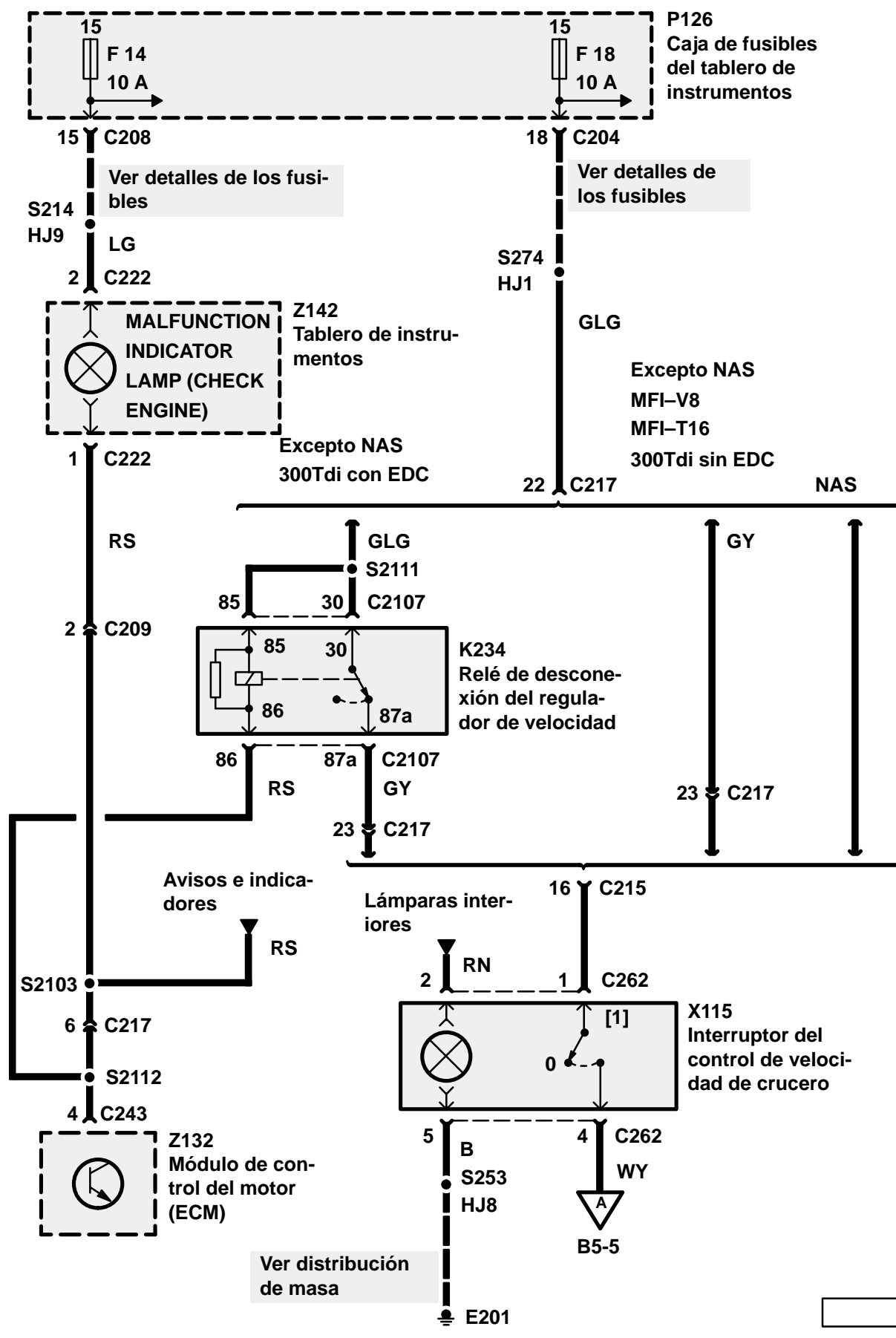

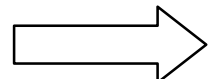
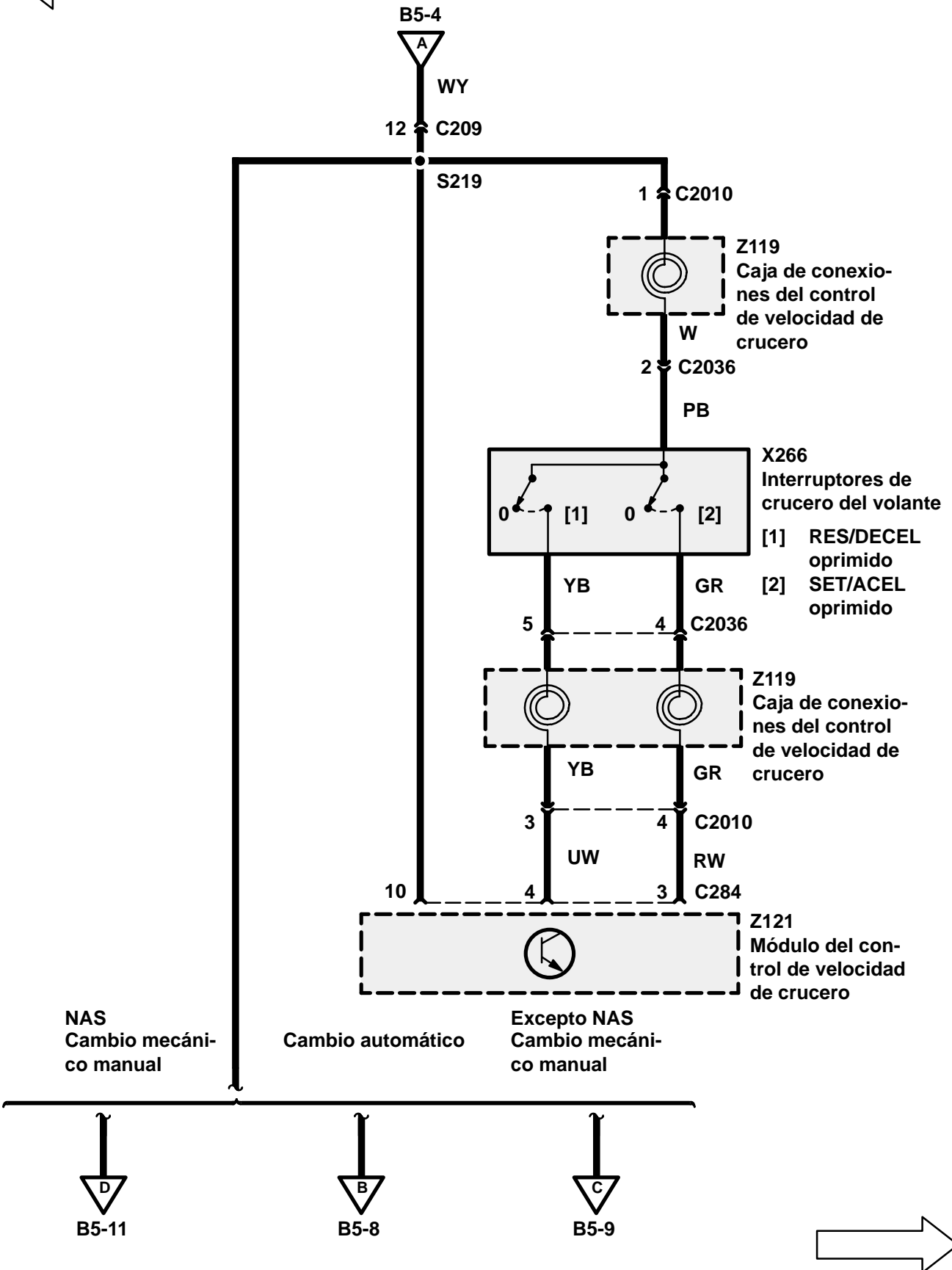
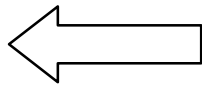

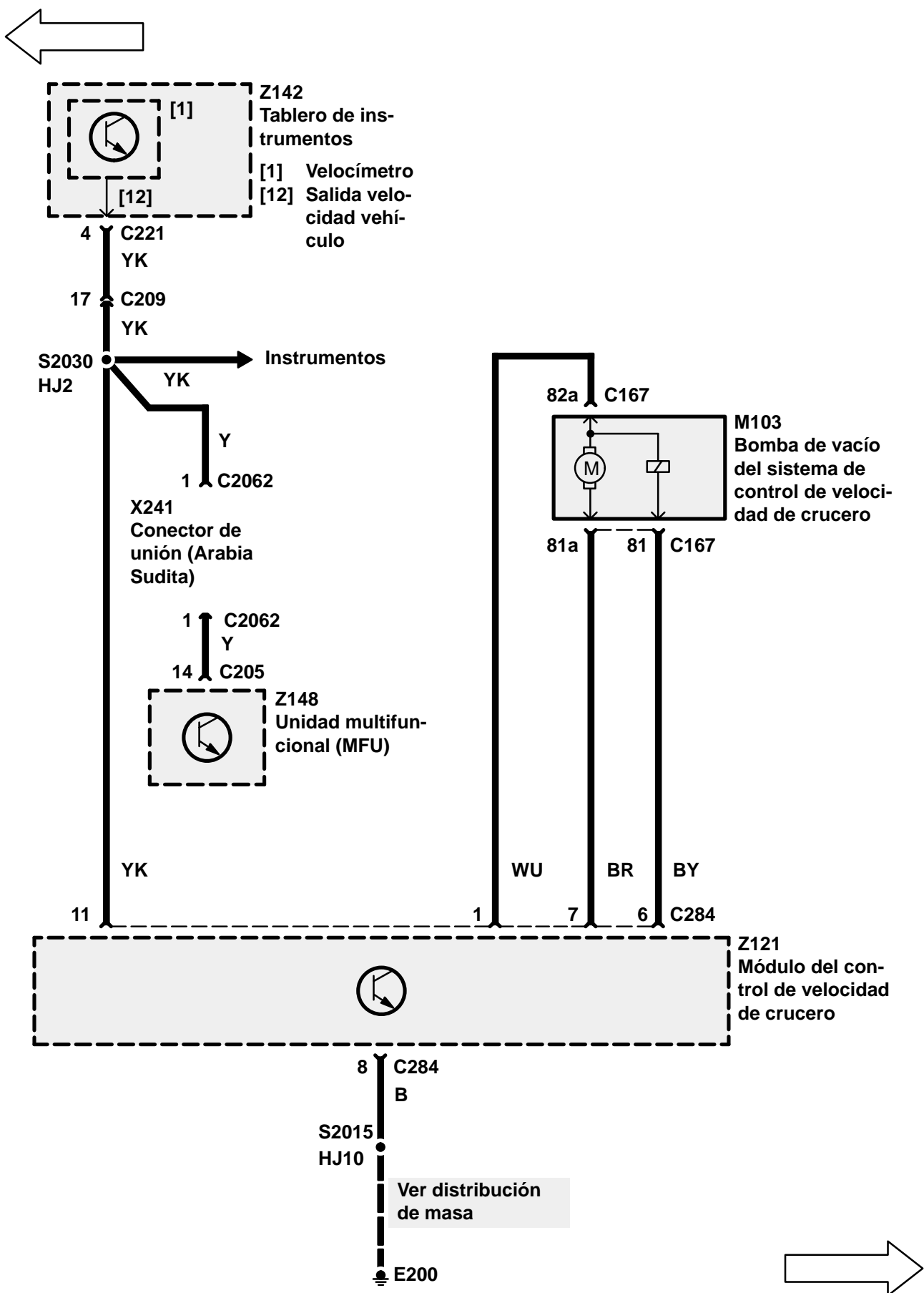

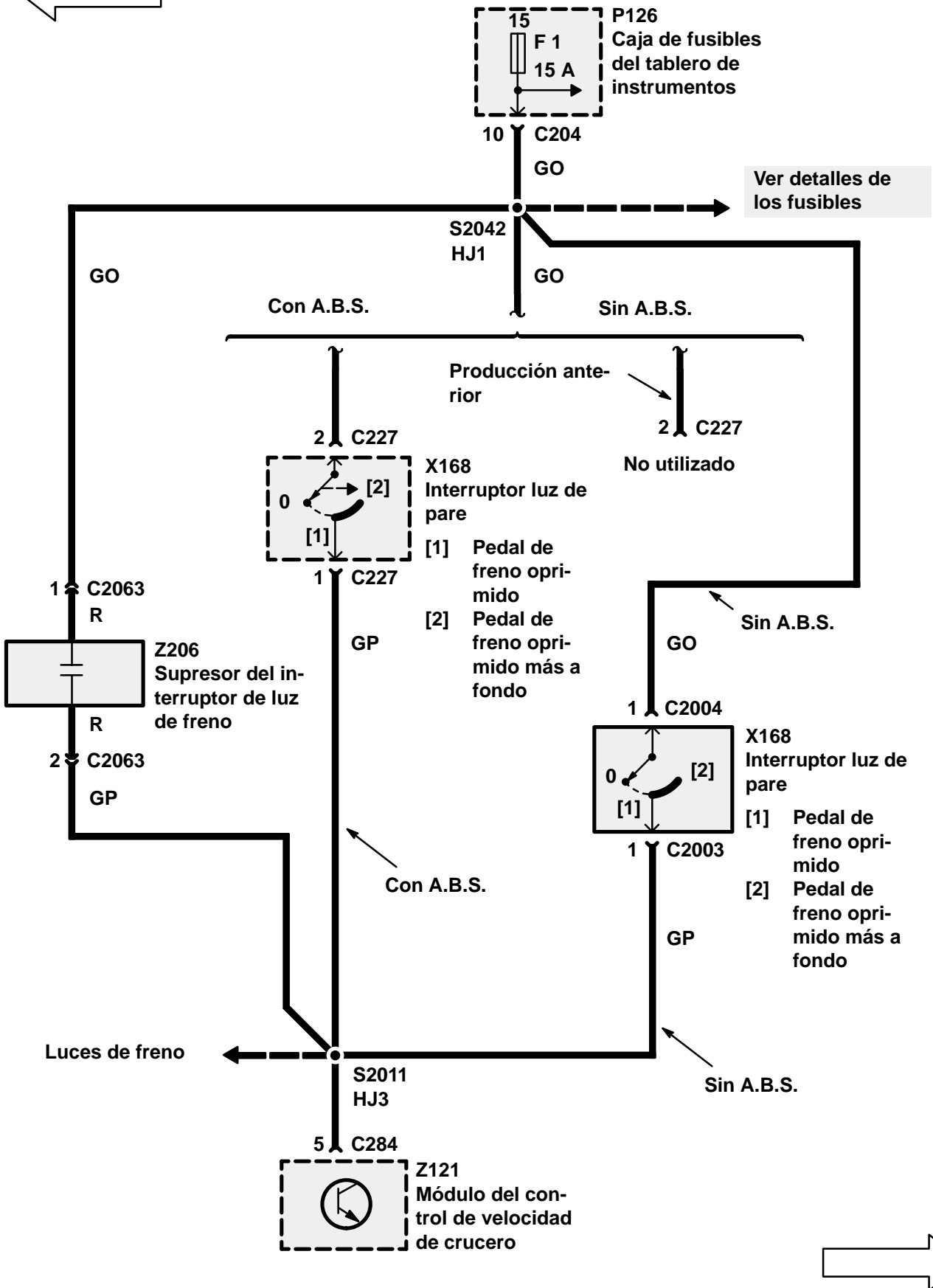
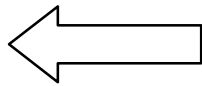

Ver detalles de los fusibles

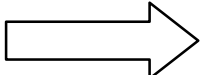

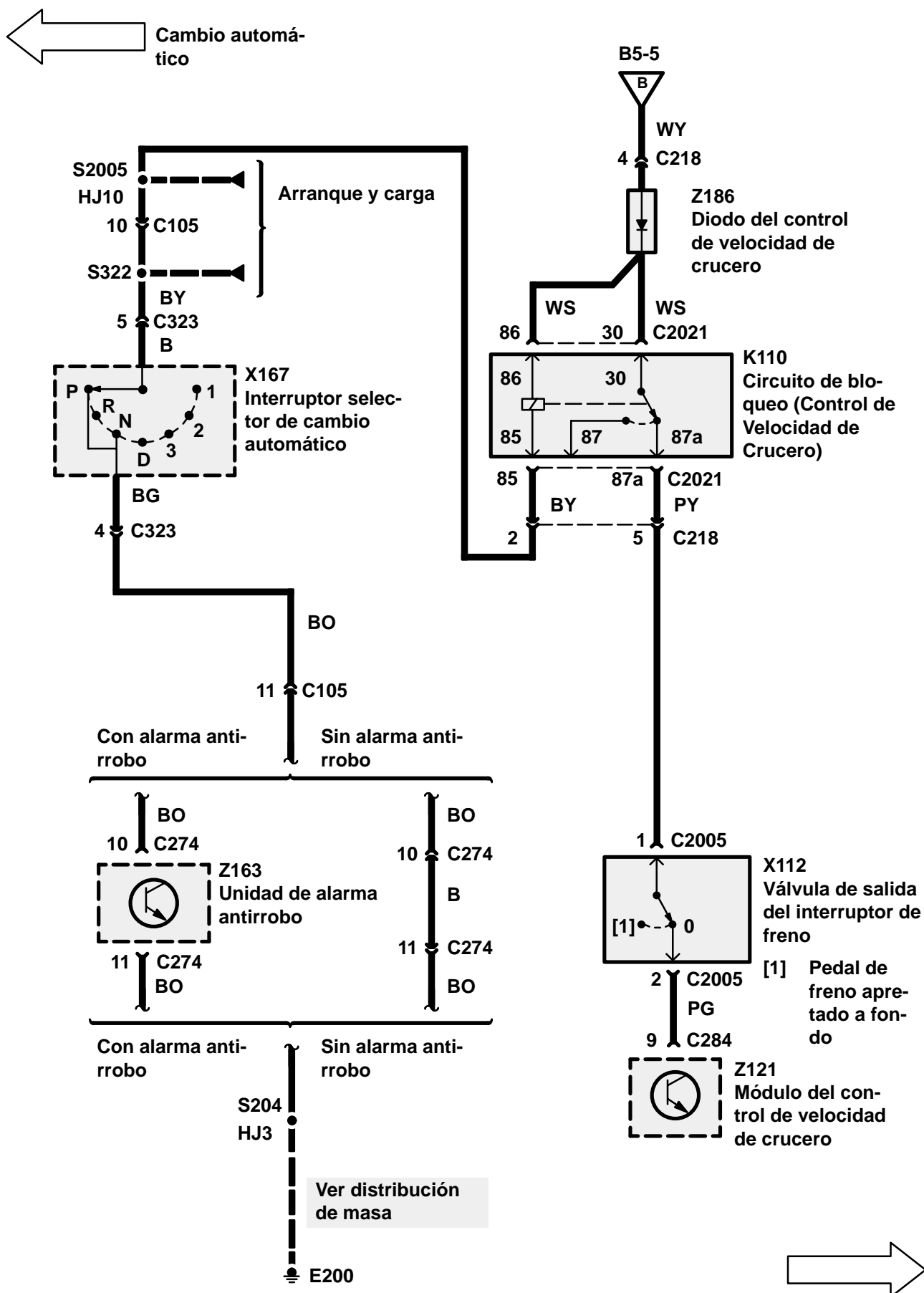

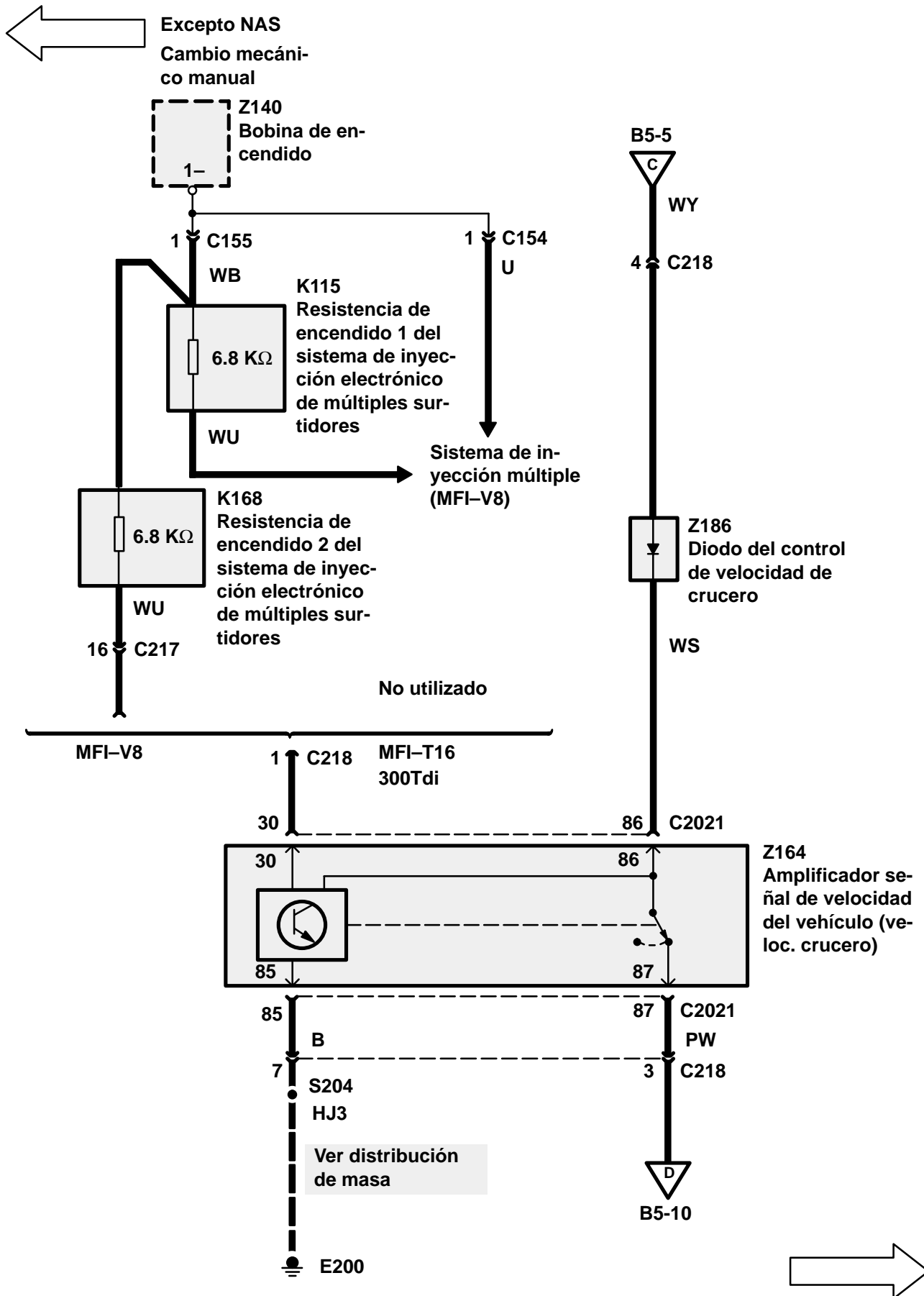

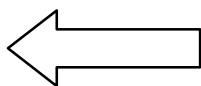

Excepto NAS
Cambio mecánico manual

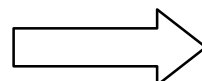
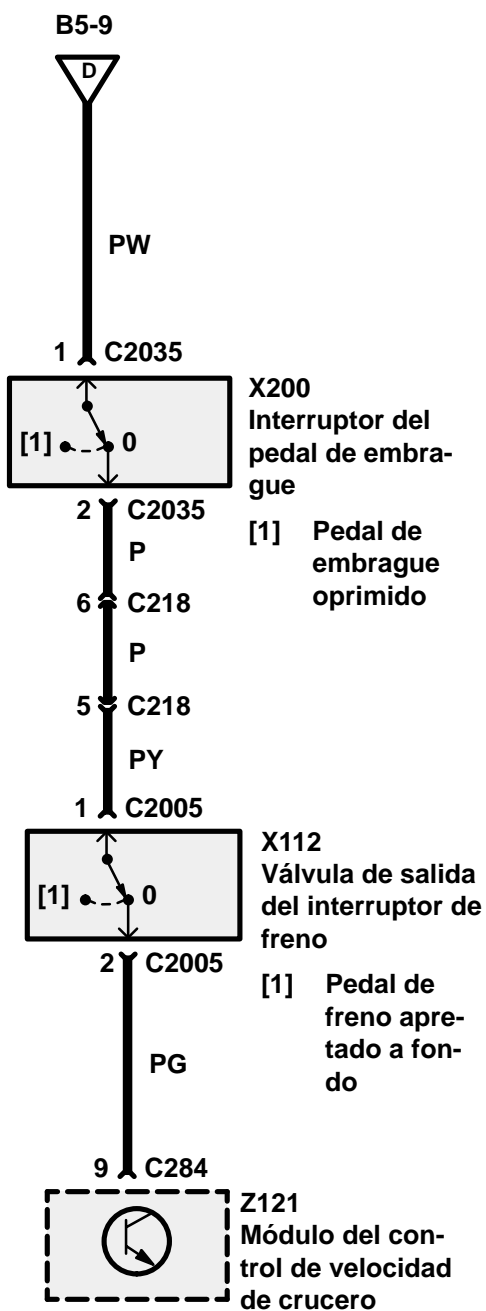

← NAS
Cambio mecánico manual

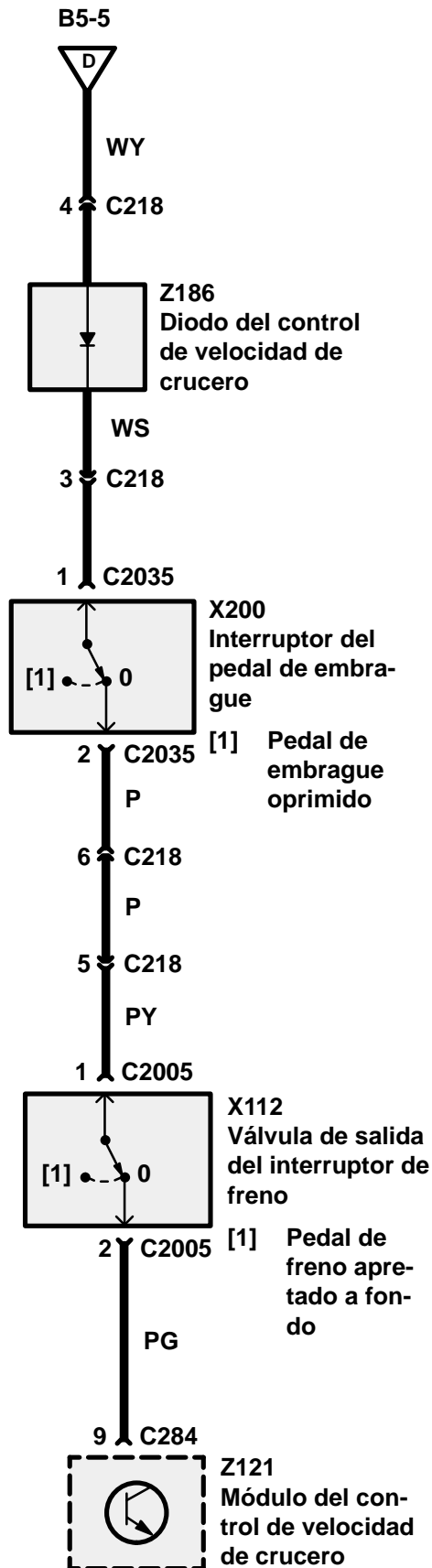

FUNCIONAMIENTO DE CIRCUITOS

Enclavamiento del selector

Si el selector de marchas está en la posición de estacionamiento, el solenoide del interruptor del selector de marchas (Z110) estará desactivado e impedirá que el selector se desplace a otra marcha. Para liberar el selector, el interruptor de encendido (X134) deberá estar en la posición II y el pedal del freno deberá estar pisado. En ese caso, se alimentará tensión del fusible F1 en el selector de marchas a través del interruptor cerrado de la luz de freno (X168). El solenoide del interruptor del selector de marchas está conectado a masa en E200 a través del interruptor del selector, el conductor KS y el conductor B. A continuación se activará el solenoide y liberará el selector.

Enclavamiento de la llave de contacto

En los vehículos equipados con el enclavamiento de seguridad, el selector de marchas debe estar en posición de estacionamiento y en la caja de transferencia debe estar engranada una marcha baja o alta para poder retirar la llave de la cerradura de encendido. Si el selector de marchas o una marcha de transferencia está dislocado, se deberá girar la llave antes de retirarla.

Si el selector de marchas no está en posición de estacionamiento, se alimentará tensión del fusible F12 en el interruptor del cilindro de cierre (X230) a través de los contactos cerrados del interruptor del selector de marchas (Z110). Si el interruptor de encendido está en la posición 0, cerrará el interruptor del cilindro de cierre (X230) para activar el solenoide e impedir la extracción de la llave de contacto.

Si la llave está en posición de encendido y si la caja de transferencia está en la posición neutra, el relé de enclavamiento 1 (K153) es desactivado, dado que la bobina del relé no es conectada a masa a través del interruptor de posición de la caja de transferencia (X175). Al desactivar el relé, se alimenta tensión en el interruptor del cilindro de cierre (X230) a través de los contactos de conmutación del relé y el interruptor de la cerradura de encendido (X229). Con esto, se activa el solenoide e impide la extracción de la llave.

En las posiciones "H" y "L" de la caja de transferencia, el relé de enclavamiento 1 (K153) conduce corriente, ya que el devanado del relé está conectado a masa a través del interruptor de posición de la caja de transferencia (X175). Cuando

el relé conduce corriente, está interrumpido el suministro eléctrico del interruptor de cilindro de cierre (X230). Con la palanca selectora en la posición P están abiertos los contactos del interruptor de posición de la palanca selectora (Z110), en cuyo caso se interrumpe también la alimentación de tensión al interruptor del cilindro de cierre (X230). El electroimán de bloqueo de la llave del encendido (K191) está entonces sin corriente, de modo que puede sacarse la llave.

Enclavamiento de la caja de transferencia

El dispositivo de seguridad de enclavamiento de la caja de transferencia tiene la misión de impedir el desplazamiento del selector de la caja fuera de la posición "H" o "L", a no ser que el selector de marchas del vehículo esté en la posición neutra.

Al posicionar el selector de marchas en la posición neutra, se alimentará tensión en la bobina del relé de enclavamiento 2 a través del interruptor del selector de marchas (Z110). La bobina del relé es conectada a masa a través del interruptor de posición de estacionamiento/neutra (X167).

Ahora se activa el relé de enclavamiento 2 y alimenta tensión del fusible F13 en el solenoide de la caja de transferencia (K154). Al activar el solenoide de la caja de transferencia (K154), se podrá operar el selector de la caja de transferencia.

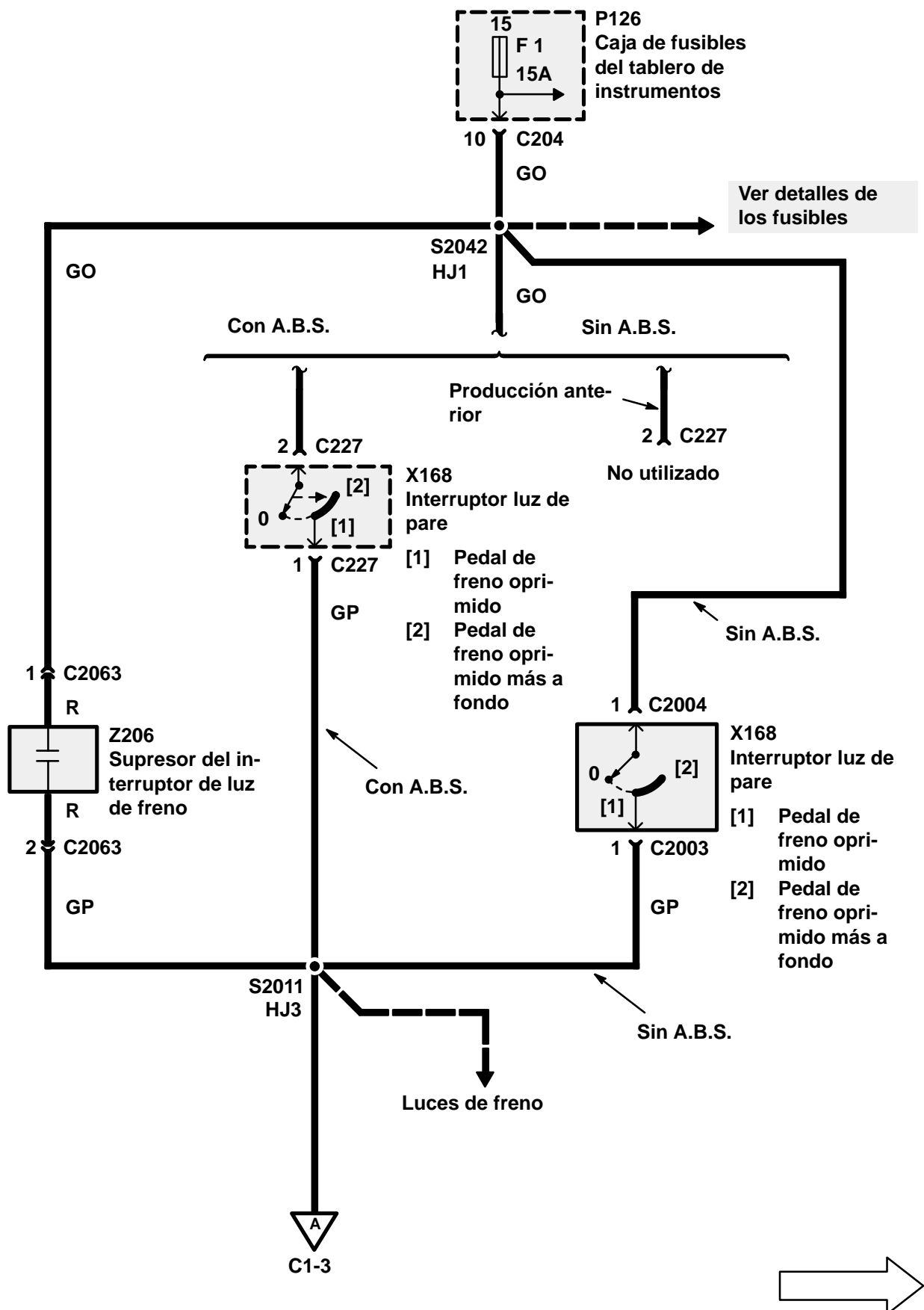

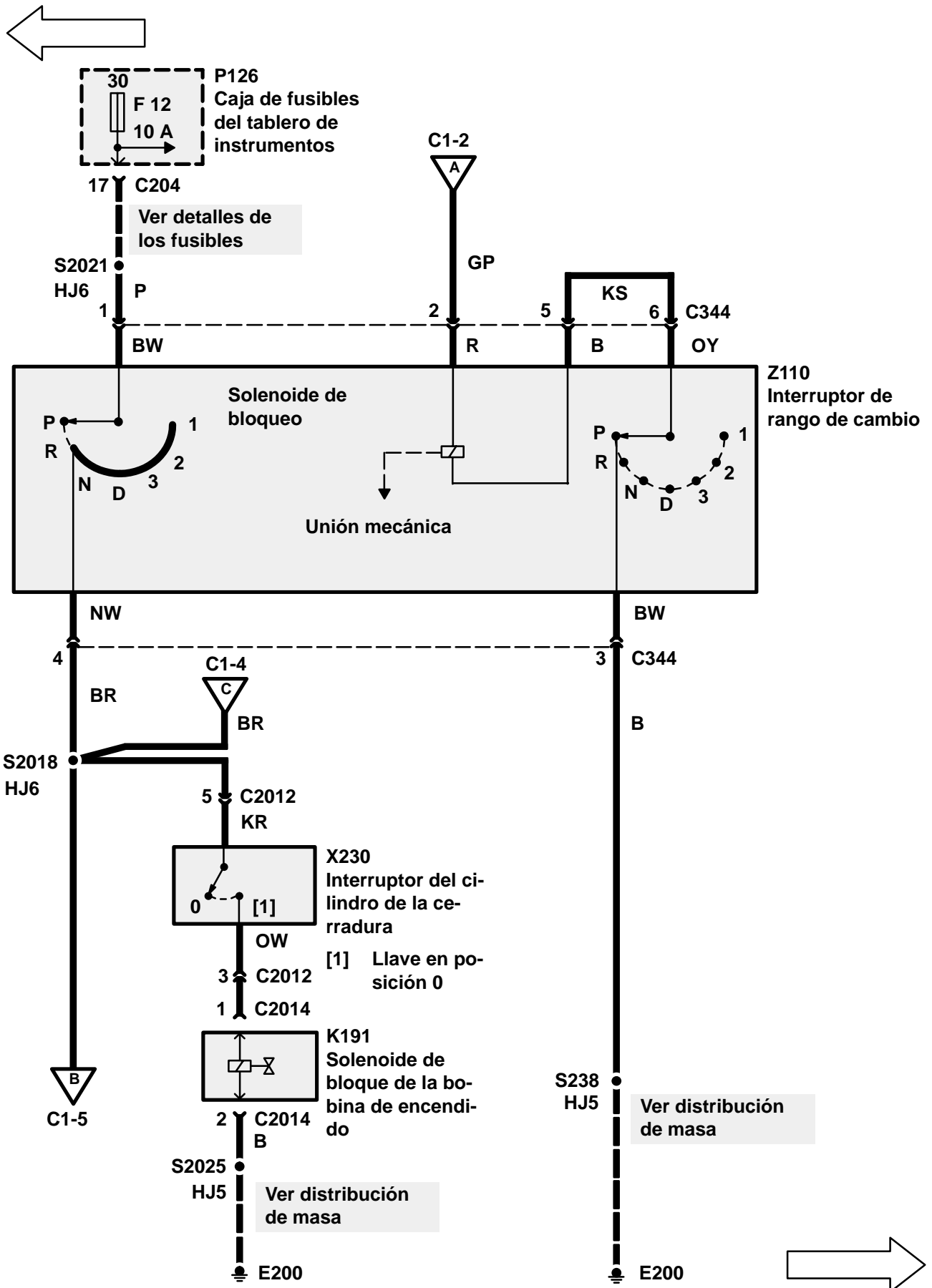

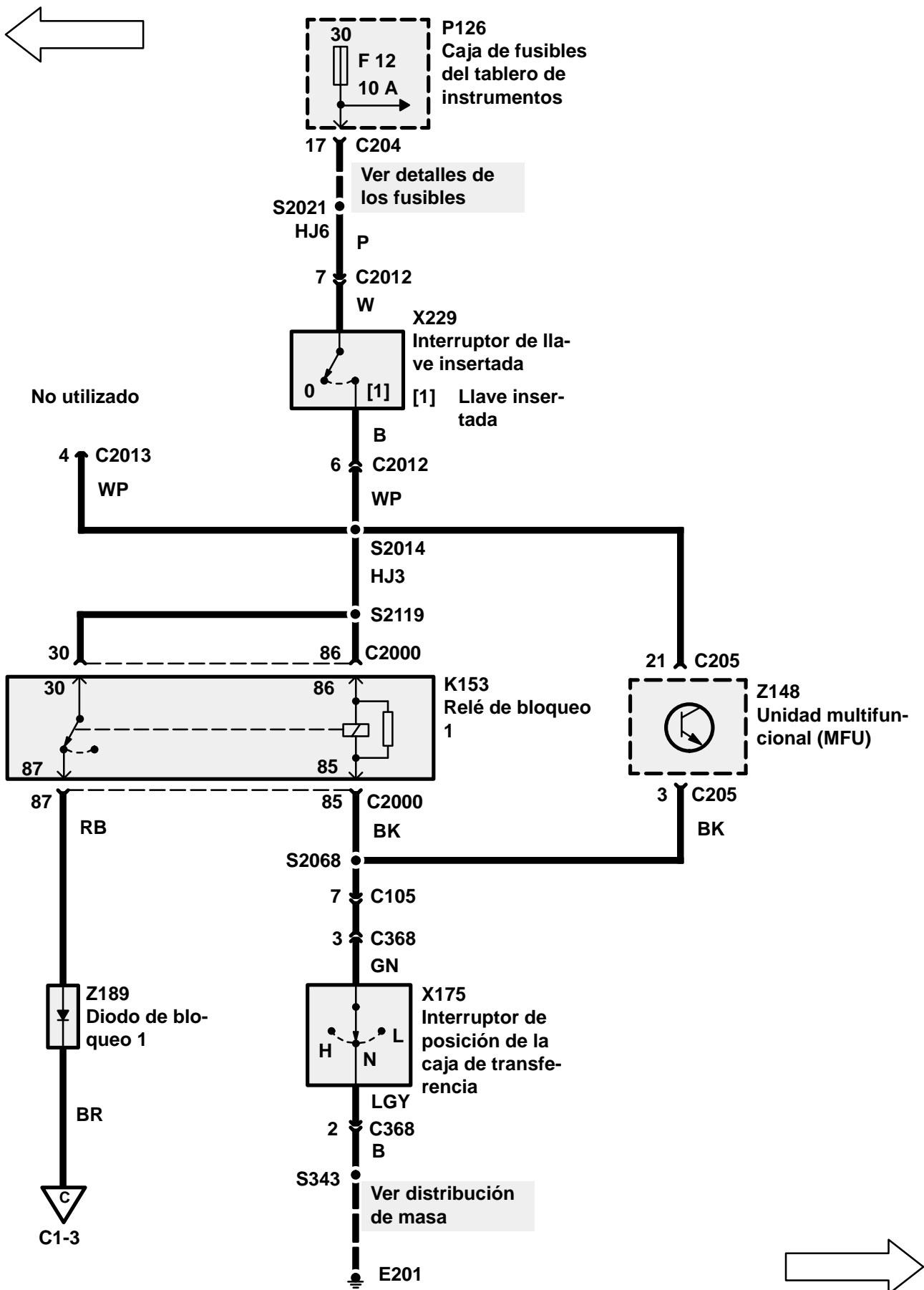

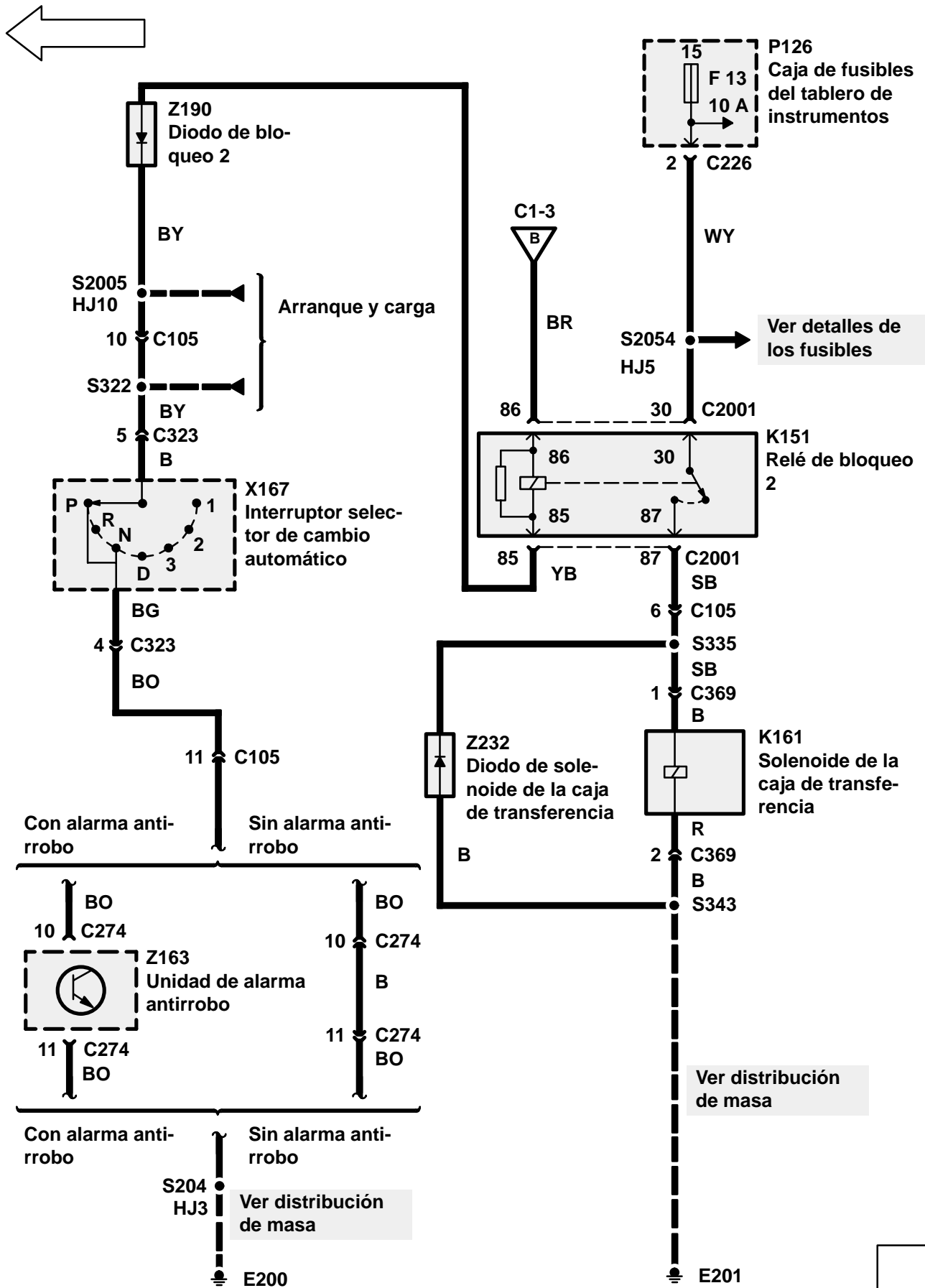

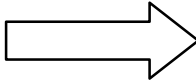
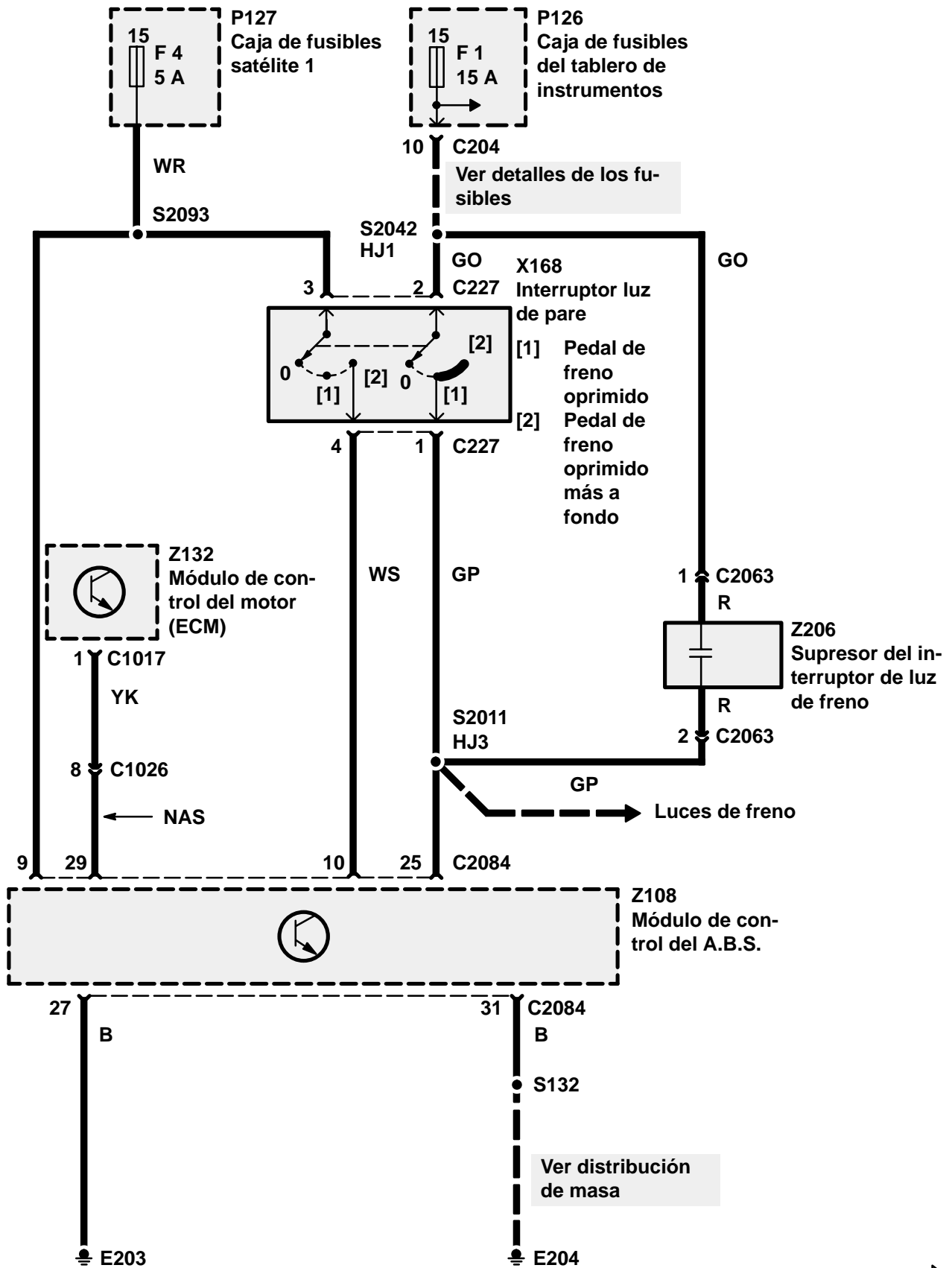

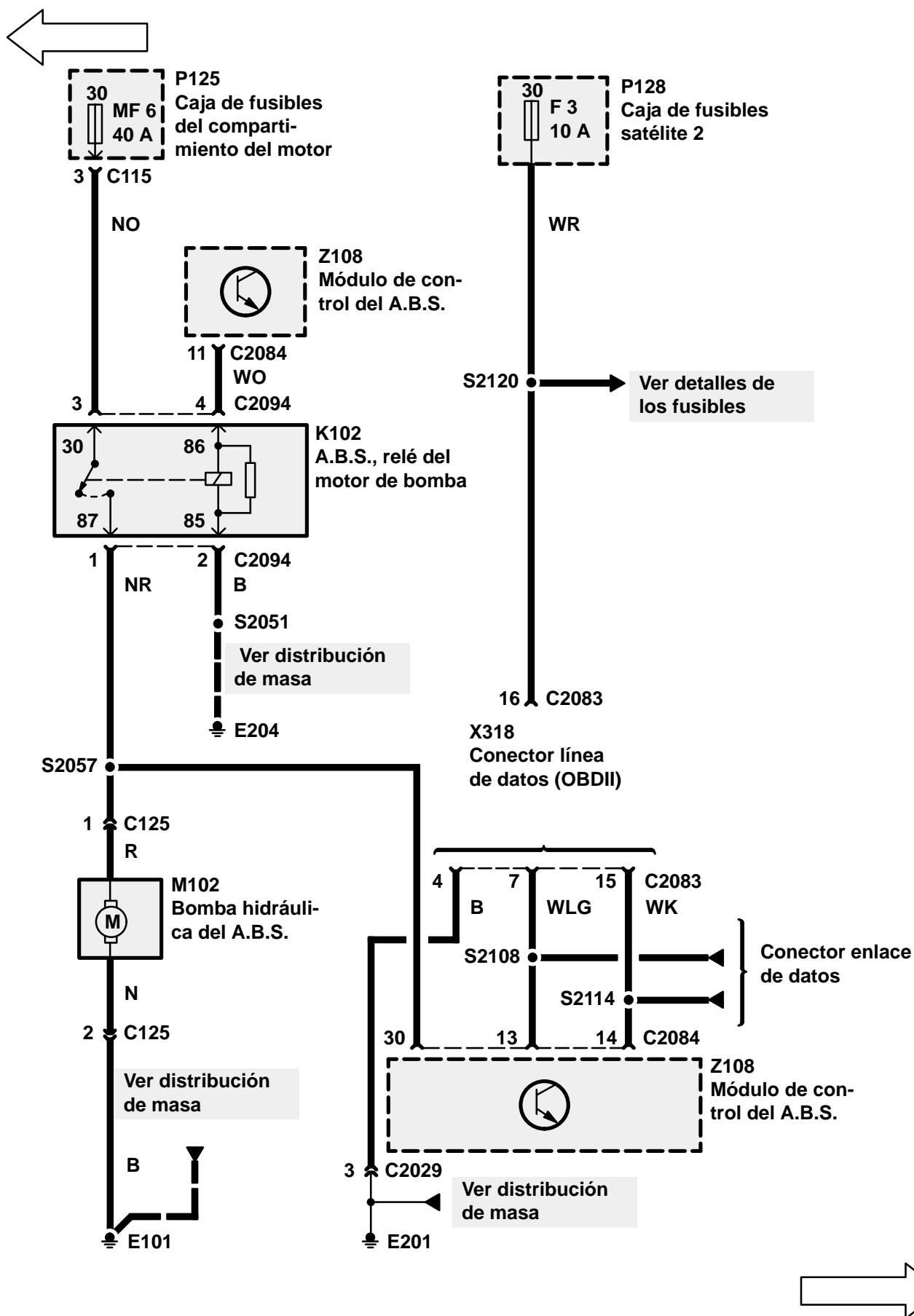

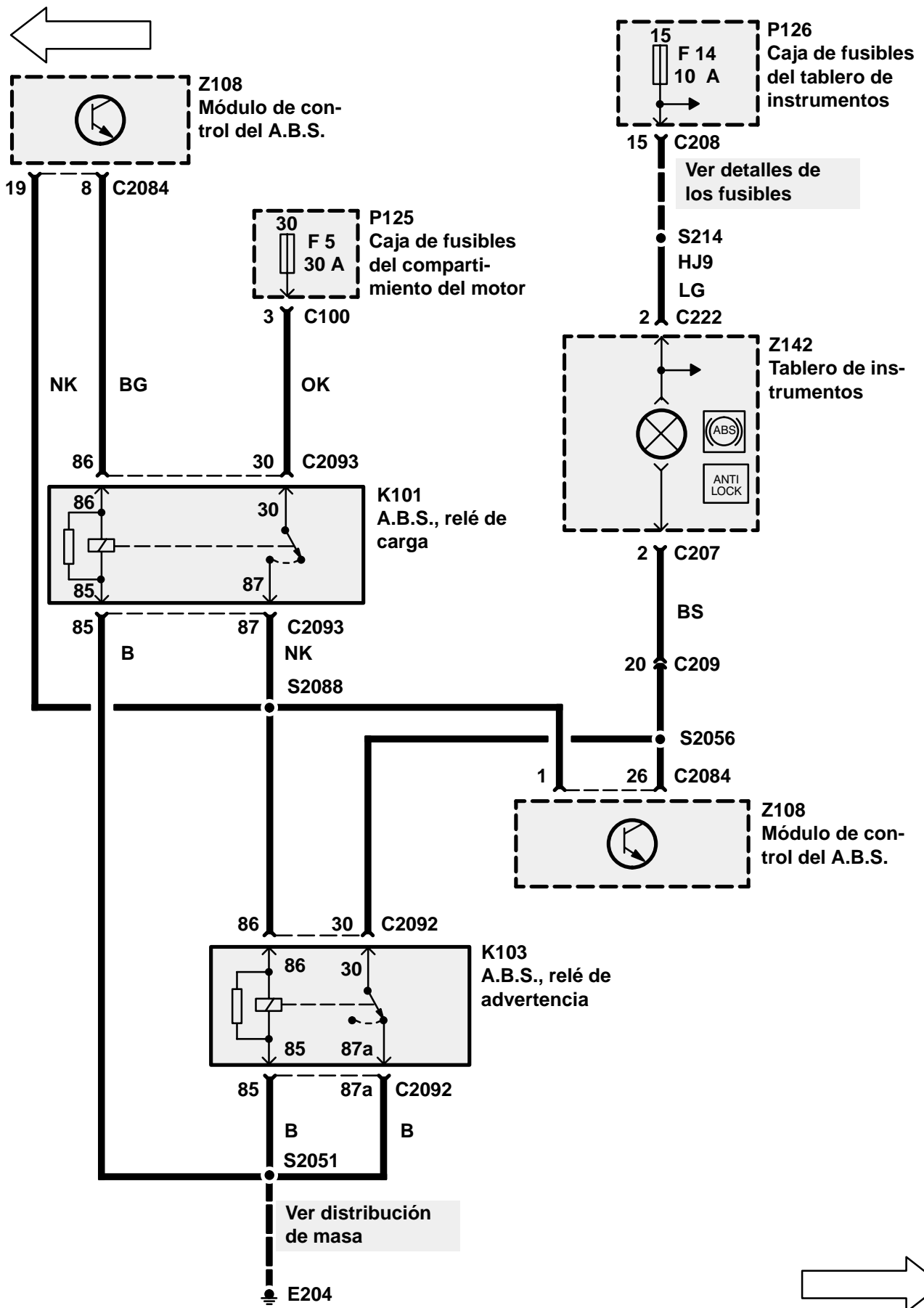

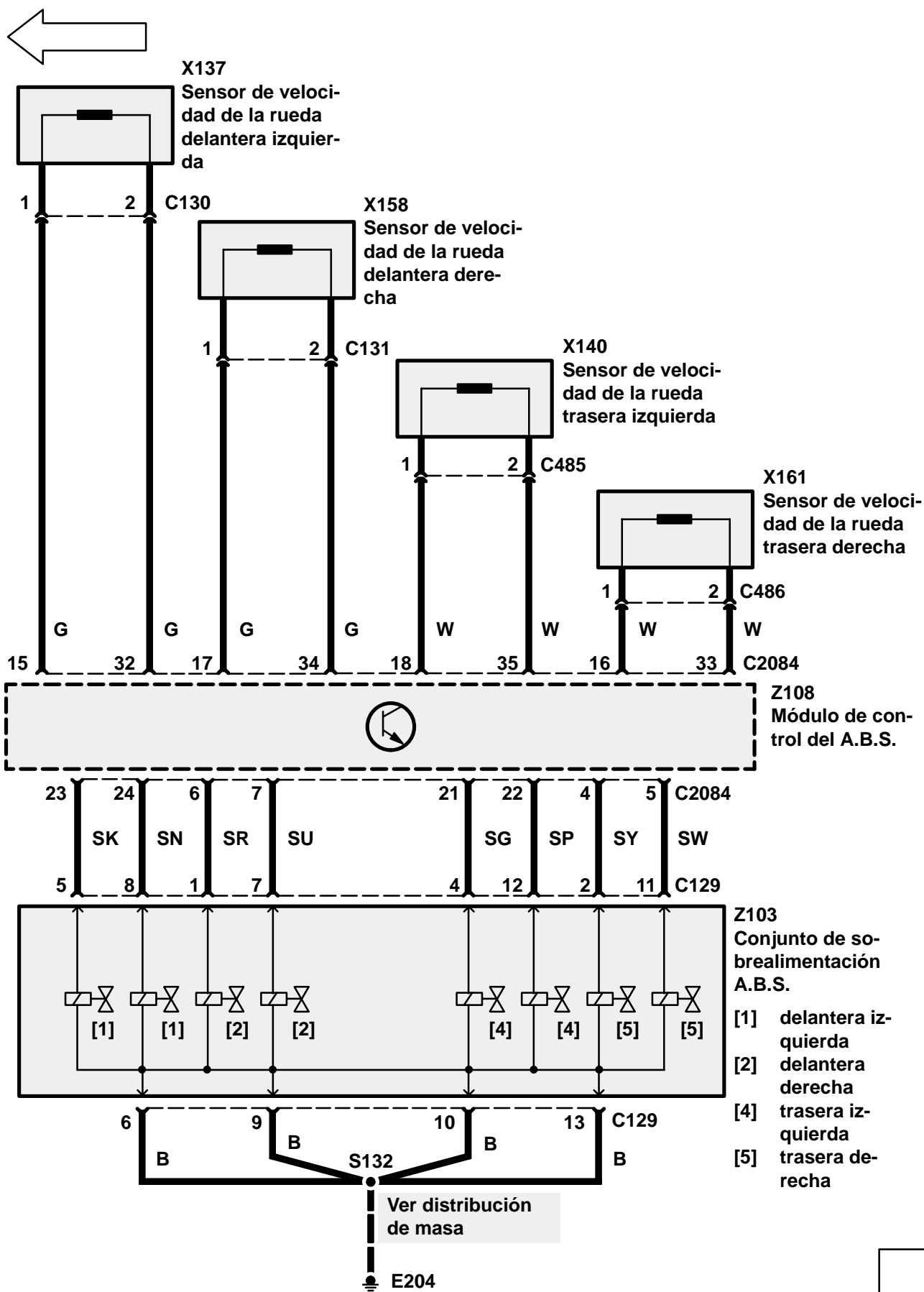

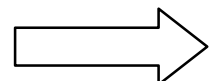
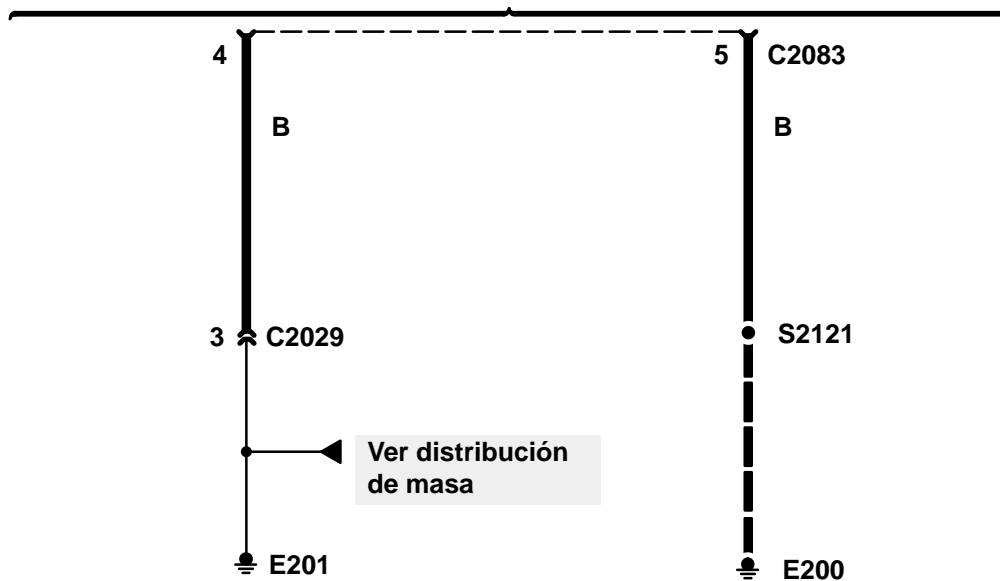
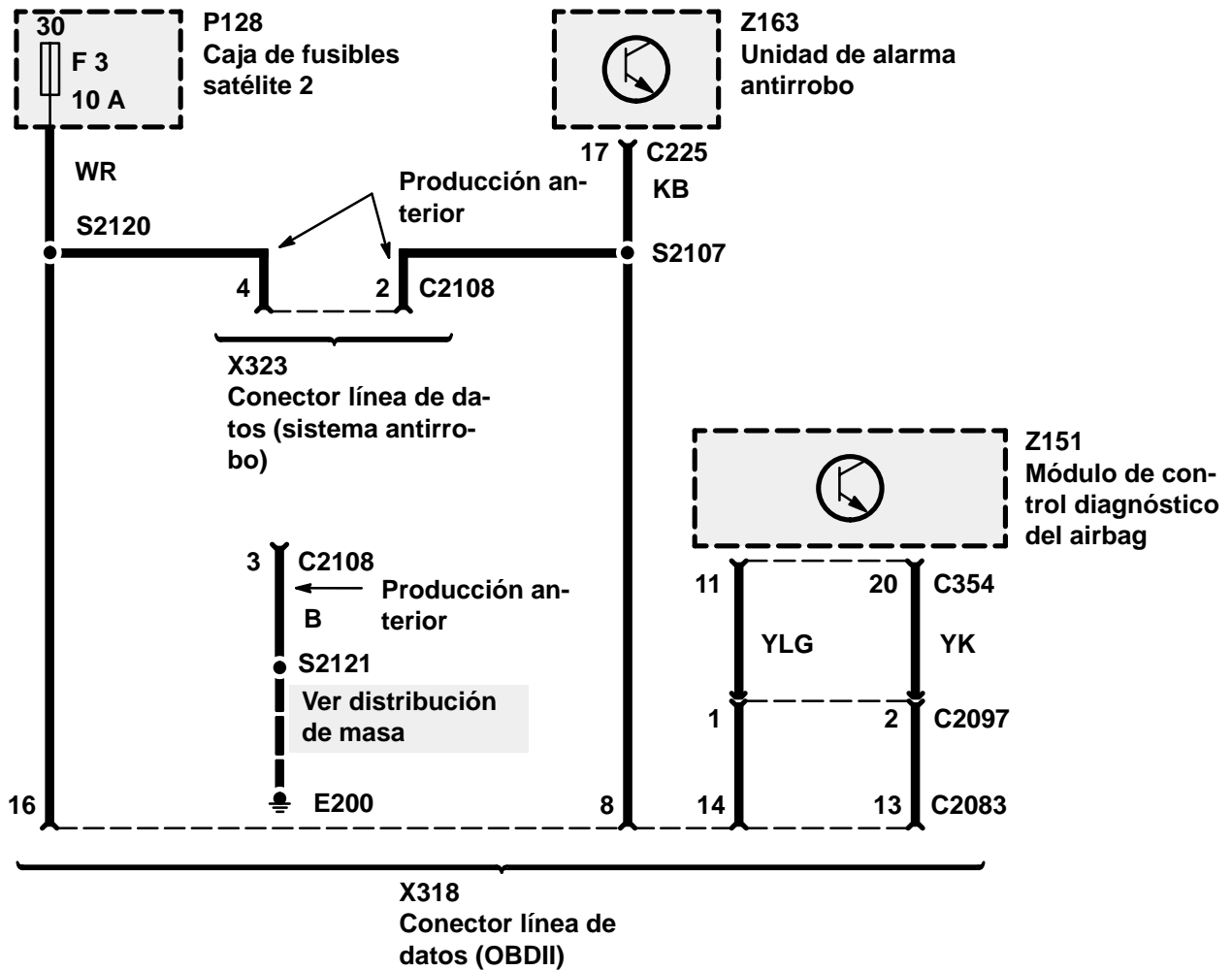

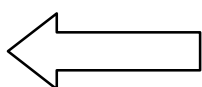

X318
Conector línea de
datos (OBDII)

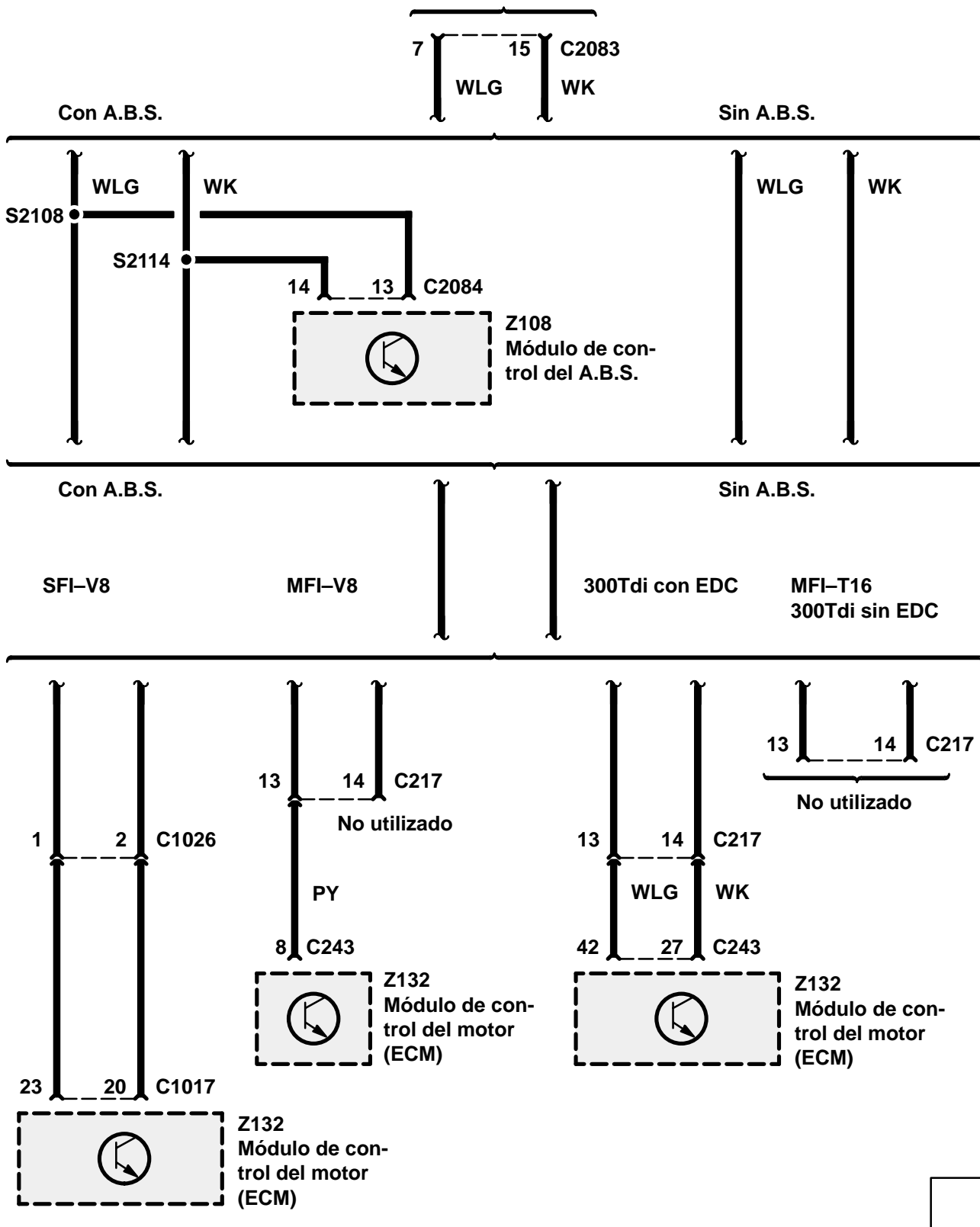

FUNCIONAMIENTO DE CIRCUITOS

Velocímetro

El sensor de velocidad del vehículo (X190) transmite una señal al velocímetro que se compone de impulsos de tensión. Los impulsos son filtrados a través de un buffer de sensor de velocidad de vehículo dentro del velocímetro. La tensión alterna entre la tensión de batería y 0 voltios 6 veces por giro de rueda. La señal del sensor de velocidad se transmite además al dispositivo de mando de la regulación automática de velocidad ECU (Z121), unidad recordatoria de mantenimiento (NAS) (Z126), la unidad multifuncional (MFU) (Z148) (Países del Golfo Pérsico) y el módulo de control del motor (Z132).

Cuentarrevoluciones

El cuentarrevoluciones visualiza la velocidad del motor en rpm. Los impulsos de tensión que se reciben del alternador (Z106) son generados a través de la correa trapezoidal que hace girar la polea del alternador. El cuentarrevoluciones responde a la frecuencia de los impulsos de tensión que aumentan proporcionalmente a la velocidad del motor.

Indicador de temperatura del refrigerante del motor

El sensor del indicador de temperatura del refrigerante del motor (X114) tiene una resistencia de aprox. 200 ohmios cuando el refrigerante tenga una temperatura baja. Al aumentar la temperatura del refrigerante, disminuirá la resistencia del sensor. La variación de la resistencia provoca un cambio de la corriente que pasa por el sensor y, a consecuencia, el registro de la temperatura en el indicador. Si el refrigerante tiene una temperatura alta, tendrá el sensor una resistencia de aprox. 10 ohmios.

Indicador de combustible

Si el depósito de combustible tiene un nivel bajo, entonces el transmisor del indicador de combustible tendrá una resistencia de aprox. 220 ohmios. Al aumentar el nivel de combustible, disminuirá la resistencia del transmisor y provocará el registro del cambio en el indicador. Estando el depósito de combustible lleno, la resistencia del transmisor tendrá un valor de aprox. 10 ohmios. Si

la resistencia del transmisor del indicador de combustible alcanza un valor inferior a aprox. 25 ohmios (6 litros/1.5 US gallons), se encenderá la luz de advertencia de nivel de combustible para indicar al conductor el bajo nivel de combustible.

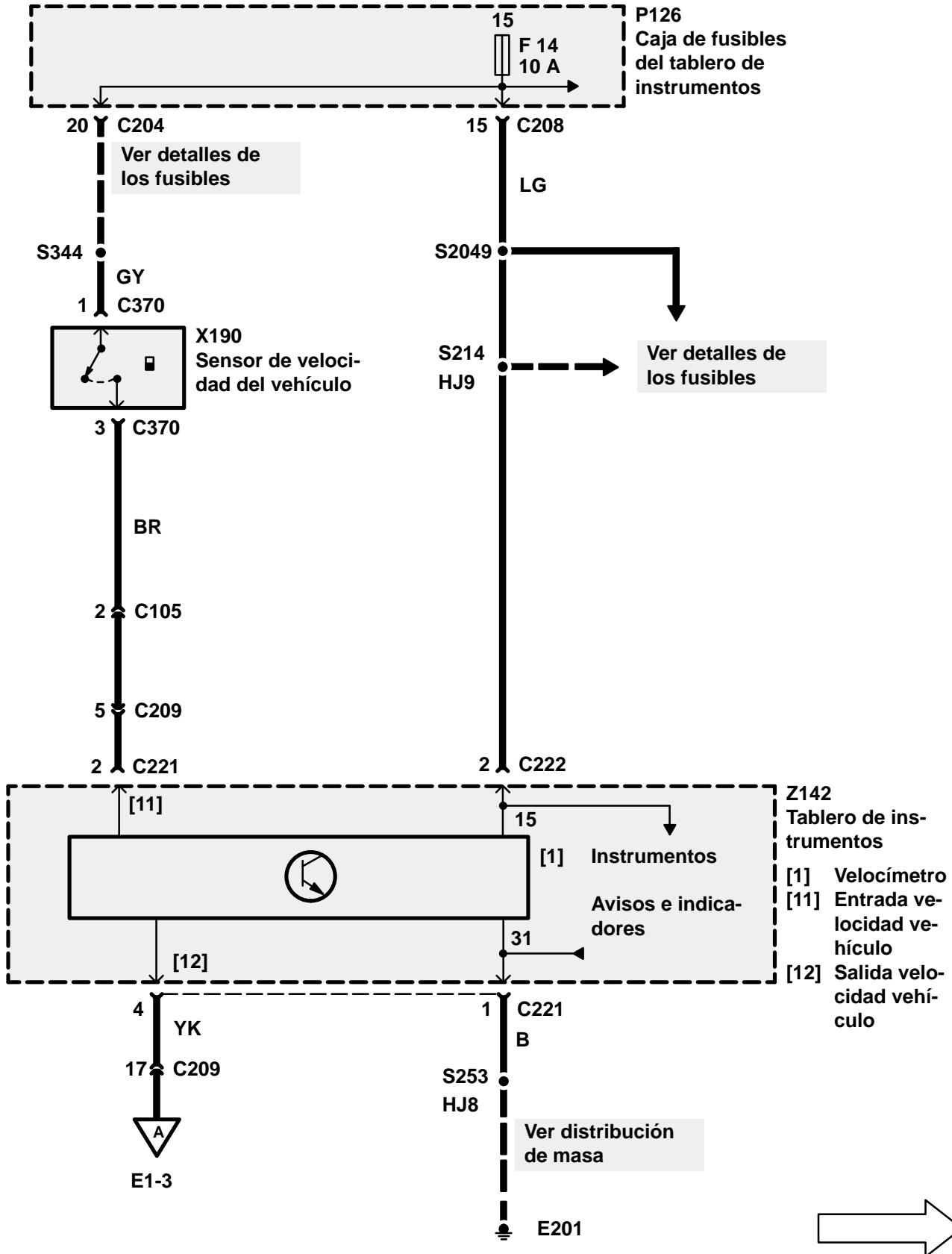

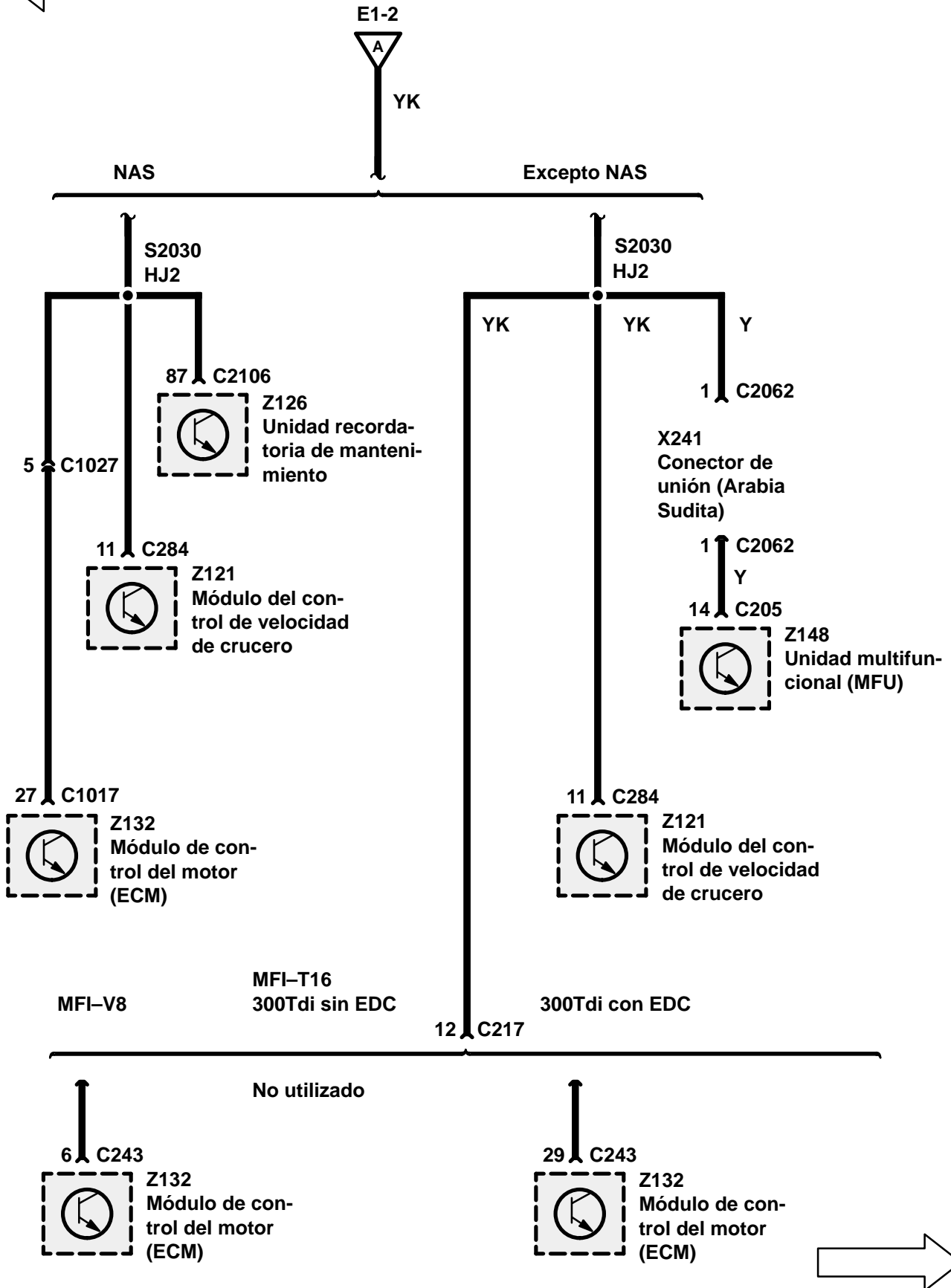
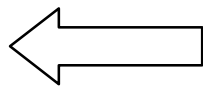

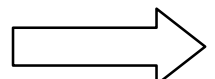
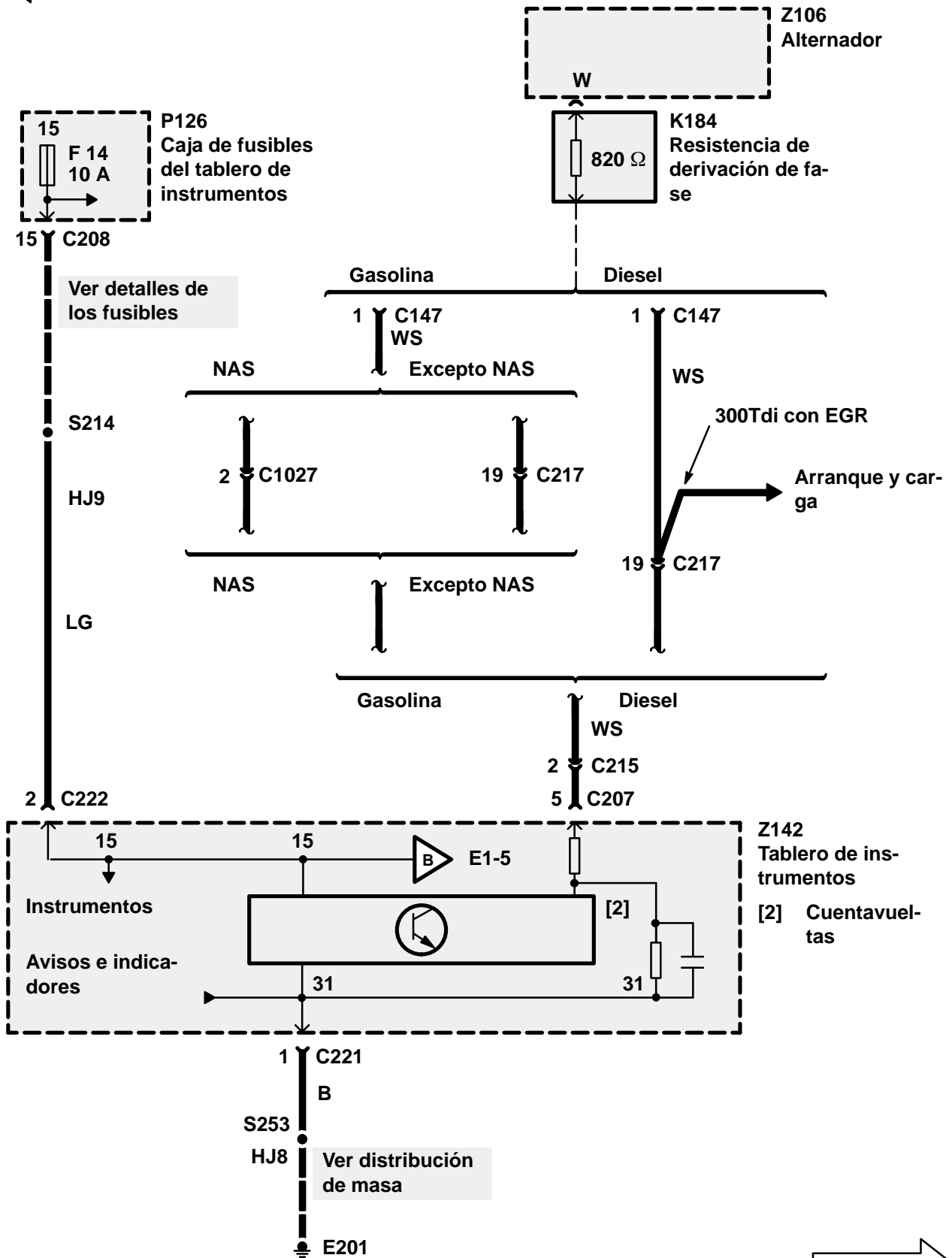
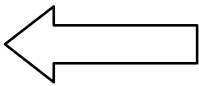

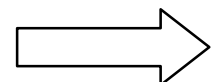
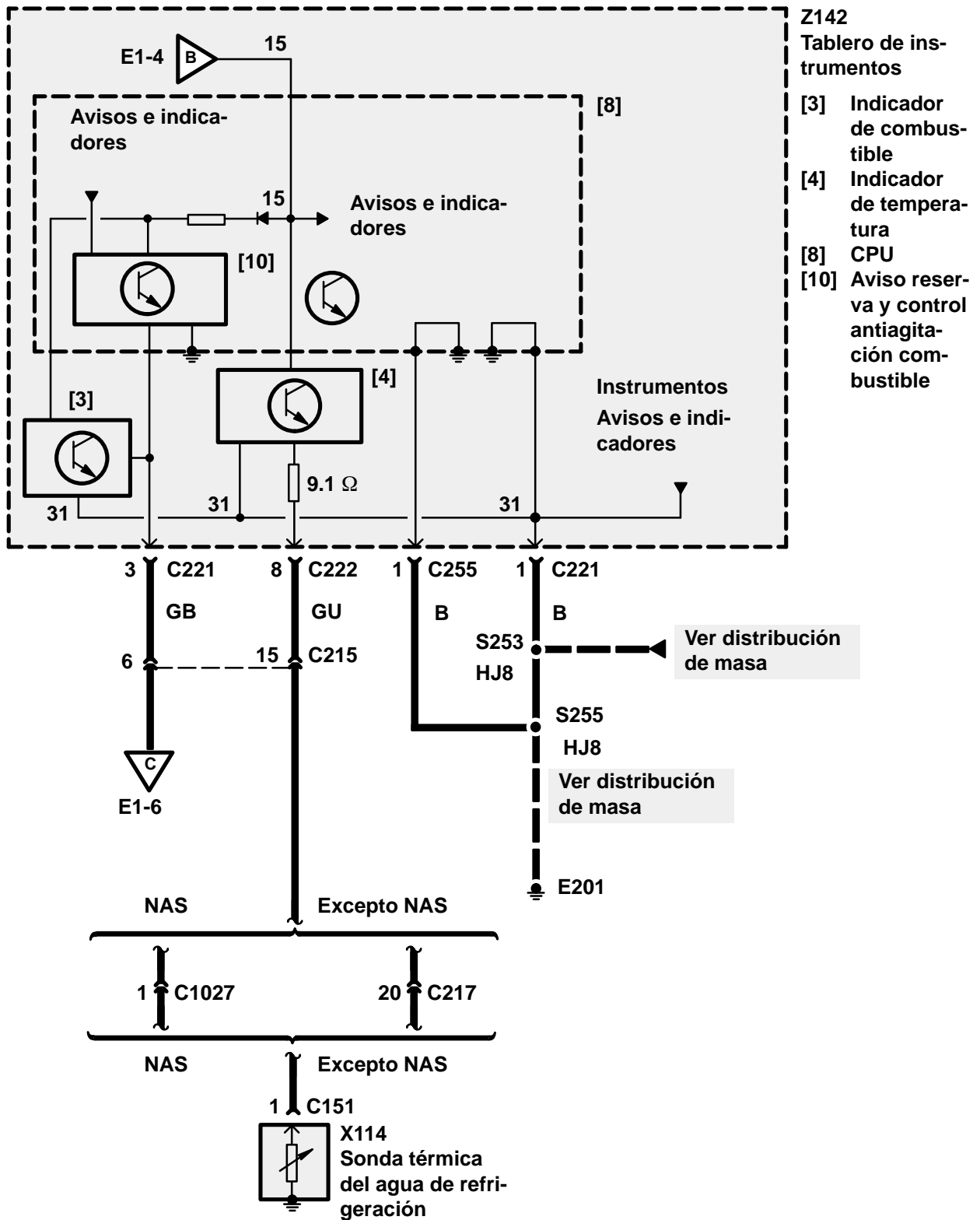
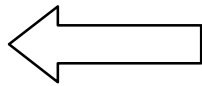

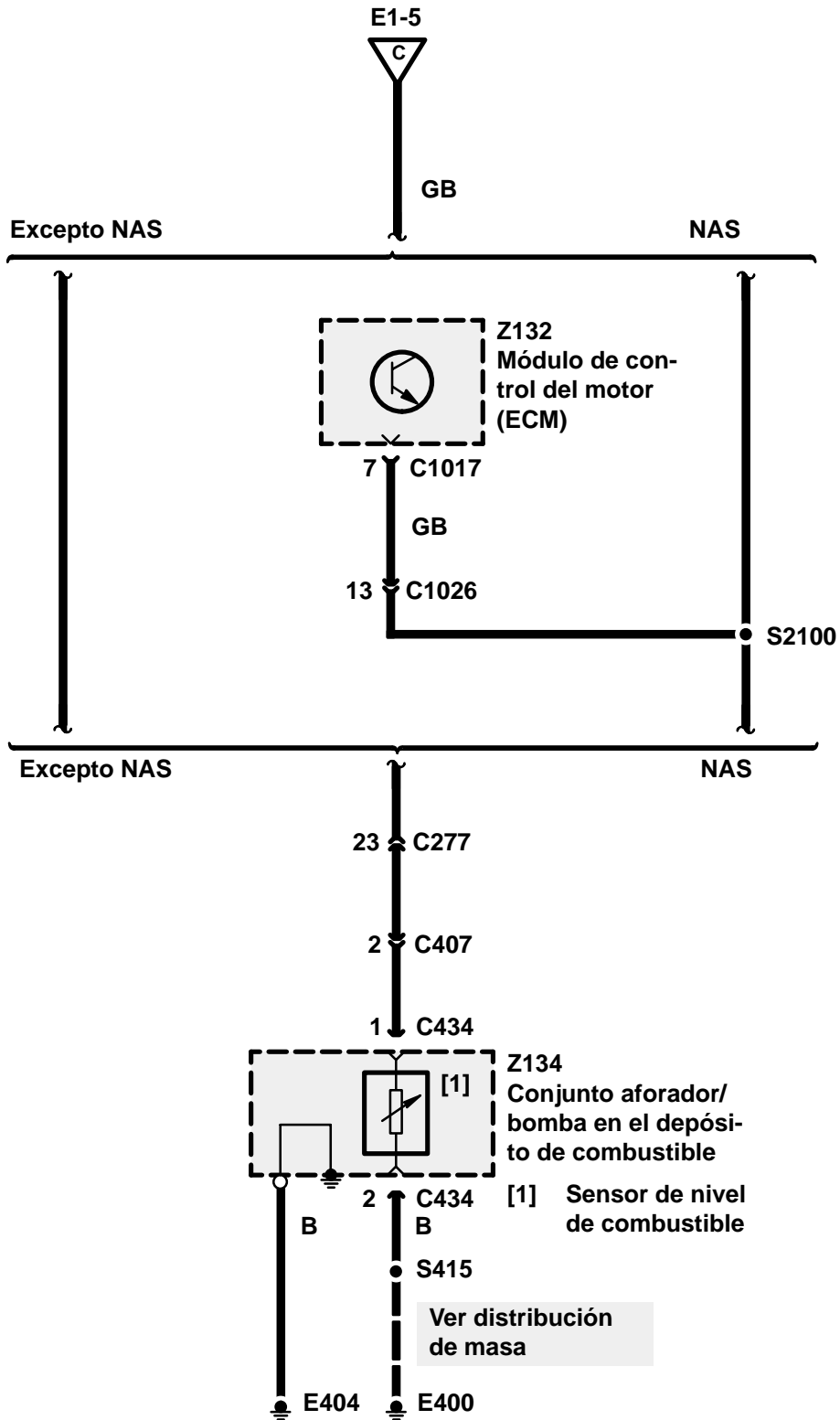
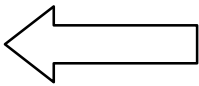

FUNCIONAMIENTO DE CIRCUITOS

Indicador de intermitentes de emergencia

Al pulsar el interruptor de intermitentes de emergencia (X220), se aplicará una tensión pulsatoria en el indicador de intermitentes de emergencia que está permanentemente conectado a masa a través de la masa E200.

Indicador de intermitentes

Estando activado el interruptor del indicador de intermitentes (X116), se aplicará una tensión pulsatoria de la unidad de ráfagas luminosas (Z128) al indicador de intermitentes que está permanentemente conectado a masa a través de la masa E200.

Indicador de remolque

Estando activado el interruptor del indicador de intermitentes (X116), se aplicará además una tensión pulsatoria de la unidad de ráfagas luminosas (Z128) al indicador de remolque que está permanentemente conectado a masa a través de la masa E200.

Indicador de luces de carretera

Estando encendidos los faros en el interruptor principal de alumbrado (X145), se aplicará tensión de batería en el indicador de luces de carretera que también está conectado permanentemente a masa a través de la masa E200.

MFI-V8 y 300Tdi con EDC

Luz indicadora de avería (Comprobar motor)

La luz indicadora de avería (Comprobar motor) será conectada a masa a través del módulo de control del motor (ECM) (Z132) en caso de que se presente un código de diagnóstico de fallo.

Diesel

Indicador de bujías incandescentes

El indicador de bujías incandescentes será conectado a masa a través de la unidad temporizadora de bujías incandescentes (Z135) para indicar que las bujías incandescentes han sido activadas.

Luz de advertencia de presión del aceite

La luz de advertencia de presión del aceite recibe tensión de batería estando el interruptor de encendido y arranque (X134) en la posición II. En caso de que la presión del aceite del motor esté muy baja, el interruptor de presión del aceite (X149) conectará la luz de advertencia a masa.

Indicador del enclavamiento del diferencial

El indicador de enclavamiento del diferencial recibe tensión de batería estando el interruptor de encendido (X134) en la posición II. El indicador será conectado a masa a través del interruptor de enclavamiento del diferencial (X238) al enclavar el diferencial.

Luz de advertencia del freno

La luz de advertencia del freno recibe tensión de batería estando el interruptor de encendido y arranque (X134) en la posición II. La luz es conectada a masa a través del interruptor de nivel de líquido de frenos (X111) en caso de nivel bajo del líquido de frenos. Además podrá ser conectada a masa estando cerrado el interruptor del freno de mano (X191).

Luz de advertencia del ABS

La luz de advertencia del ABS recibe tensión de batería estando el interruptor de encendido y arranque (X134) en la posición II. La luz se conectará a masa a través del dispositivo de mando del sistema antibloqueo de frenos ECU (Z108) o el relé de advertencia ABS (K103) en caso de un problema del ABS.

Lámpara de advertencia del inmovilizador (EIWL)

La lámpara de advertencia del inmovilizador (EIWL) está sometida a tensión de batería cuando el interruptor de encendido (X134) está en la posición II. La conexión a masa es establecida por la unidad electrónica del sistema de alarma antirrobo (Z163) a fin de visualizar los siguientes estados:

- Destellos = inmovilizador activado
- Luz continua = inmovilizador activado (Cirrus Fail)

Diodo del sistema de alarma antirrobo

En el diodo del sistema de alarma antirrobo hay constantemente tensión de batería. La conexión a masa es establecida por la unidad electrónica del sistema de alarma antirrobo (Z163) a fin de visualizar los siguientes estados:

- Destello lento = inmovilizador activado o inmovilizador activado y sistema de alarma activado
- Destello rápido = protección exterior y protección del habitáculo activadas
- Destello rápido con intervalos = protección exterior activada
- Ningún destello durante 10 segundos = cierre incorrecto
- Luz continua = puerta del conductor abierta (o encendido conectado) e inmovilizador activado

Luz de advertencia de temperatura del aceite de la caja de cambio/transferencia

La luz de advertencia de temperatura del aceite de la caja de cambio/transferencia será conectada a masa a través del interruptor de temperatura del aceite de la caja de cambio automática (X108) cuando la temperatura del aceite de engranajes supere 130°C (266°F). La luz de advertencia de aceite además será conectada a masa a través del interruptor de temperatura del aceite de la caja de transferencia (X174) cuando la temperatura del aceite de engranajes de la caja de transferencia supere 145°C (266°F).

Indicador de advertencia de bajo nivel de combustible

Cuando la resistencia del transmisor del indicador de combustible sea inferior a aprox. 25 Ohmios (6 litros/1.5 US gallons), se iluminará el indicador de bajo nivel de combustible para advertir al conductor.

Luz de advertencia de carga

La luz de advertencia de carga recibe tensión de batería estando el interruptor de encendido y arranque (X134) en la posición II. Esta luz de advertencia es conectada a masa por el alternador (Z106) si éste no produce corriente debidamente o si se para.

Indicadores SRS

Los indicadores SRS son controlados a través del módulo de control diagnóstico del Airbag (Z151) y el circuito de control del indicador SRS del instrumento combinado (Z142) para indicar fallos del sistema SRS.

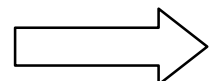
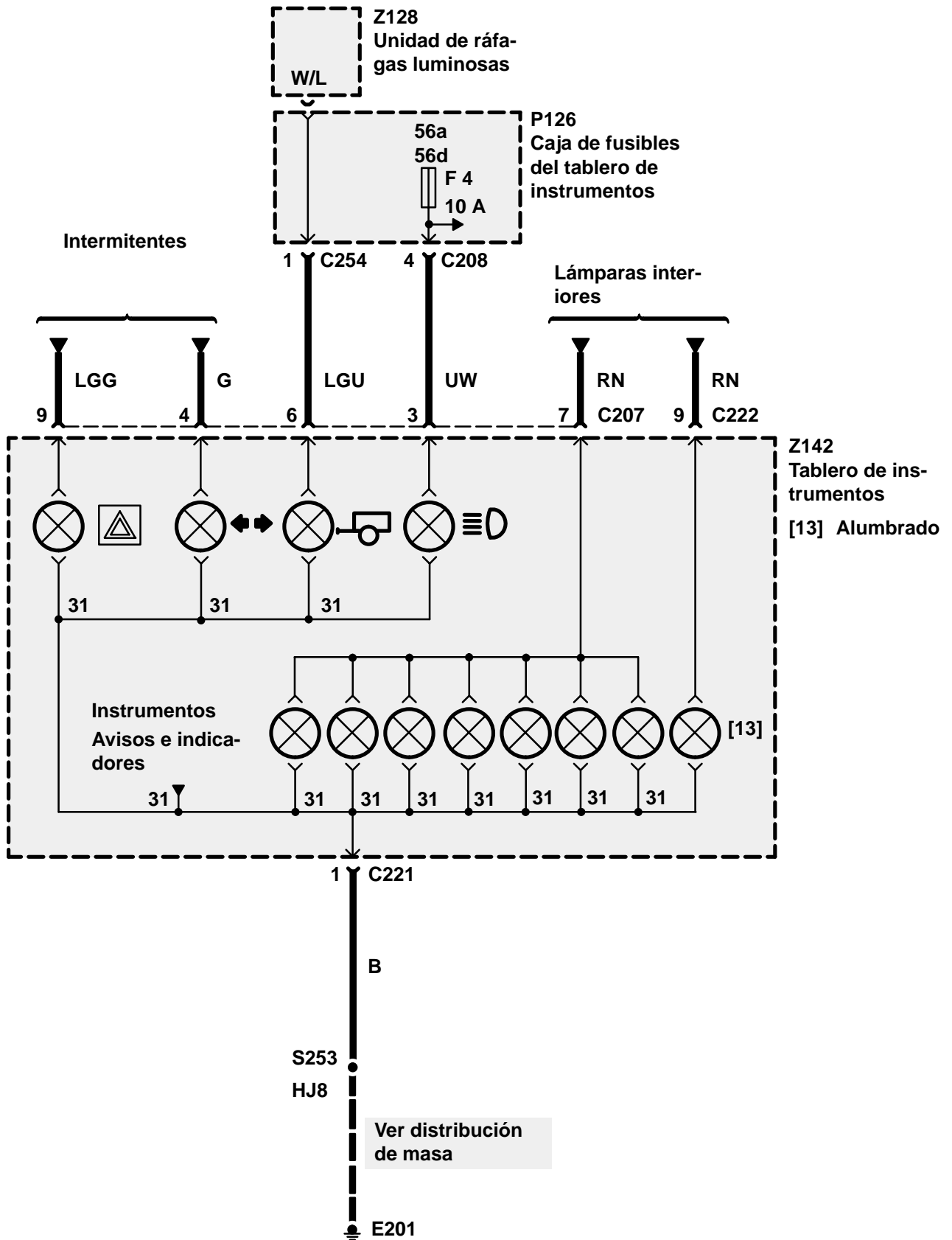

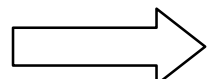
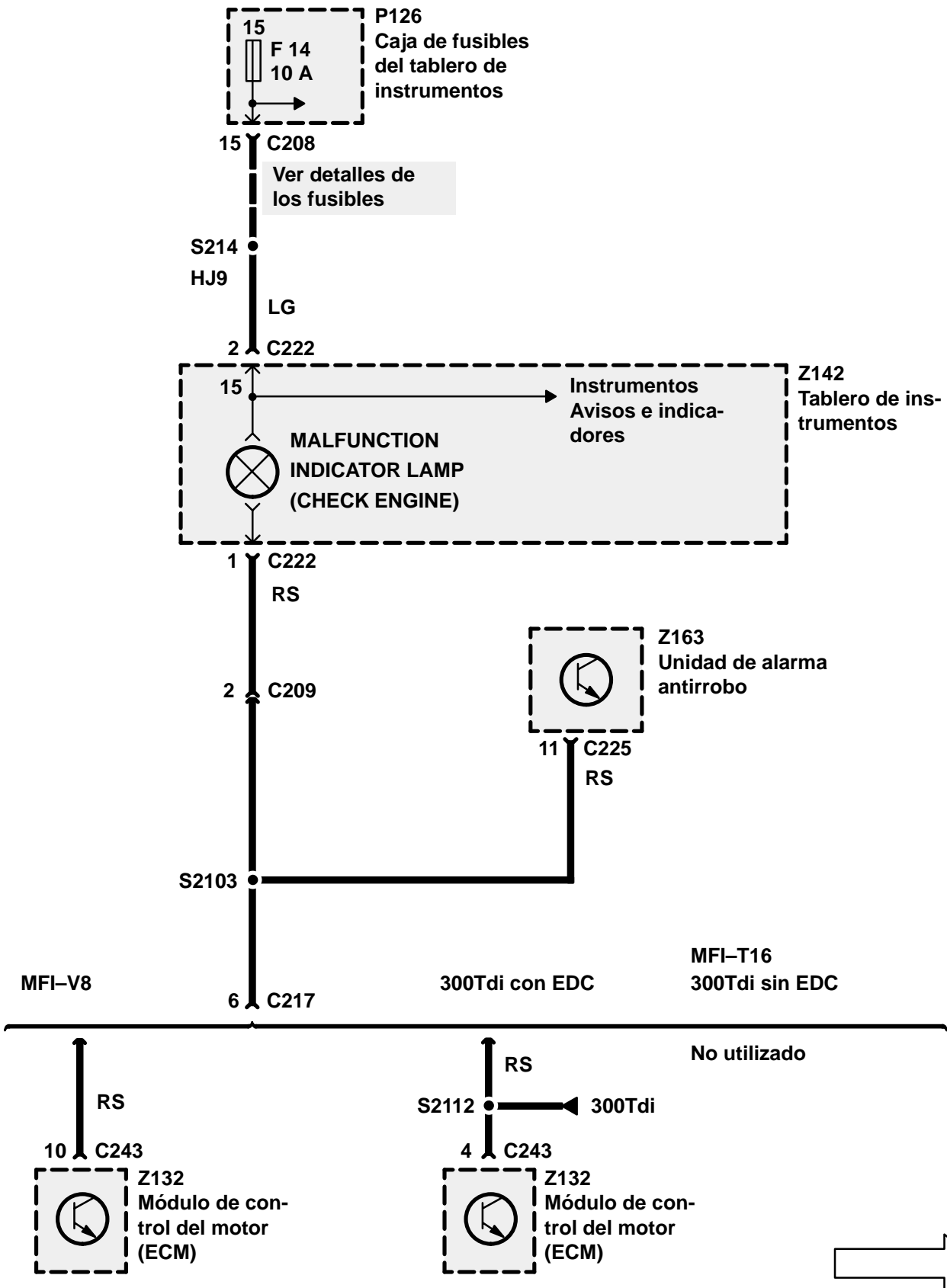
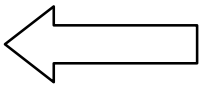

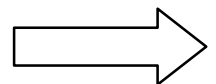
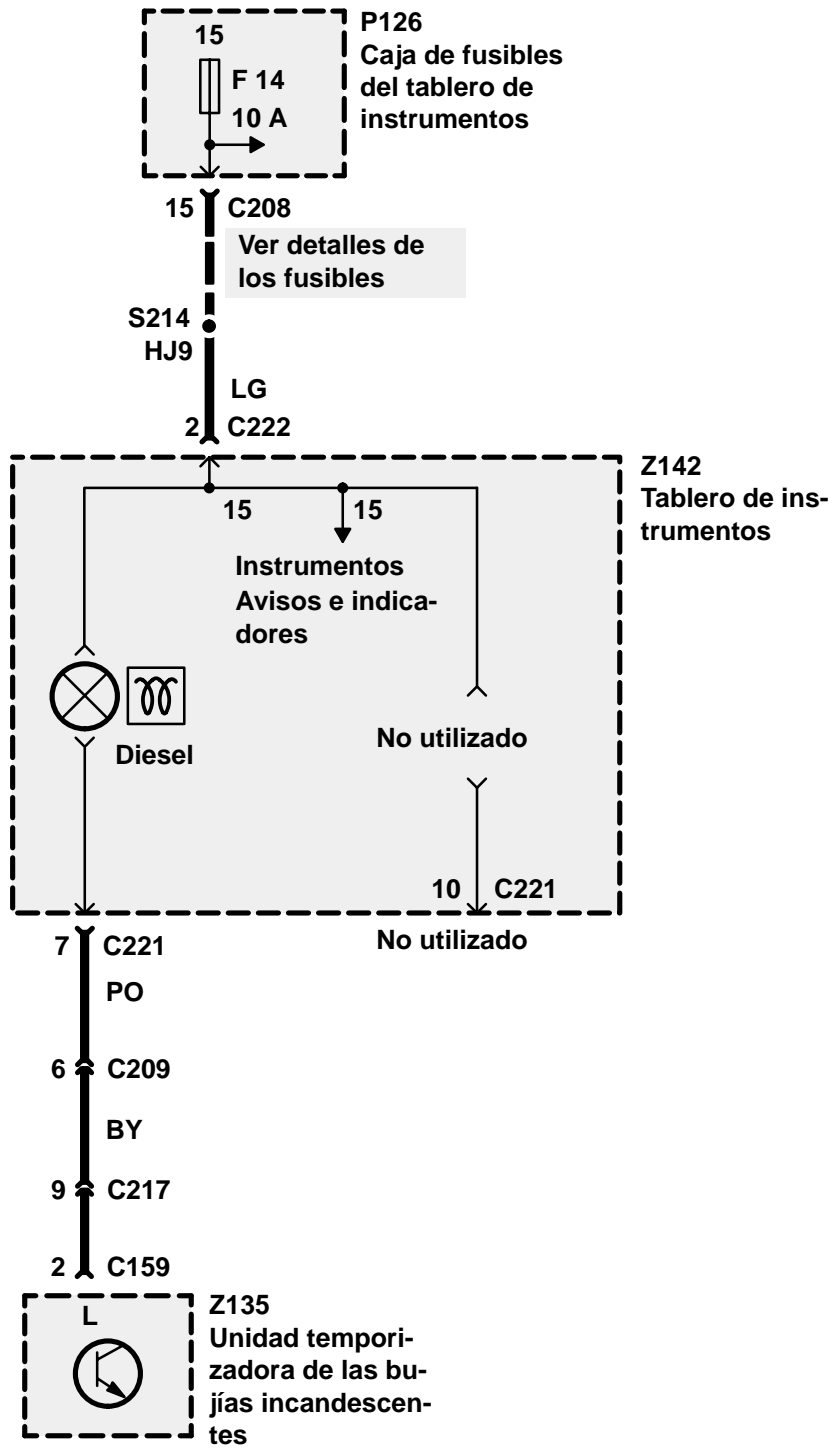
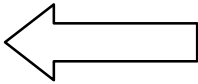

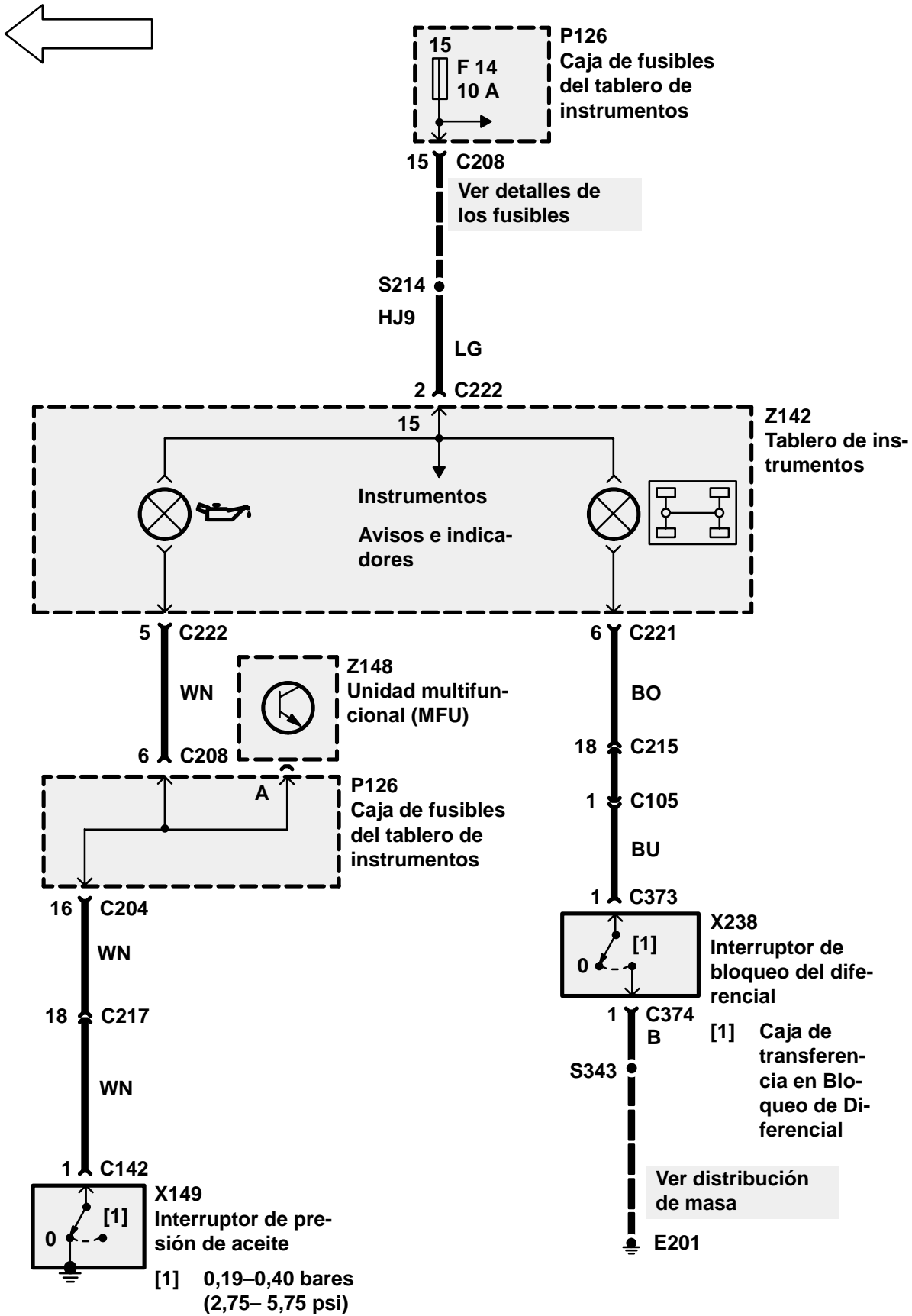

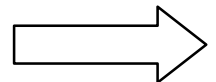
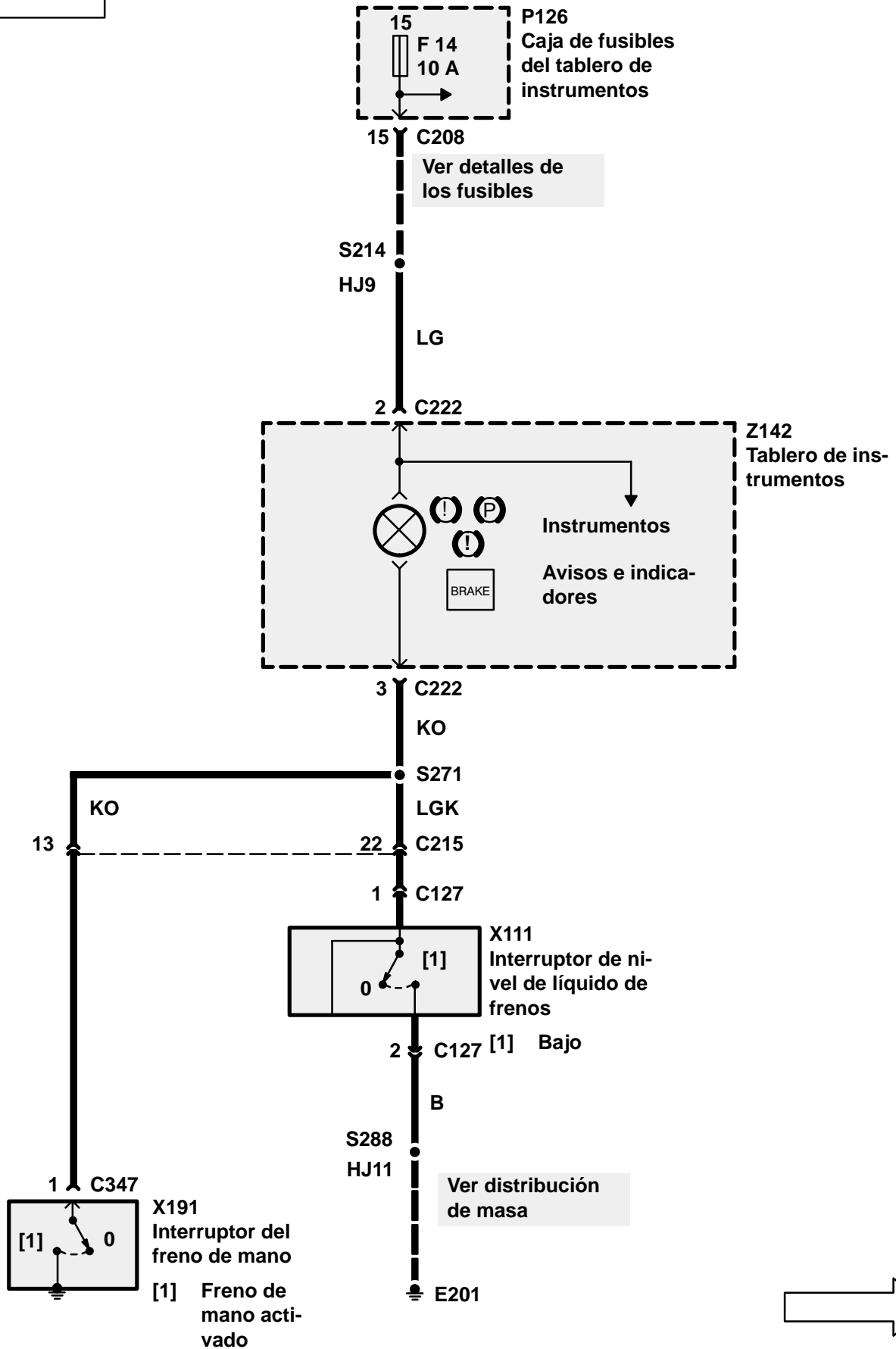
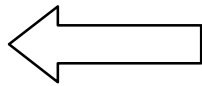

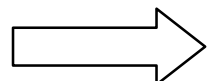
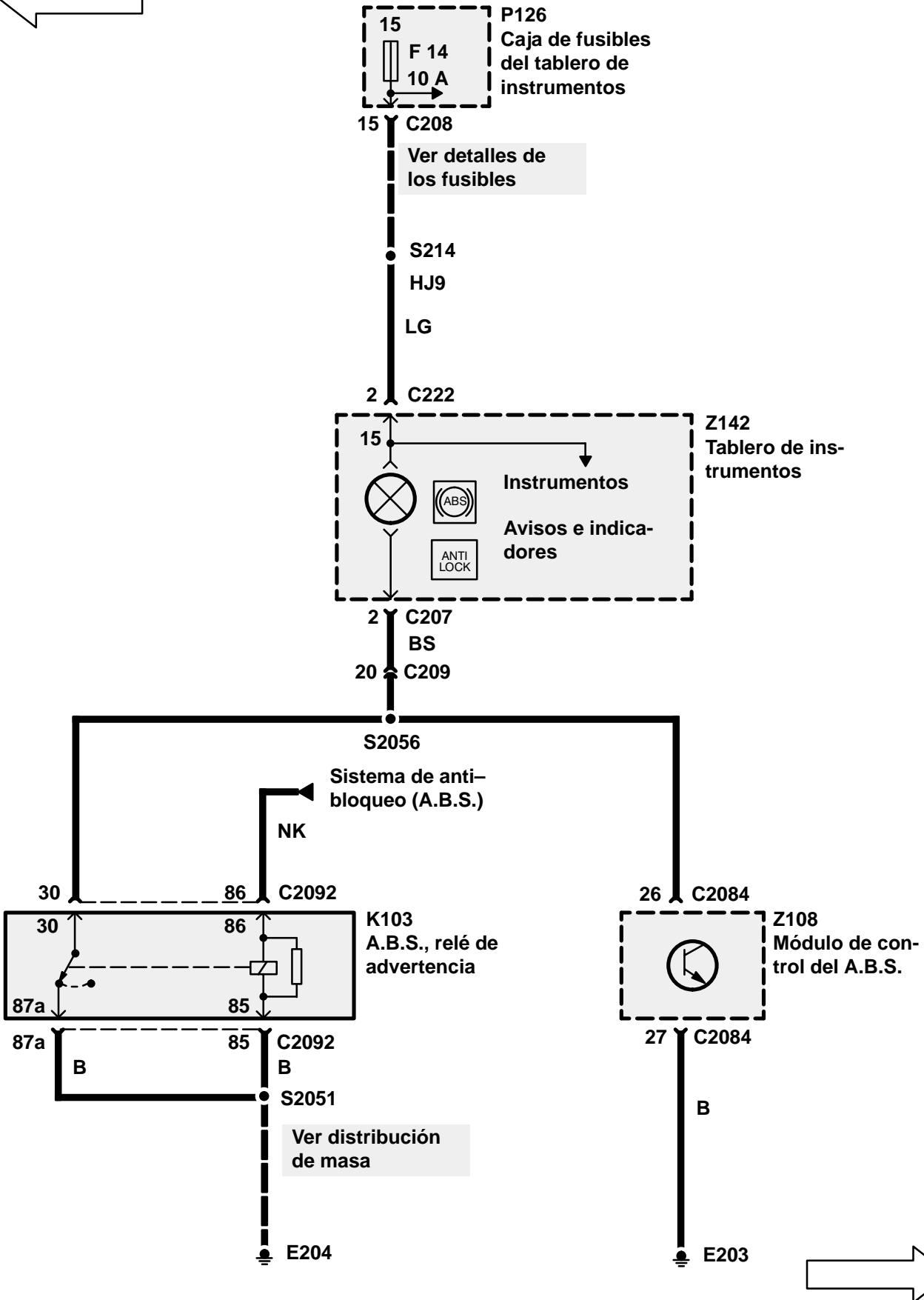
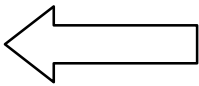

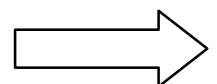
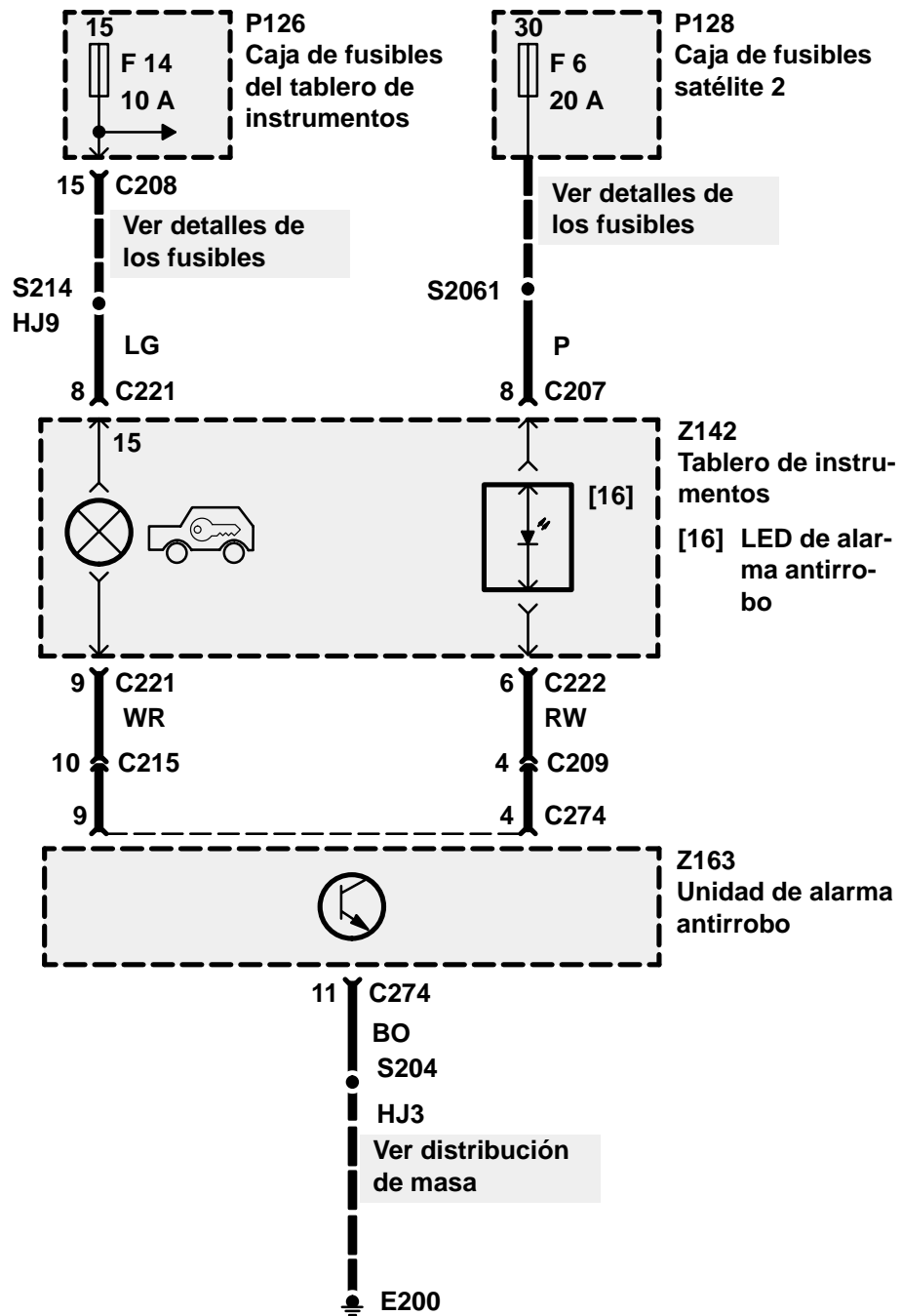
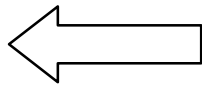

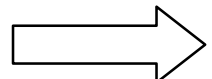
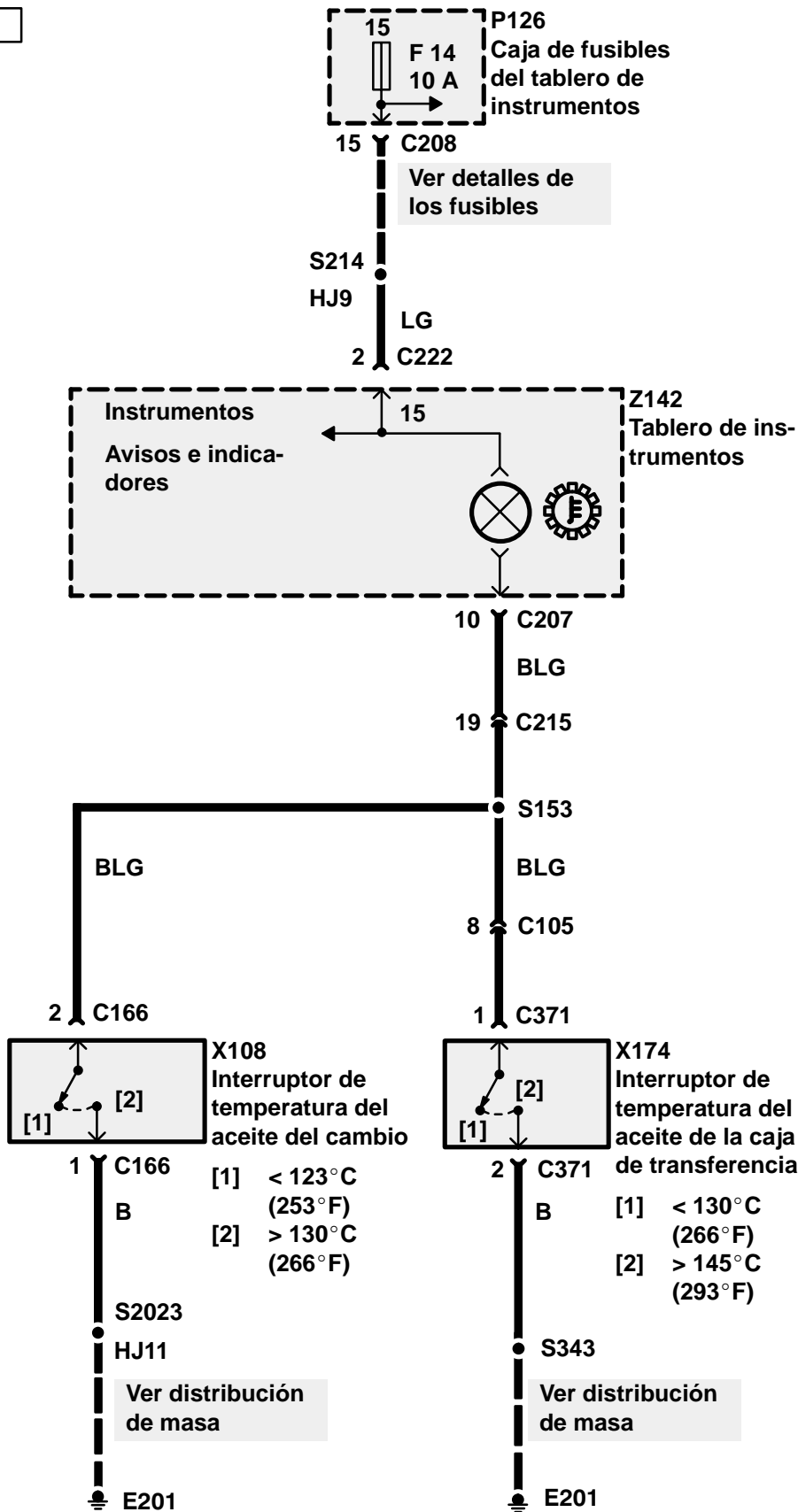
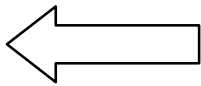

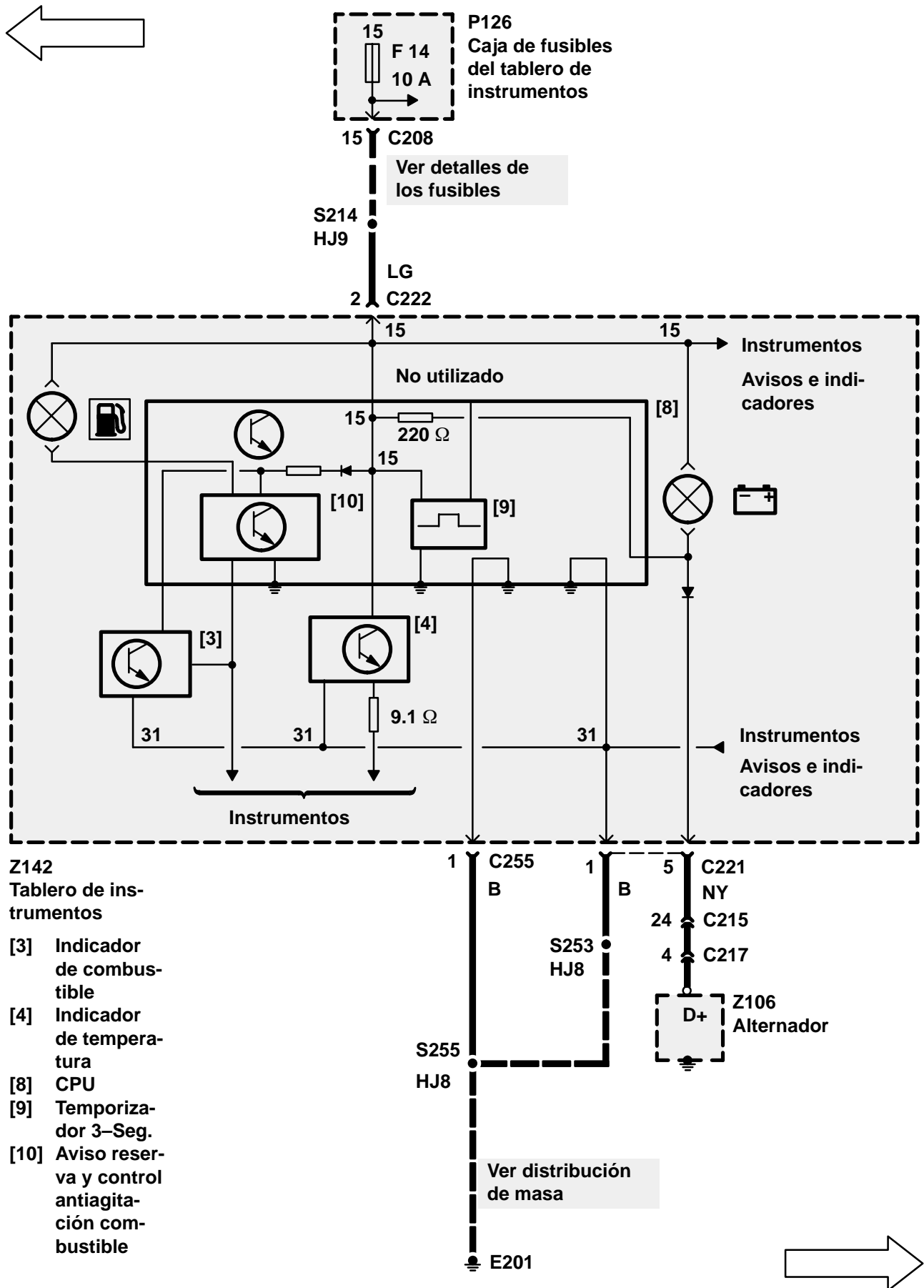

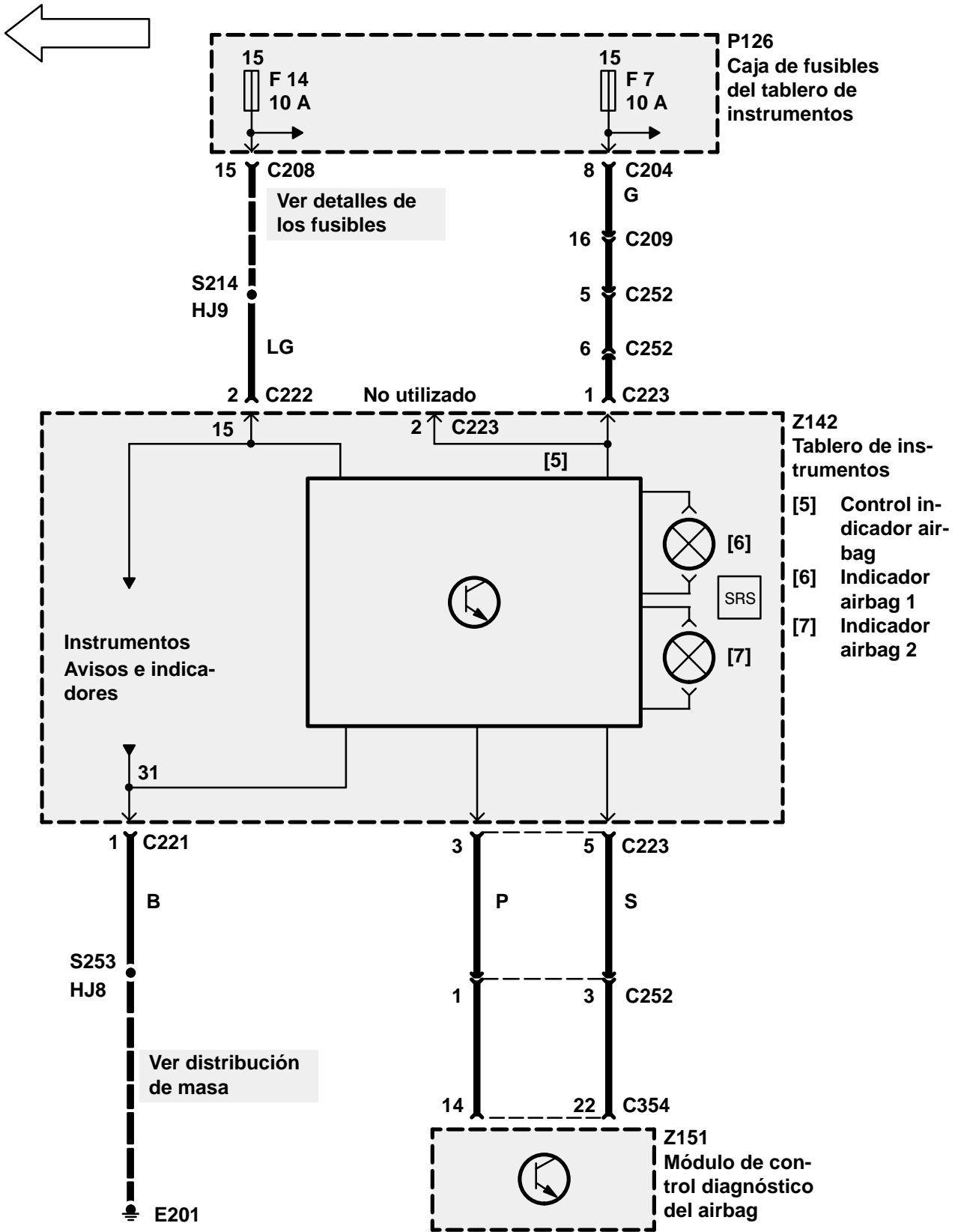

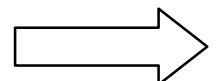
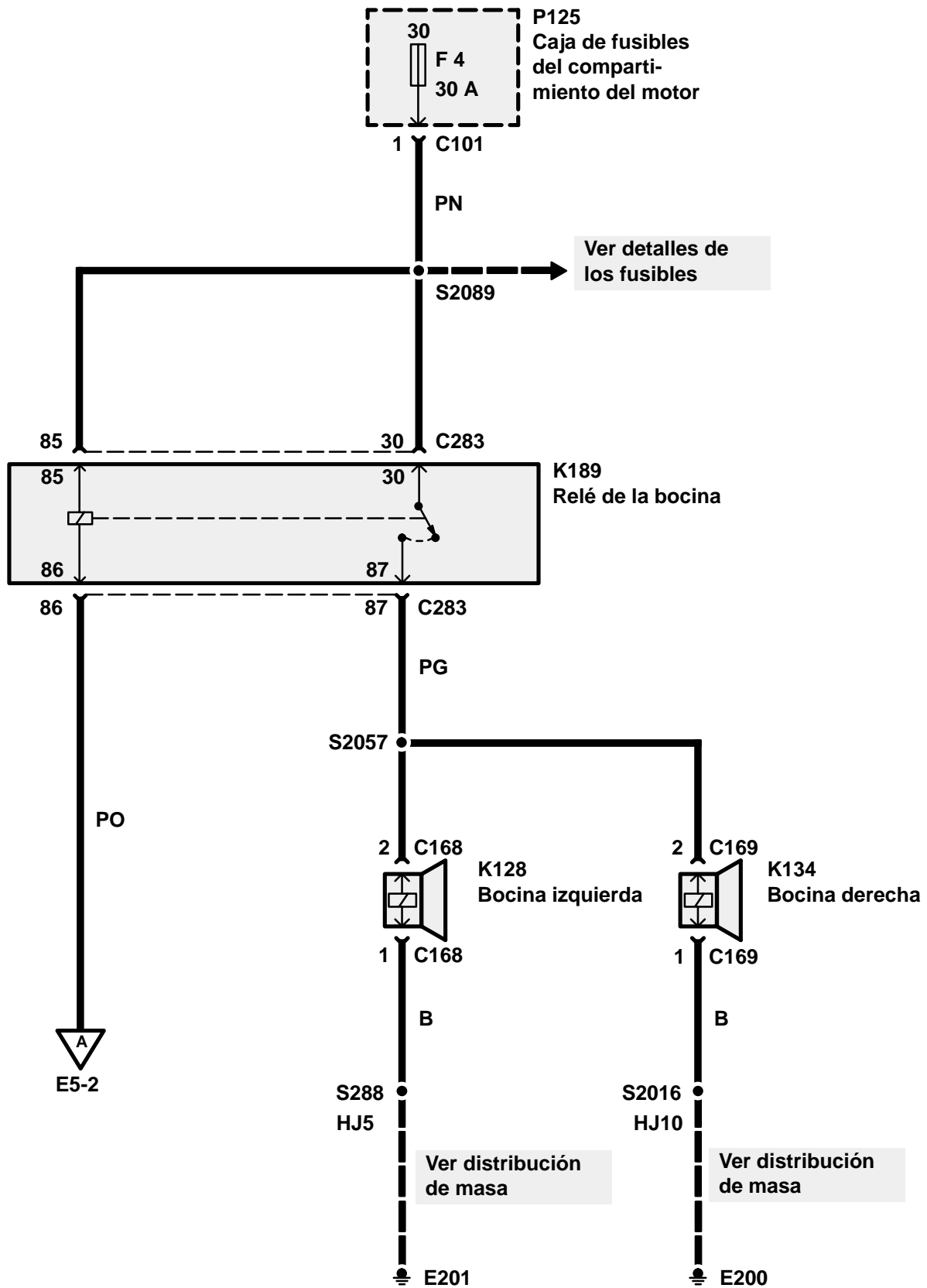

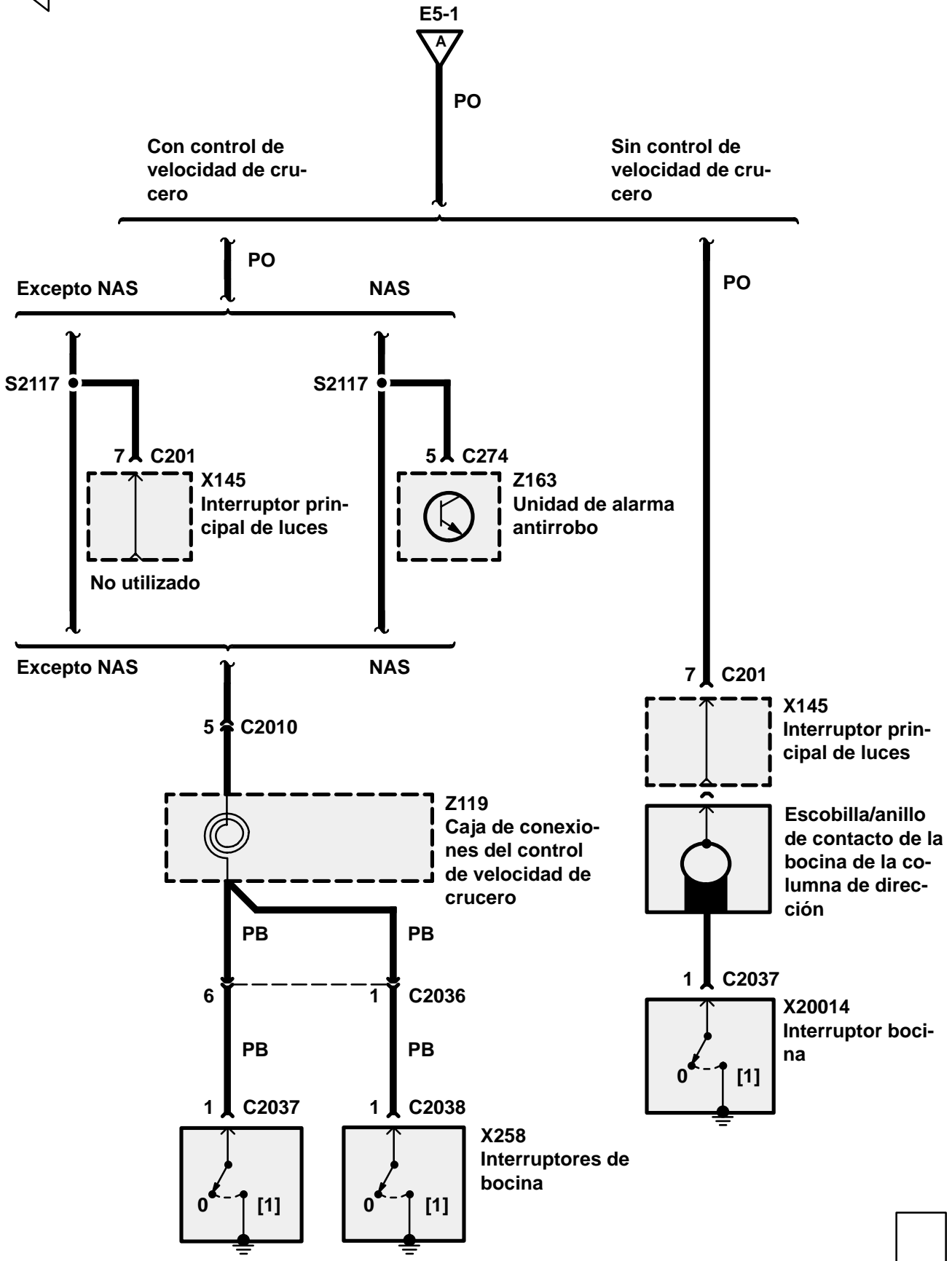
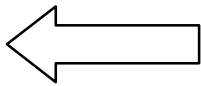

FUNCIONAMIENTO DE CIRCUITOS

El nuevo sistema de audio se compone de una nueva unidad principal y en las ejecuciones de gama media/alta dispone además de un equipo de subgraves y un amplificador de subgraves. Las ejecuciones de gama media/alta disponen adicionalmente de un interruptor de banda de frecuencias, un interruptor de sintonización e interruptores de aumento y reducción de volumen situados en el salpicadero al lado del instrumento combinado.

La unidad de control está equipada con un dispositivo antirrobo que desactivará la unidad al cortar la alimentación de batería. Siempre que se corte la alimentación de batería del equipo, se deberá introducir un código de seguridad para poder alimentar de nuevo la unidad. En todas ejecuciones se equipa el sistema con dos altavoces delanteros y dos traseros. Para la radio High-Line se suministran como opción altavoces de agudos delanteros.

La unidad de control es alimentada permanentemente con tensión de batería a través del conductor P. Además del sistema de alarma antirrobo, esta tensión de conserva la memoria de las emisoras preajustadas. Siempre que se corte la alimentación de batería del equipo, se deberá introducir el código antirrobo y programar de nuevo las emisoras preajustadas.

Estando el equipo de radio (Z111) y el encendido conectados, la señal de tensión que pasa por el conductor LGO a la unidad de mando 'despertará' la unidad. El equipo de radio (Z111) tocará, aparecerá el display VF y se iluminarán los botones de la unidad de control. Al conmutar las luces de estacionamiento o los faros, se reducirá la intensidad de iluminación del display VF. Estando las luces encendidas, se alimentará tensión en el conector 230 del borne 6 del equipo de radio (Z111) a través del fusible F8 de la caja de fusibles (P126), indicándole al equipo de radio que decuzca la iluminación del display.

Excepto NAS
Radio Low Line

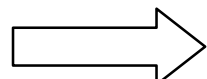
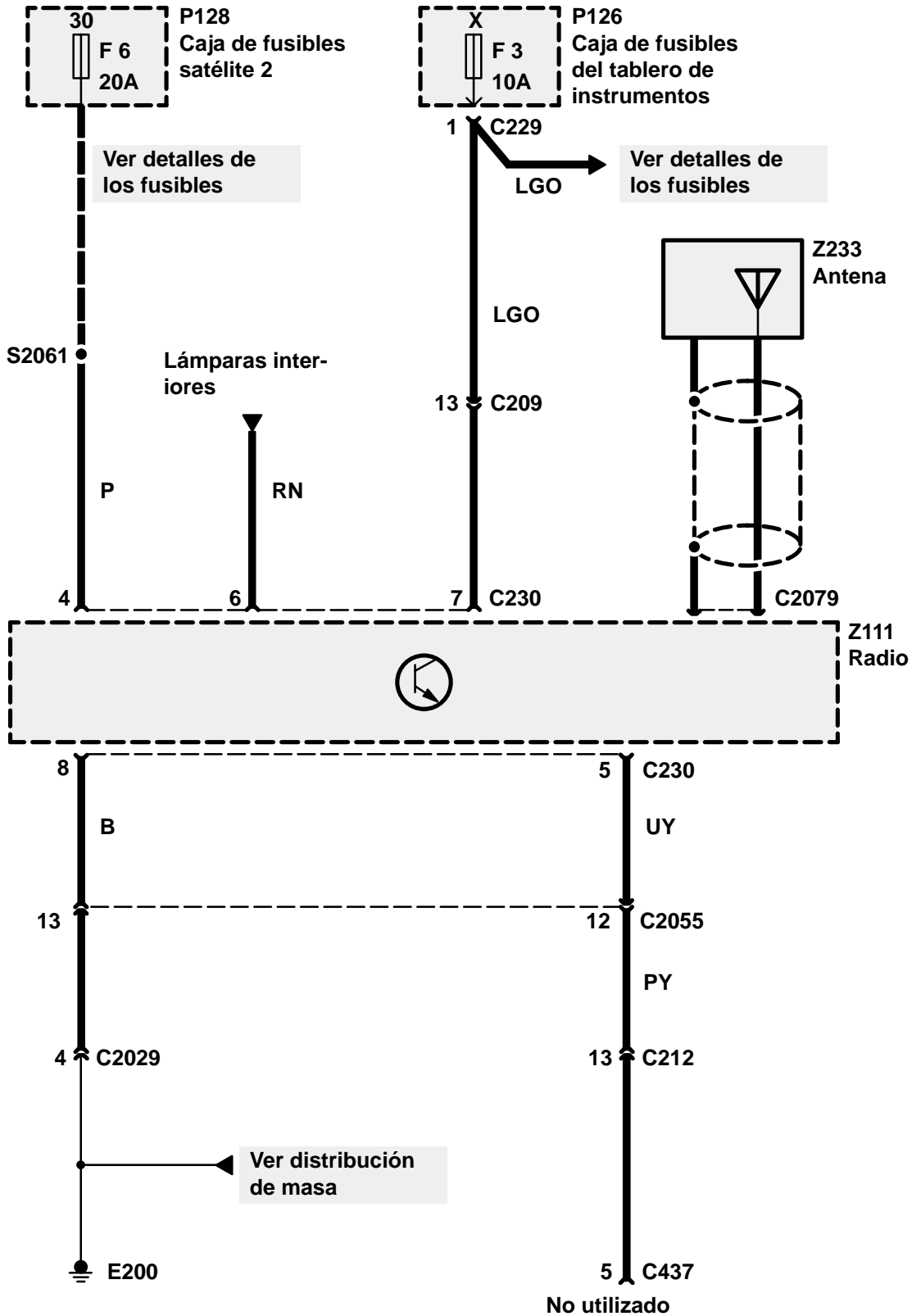

← Excepto NAS
Radio Low Line

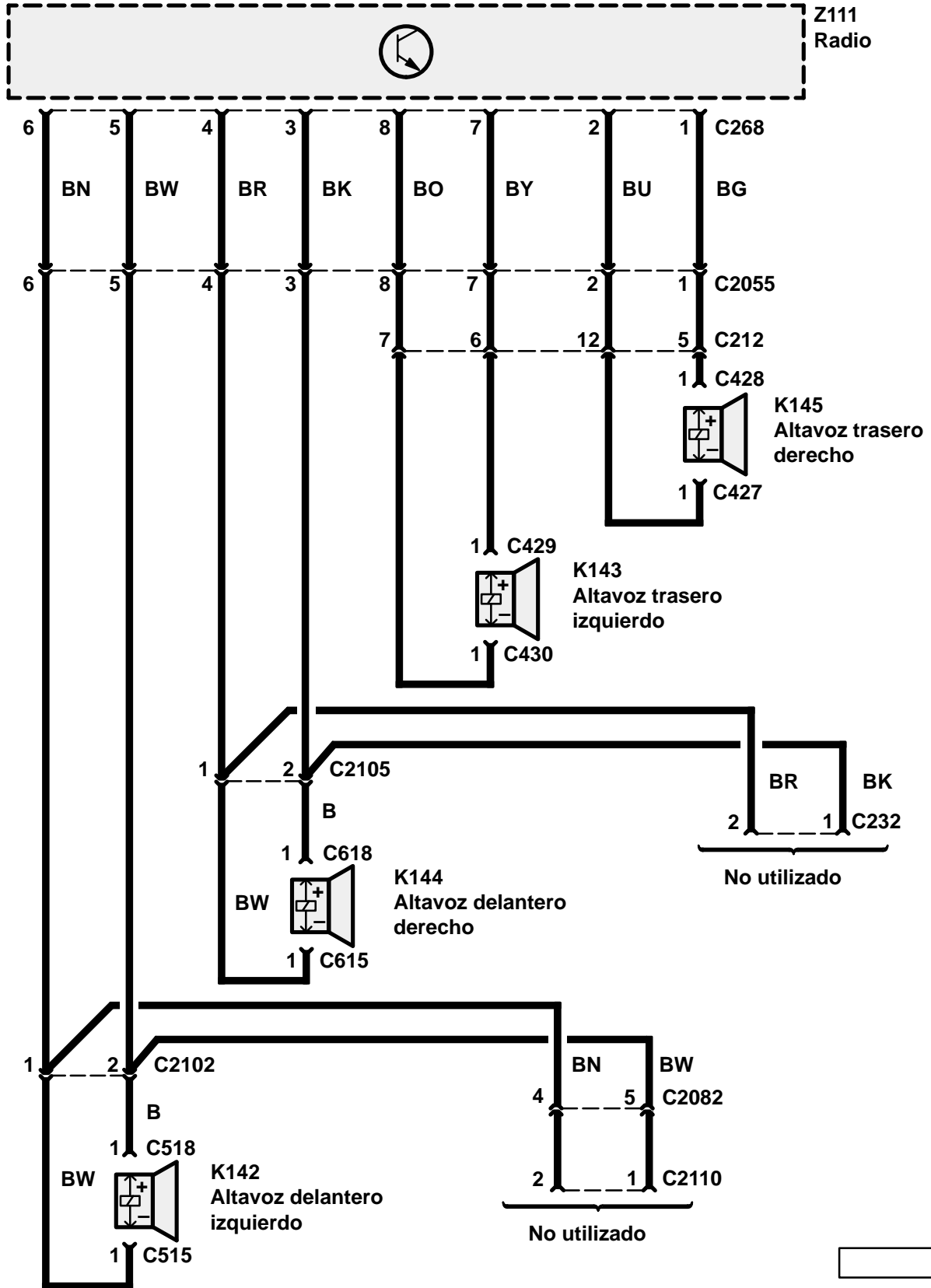

← Excepto NAS
Radio Mid Line

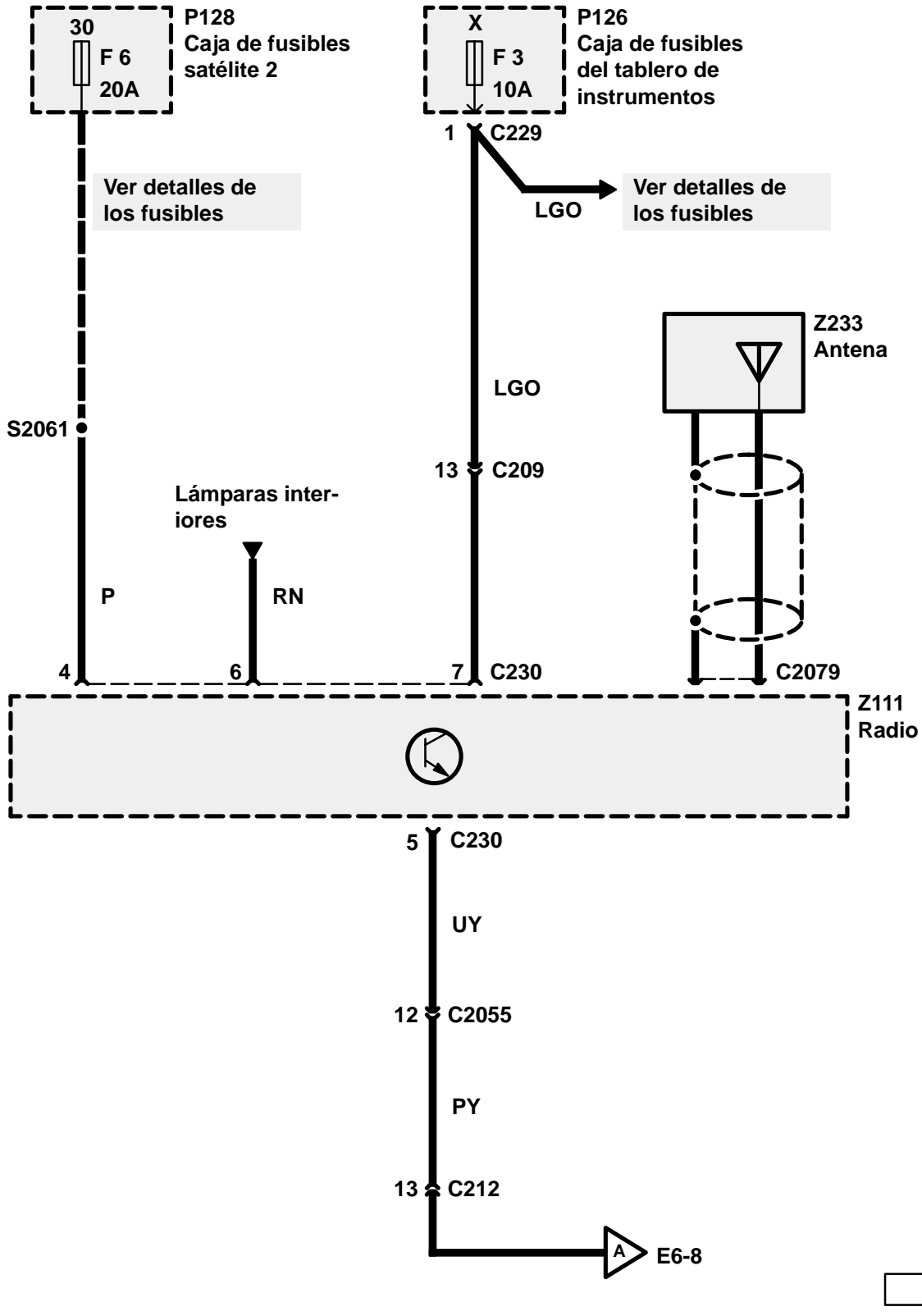

← Excepto NAS
Radio Mid Line

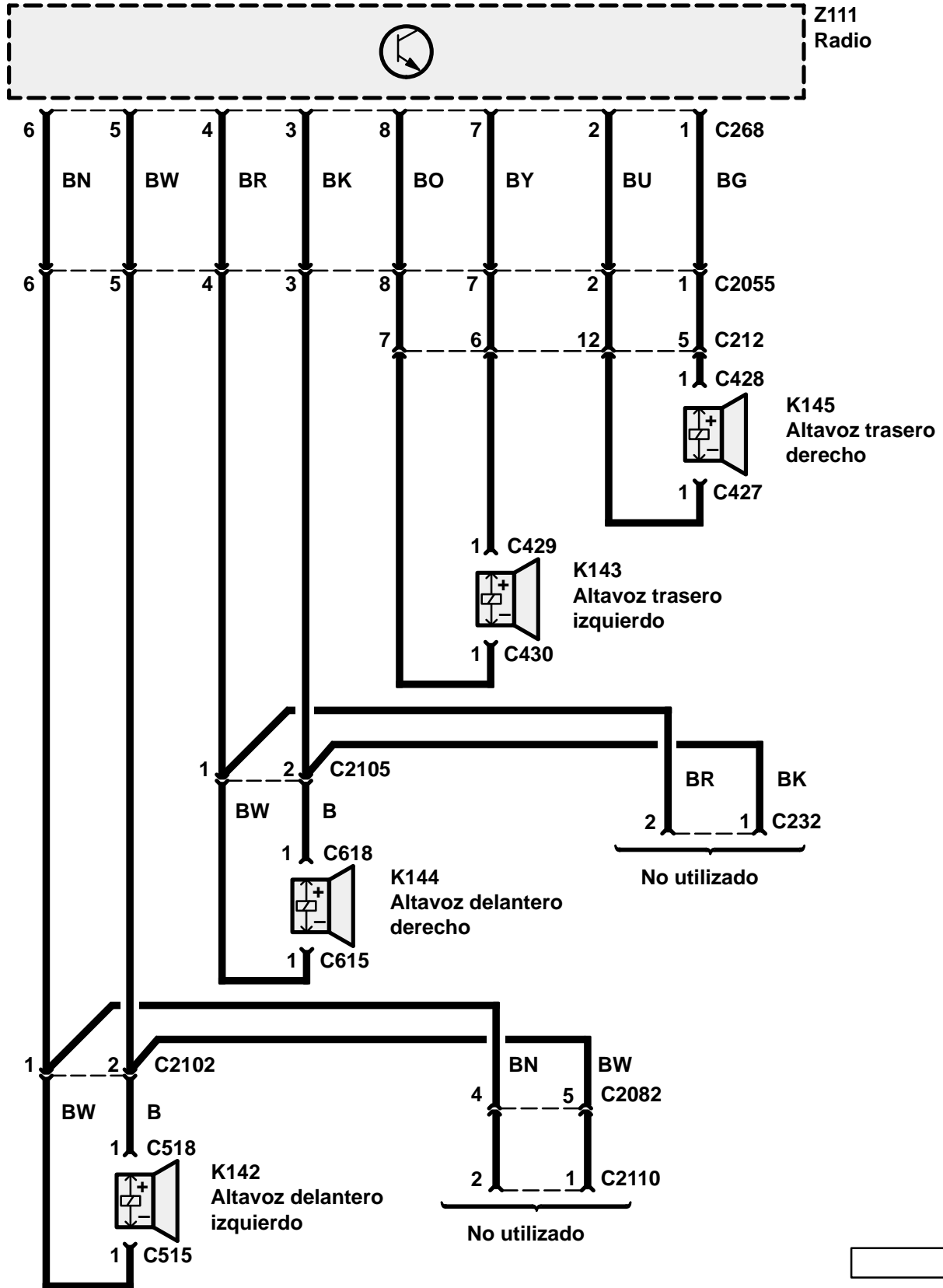

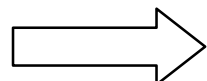
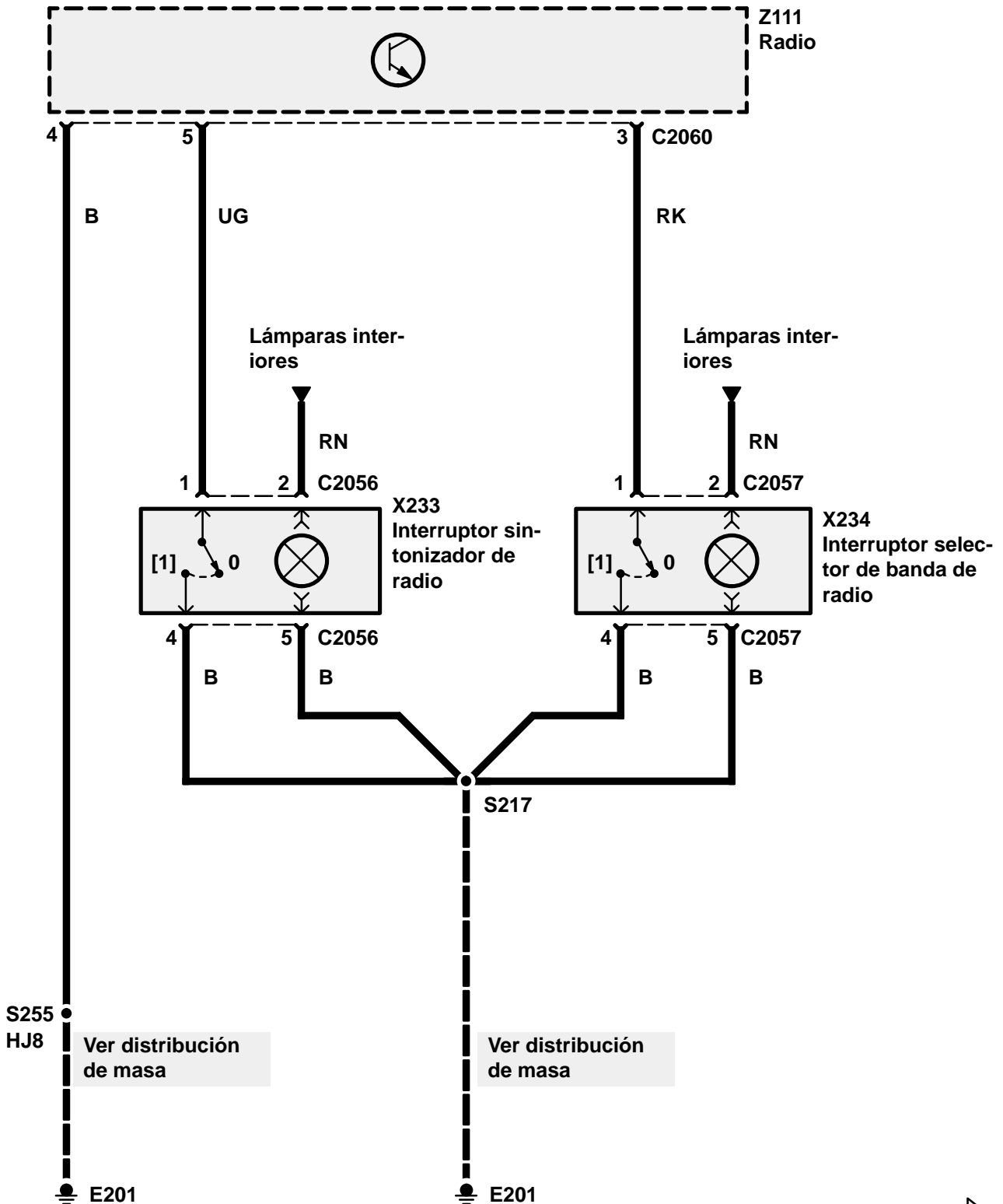
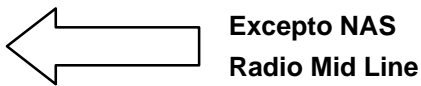

← Excepto NAS
Radio Mid Line

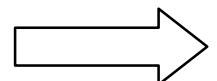
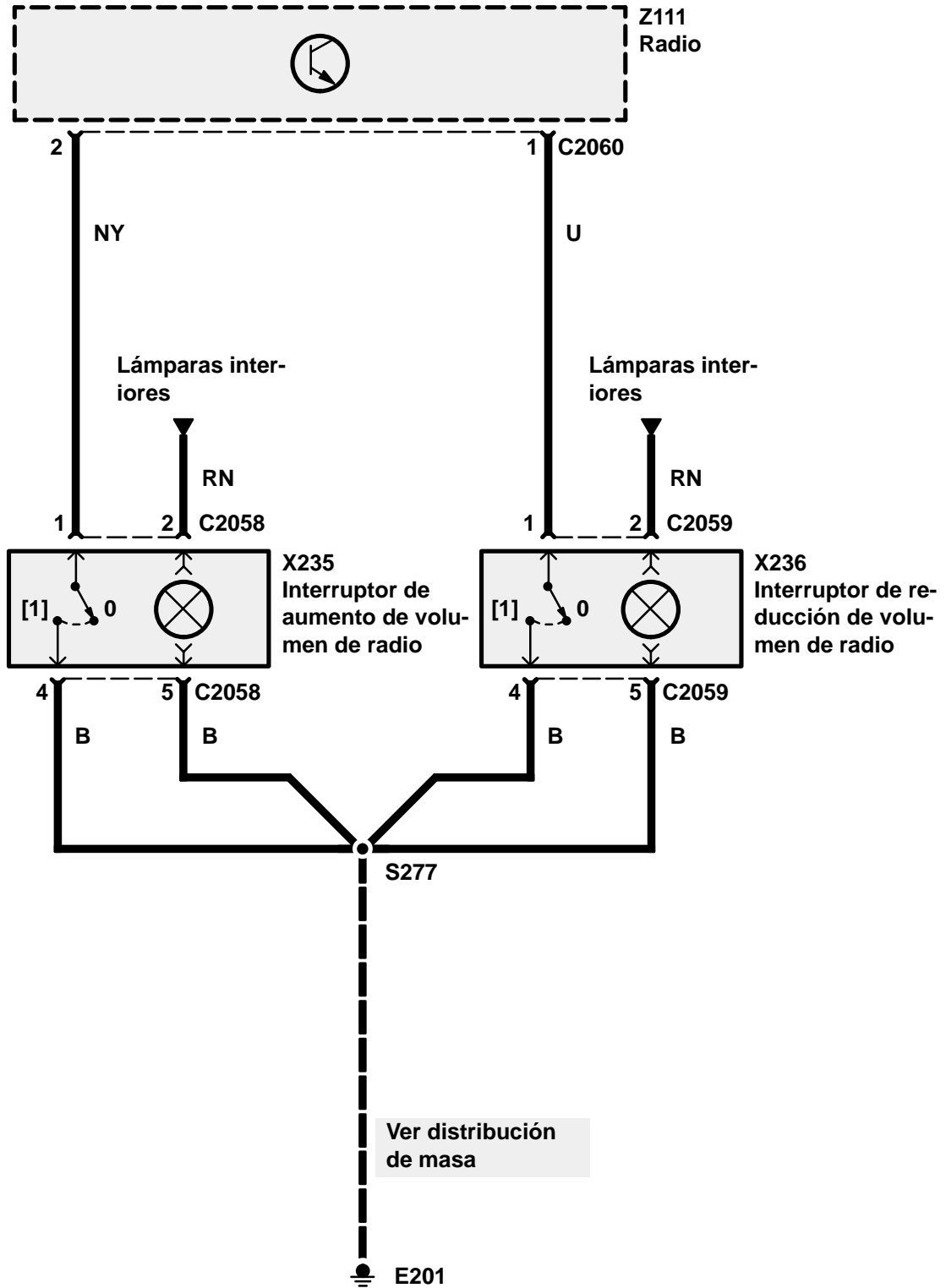

← Excepto NAS
Radio Mid Line

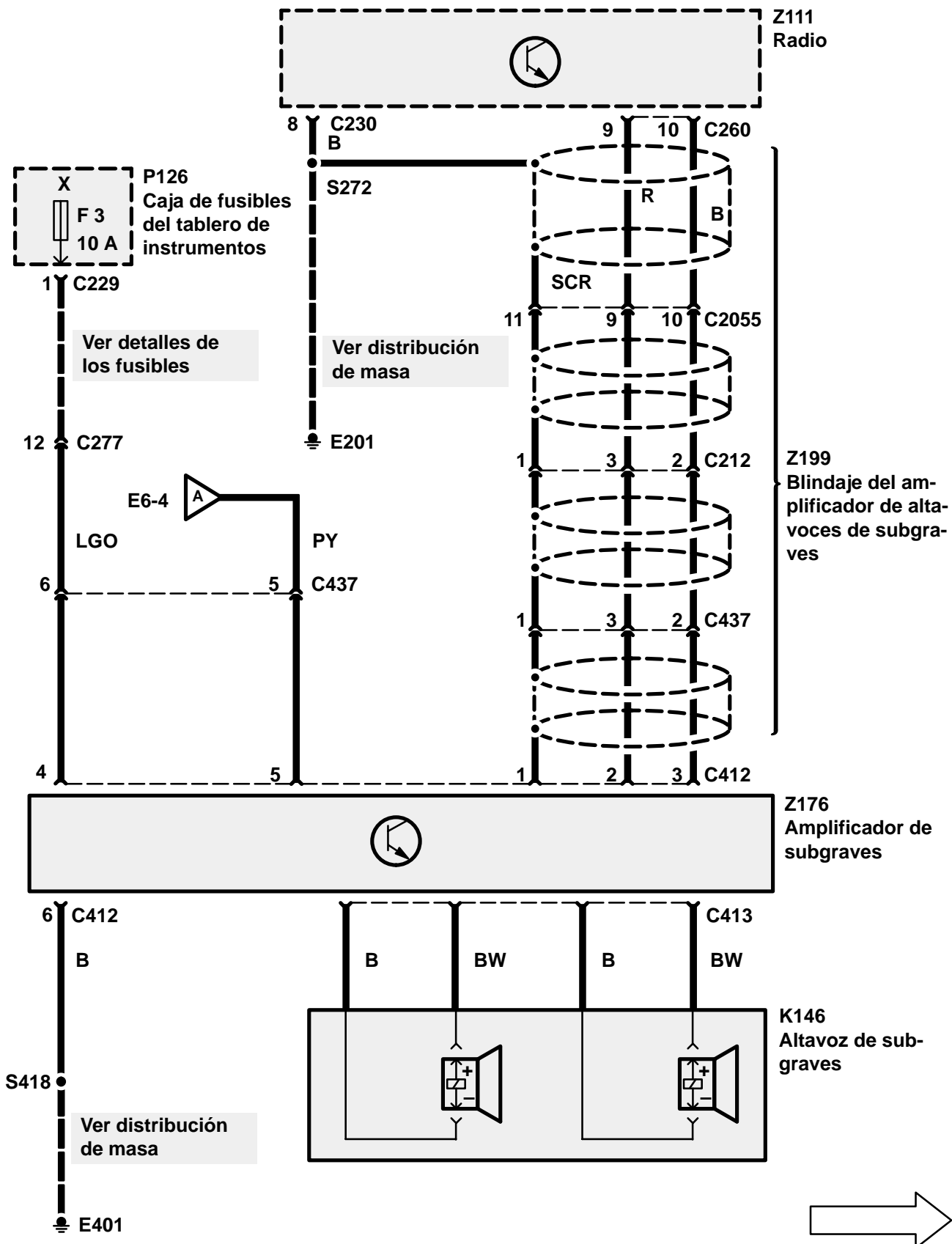

← Excepto NAS
Radio High Line

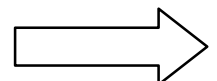
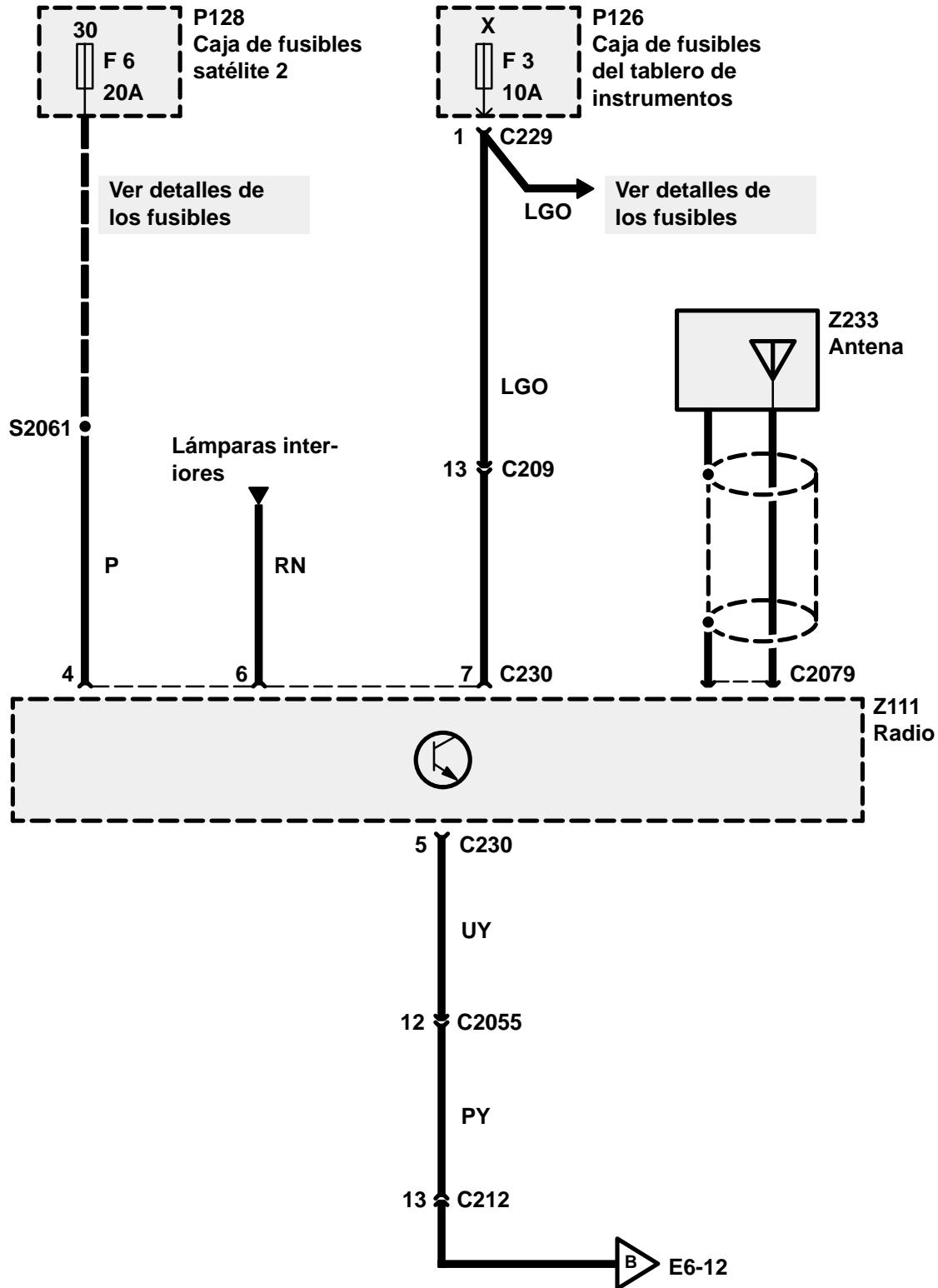

← Excepto NAS
Radio High Line

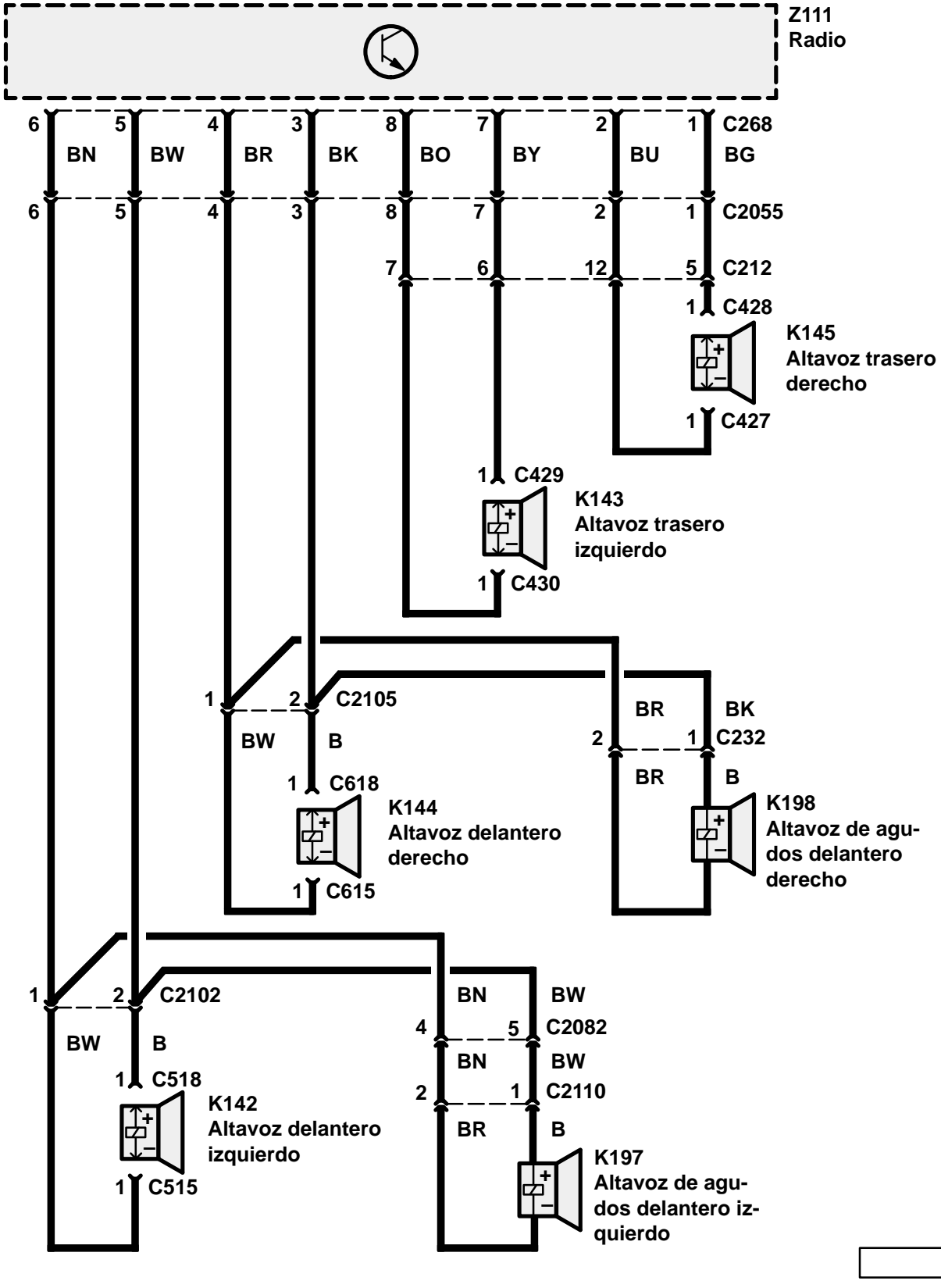

← Excepto NAS
Radio High Line

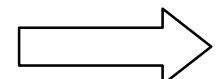
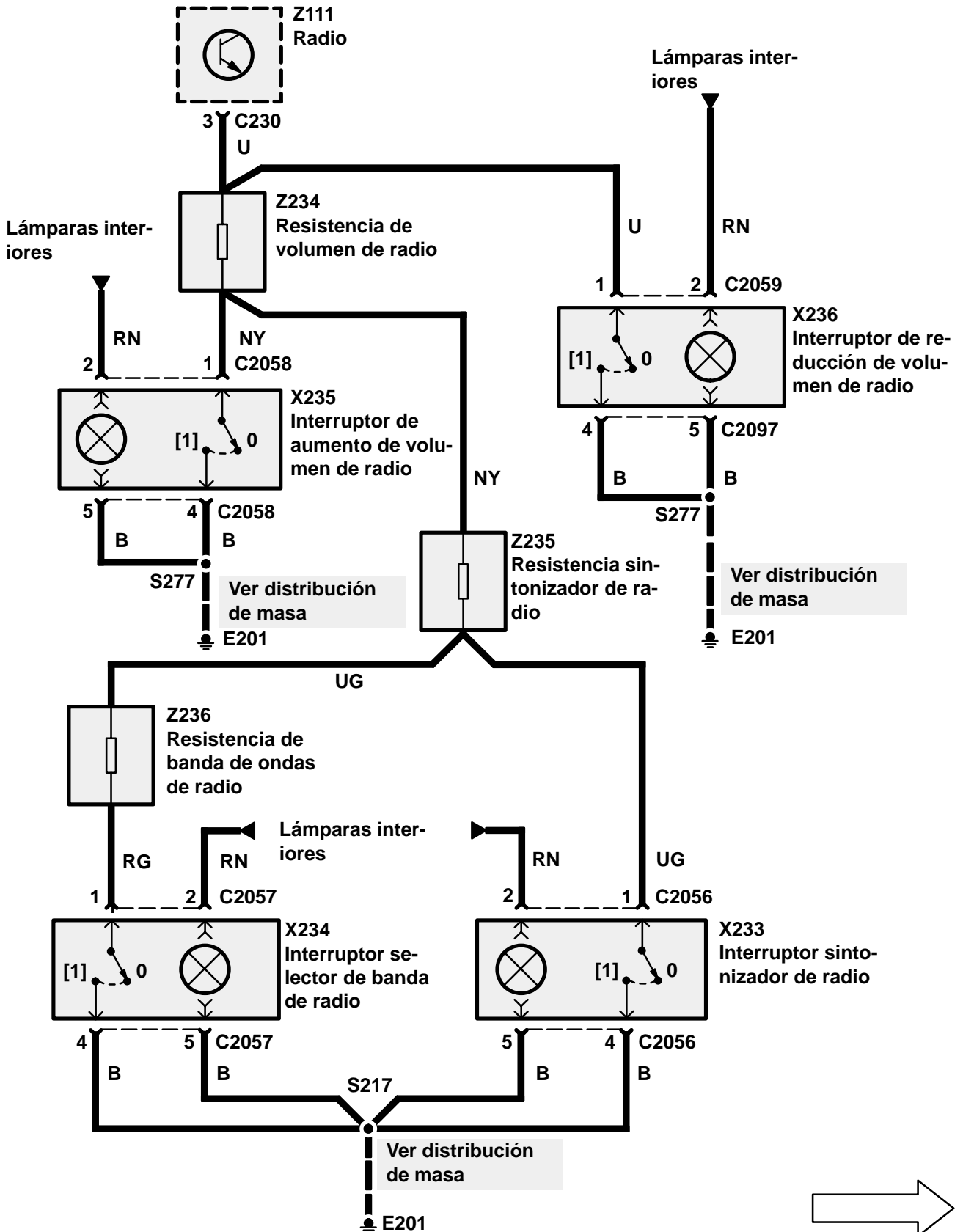

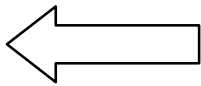

Excepto NAS
Radio High Line

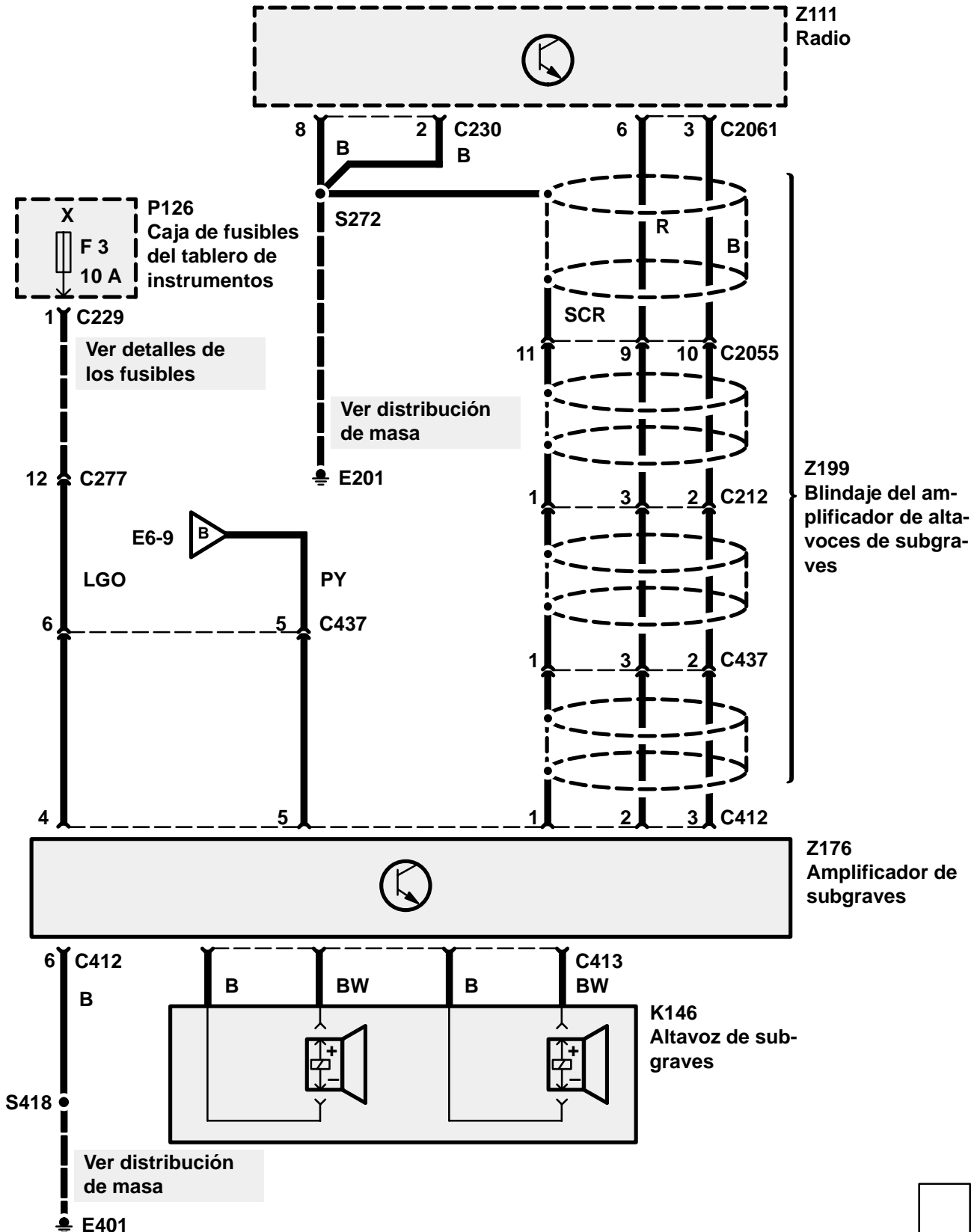

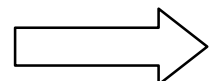
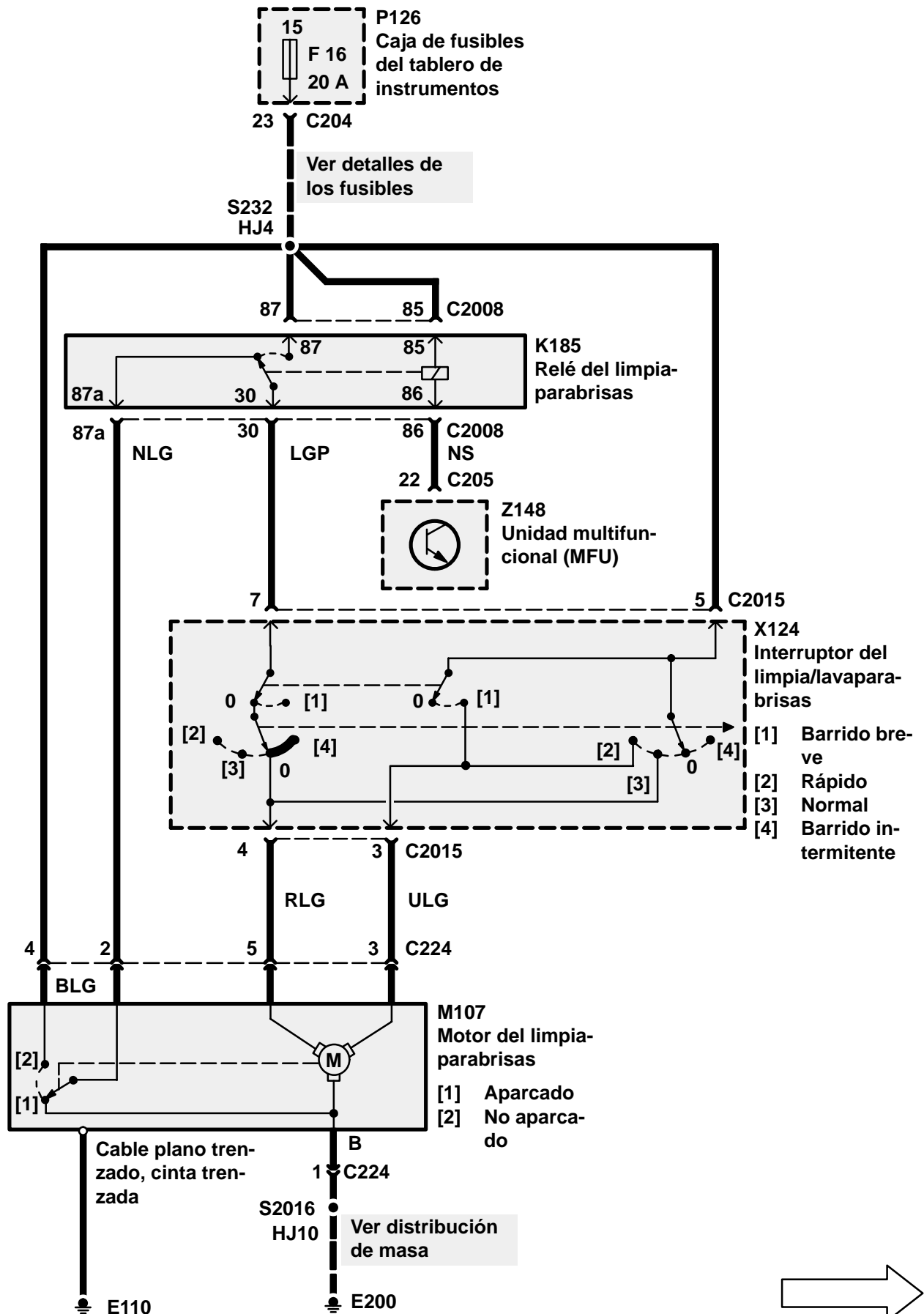

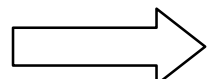
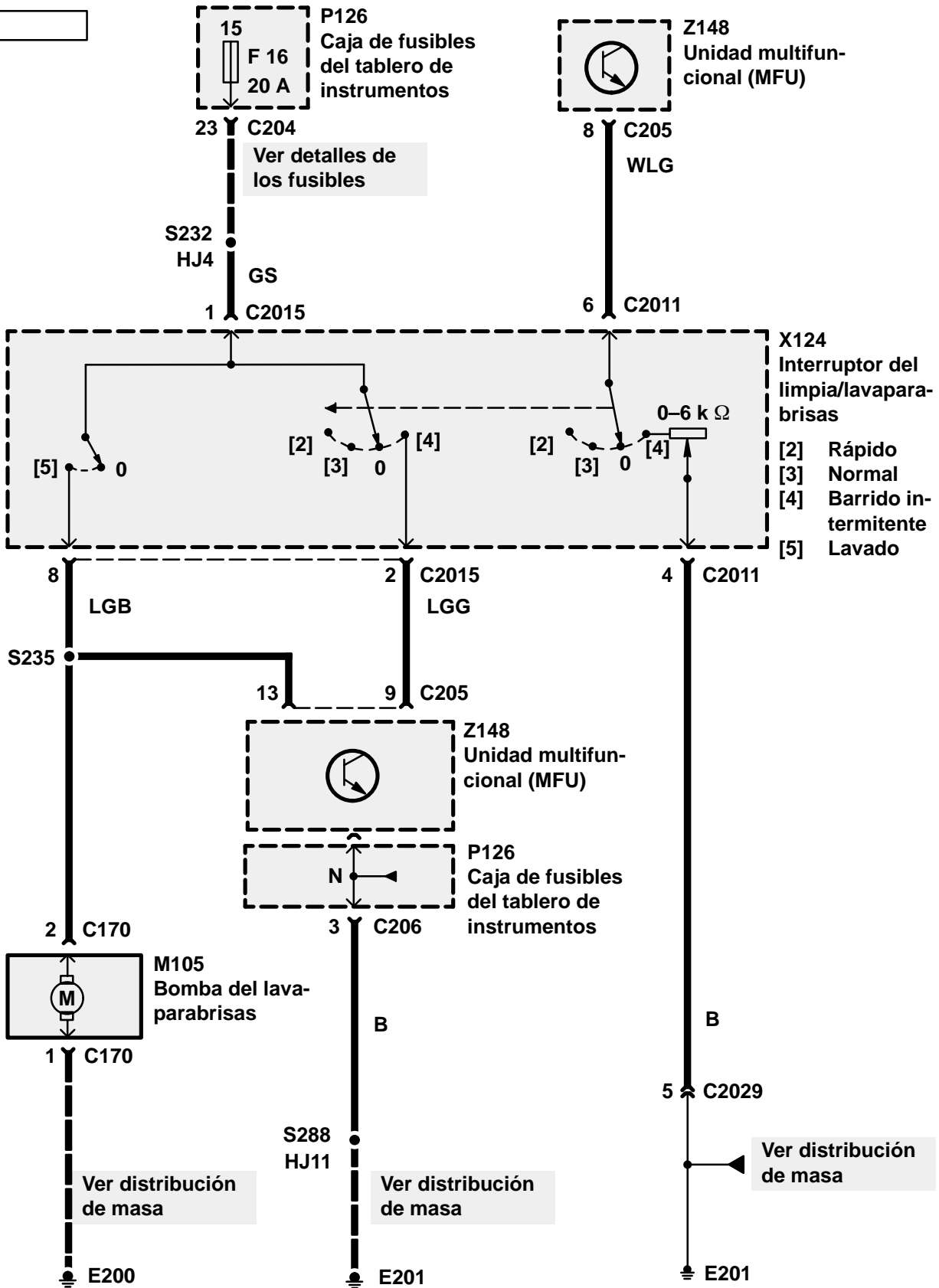
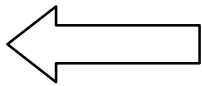

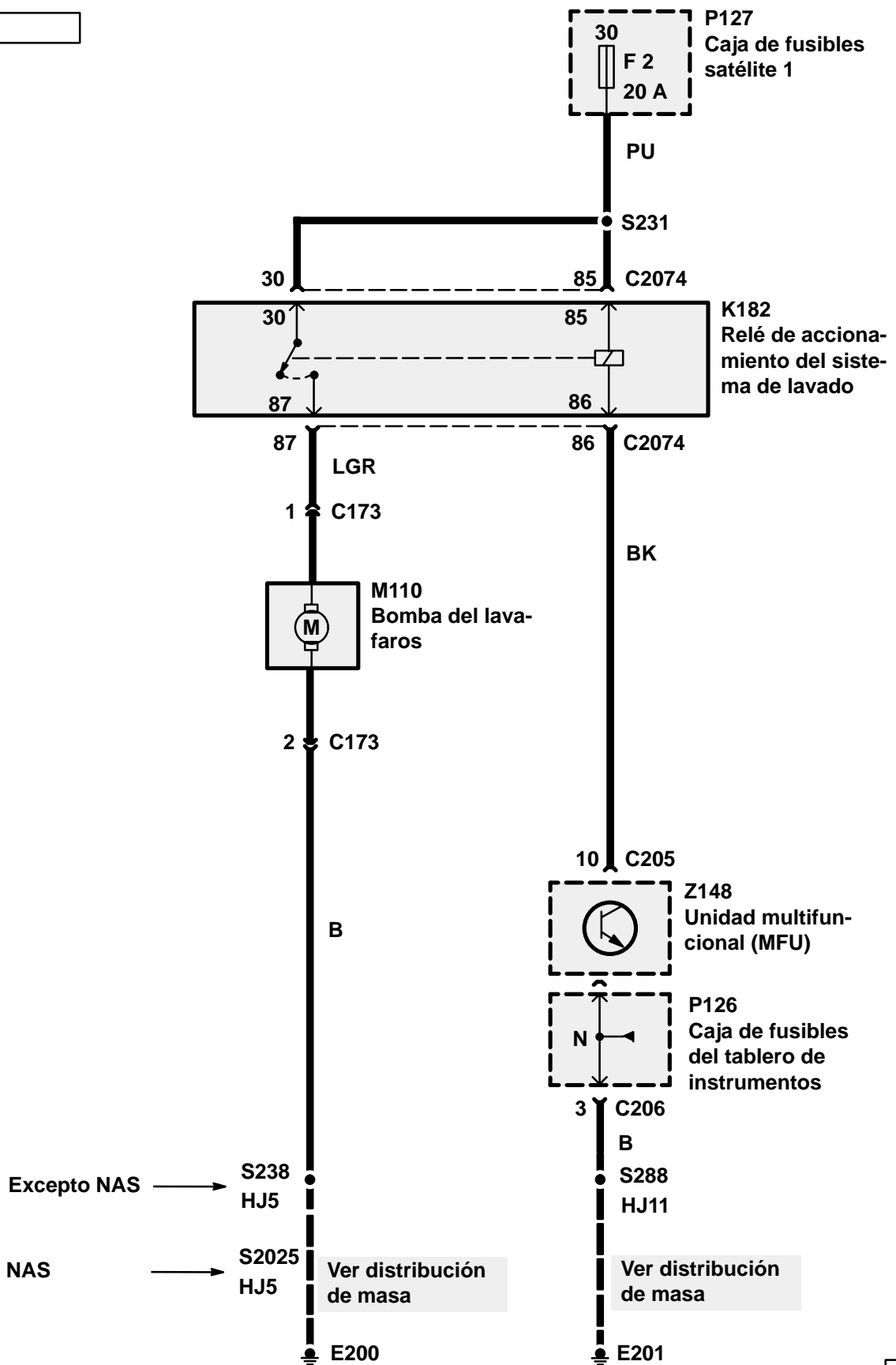
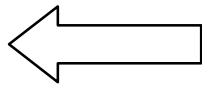

FUNCIONAMIENTO DE CIRCUITOS

Lavaluneta

El motor de la bomba de lavado de la luneta (M119) está continuamente conectado a masa. El motor será operado al recibir tensión de batería a través del interruptor del lavaluneta (X222) al posicionarlo en la posición LAVAR.

Limpialuneta

Al colocar el interruptor del limpiacuneta (X221) en la posición LIMPIAR, la unidad multifuncional (MFU) (Z148) conectará el relé limpiacuneta (K183) a masa. Con ésto, se alimentará tensión de batería en el motor limpiacuneta (M120) a través del fusible F18.

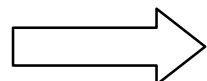
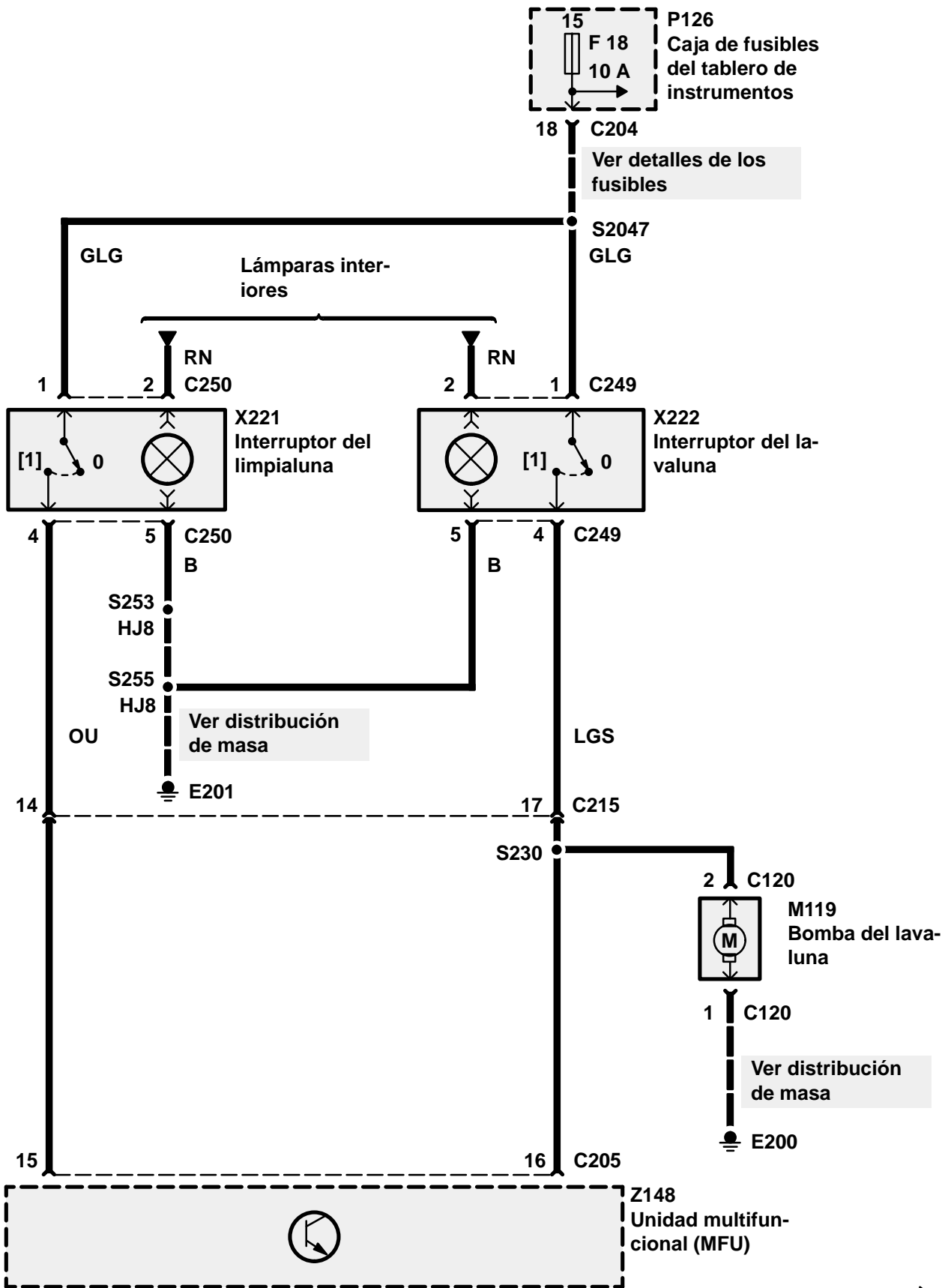

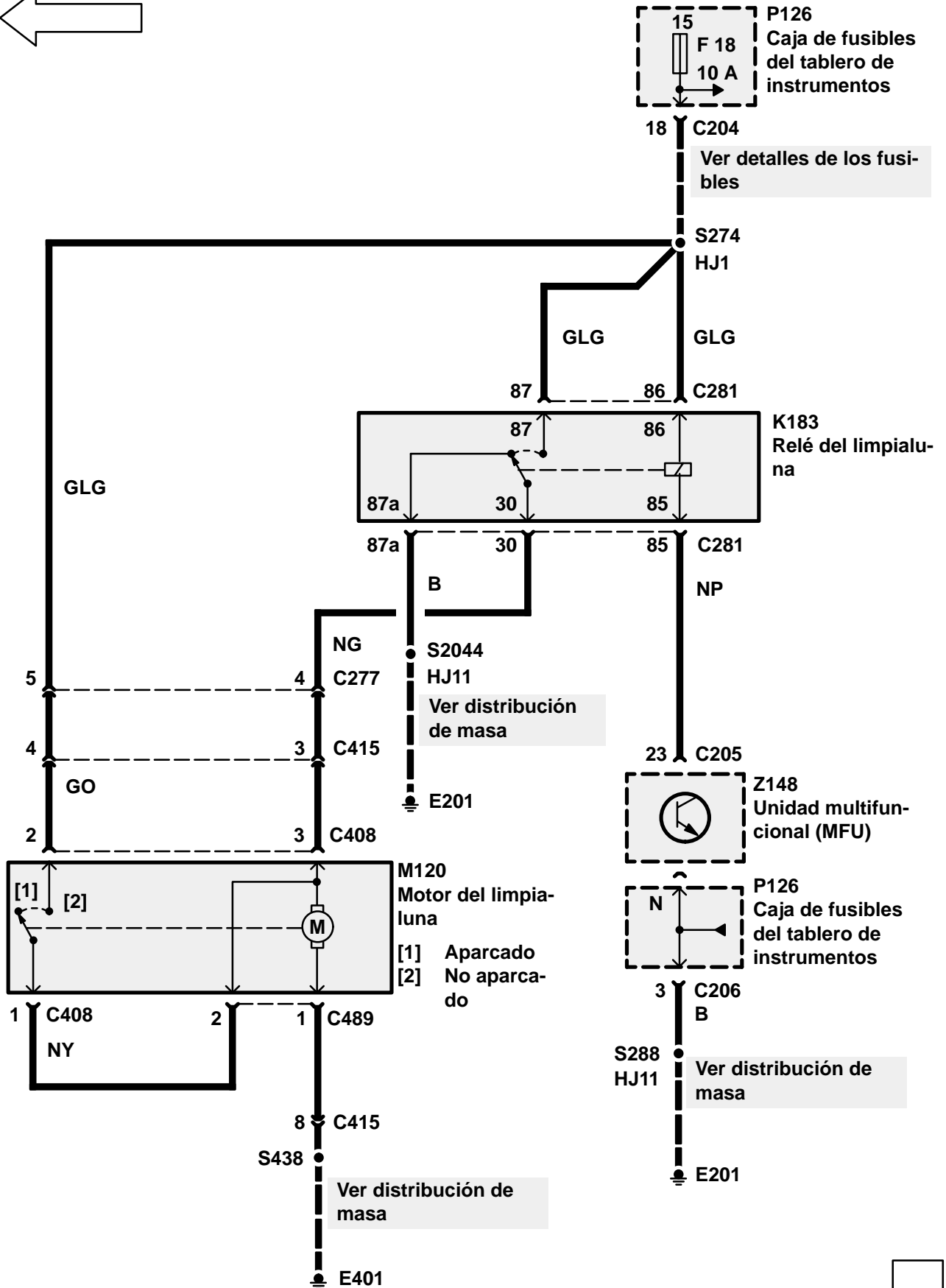
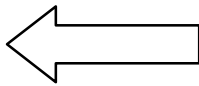

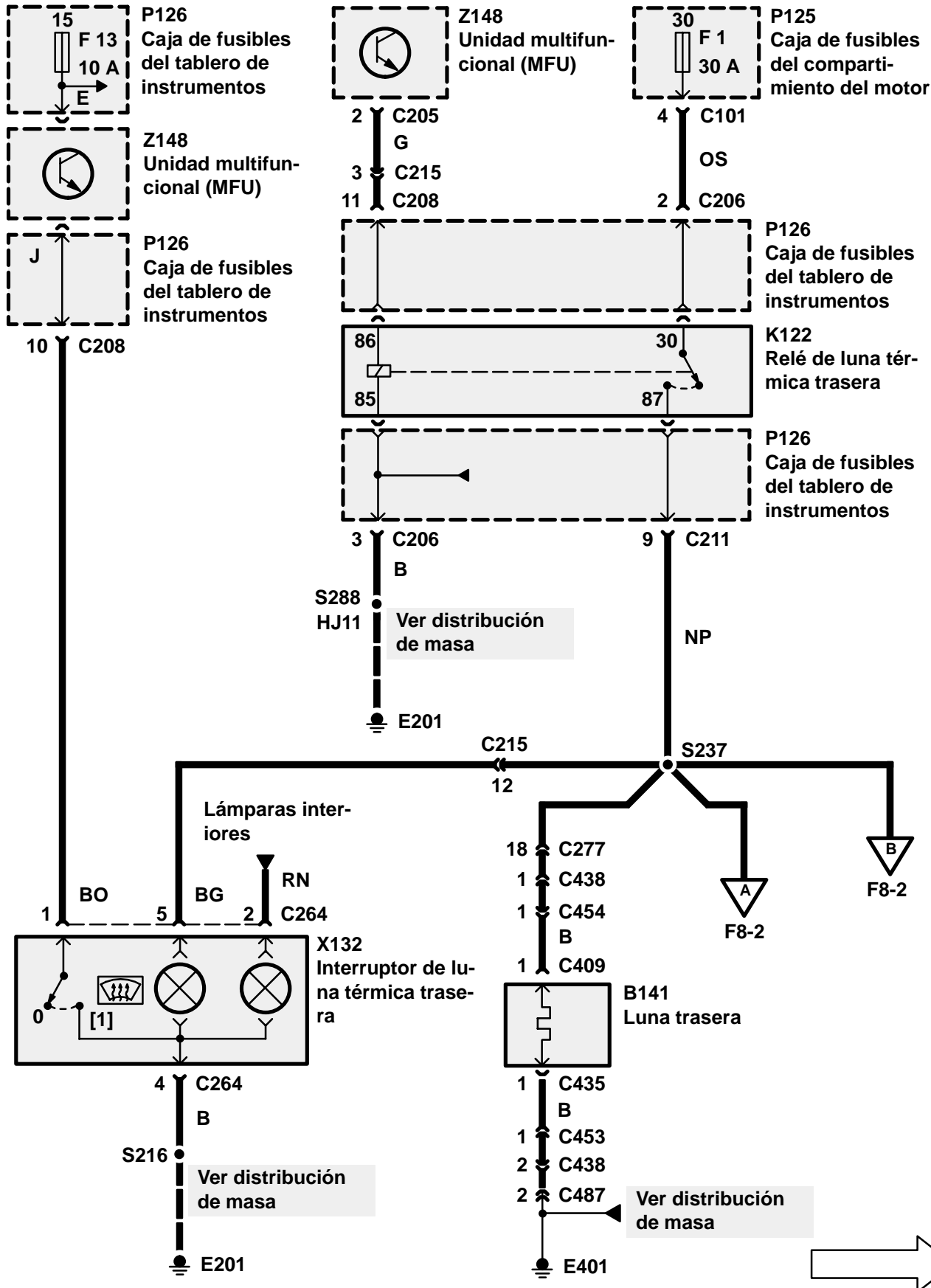

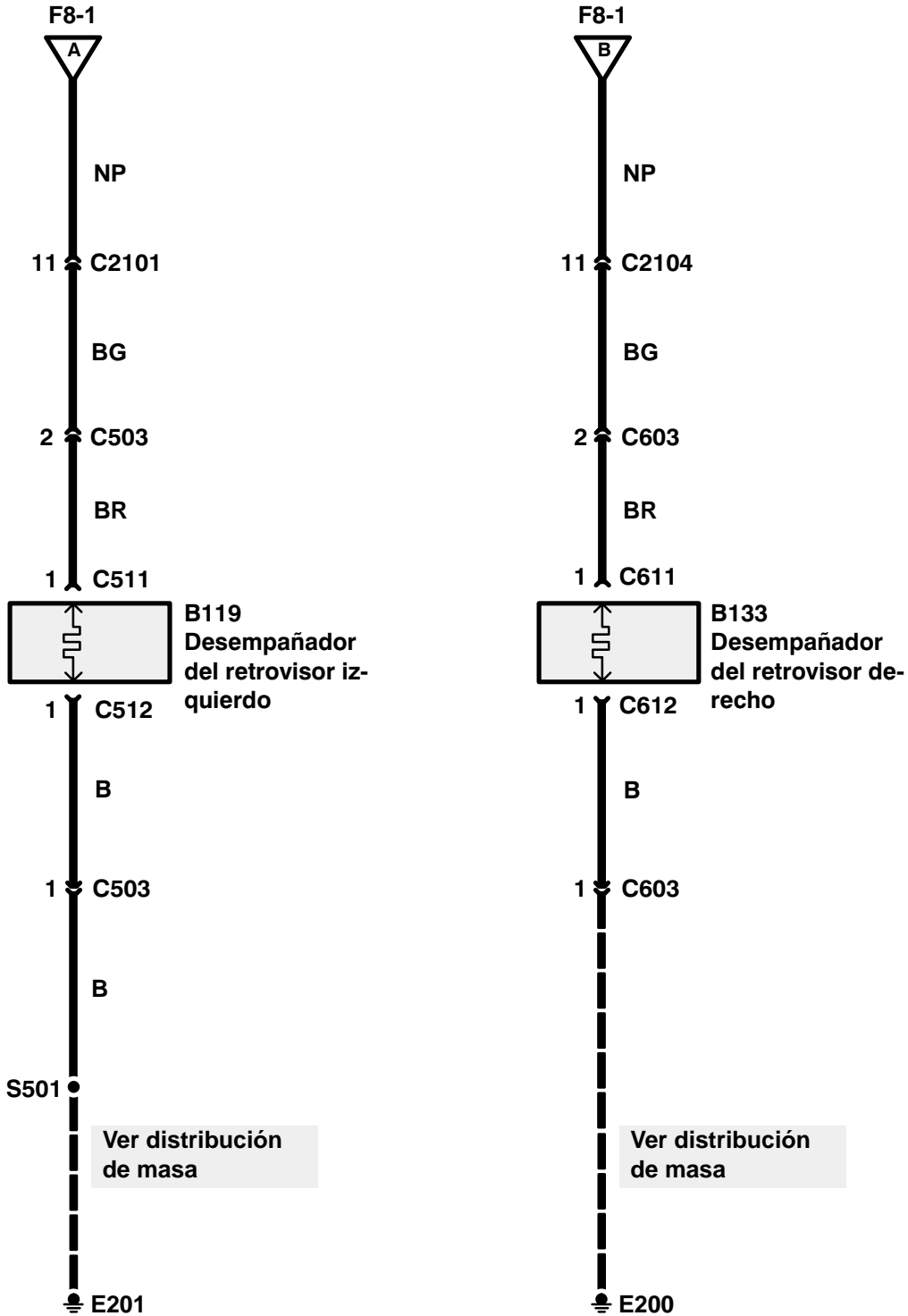
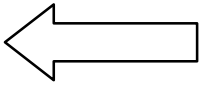

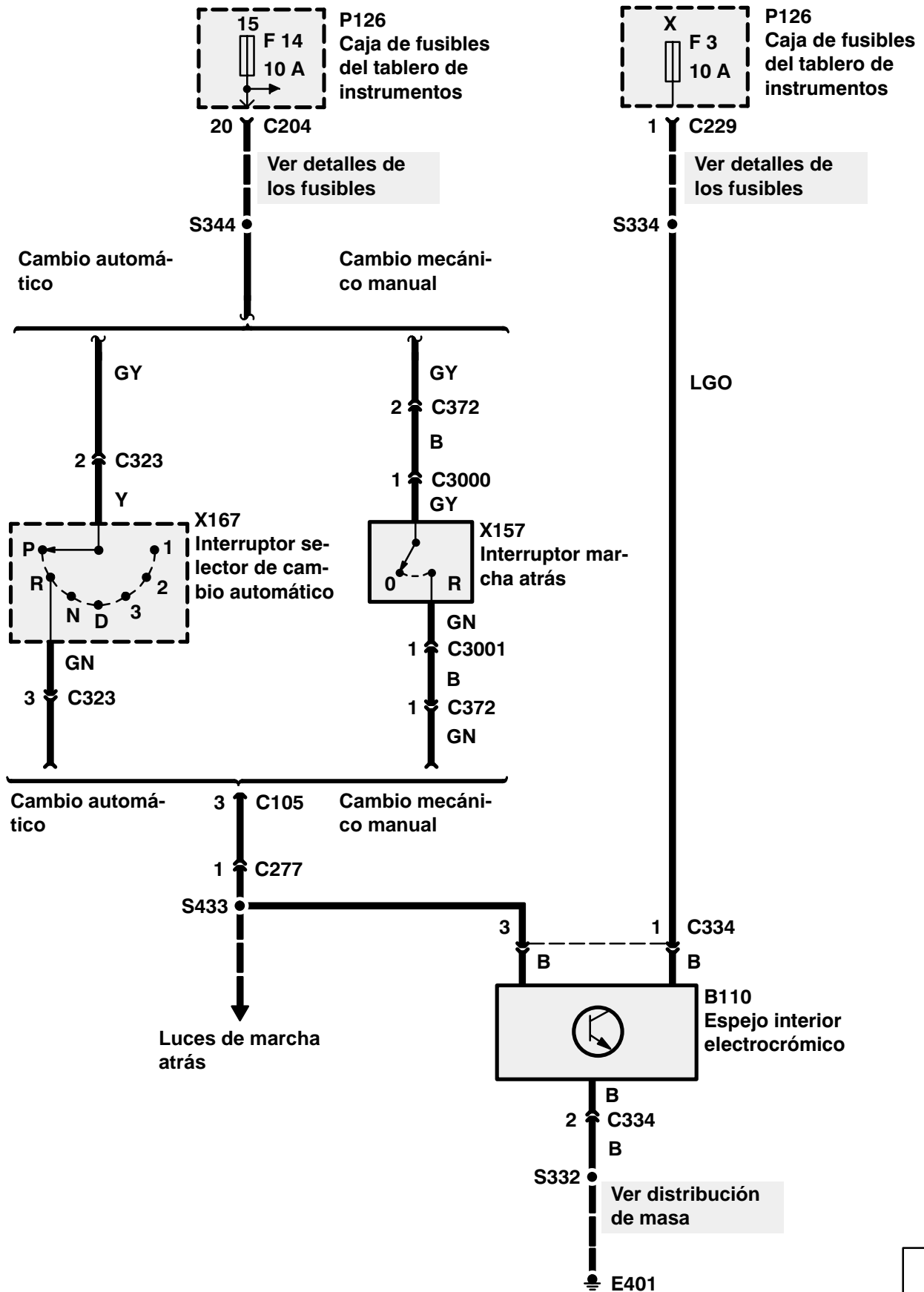

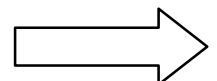
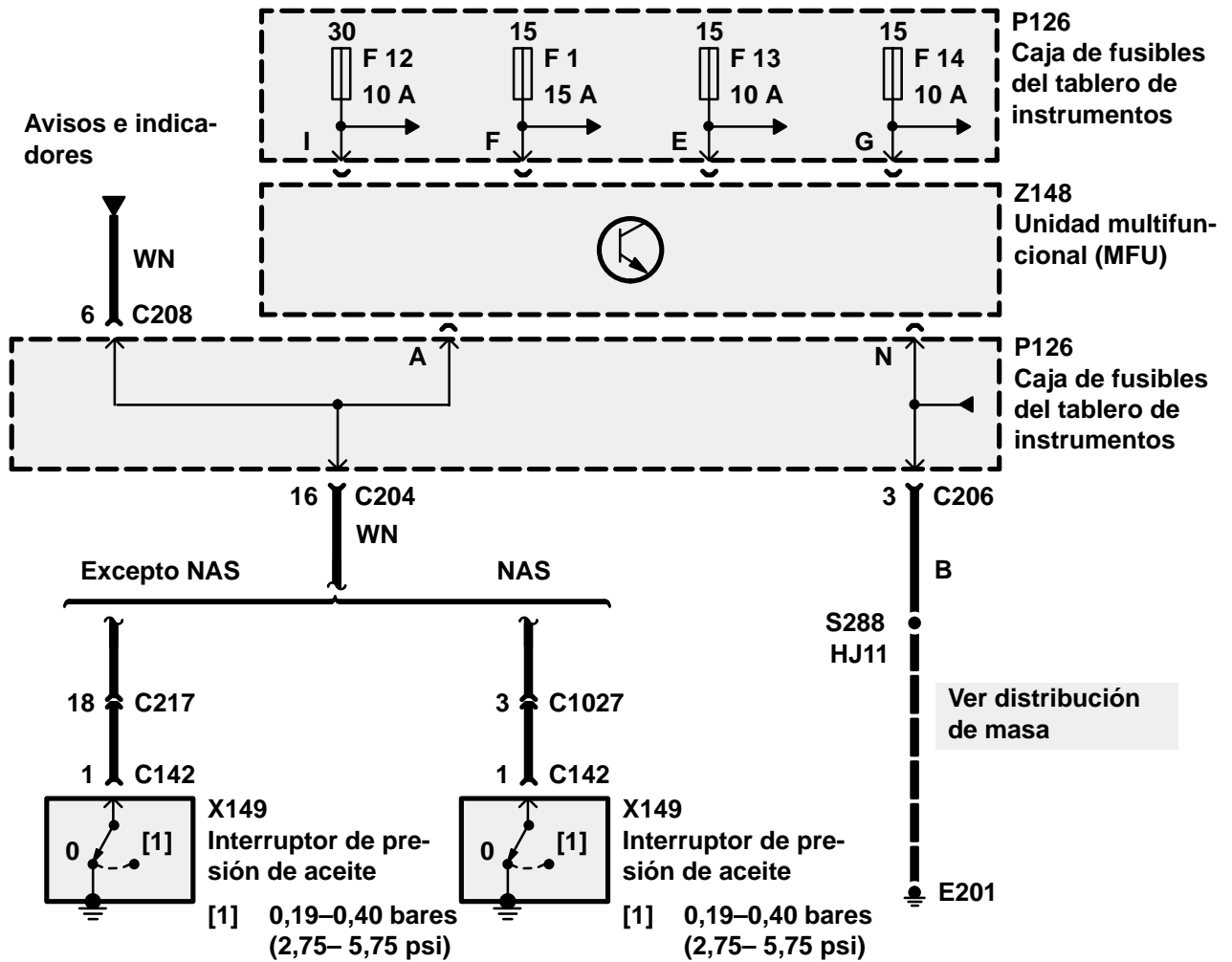

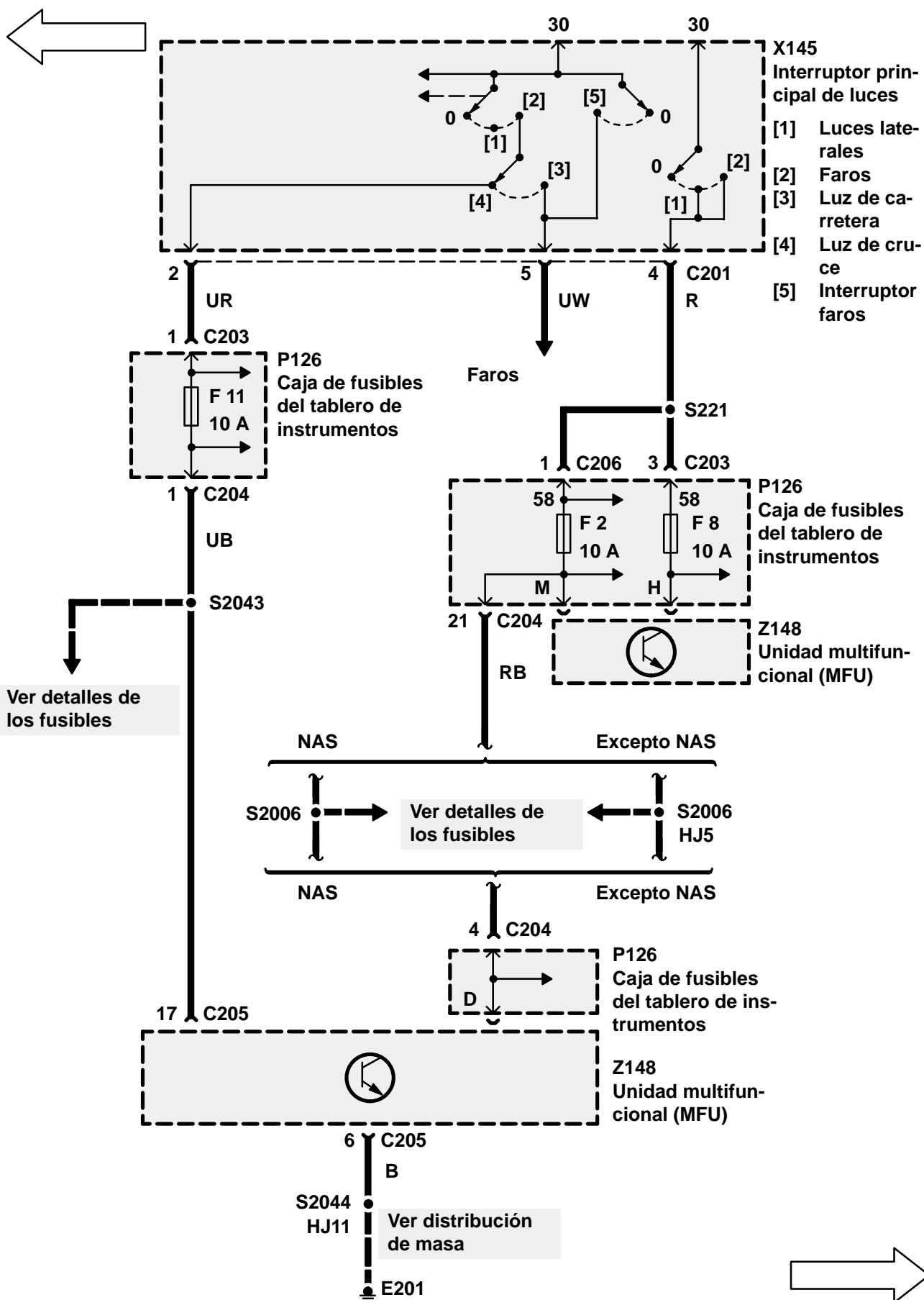

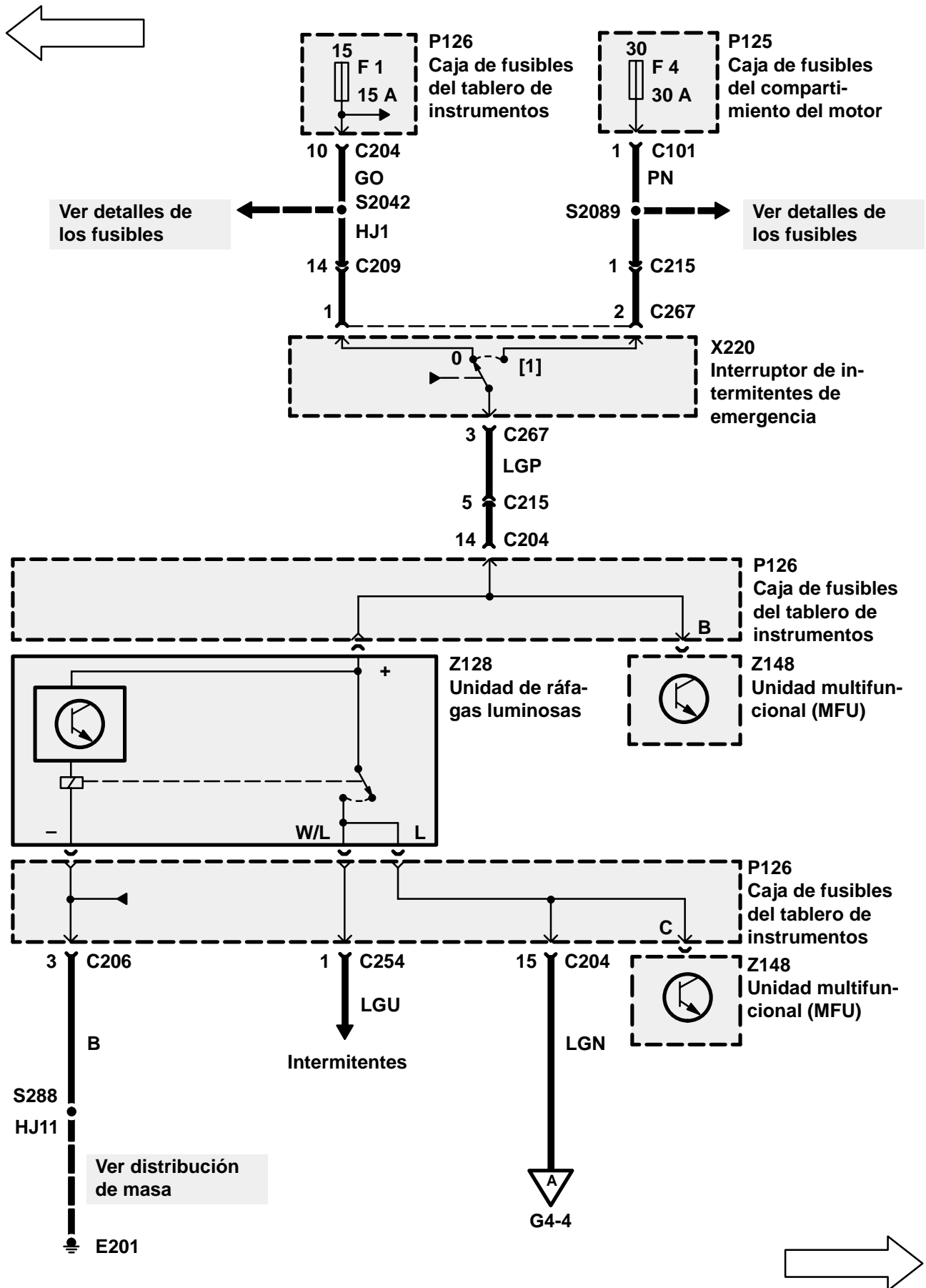

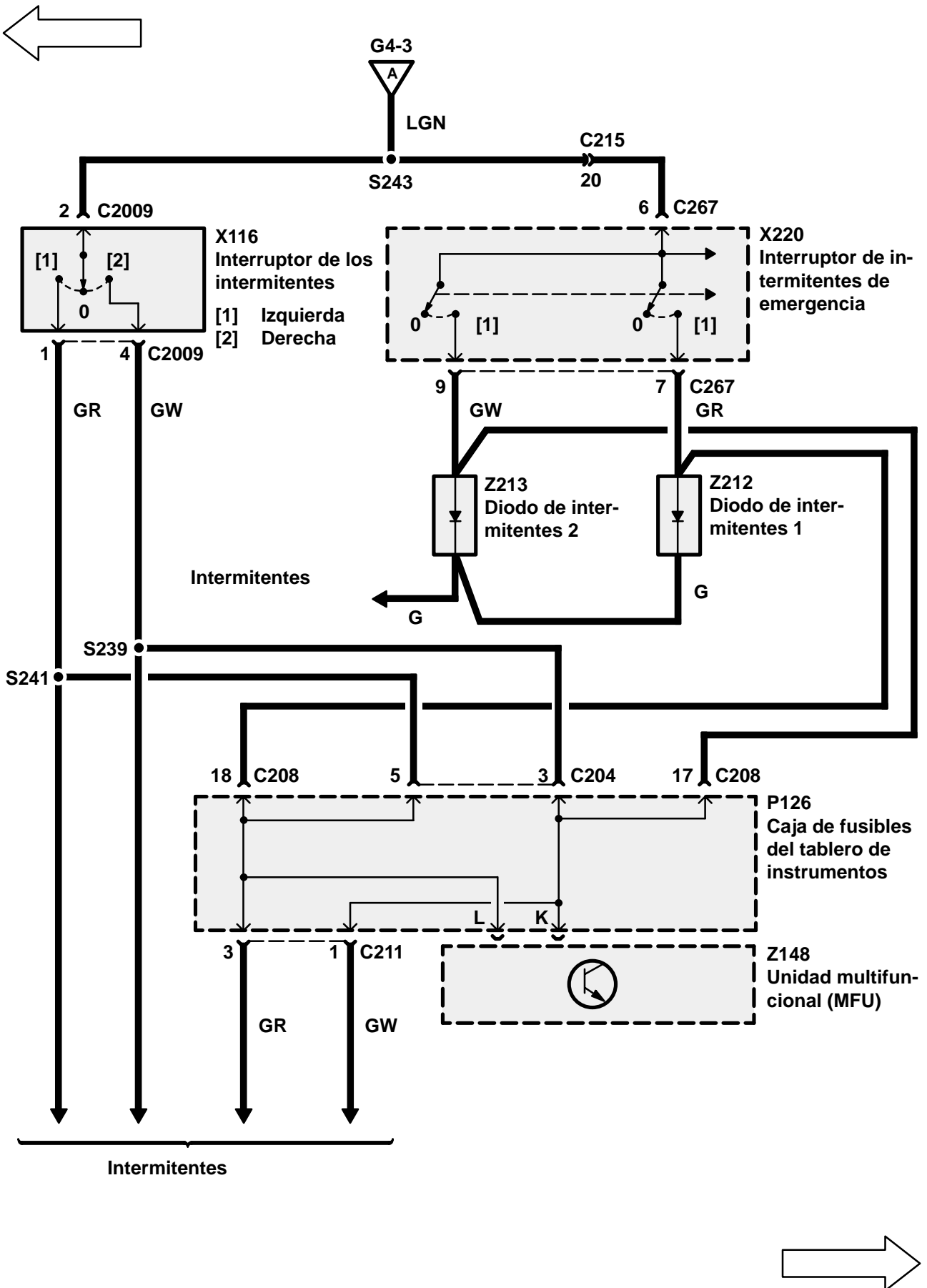

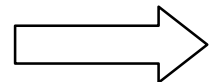
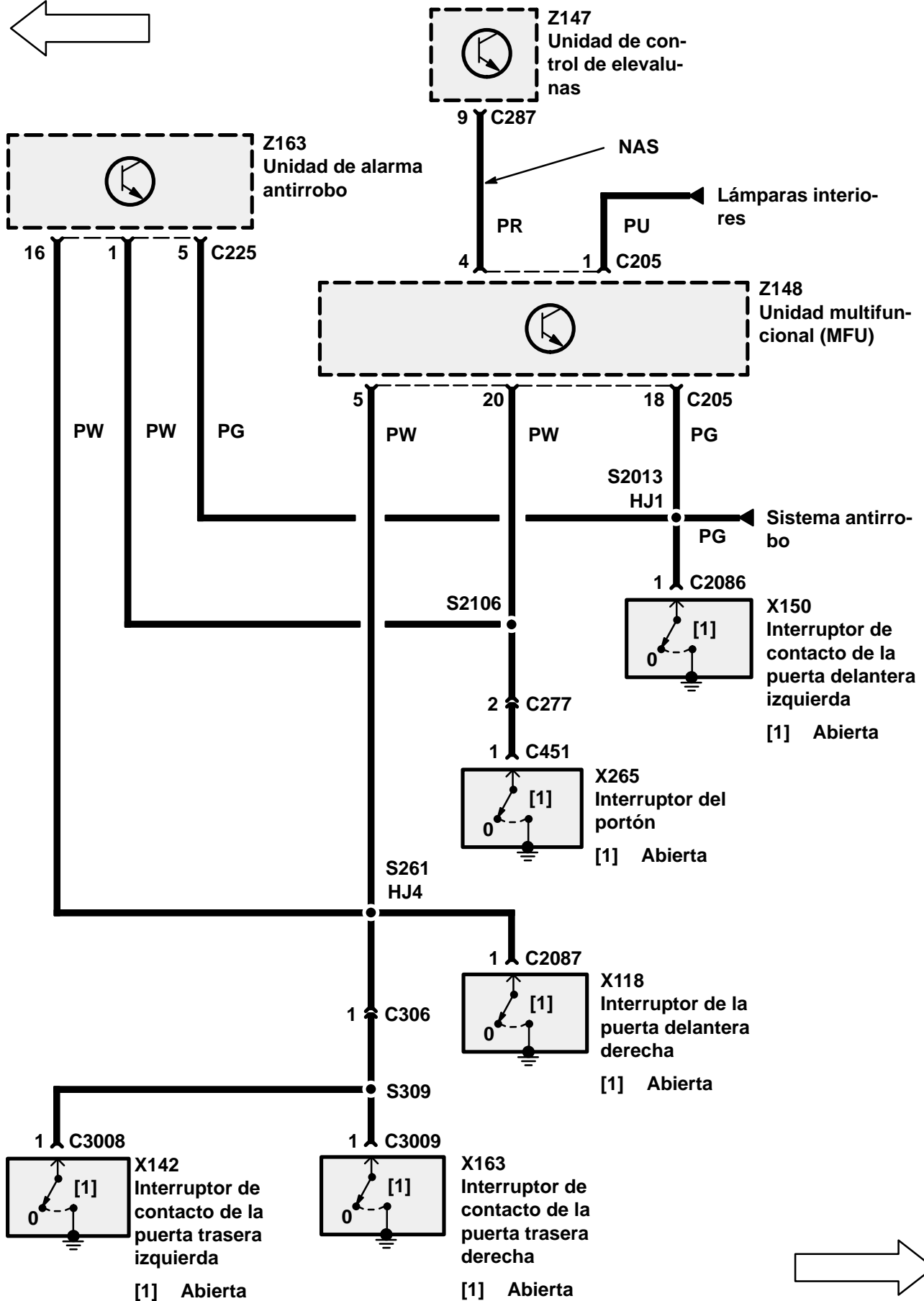
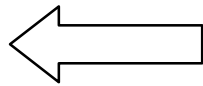

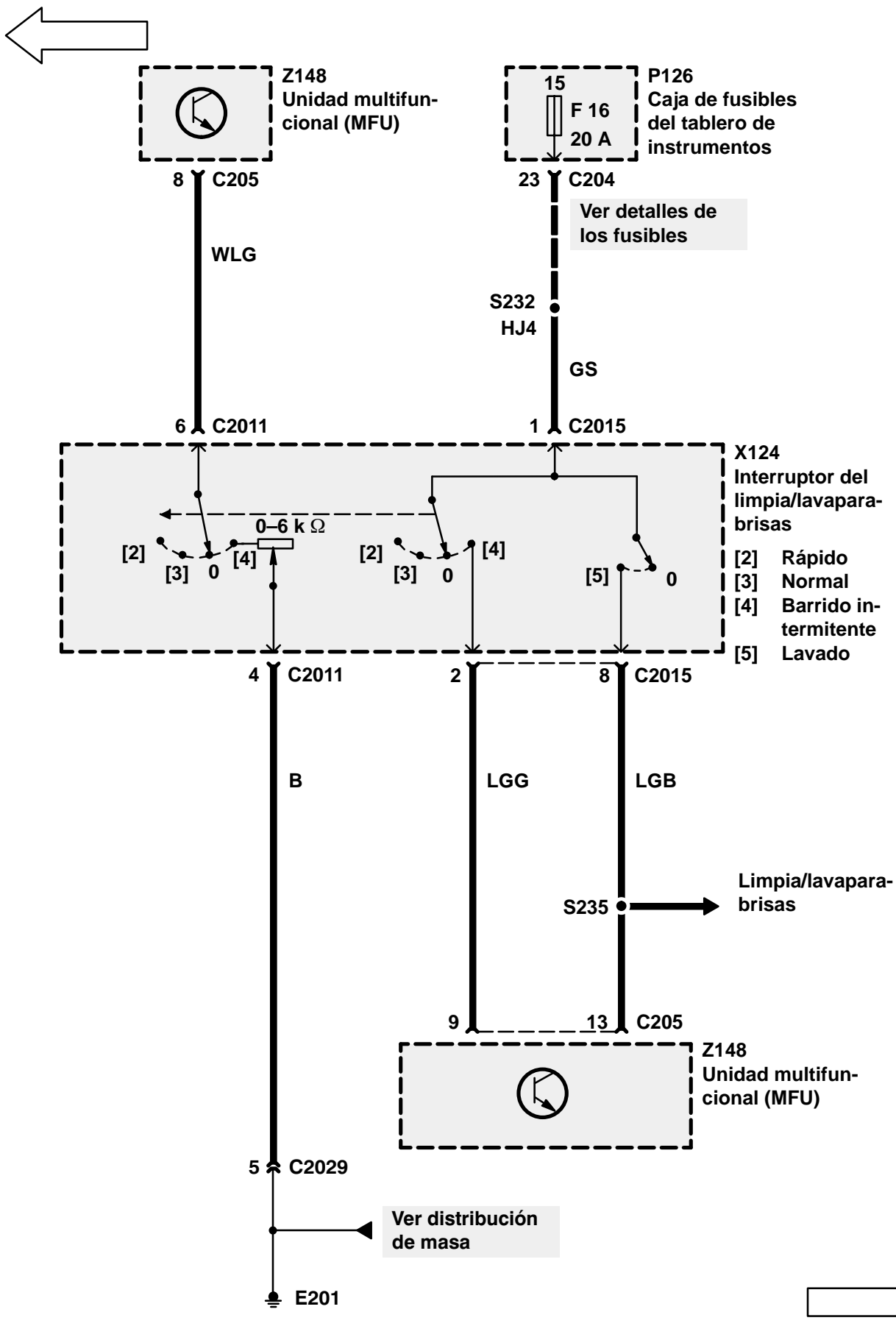

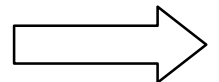
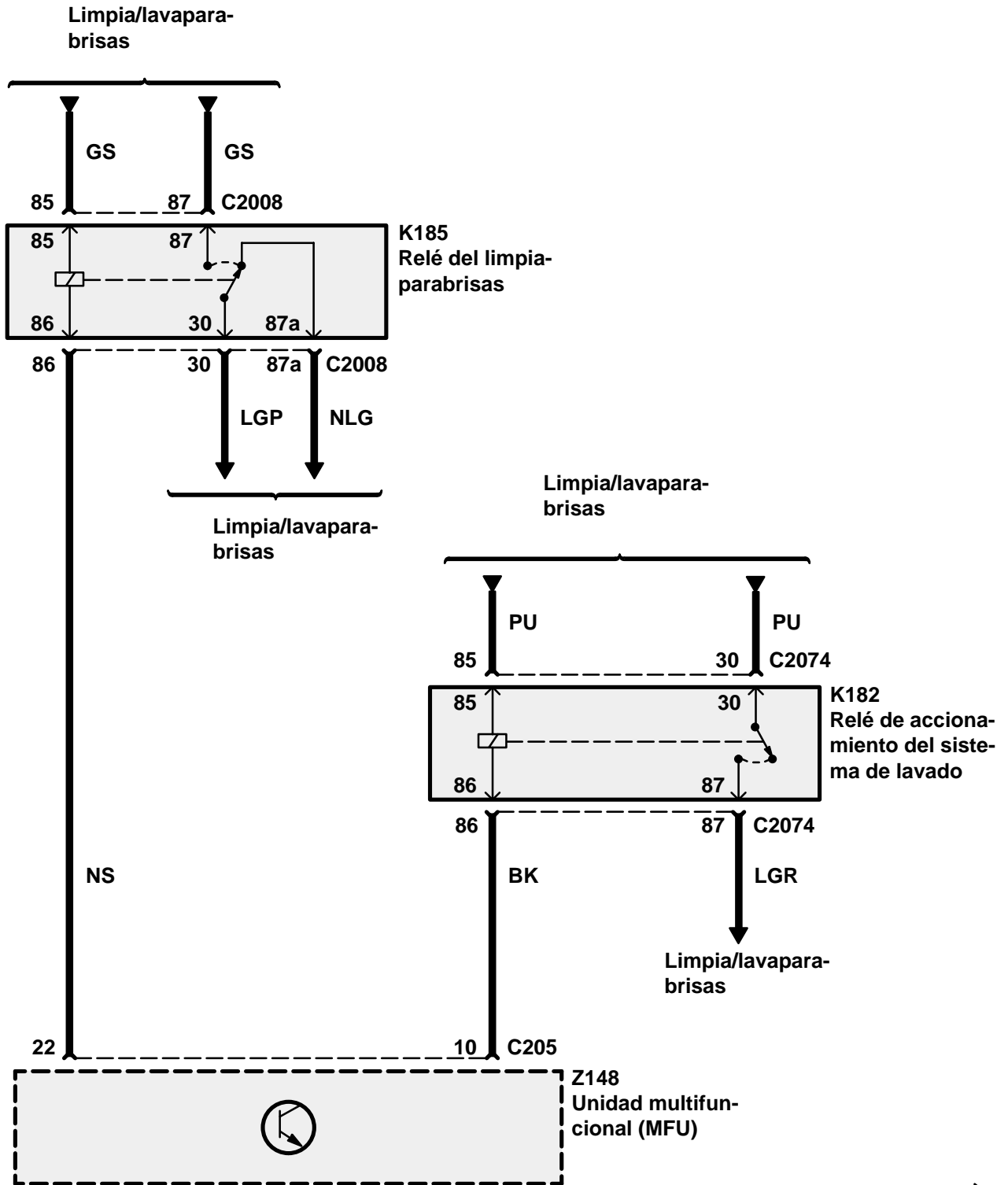
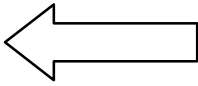

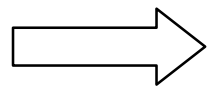
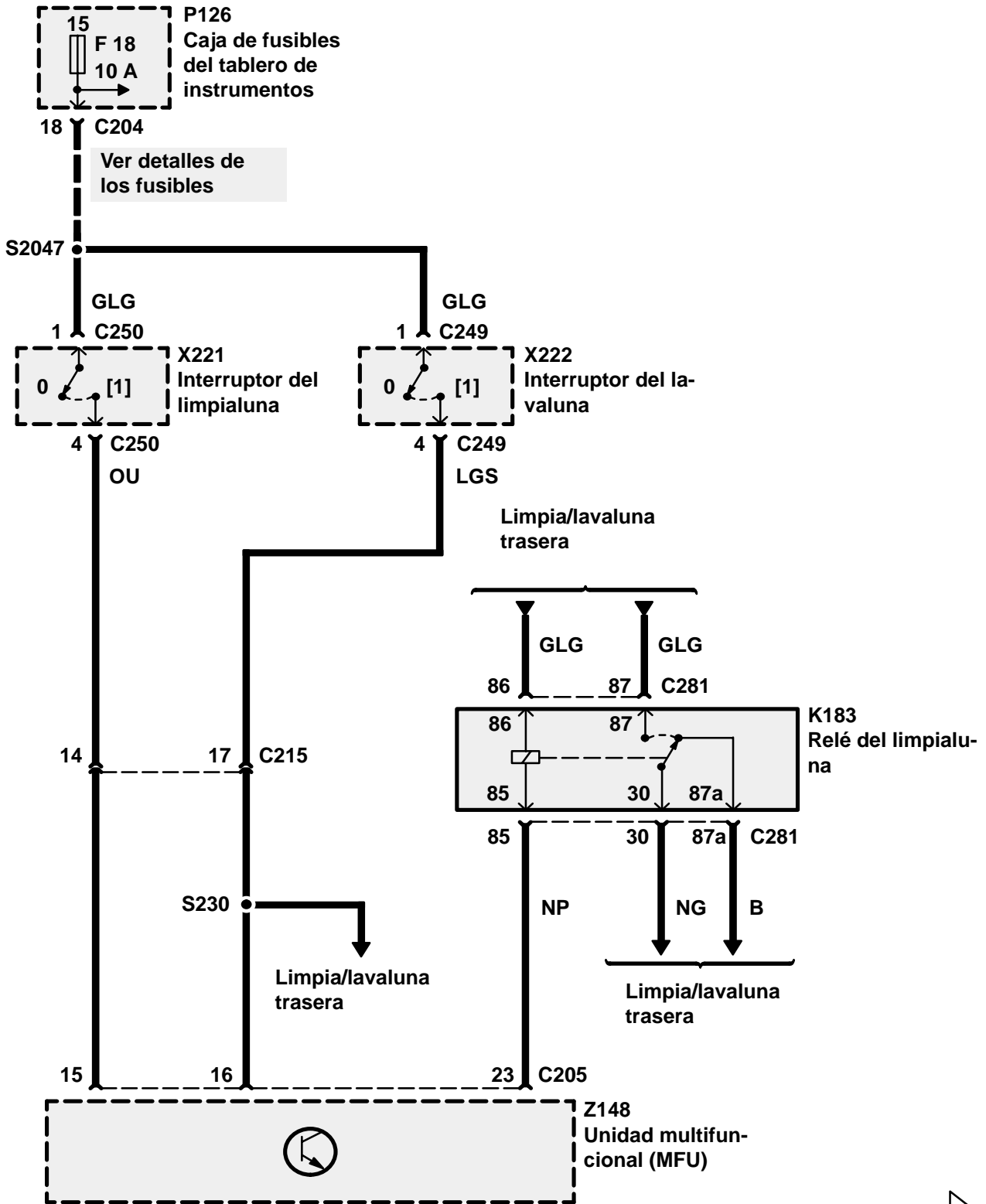
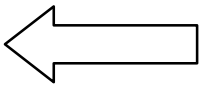

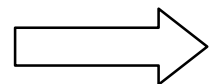
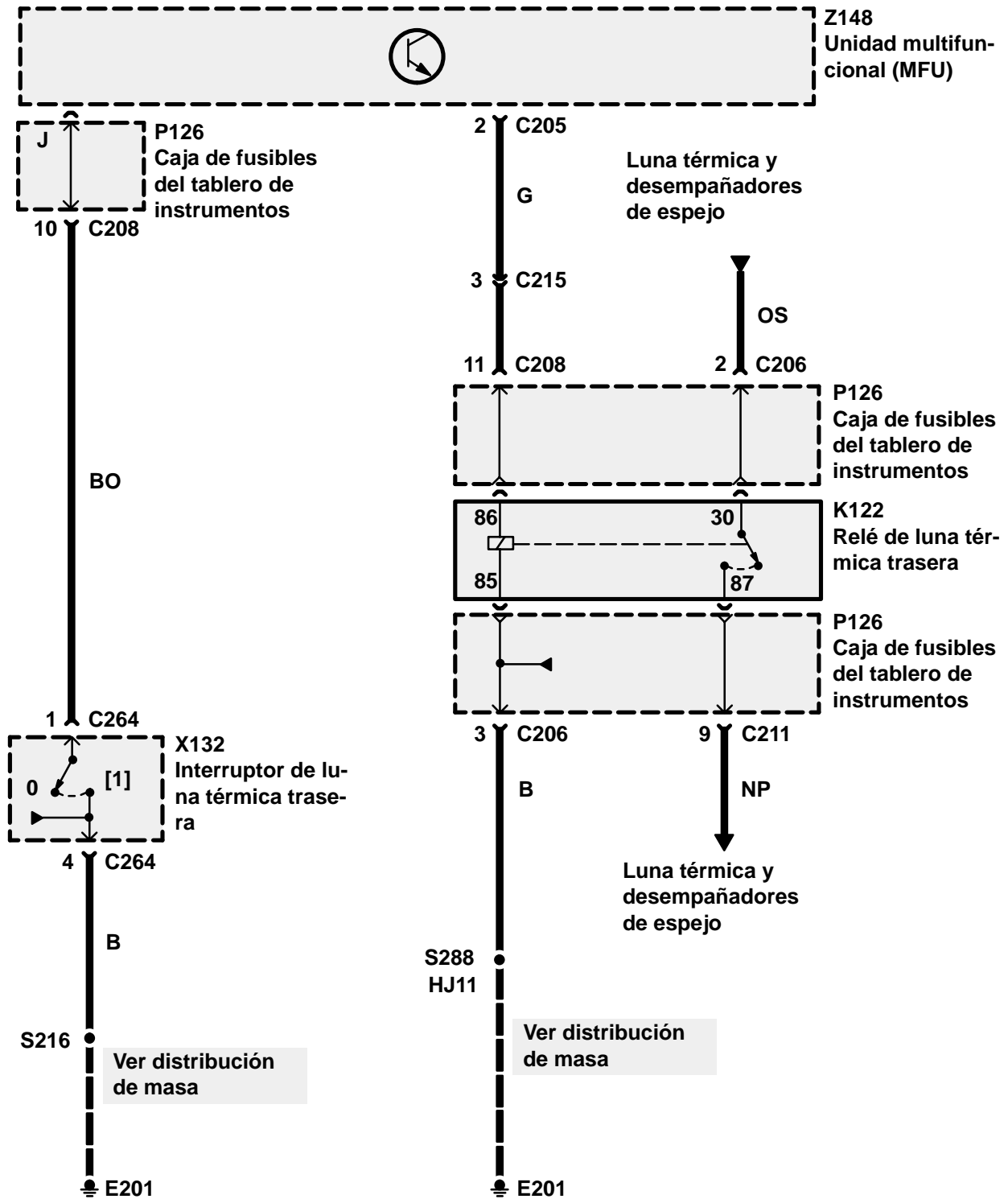
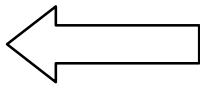

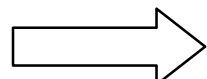
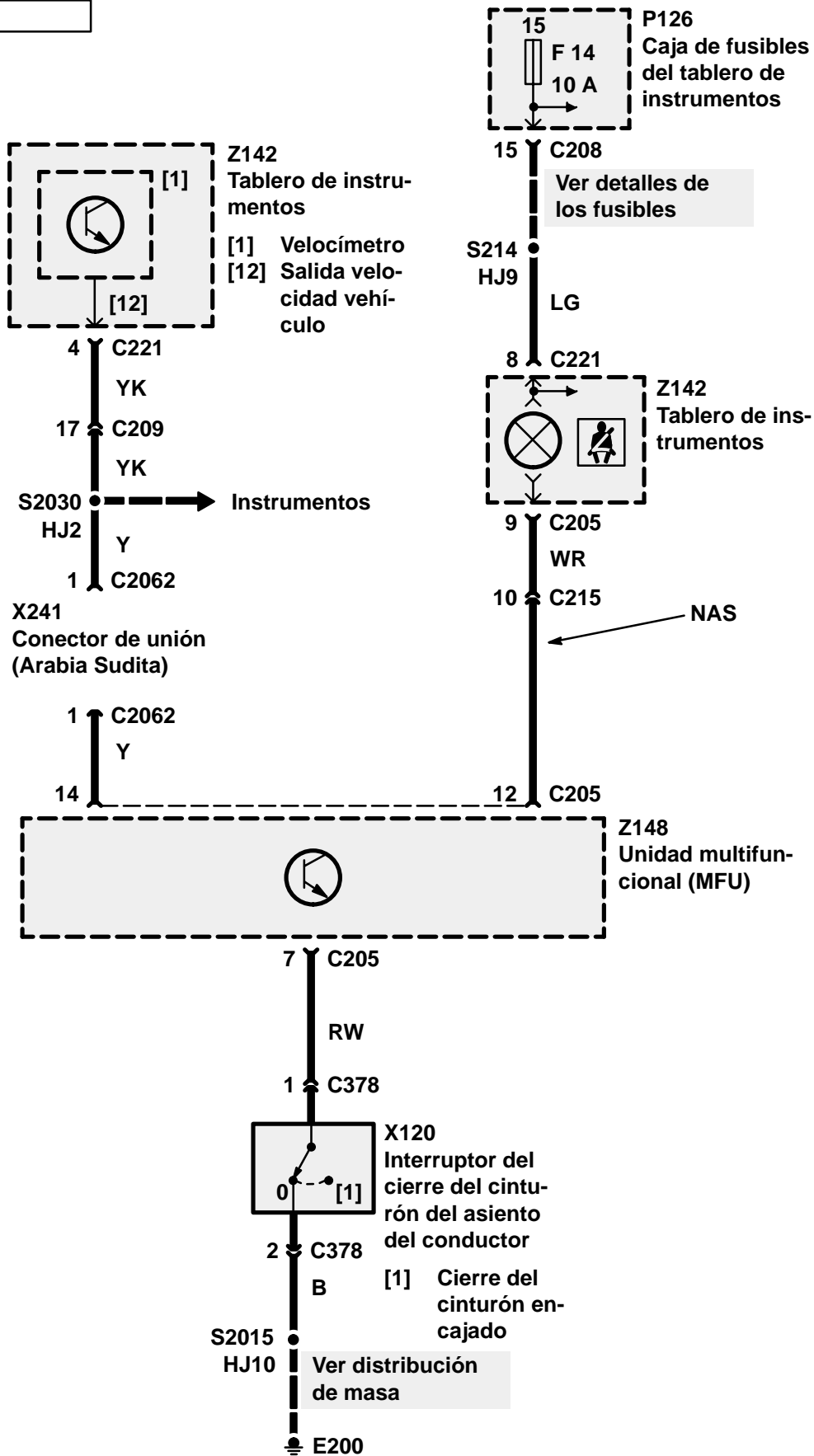
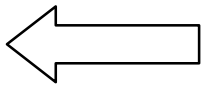

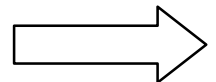
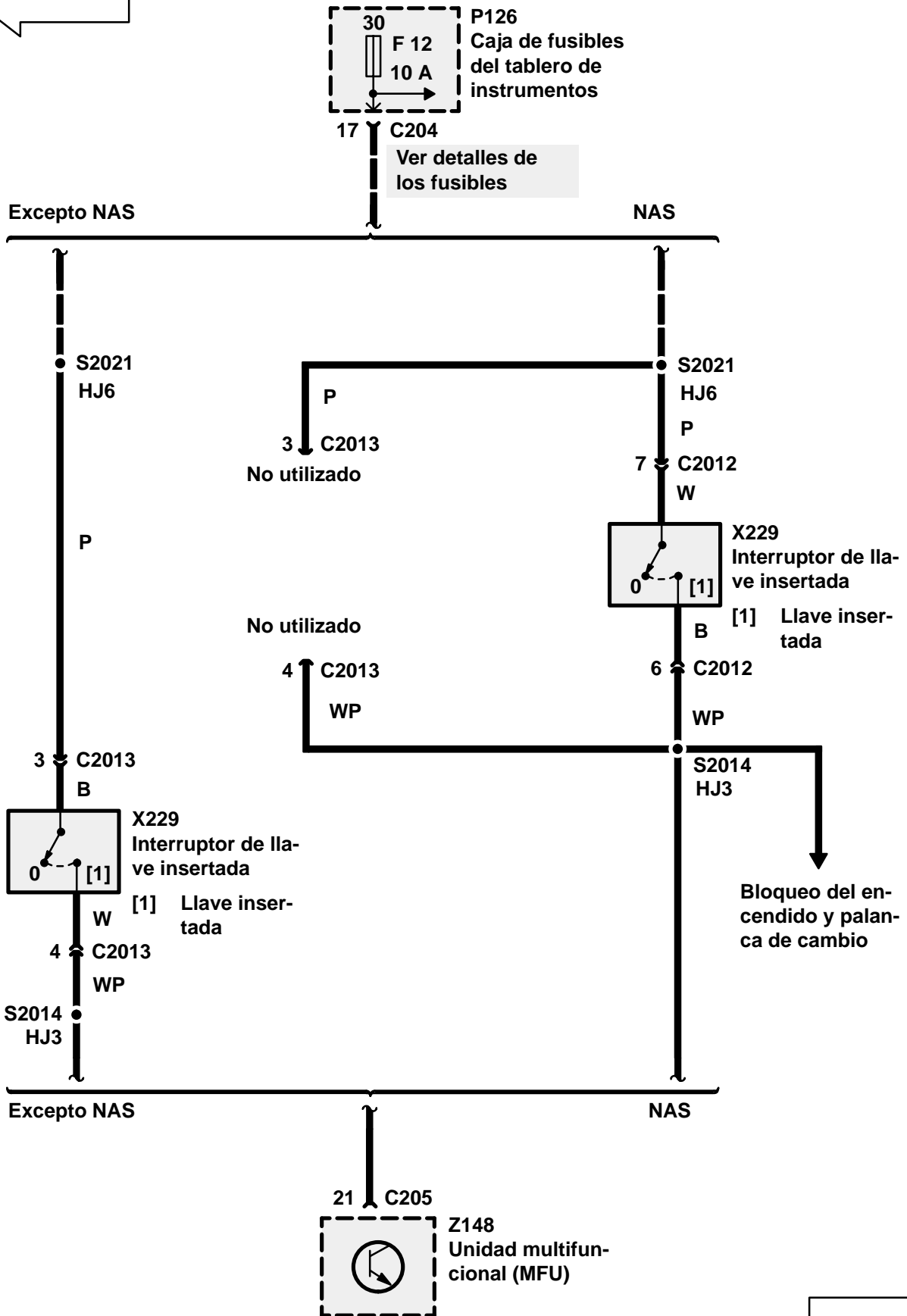
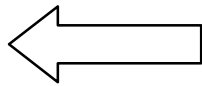

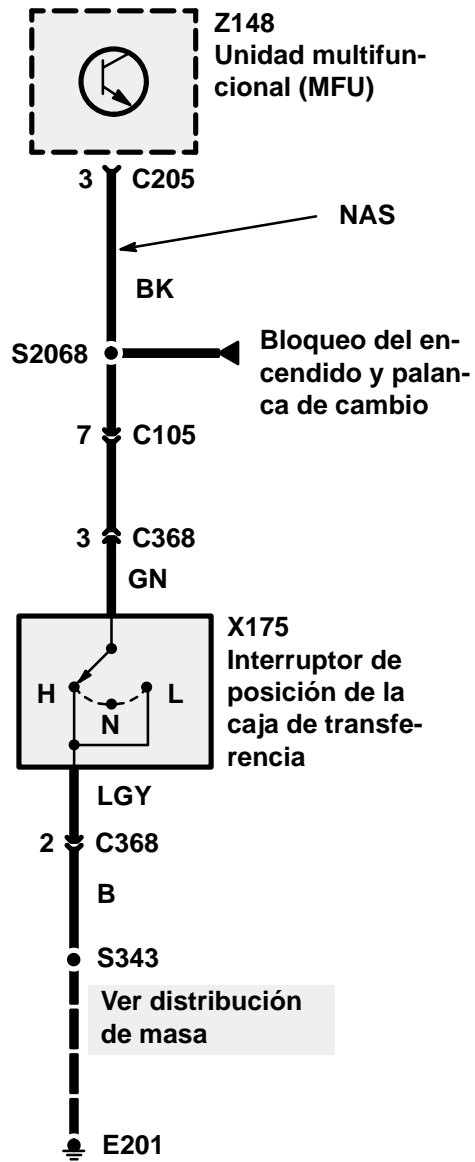
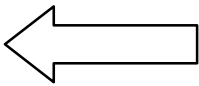

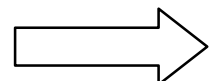
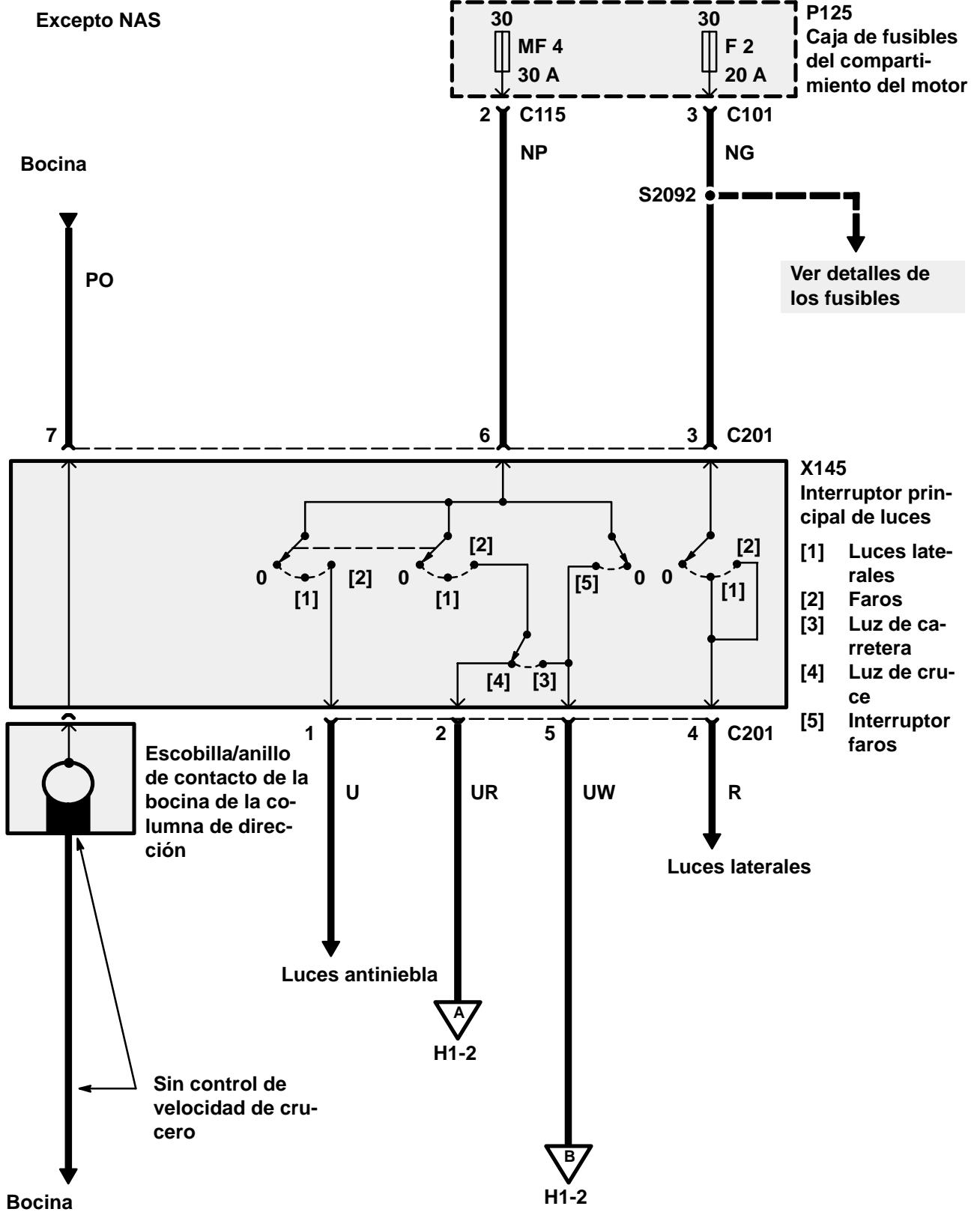

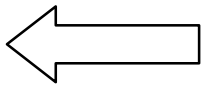

Excepto NAS

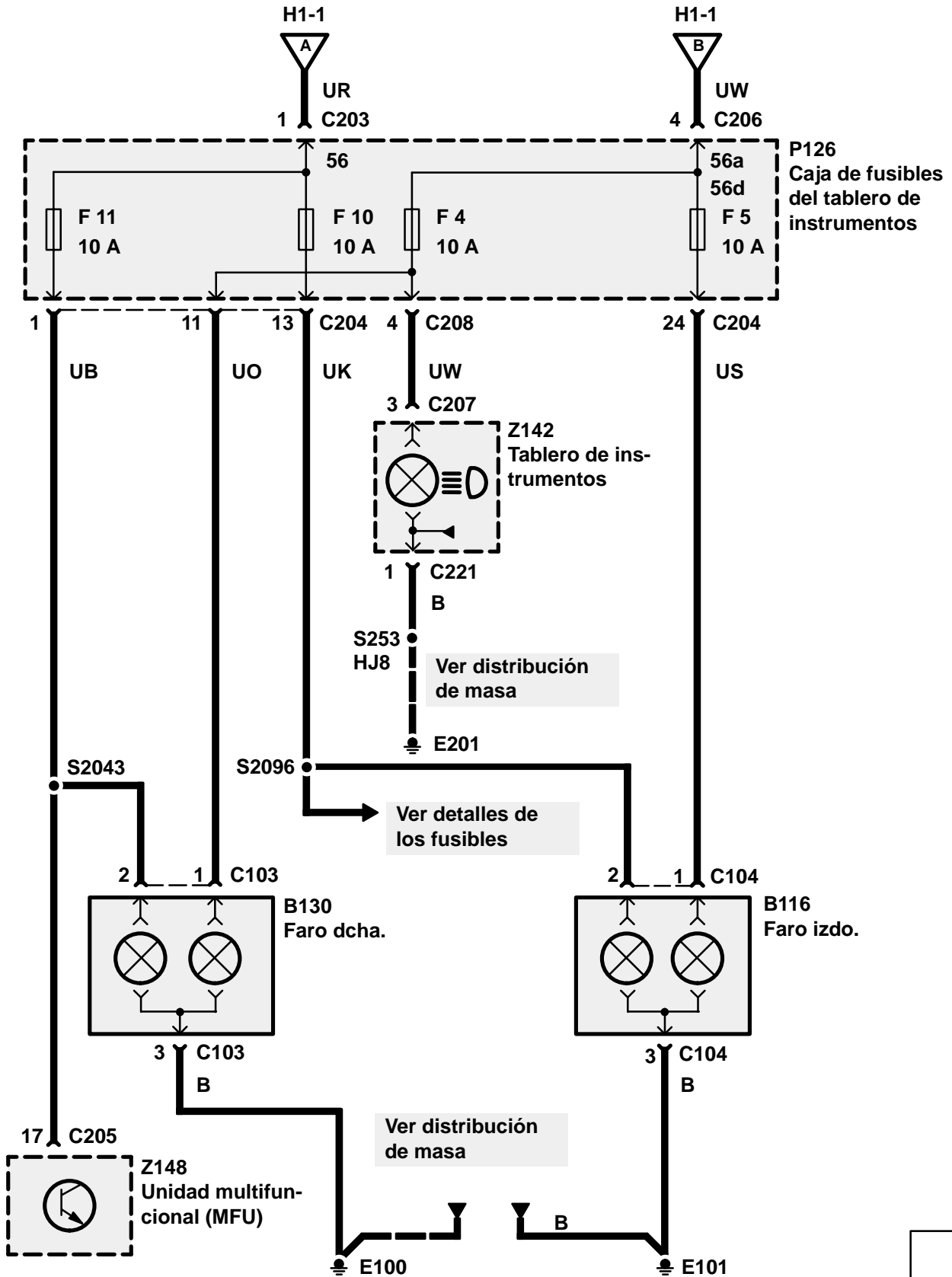

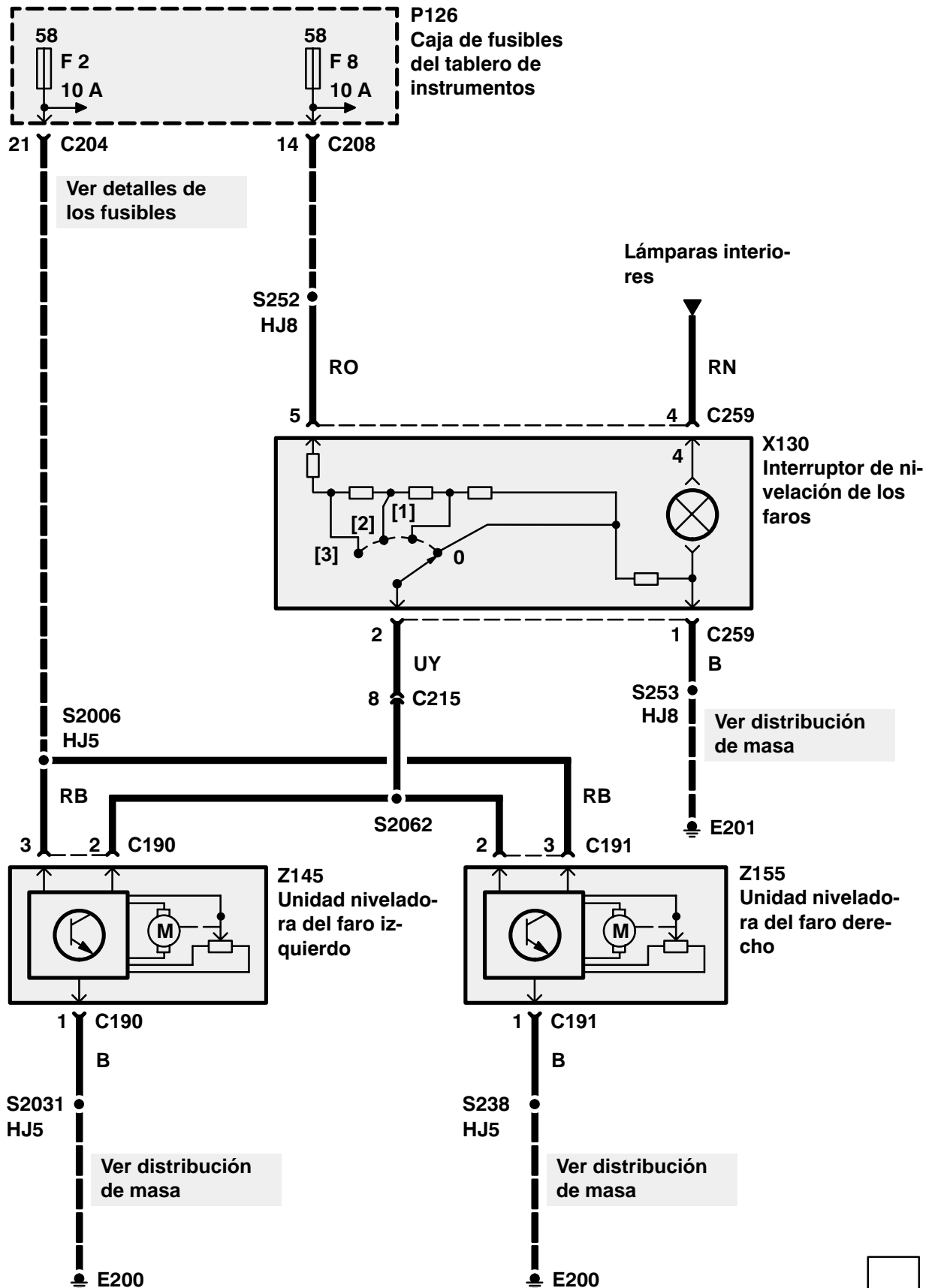

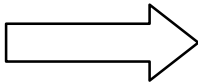
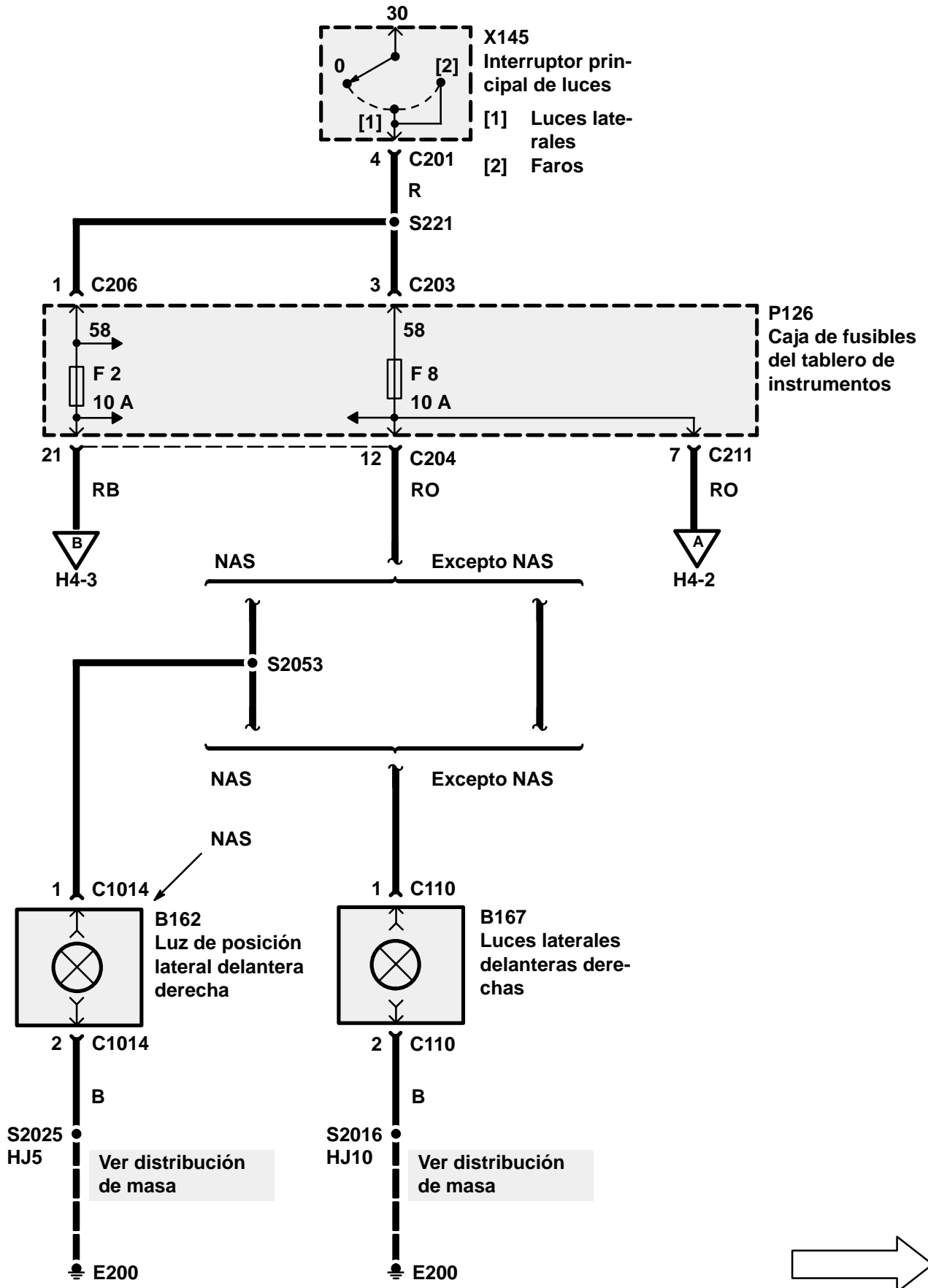

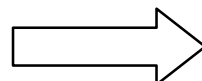
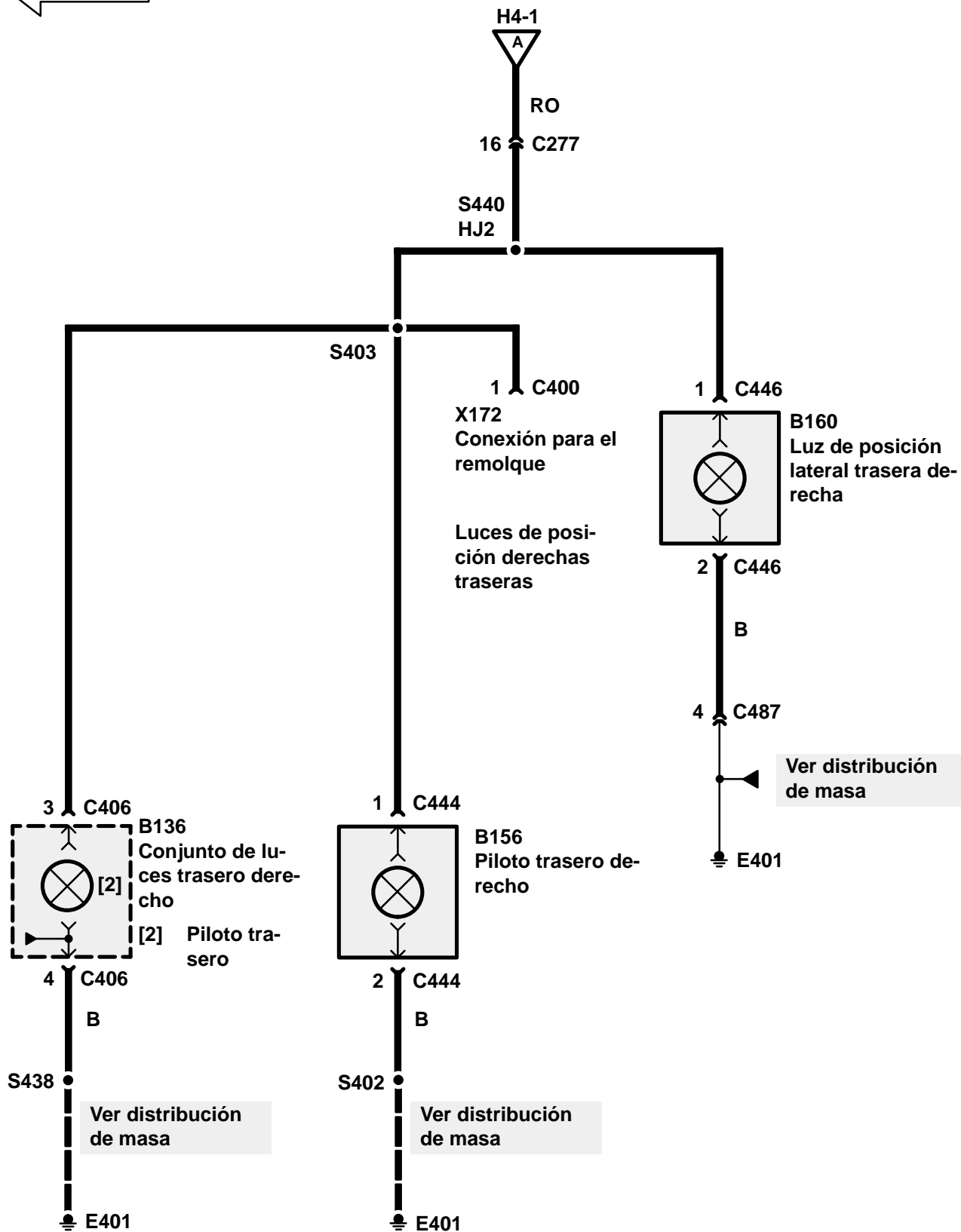
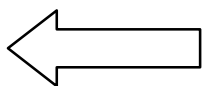

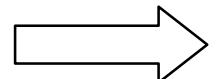
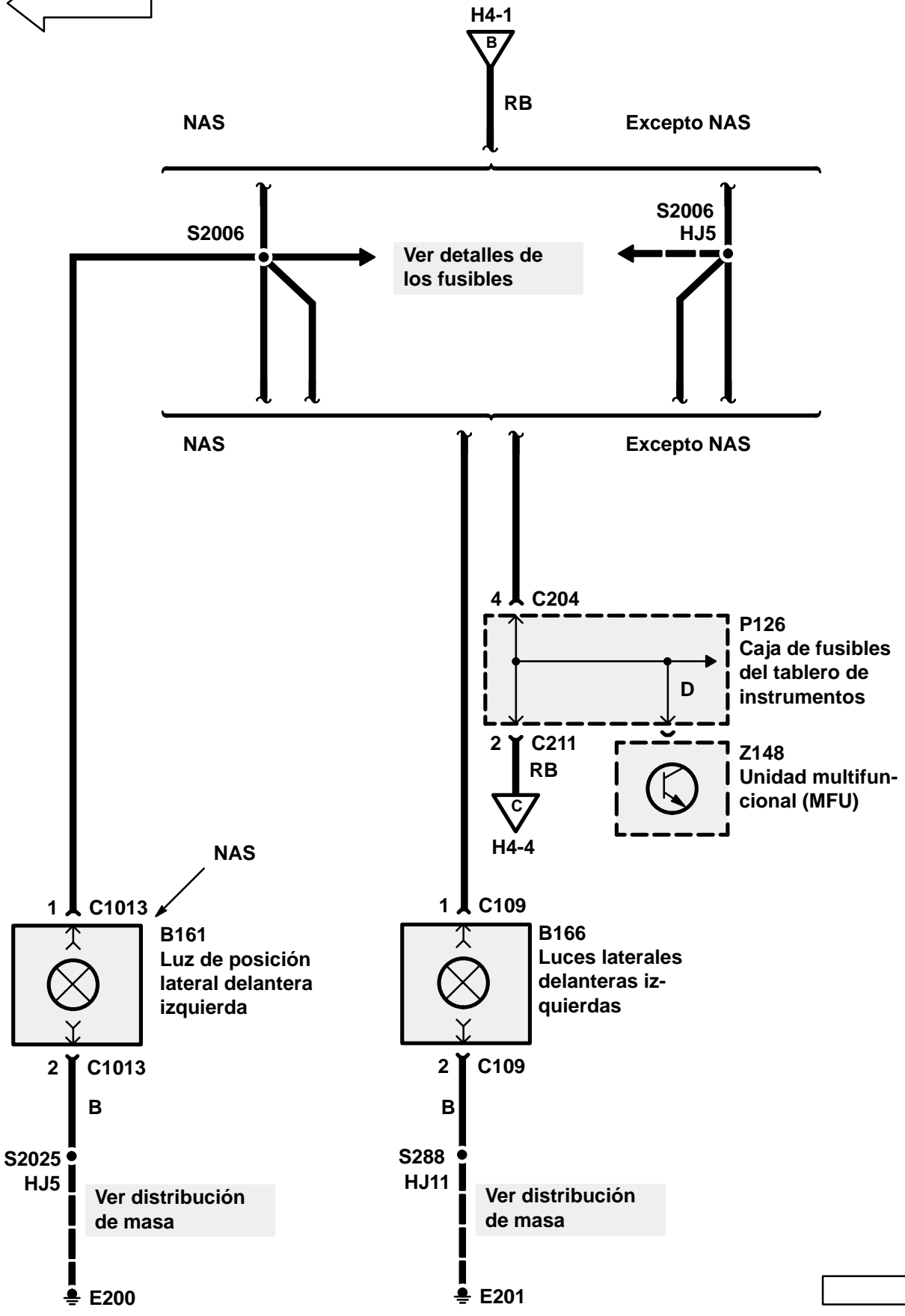
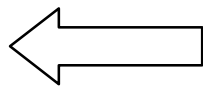

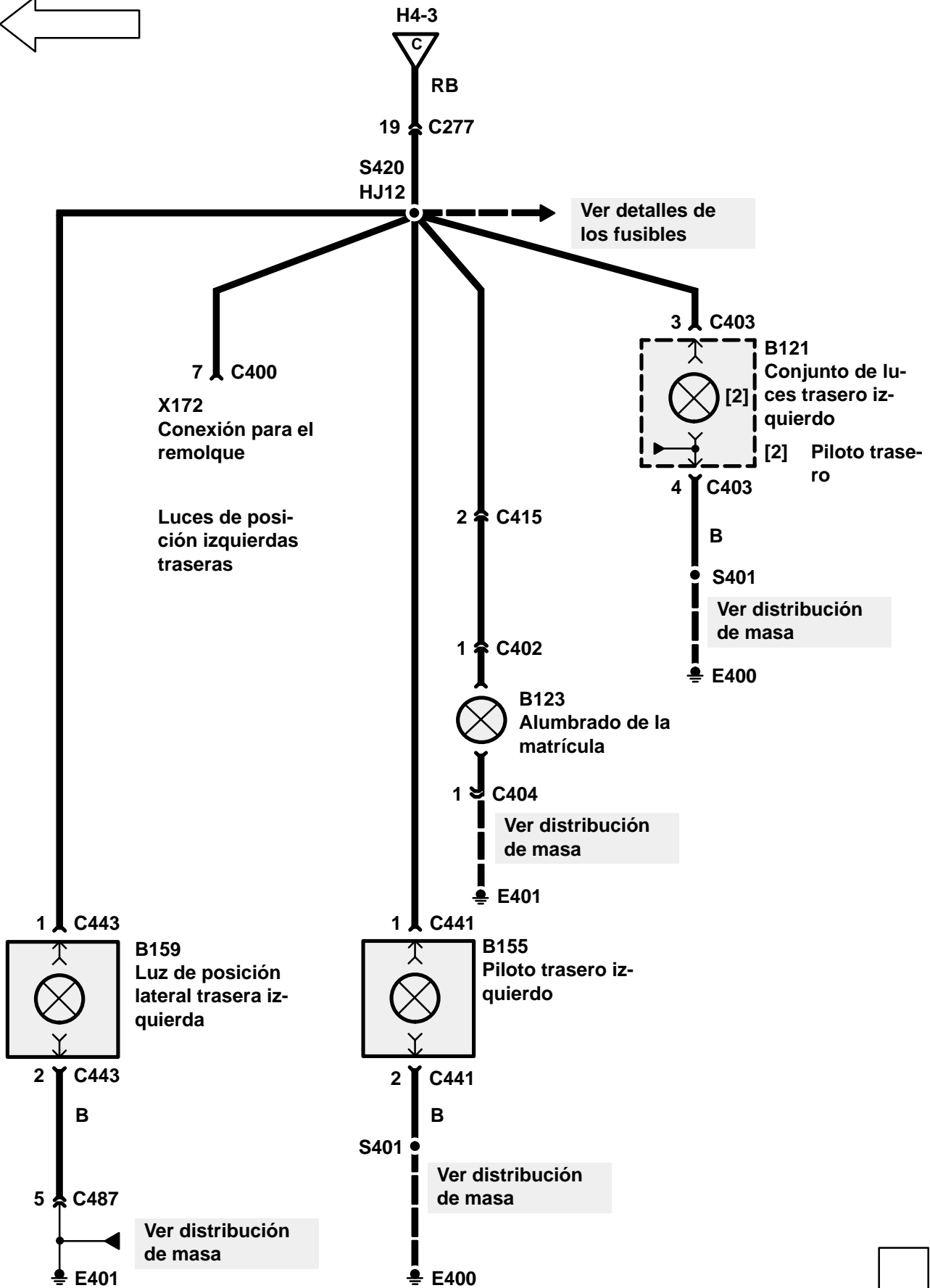
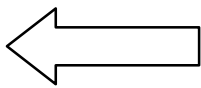

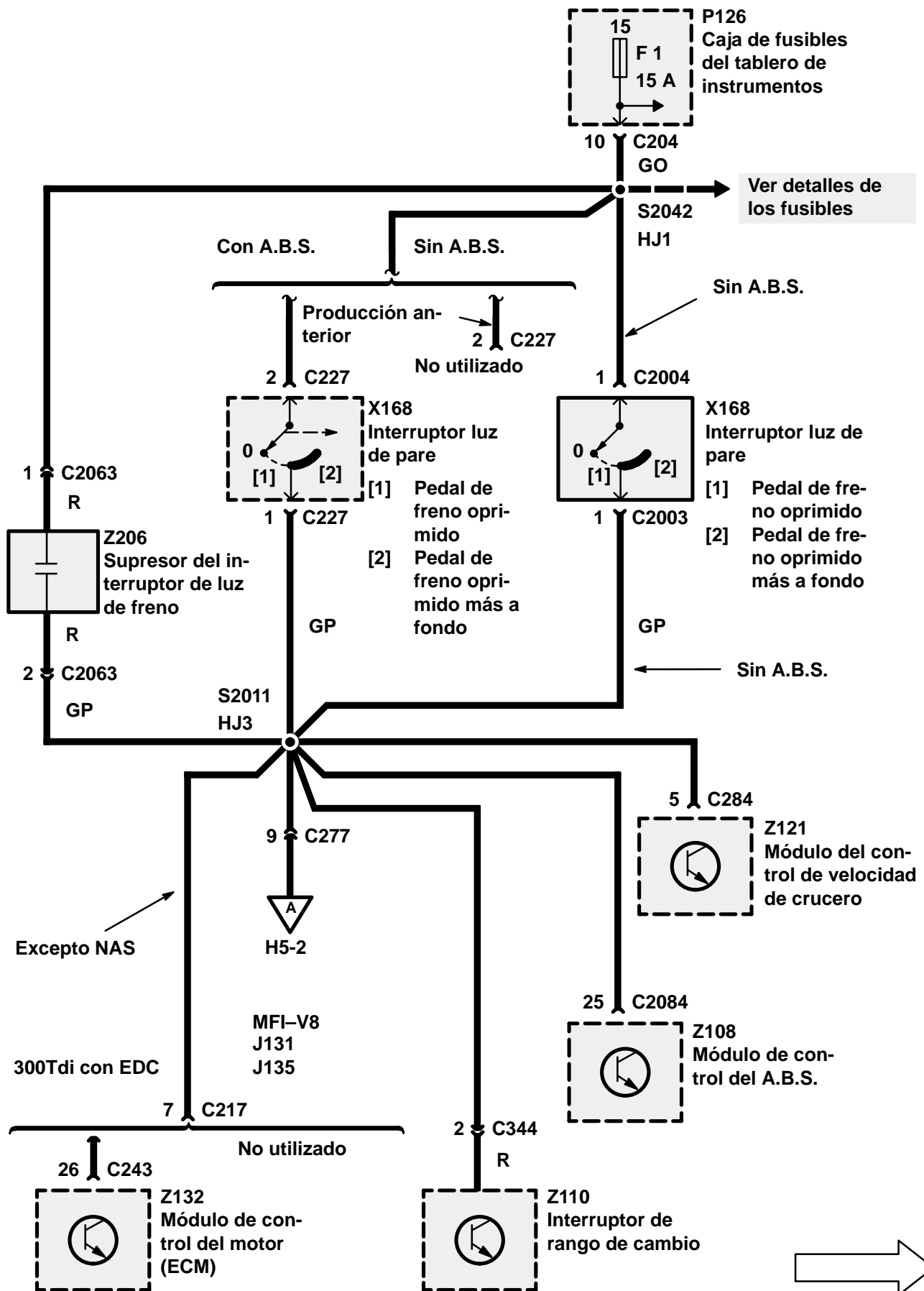

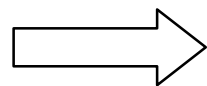
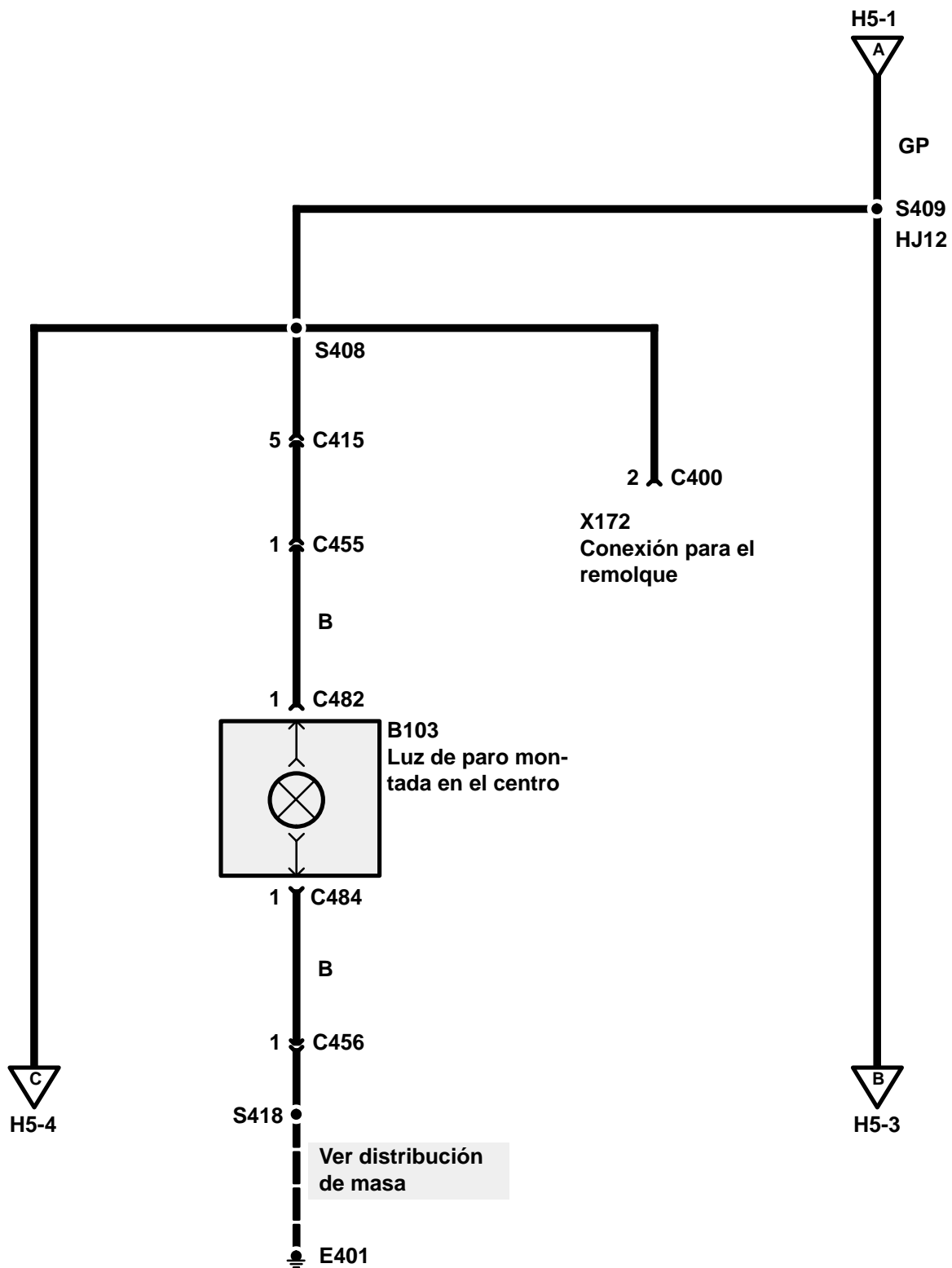
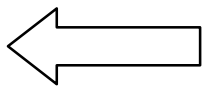

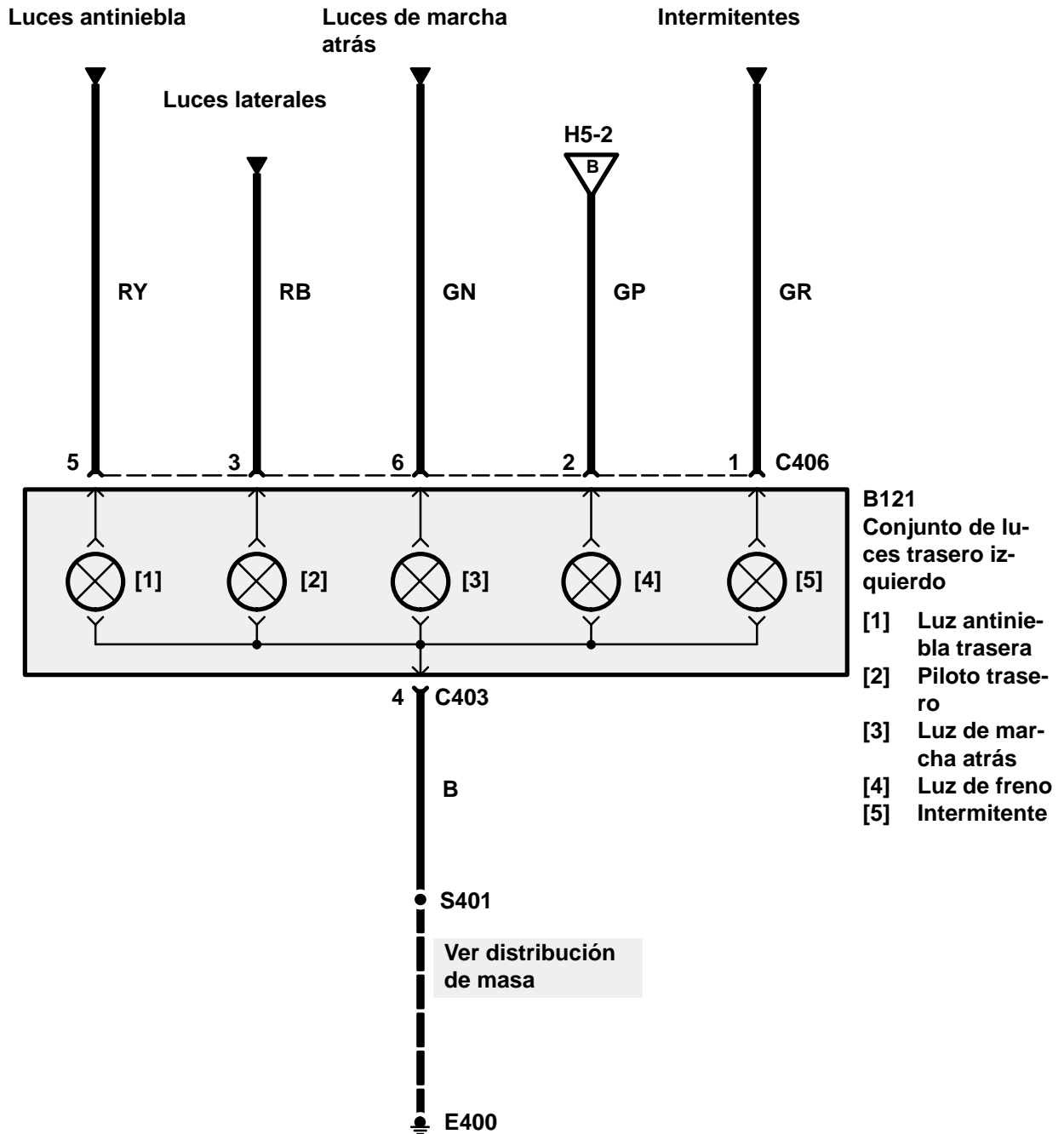
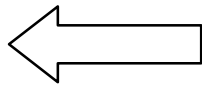

- B121**
Conjunto de luces trasero izquierdo
- [1] Luz antiniebla trasera
 - [2] Piloto trasero
 - [3] Luz de marcha atrás
 - [4] Luz de freno
 - [5] Intermitente

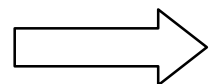

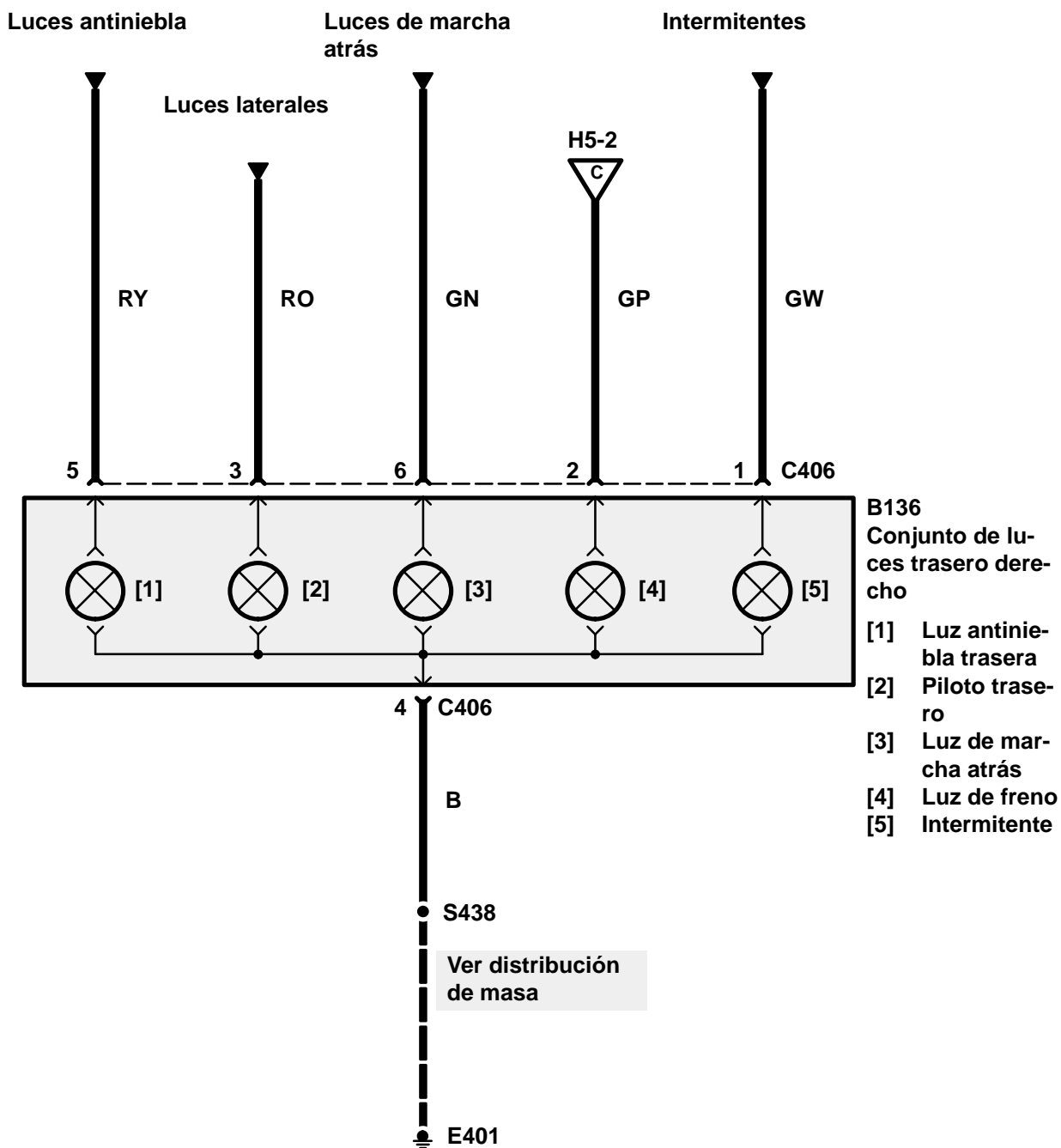
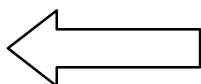

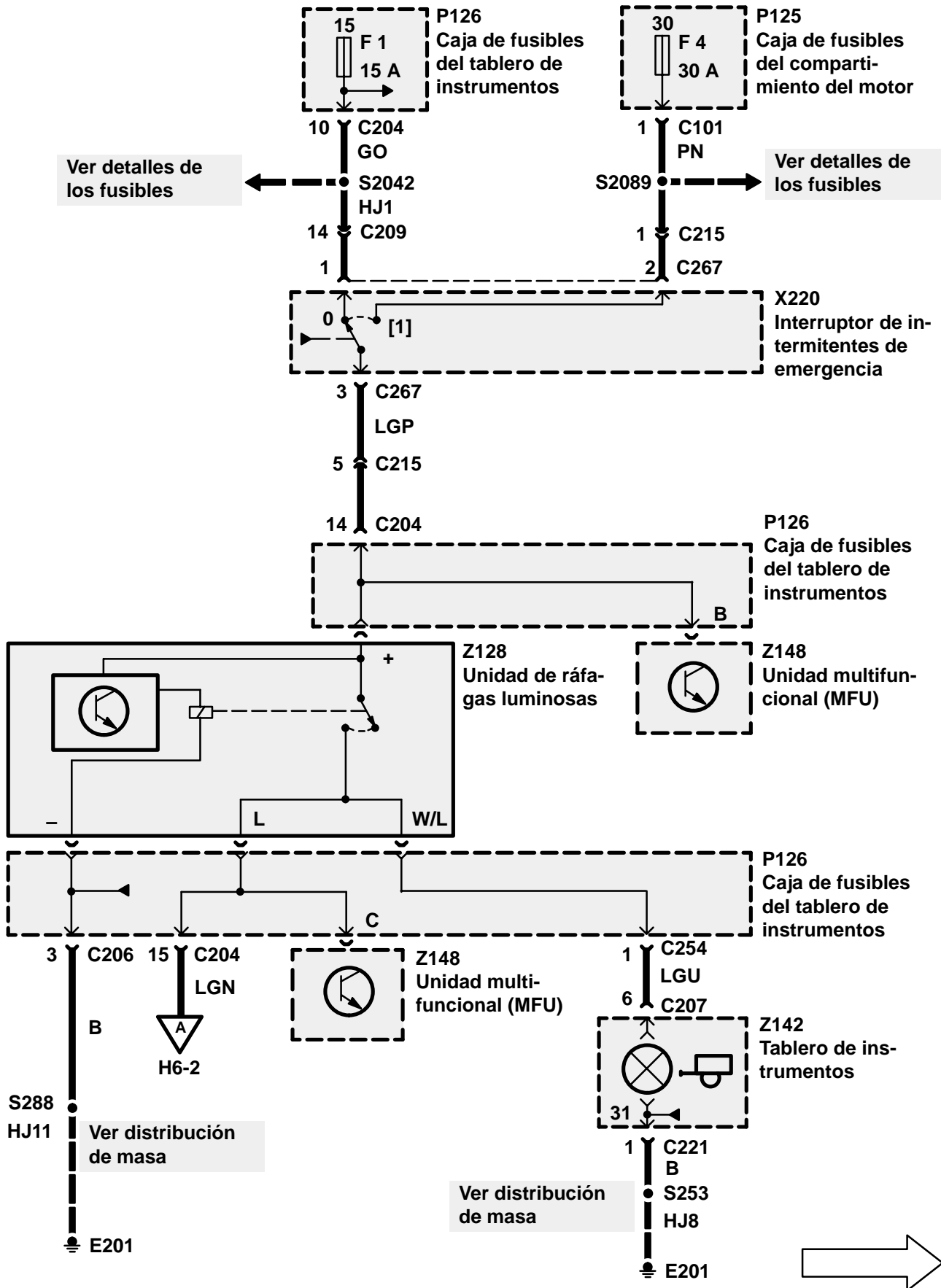

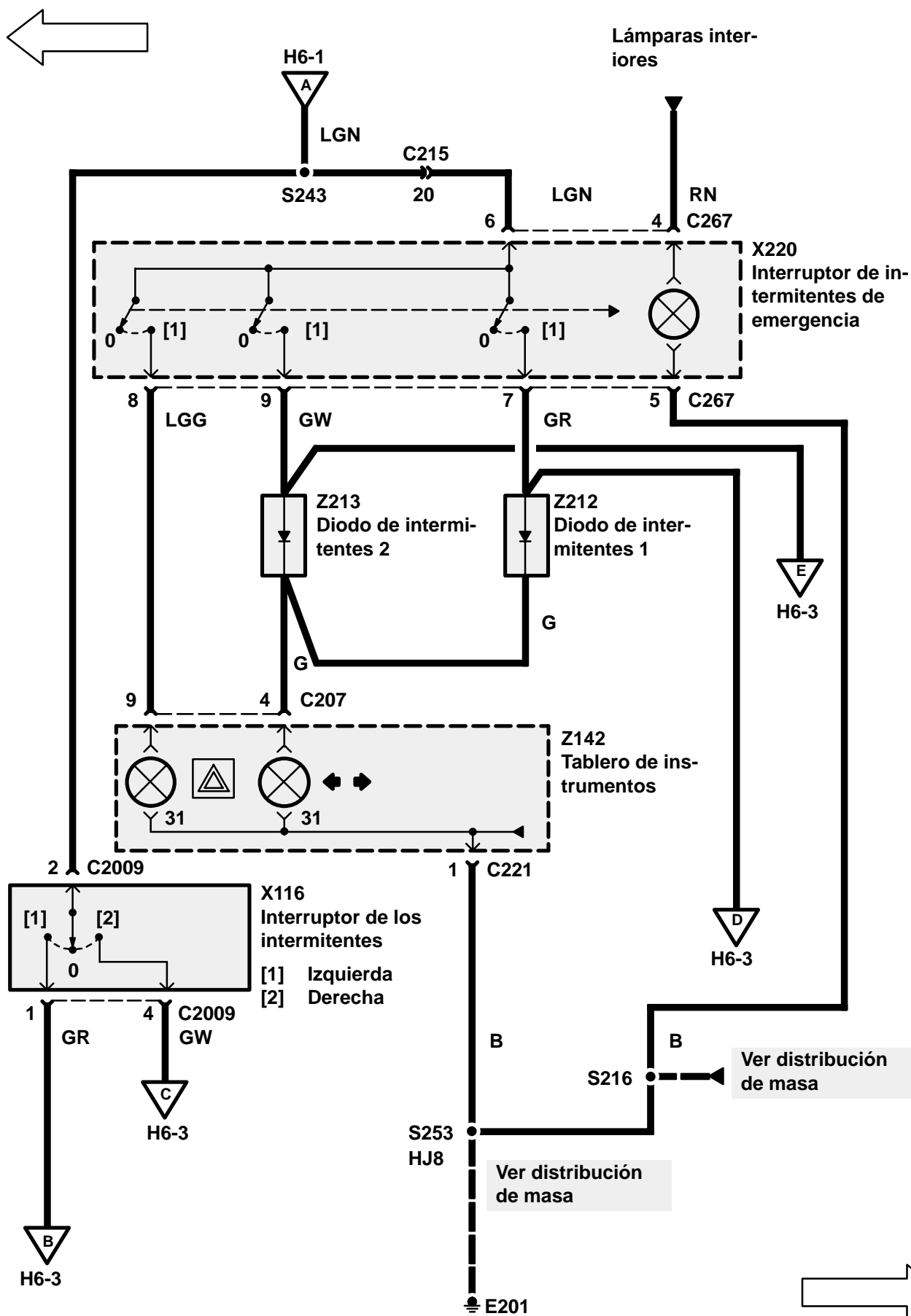

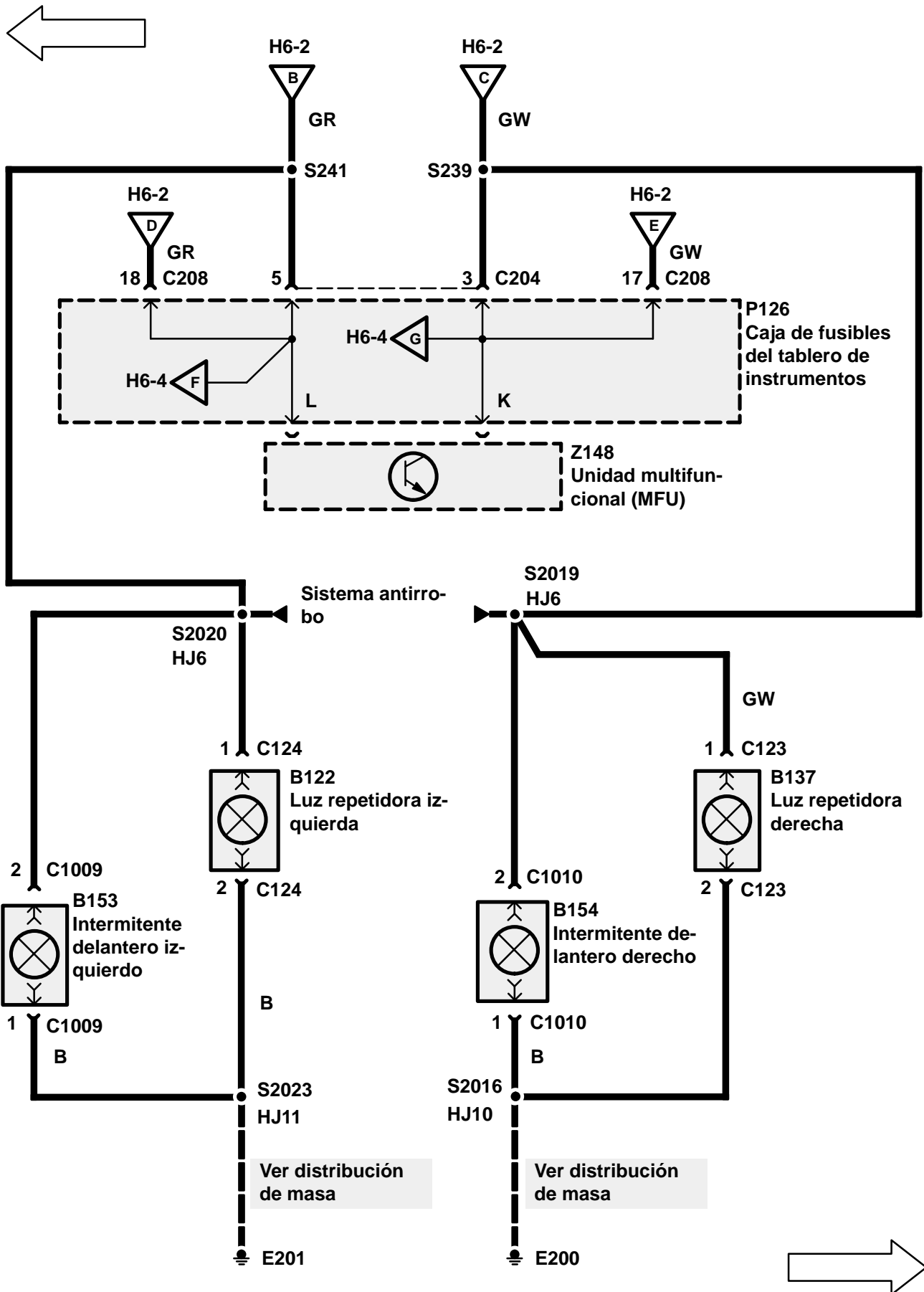

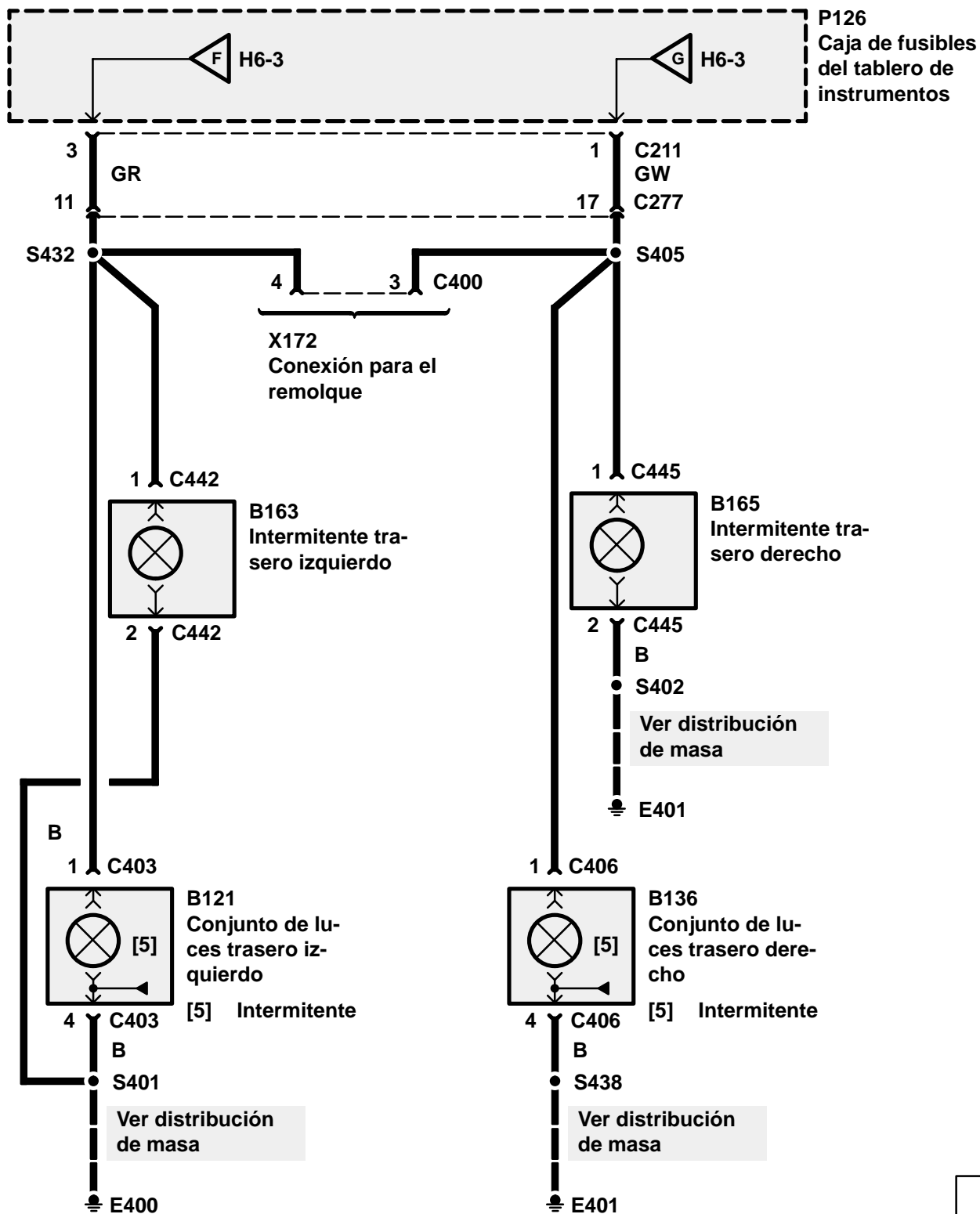
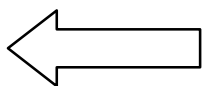

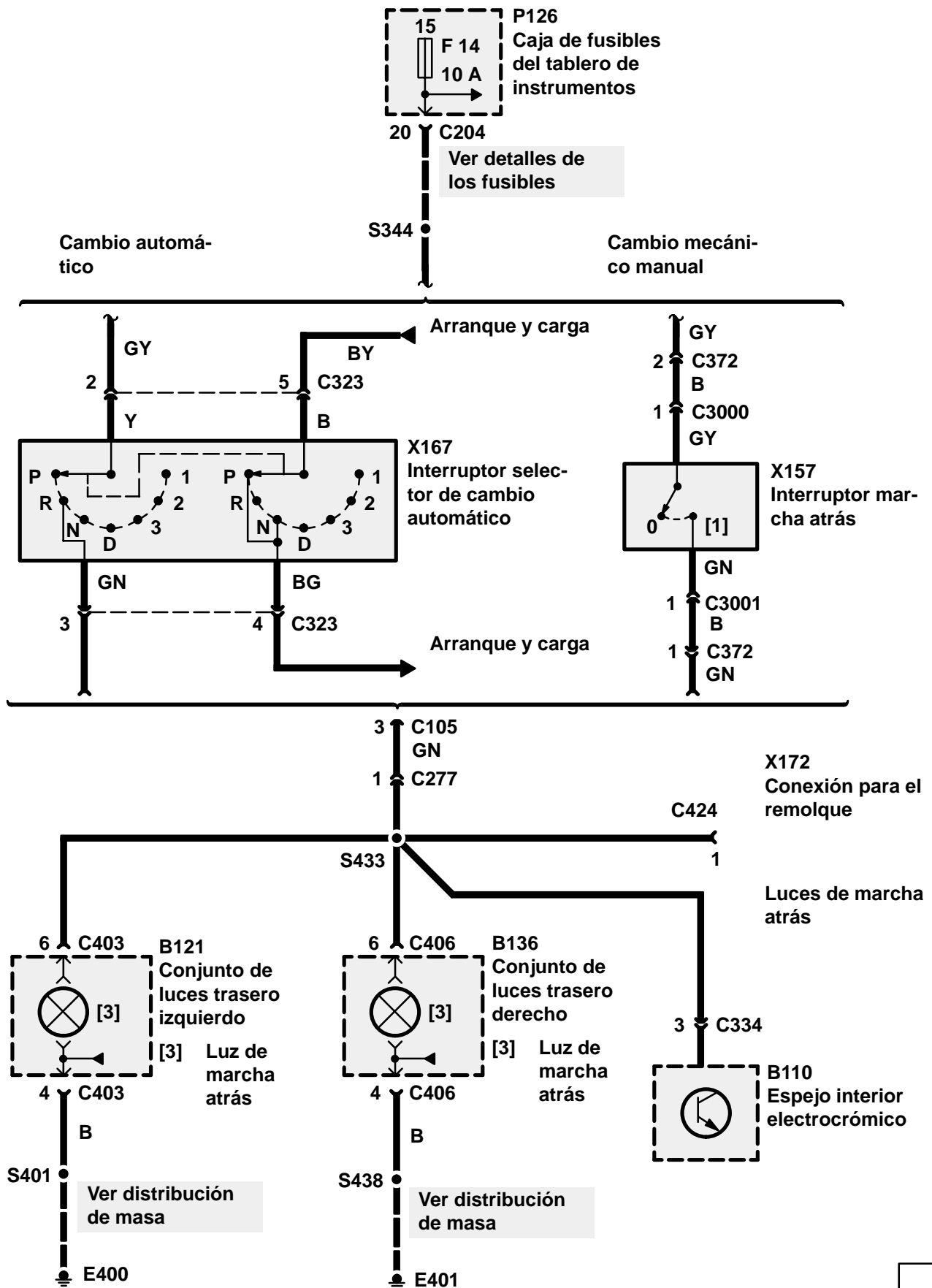

Excepto NAS

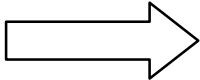
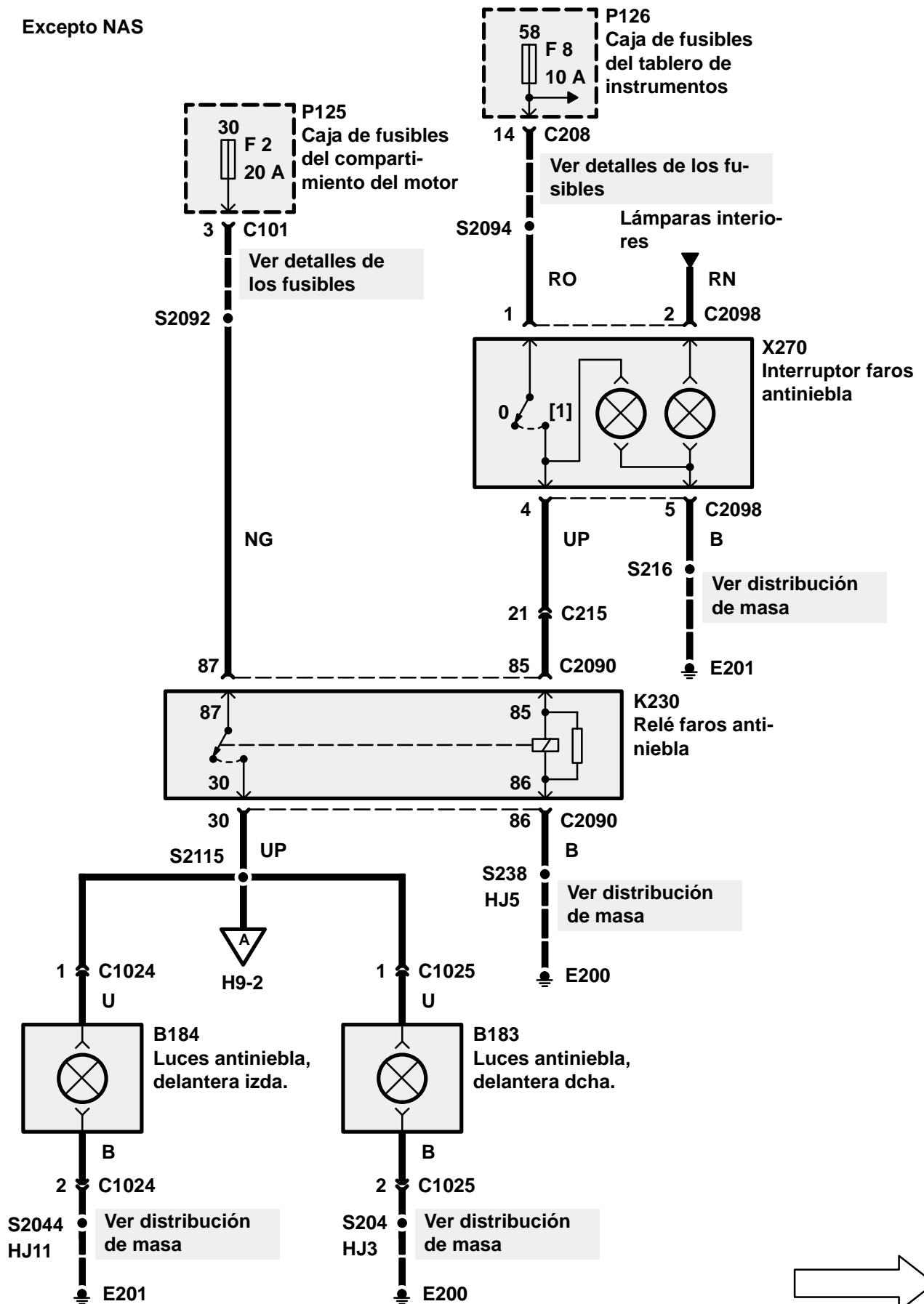

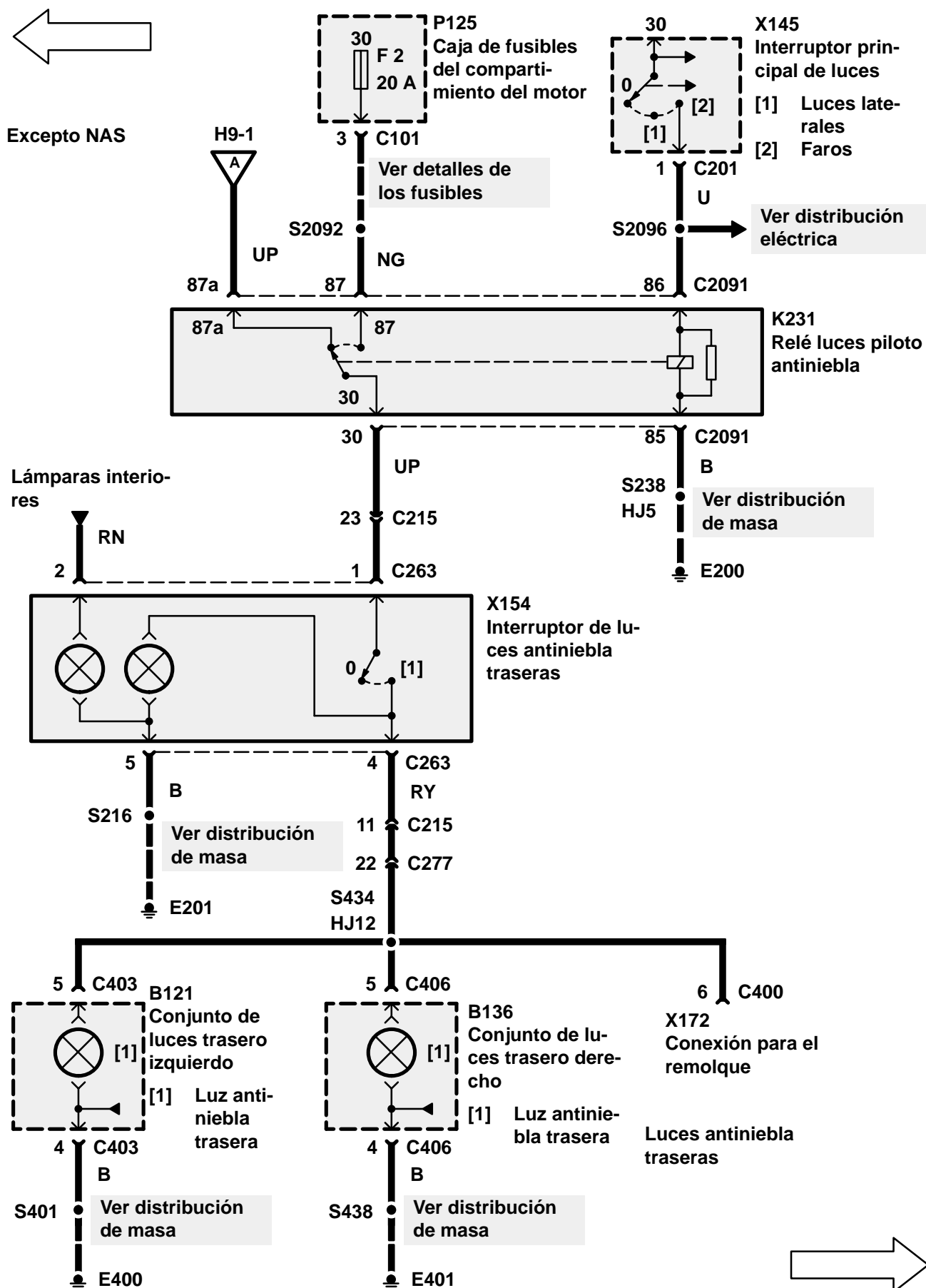

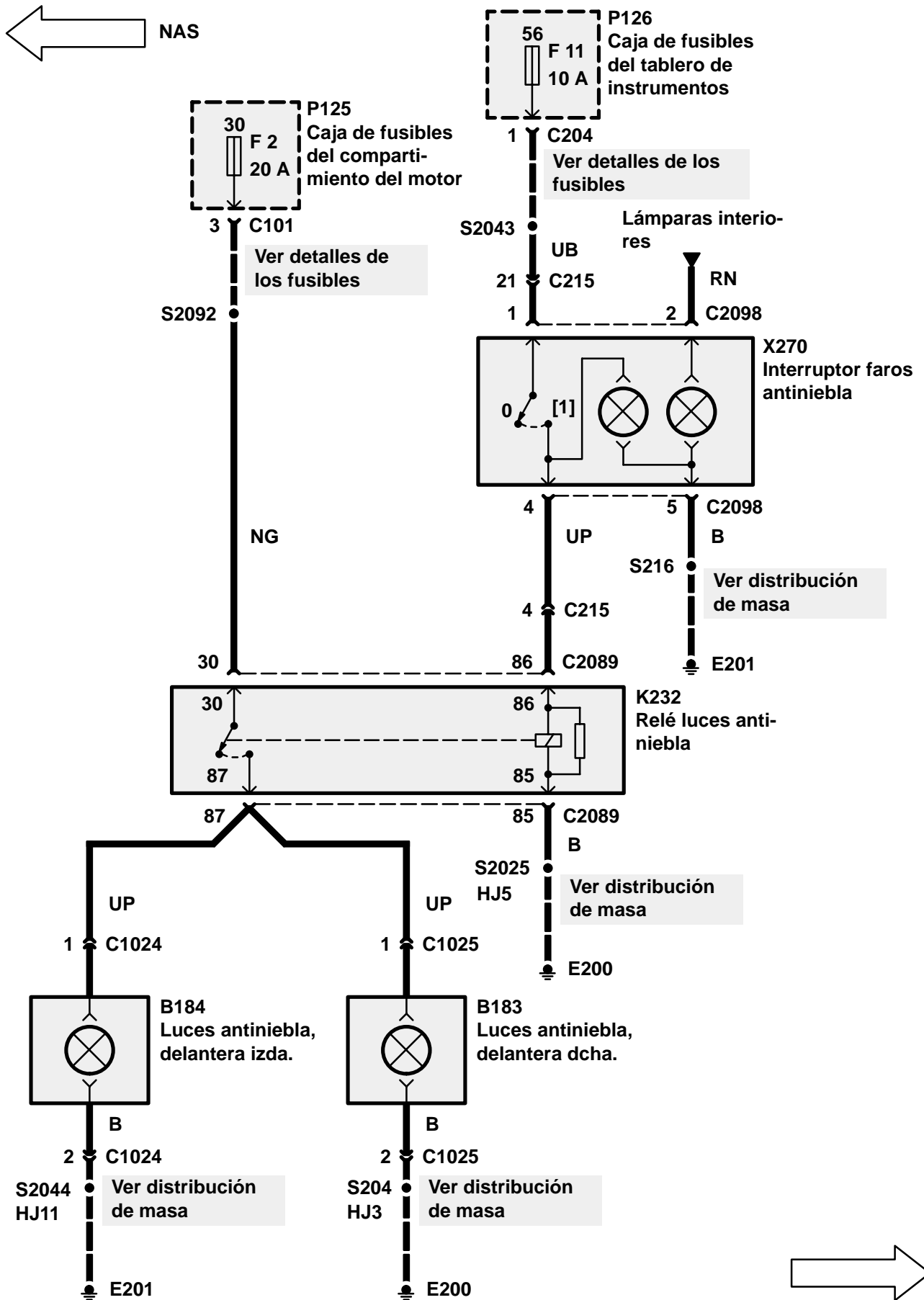

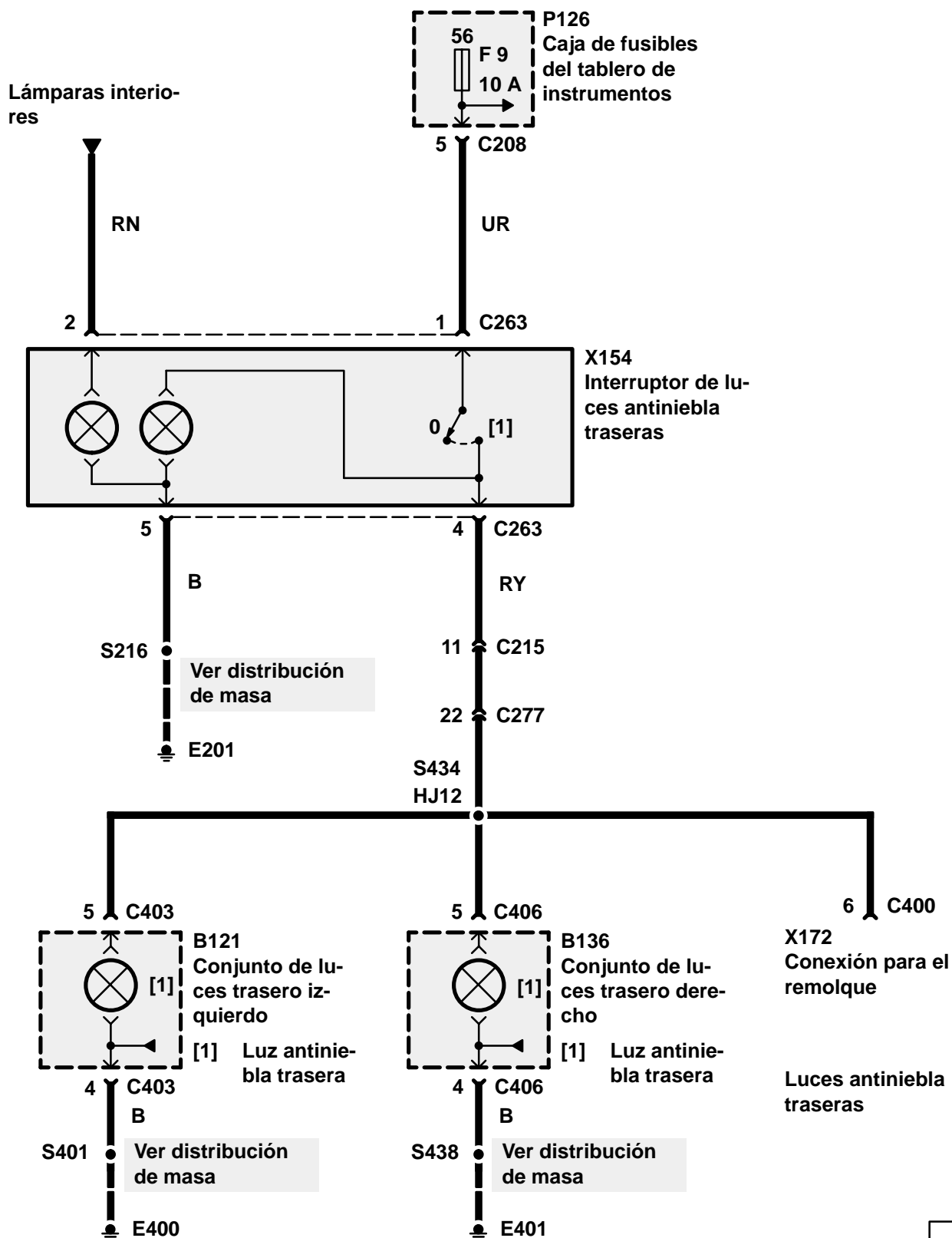
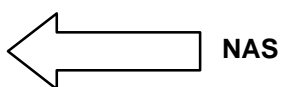

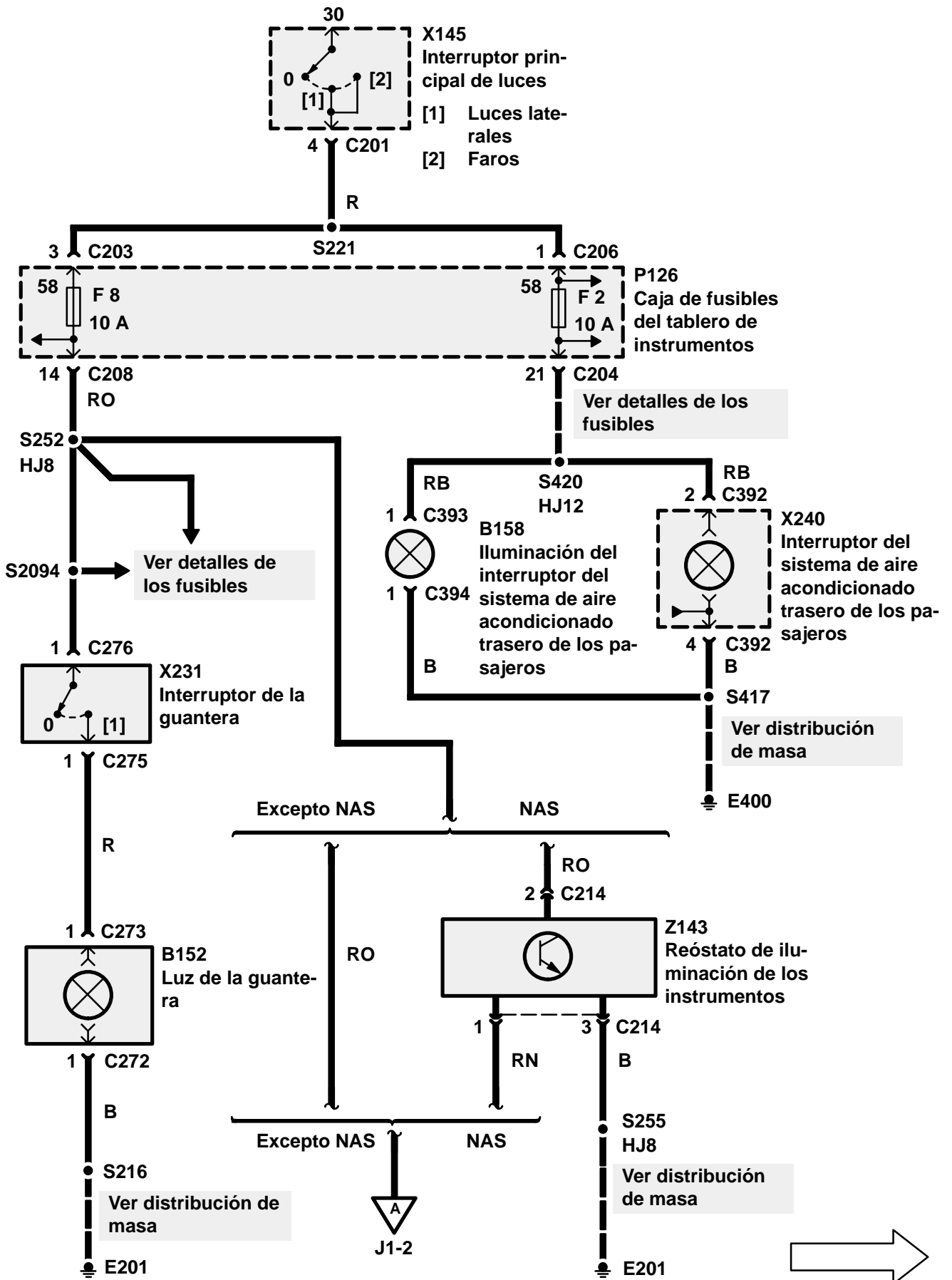

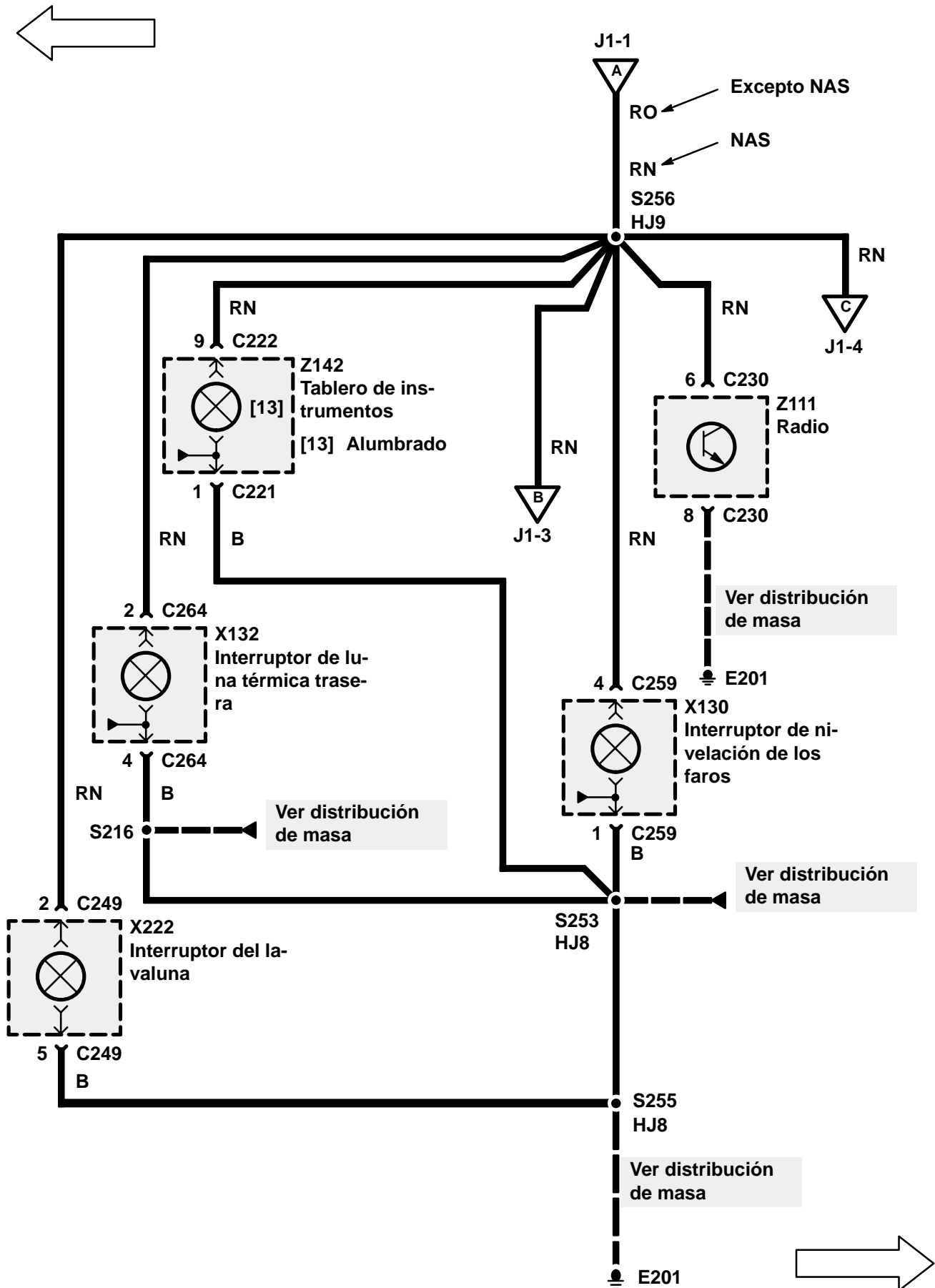

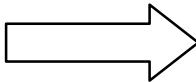
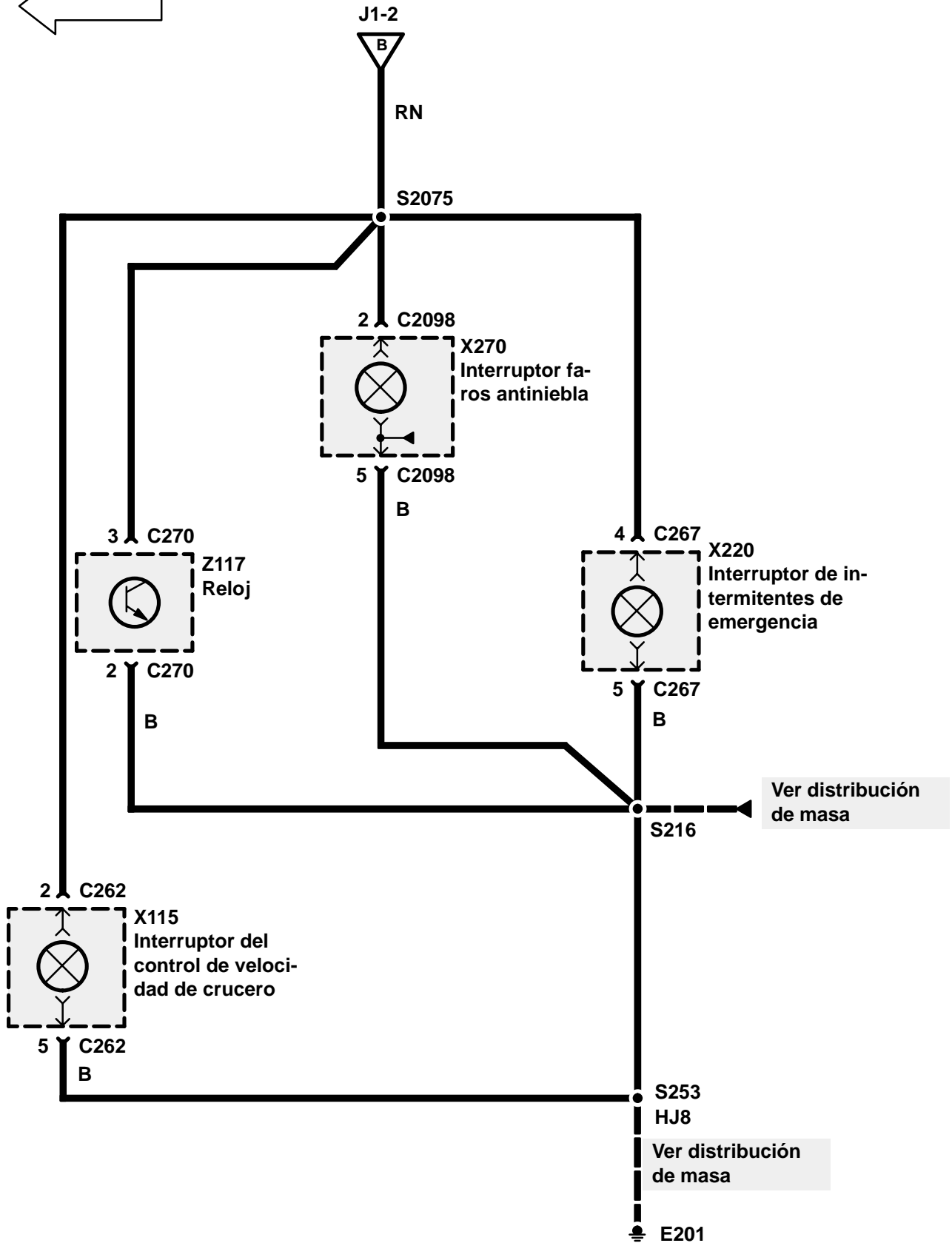
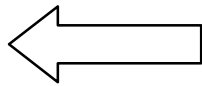

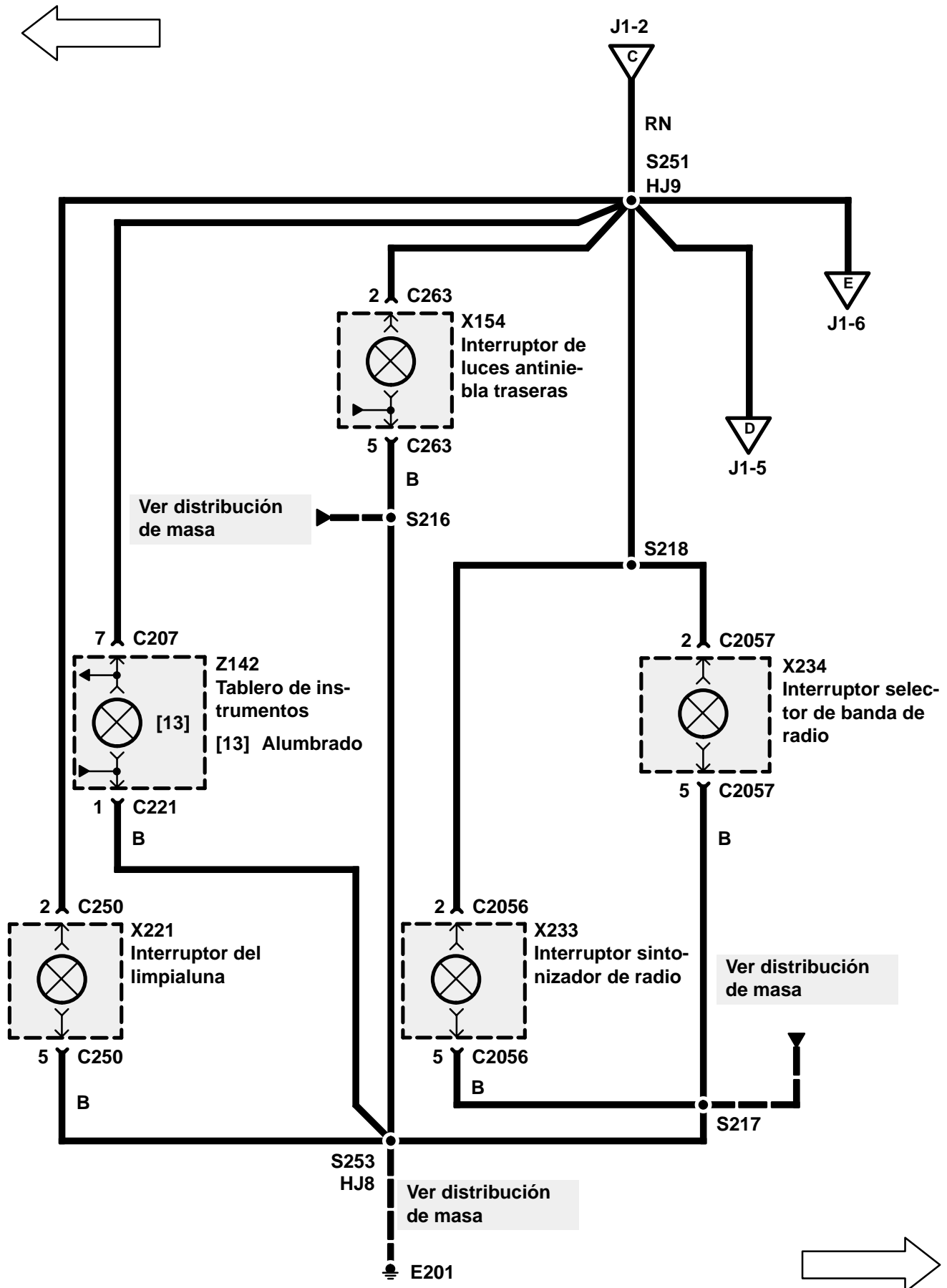

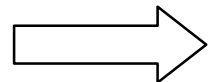
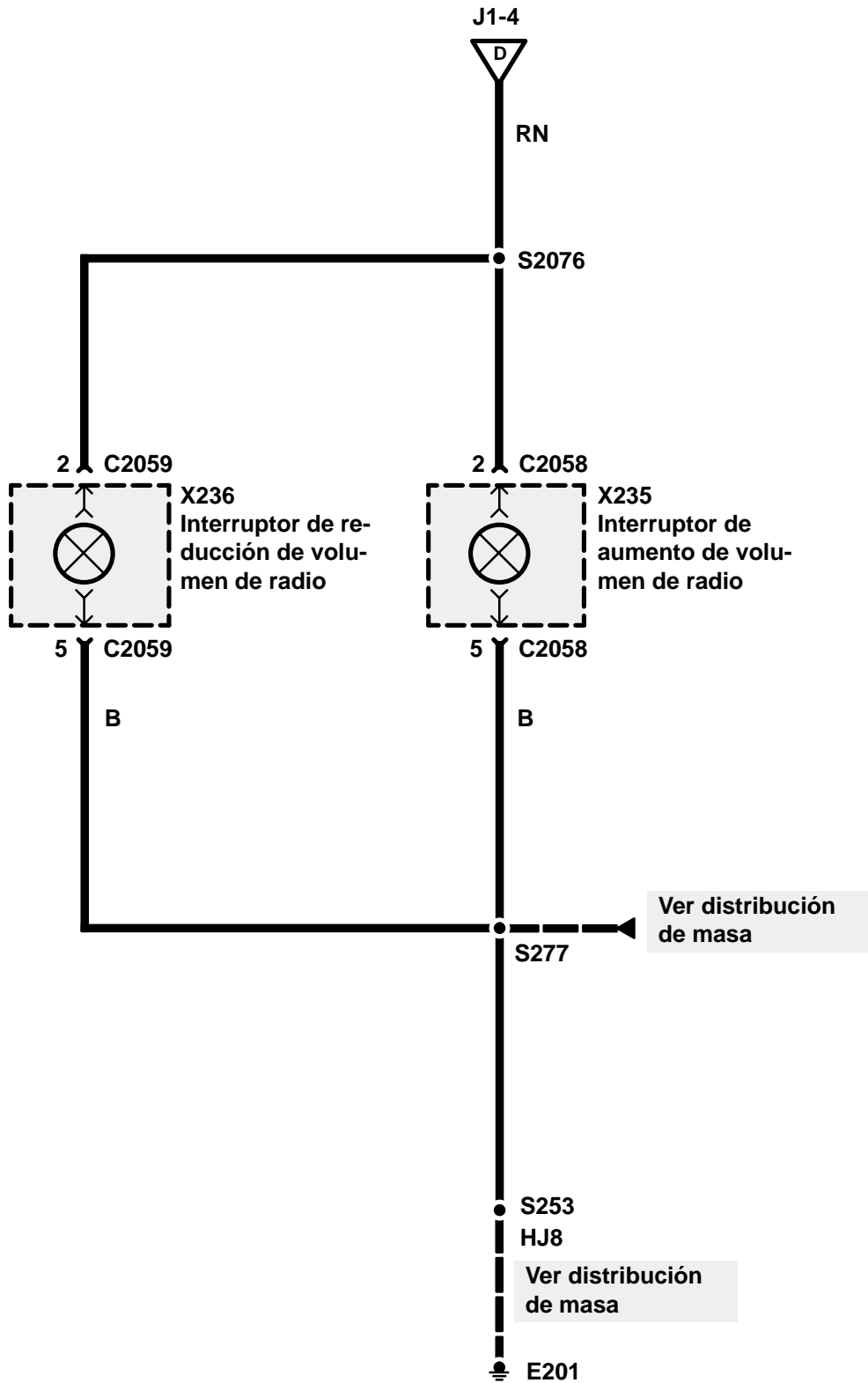
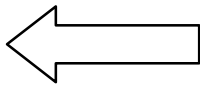

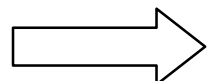
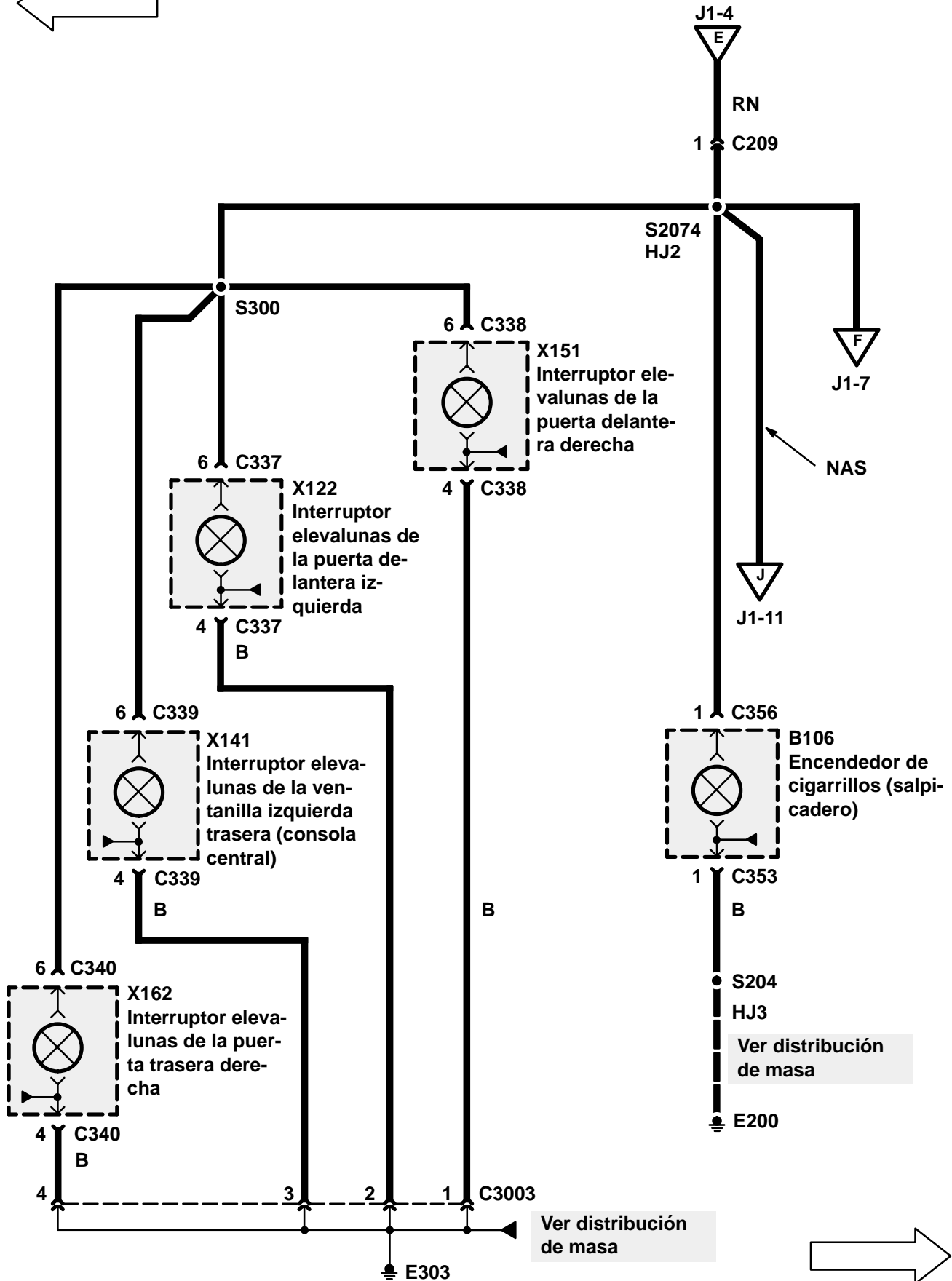
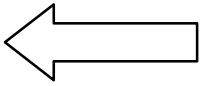

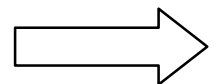
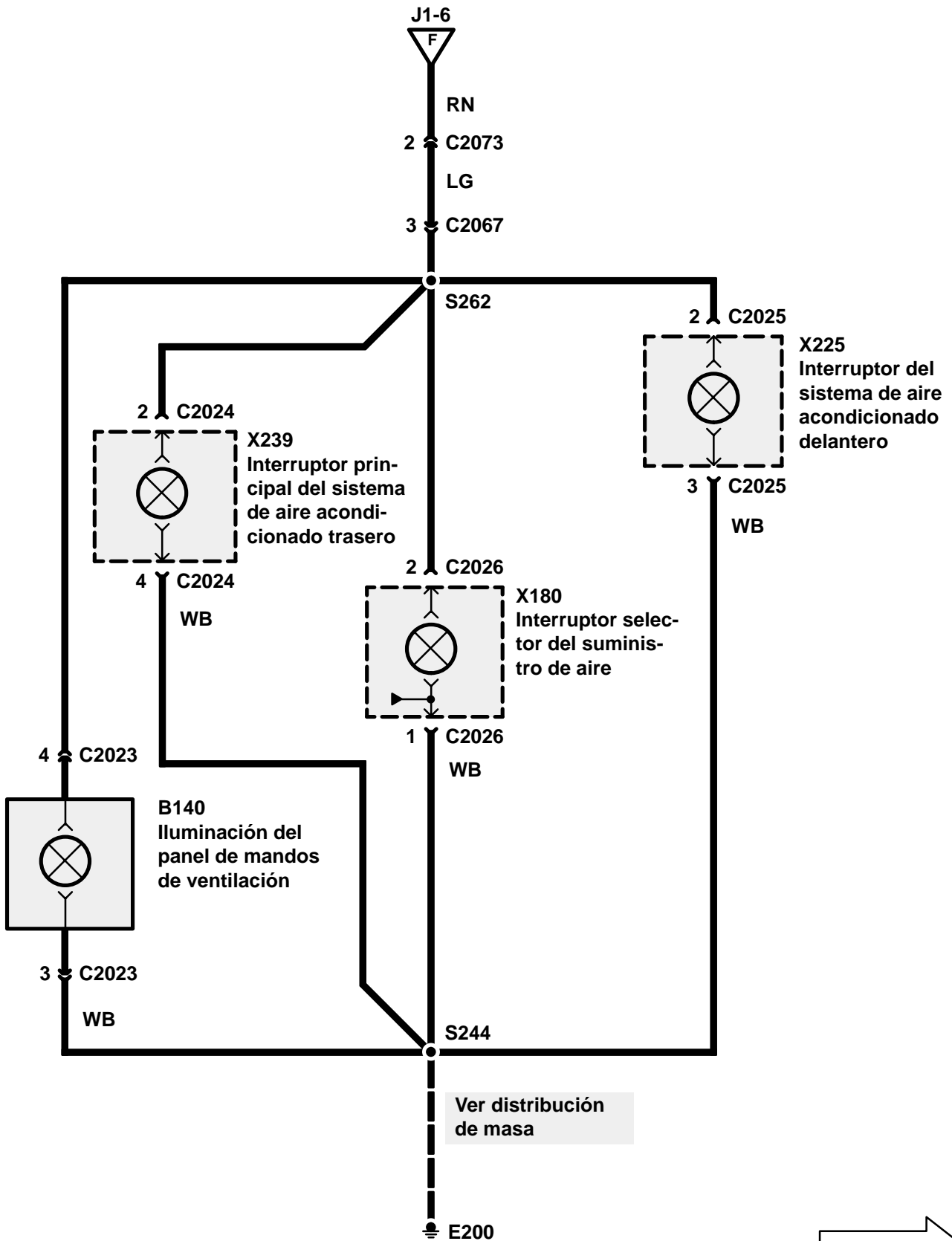
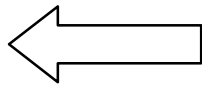

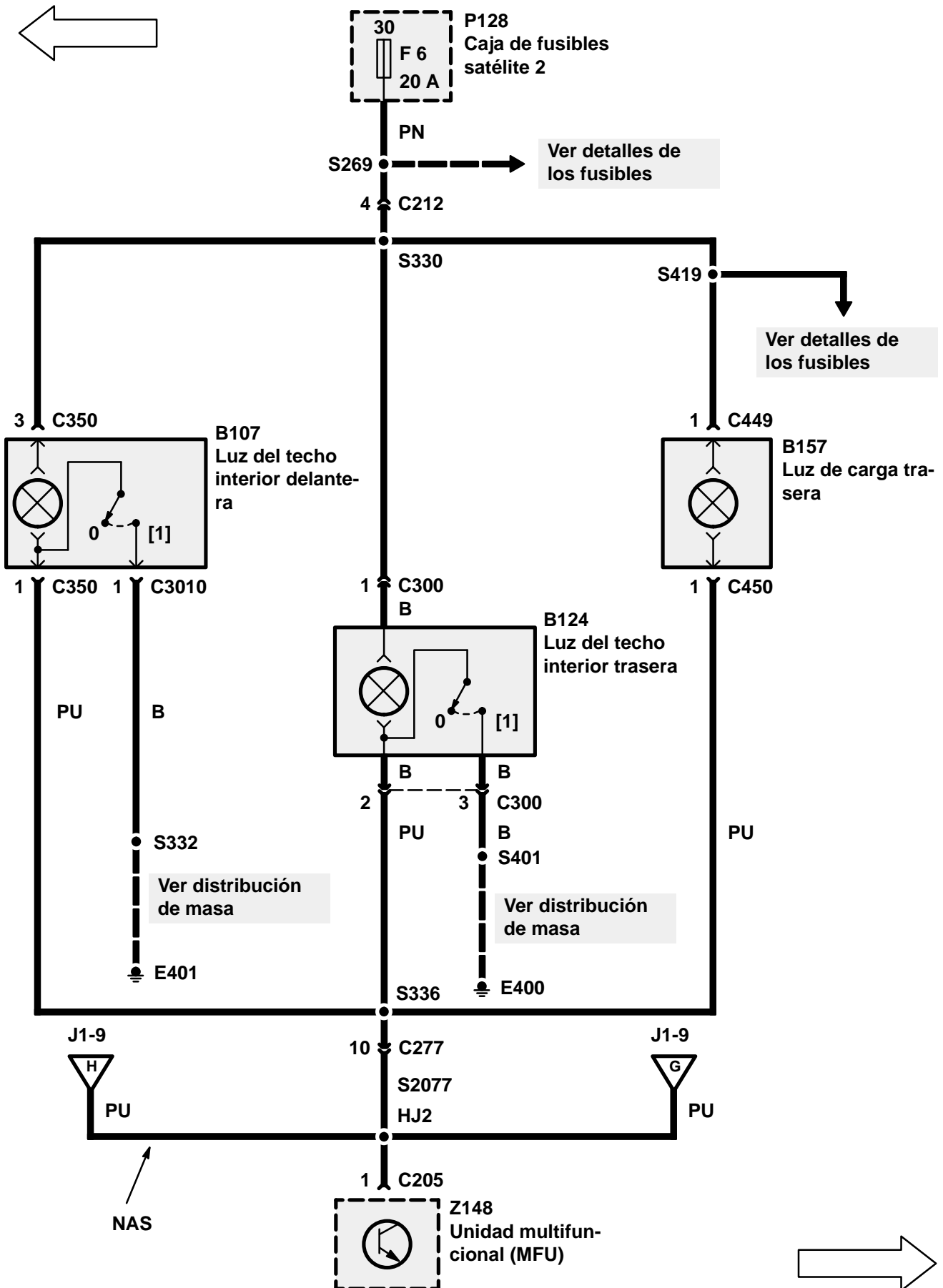

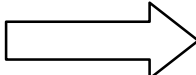
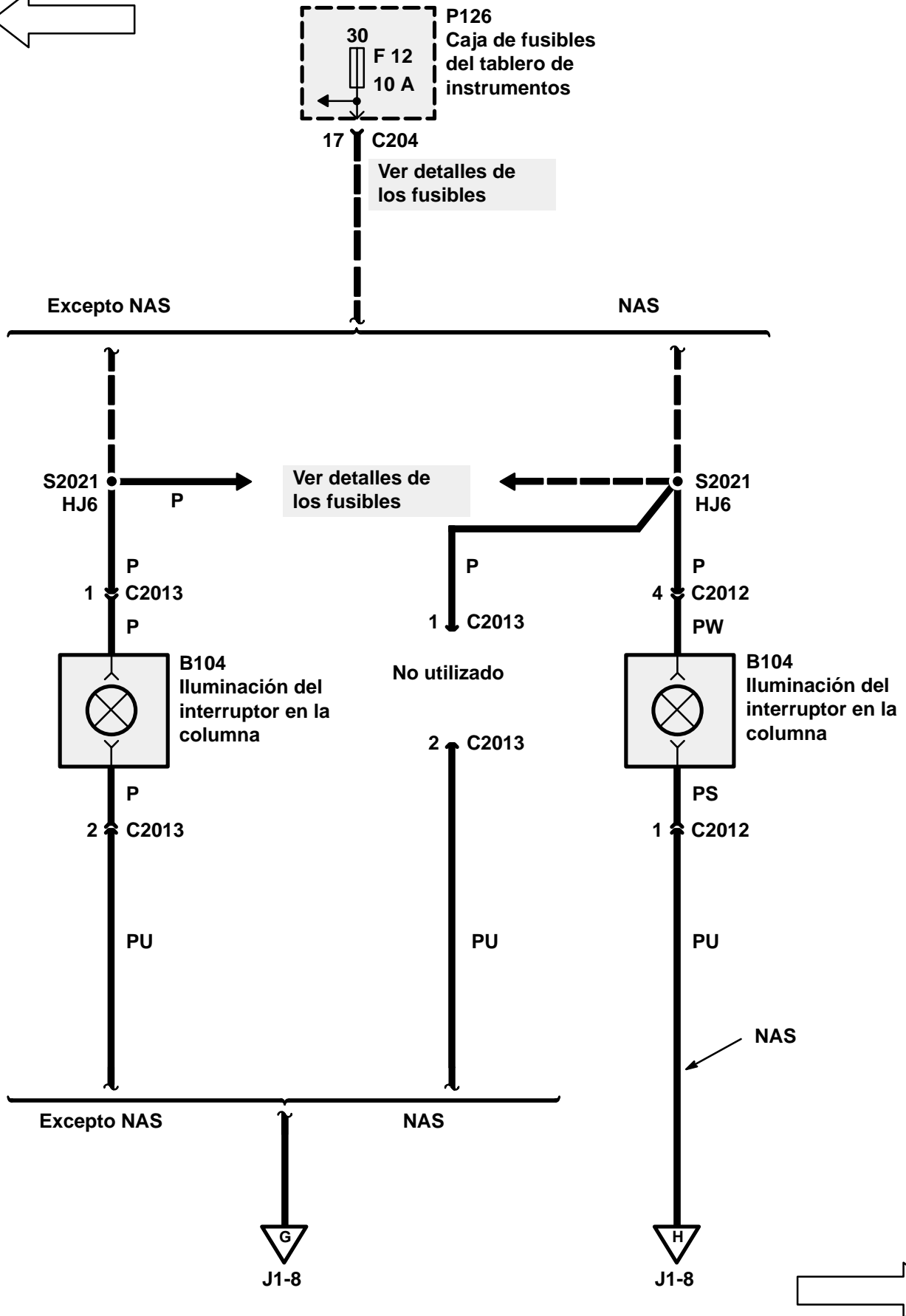
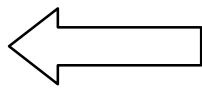

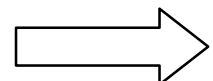
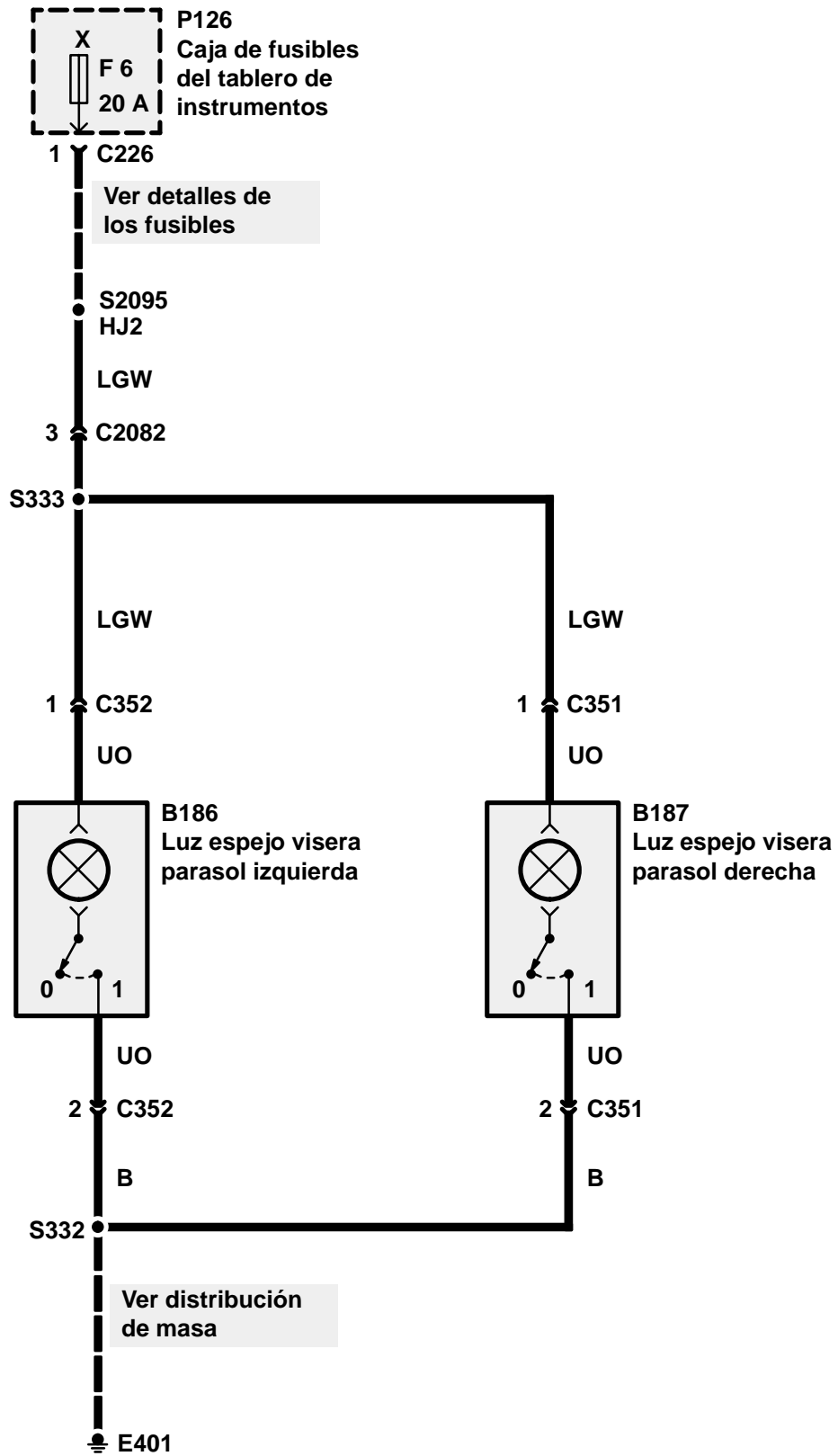
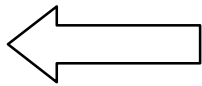

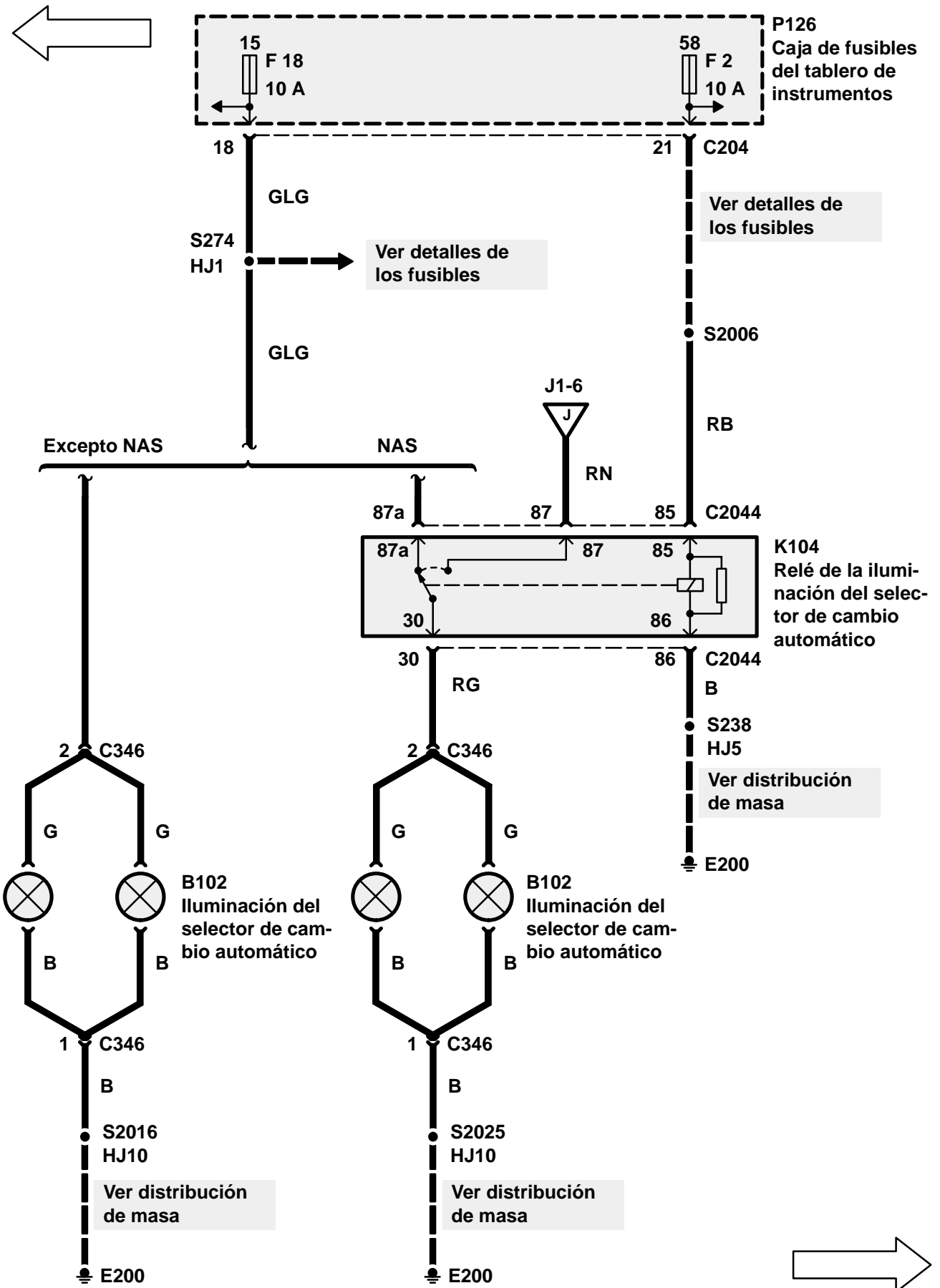

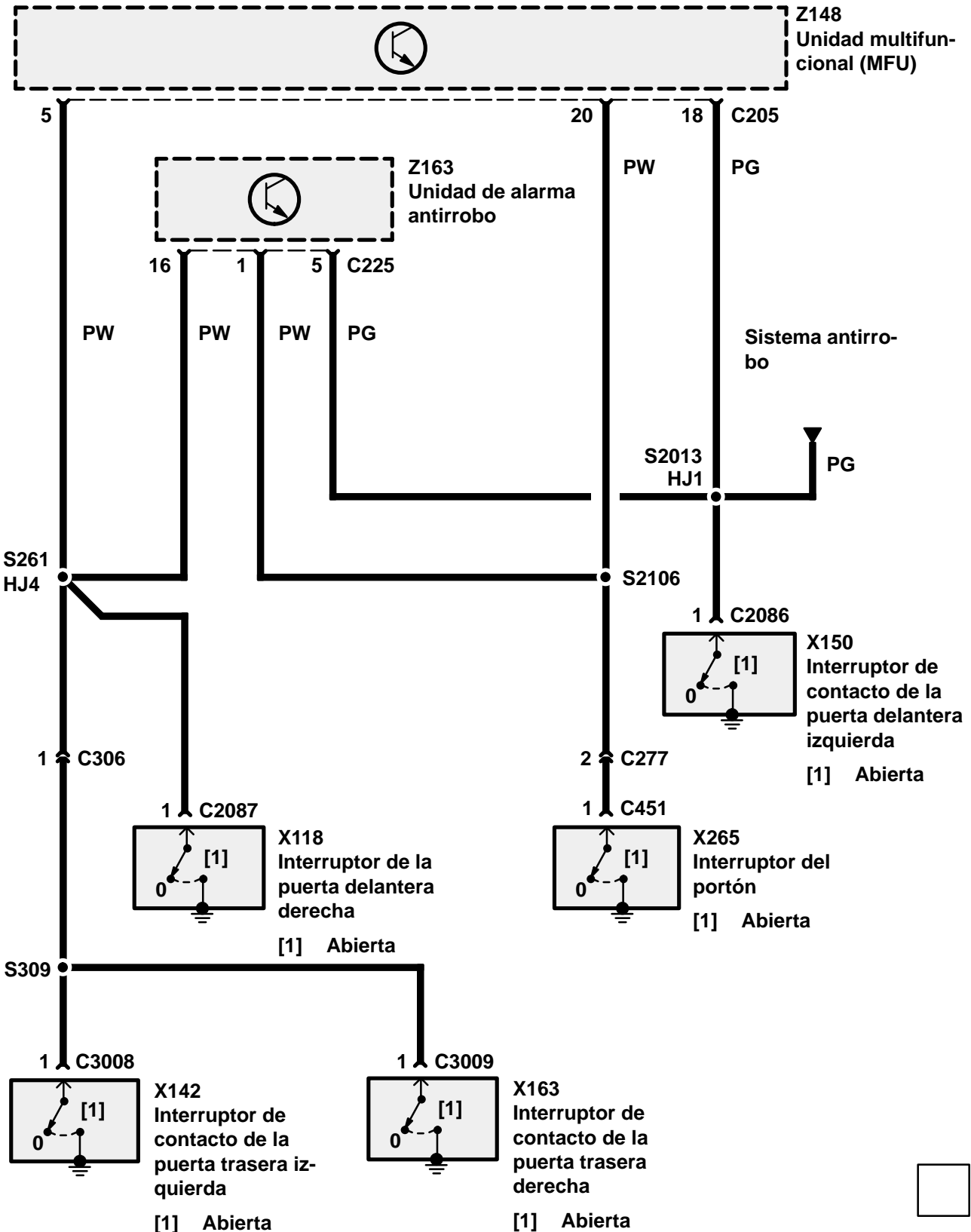
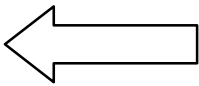

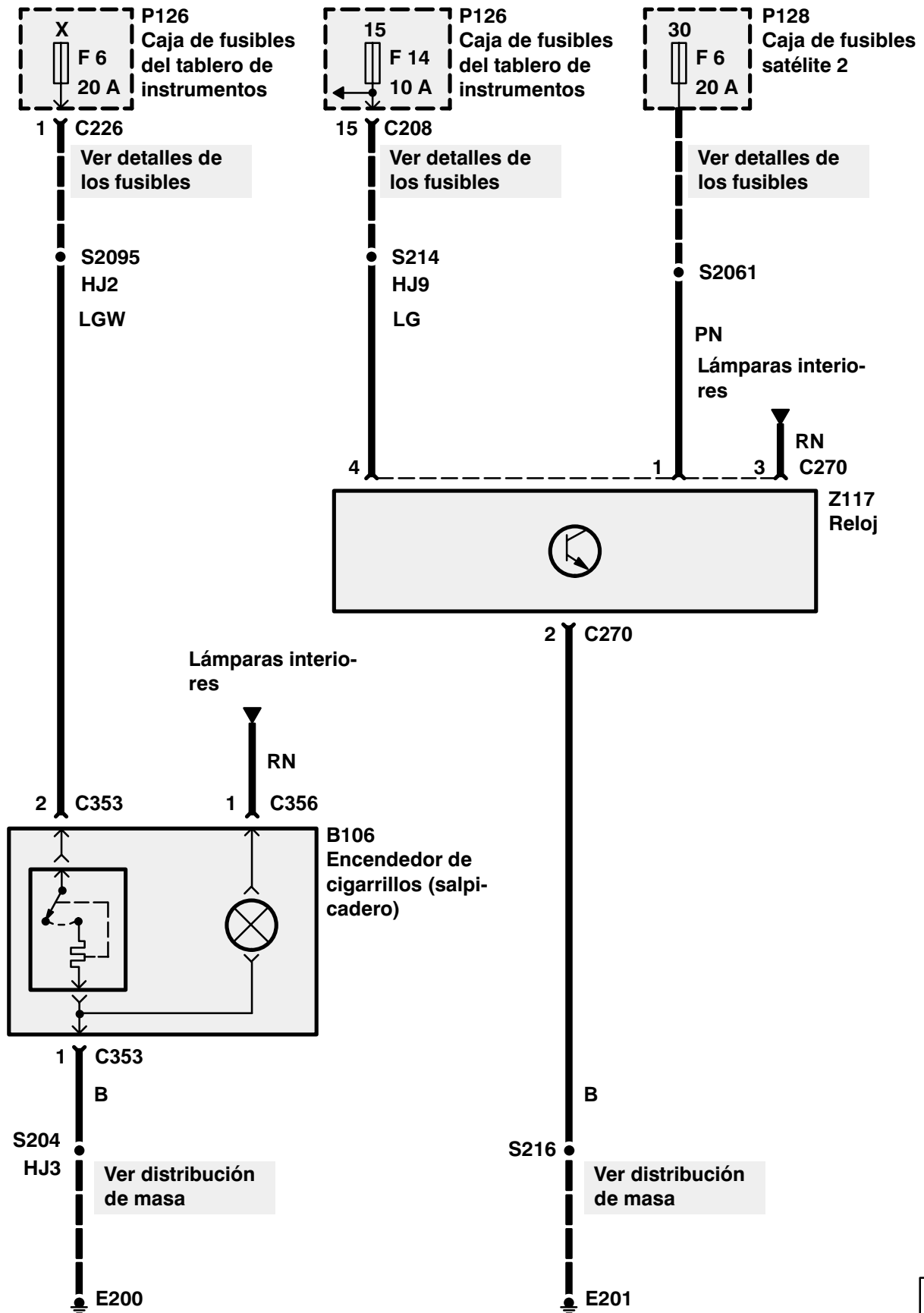

FUNCIONAMIENTO DE CIRCUITOS

Soplador delantero

Con el interruptor de encendido (X134) en la posición de contacto II, se alimentará tensión de batería en el relé de carga de encendido (K127). El relé es activado y alimenta tensión de batería en el relé del motor soplador (K192).

Al girar el interruptor de velocidad de ventilador delantero (X247) a la posición I, se conectará a masa el borne 85 del relé del motor del soplador delantero (K192). El relé es activado y alimenta tensión de batería en el borne 2 del motor del soplador delantero (M101). El motor soplador delantero (M101) es conectado a masa a través de los tres resistores de la unidad de resistencia del soplador delantero (Z214). Con esto, se opera el motor soplador delantero (M101) a una velocidad baja. Al girar el interruptor de velocidad de ventilador delantero (X247) a la posición II, permanecerá activado el relé del motor del soplador delantero (K192). La tensión de batería sigue siendo alimentada en el borne 2 del motor del soplador delantero (M101). La conexión a masa del motor del soplador delantero (M101) se realizará ahora a través de dos resistores de la unidad de resistencia del soplador delantero (Z214) y el interruptor de velocidad del ventilador delantero (X247). El motor trabajará ahora a velocidad baja/media. Al girar el interruptor de velocidad de ventilador delantero (X247) a la posición III, permanecerá activado el relé del motor del soplador delantero (K192). La conexión a masa del motor del soplador delantero (M101) se realizará ahora a través de un resistor de la unidad de resistencia del soplador delantero (Z214) y el interruptor de velocidad de ventilador delantero (X247). El motor trabajará ahora a velocidad media/alta. Al girar el interruptor de velocidad de ventilador (X179) a la posición IV, permanecerá activado el relé del motor soplador (K188). La conexión a masa del motor del soplador delantero (M101) se realizará ahora directamente a través del interruptor de velocidad de ventilador (X179). El motor trabajará ahora a velocidad alta.

Modo de aire fresco

Con el interruptor de encendido (X134) en la posición de contacto II, se alimentará tensión de batería en el relé de carga de encendido (K127). El relé es activado y alimenta tensión de batería en el fusible en línea del solenoide de aire recirculado (P138) y en el solenoide de aire recirculado (K123).

Al girar el conmutador-selector de admisión de aire a la posición de aire fresco, se conectará a masa el solenoide de aire recirculado (K123). El solenoide abre ahora la tapa de admisión de aire fresco para que éste puede entrar en el compartimiento del vehículo. Una vez abierta completamente la tapa de admisión de aire fresco, se desplazará el microinterruptor interior del solenoide de aire recirculado (K123) a la posición de aire fresco, interrumpiendo de esta forma la conexión a masa. El solenoide se parará y permanecerá en la posición de aire fresco.

Modo de aire recirculado

Con el interruptor de encendido (X134) en la posición de contacto II, se alimentará tensión de batería en el relé de carga de encendido (K127). El relé es activado y alimenta tensión de batería en el fusible en línea del solenoide de aire recirculado (P138) y en el solenoide de aire recirculado (K123). Al girar el conmutador-selector de admisión de aire a la posición recirculación de aire, se conectará a masa el solenoide de aire recirculado (K123). El solenoide cierra ahora la tapa de admisión de aire fresco permitiendo así únicamente la recirculación del aire existente en el compartimiento del vehículo. Una vez cerrada completamente la tapa de admisión de aire fresco, se desplazará el microinterruptor interior del solenoide de aire recirculado (K123) a la posición de aire recirculado, interrumpiendo de esta forma la conexión a masa. El solenoide se parará y permanecerá en la posición de recirculación de aire.

Soplador trasero

Con el interruptor de encendido (X134) en la posición de contacto II, se alimentará tensión de batería en el relé de carga de encendido (K127). El relé es activado y alimenta tensión de batería en el relé del motor del soplador trasero (K193), el relé de velocidad del ventilador del equipo de aire acondicionado trasero (K205) y el relé de control del equipo de aire acondicionado trasero (K194).

Al conectar el sistema de aire acondicionado trasero, el amplificador del interruptor del equipo de aire acondicionado trasero conectará a masa el relé de control del equipo de aire acondicionado trasero (K194). El relé es activado y conecta a masa el relé de velocidad del ventilador del equipo de aire acondicionado trasero (K205). Ahora se activará el relé de velocidad del ventilador del equipo de aire acondicionado trasero (K205). Al girar el interruptor de velocidad de ventilador de pasajeros trasero (X246) a la posición I, se conectará a masa el borne 85 del relé del motor del soplador trasero (K193) a través de los contactos de interruptor cerrados del relé de velocidad del ventilador del sistema de aire acondicionado trasero (K205). El relé del motor del soplador trasero (K193) es activado y alimenta tensión de batería en el borne 1 del motor soplador trasero (M145).

El motor del soplador trasero (M145) es conectado a masa a través de los tres resistores de la unidad de resistencia del soplador trasero (Z215). Con esto, se opera el motor del soplador trasero (M145) a una velocidad baja. Al girar el interruptor de velocidad de ventilador de pasajeros trasero (X246) a la posición II, permanecerá activado el relé del motor del soplador trasero (K193). La tensión de batería sigue siendo alimentada en el borne 1 del motor del soplador trasero (M145). La conexión a masa del motor del soplador trasero (M145) se realizará ahora a través de dos resistores de la unidad de resistencia del soplador trasero (Z215) y el interruptor de velocidad del ventilador de pasajeros trasero (X246). El motor trabajará ahora a velocidad baja/media. Al girar el interruptor de velocidad de ventilador de pasajeros trasero (X246) a la posición III, permanecerá activado el relé del motor del soplador trasero (K193). La conexión a masa del motor del soplador trasero (M145) se realizará ahora a través de un resistor de la unidad de resistencia del motor del soplador trasero (Z215) y el interruptor de velocidad de ventilador de pasajeros trasero (Z246).

El motor trabajará ahora a velocidad media/alta. Al girar el interruptor de velocidad de ventilador de

pasajeros trasero (X246) a la posición IV, permanecerá activado el relé del motor soplador trasero (K193). La conexión a masa del motor del soplador trasero (M145) se realizará ahora directamente a través del interruptor de velocidad de ventilador de pasajeros trasero (X246). El motor trabajará ahora a velocidad alta.

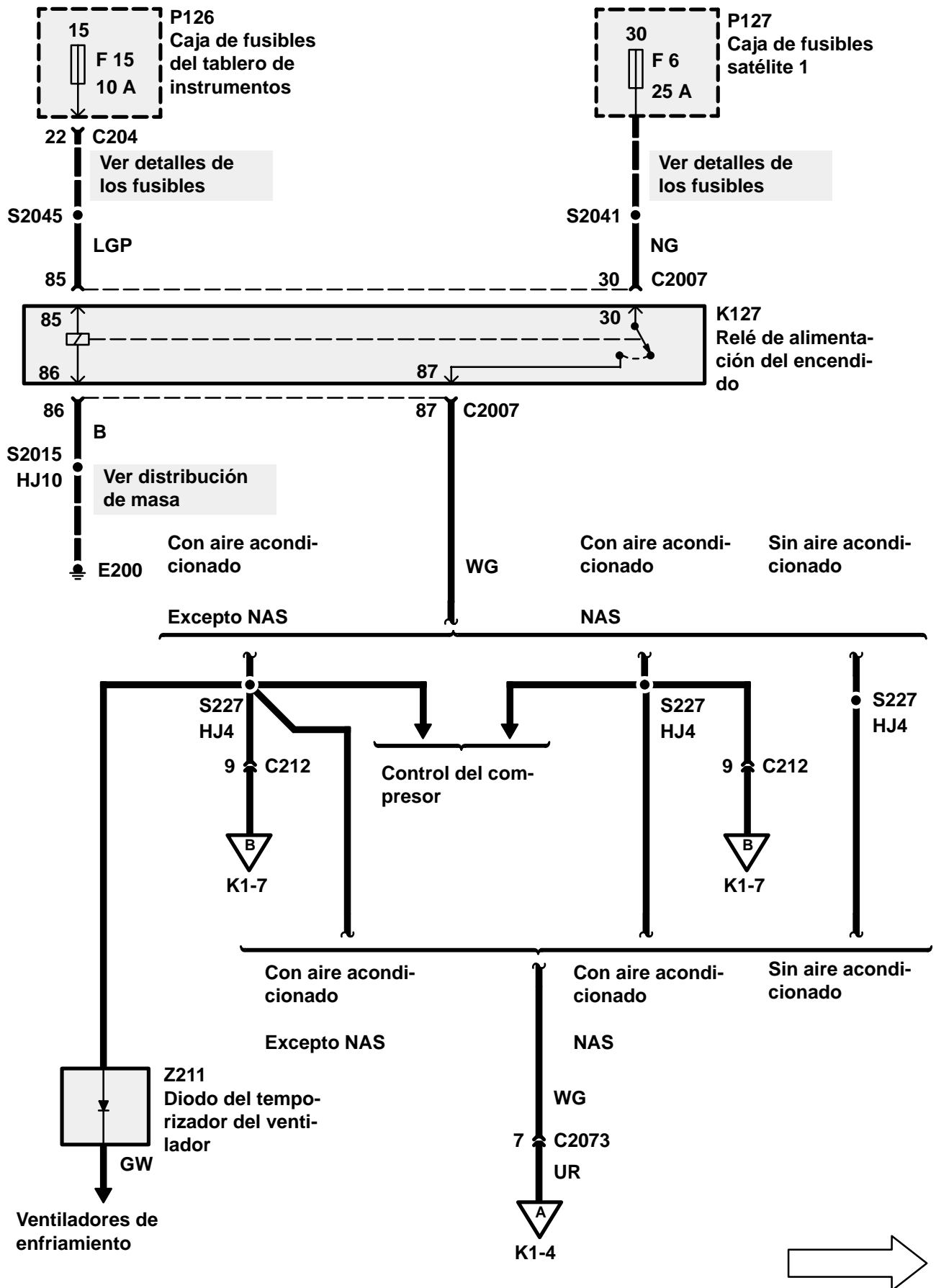

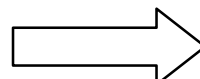
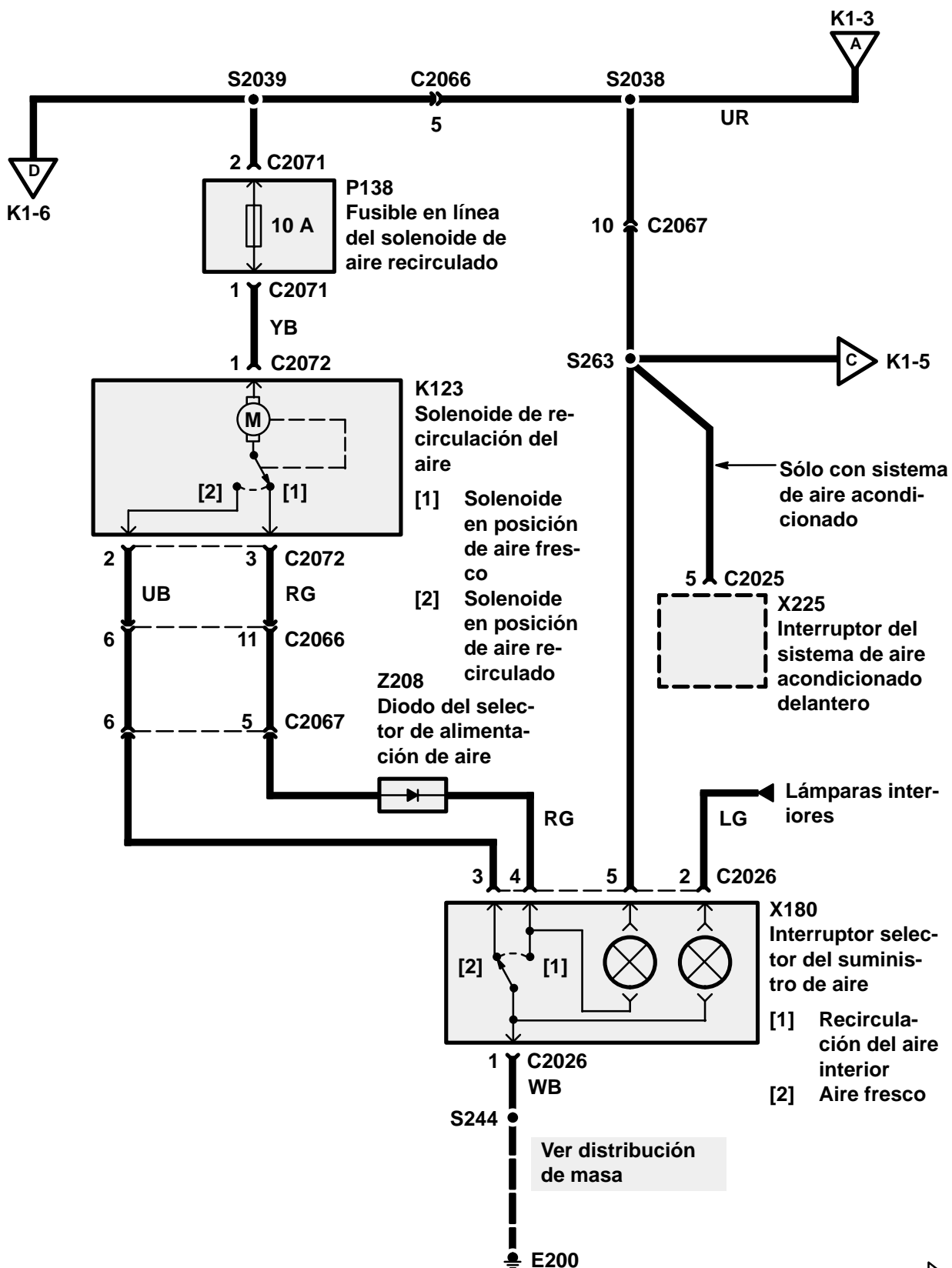
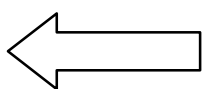

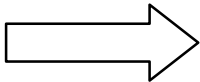
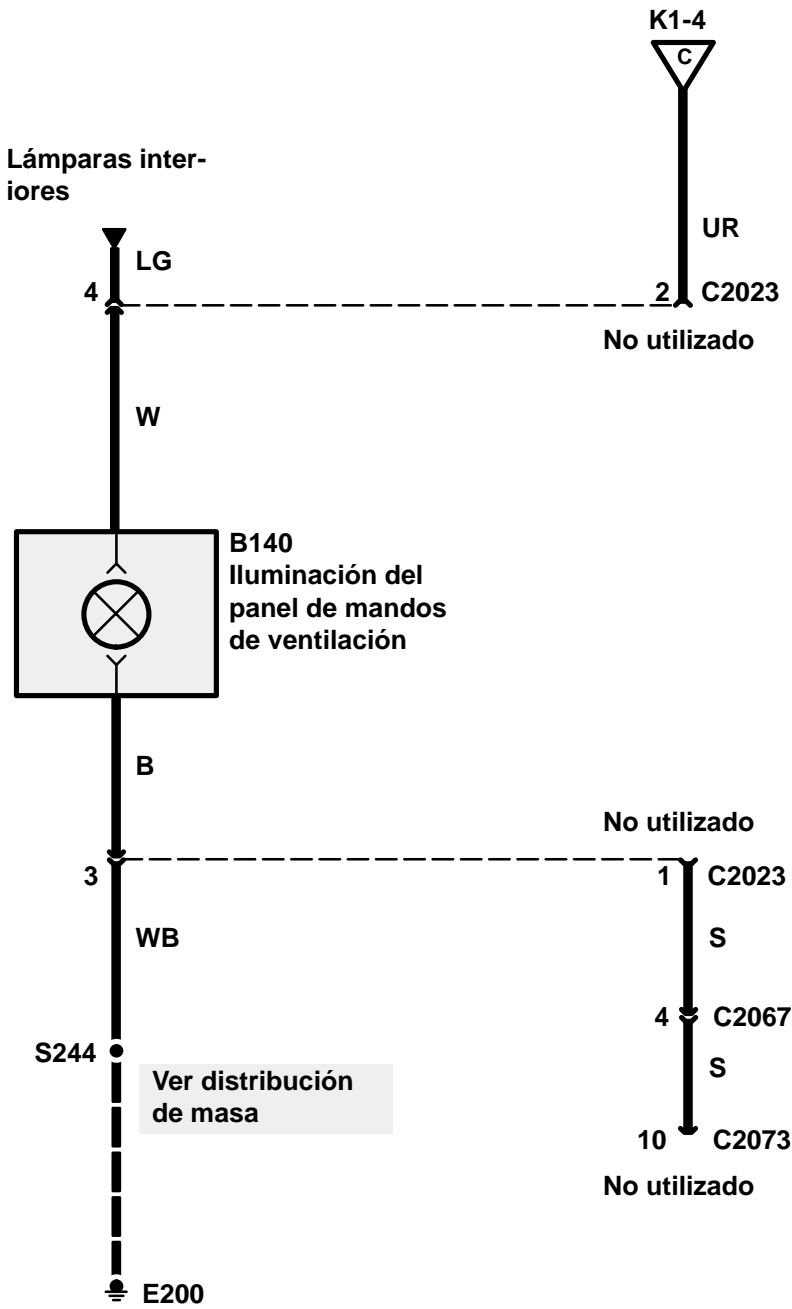
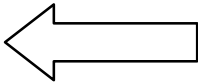

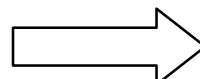
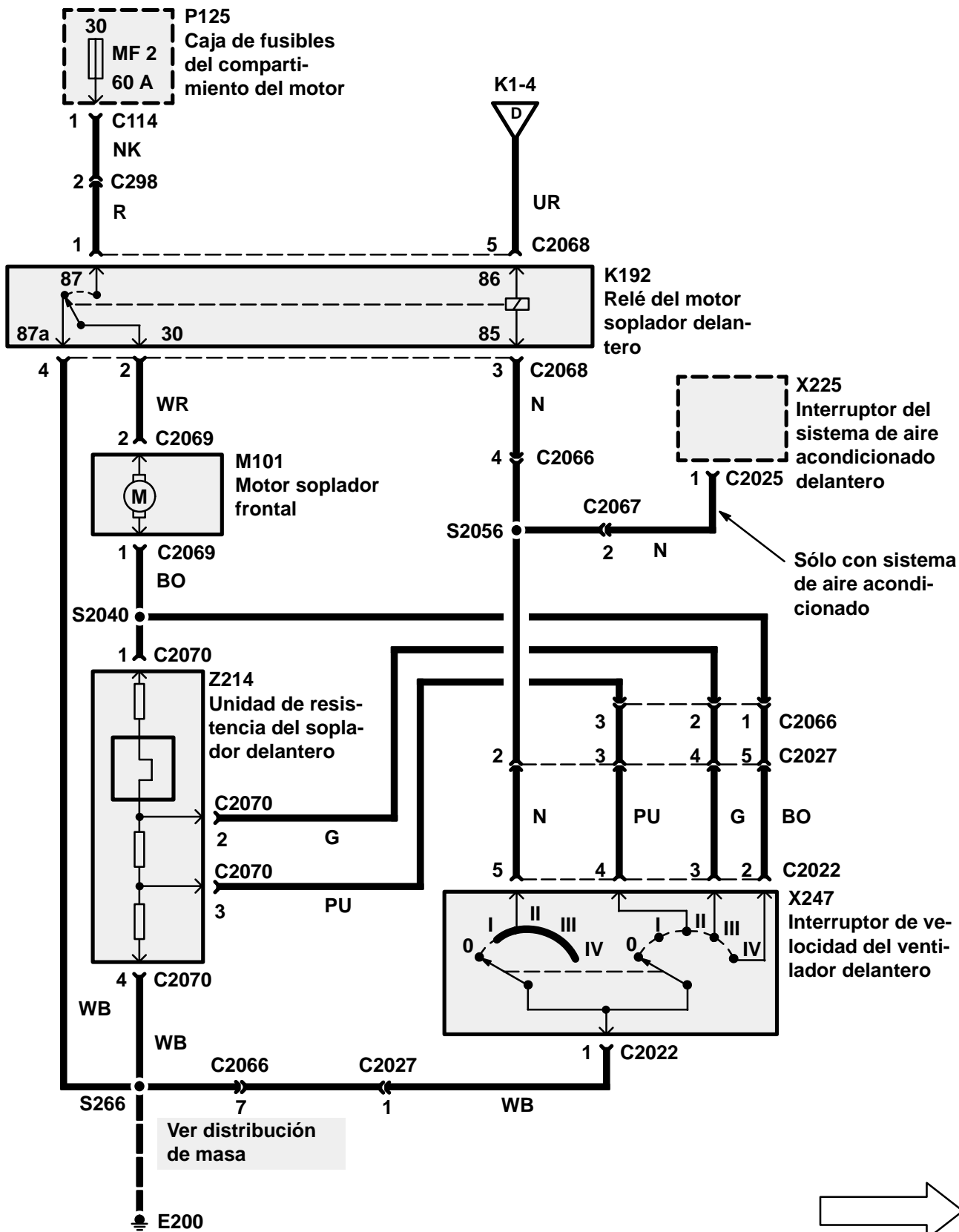
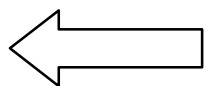

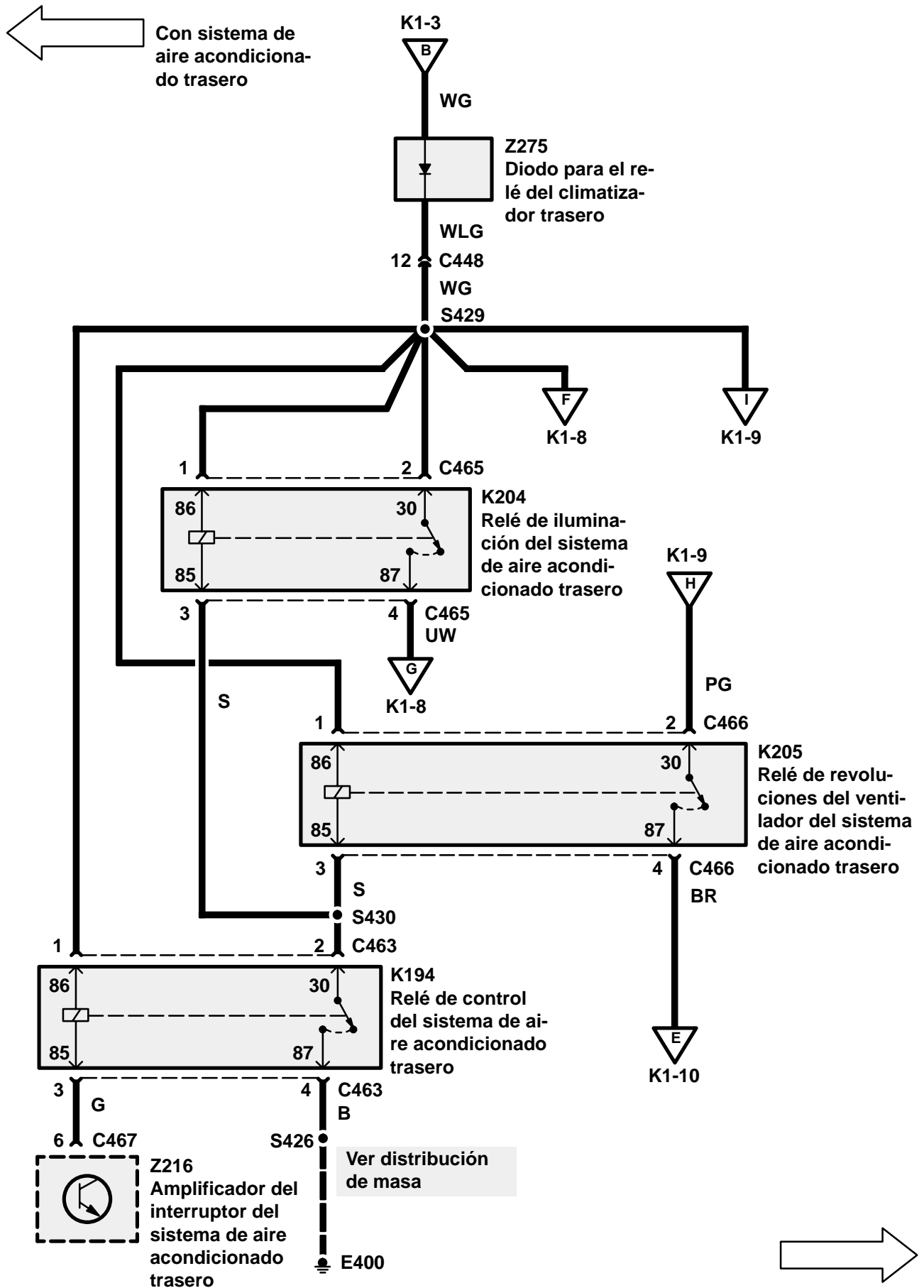

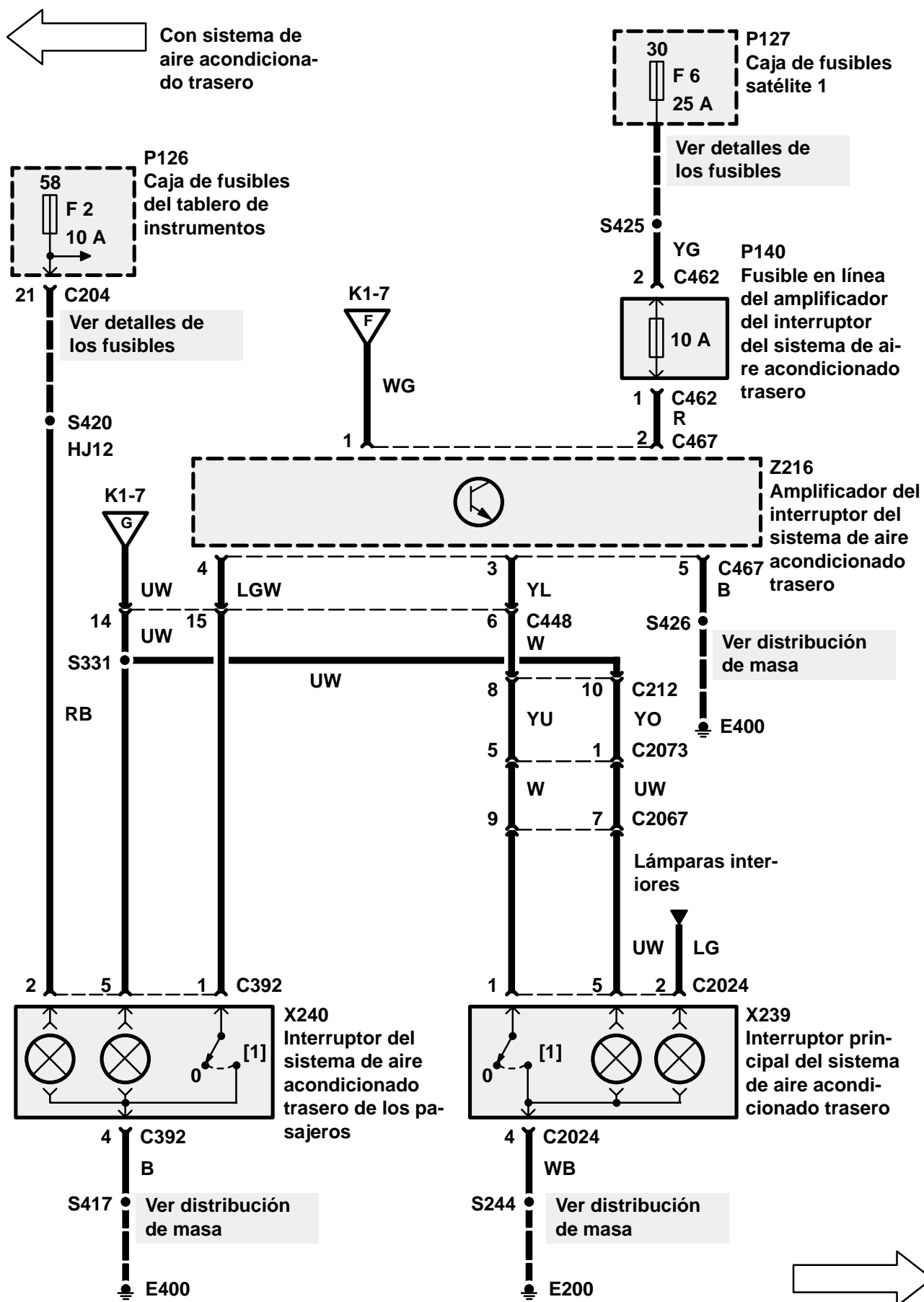

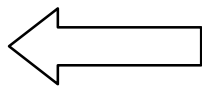

Con sistema de
aire acondicio-
nado trasero

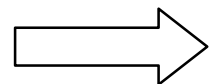
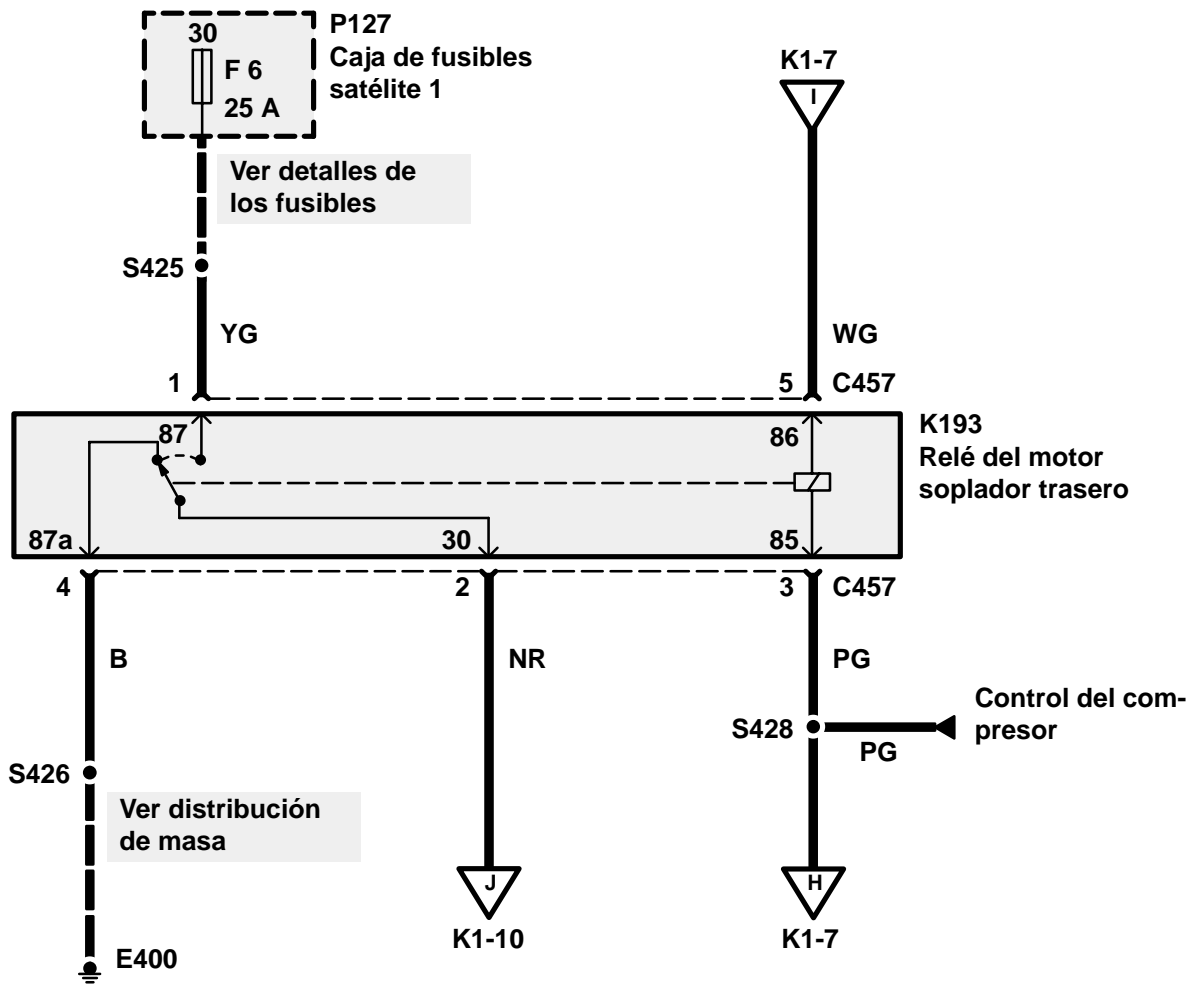

← Con sistema de aire acondicionado trasero

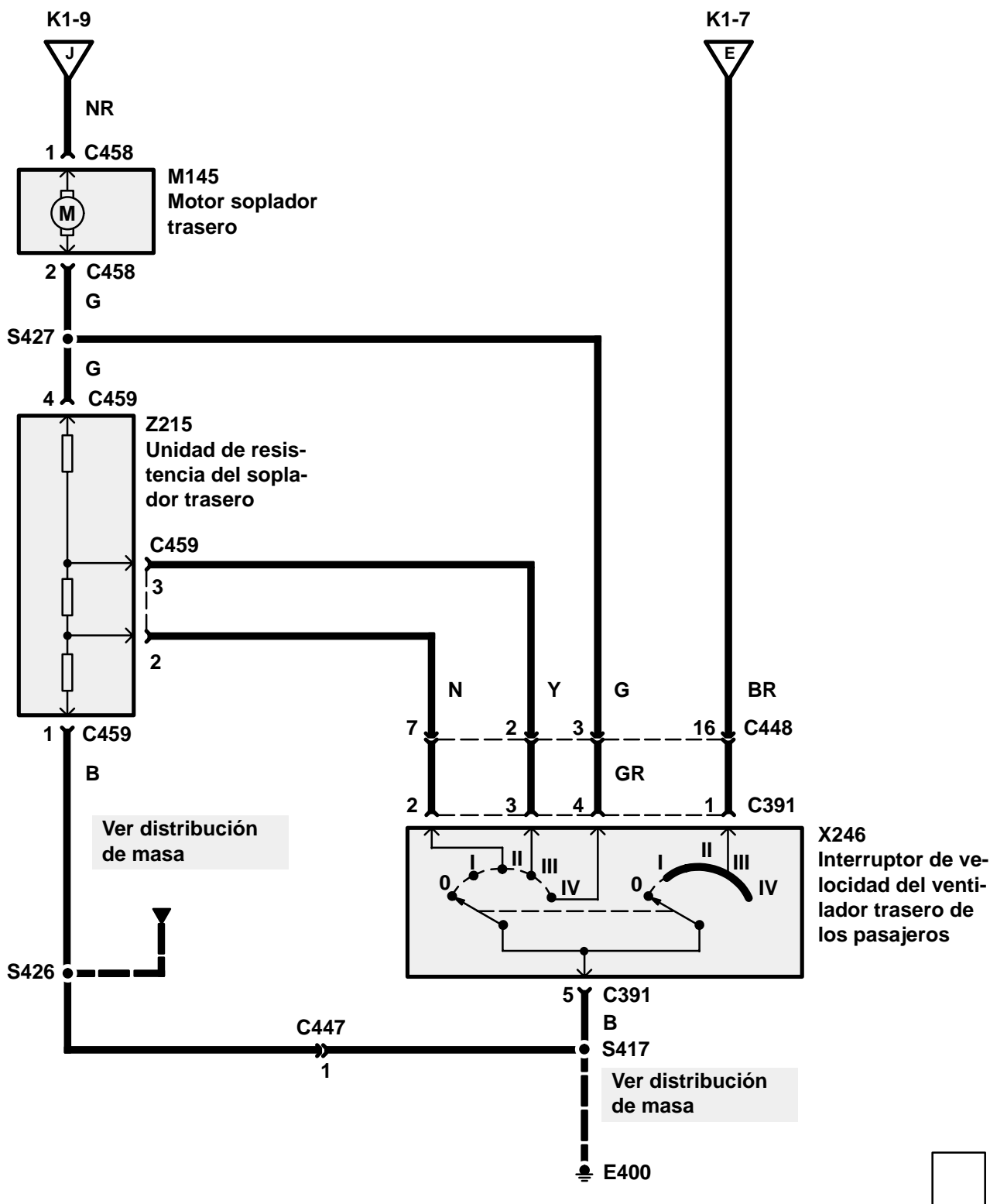

FUNCIONAMIENTO DE CIRCUITOS

Mando del compresor (MFI-V8)

Con el interruptor de encendido (X134) en la posición de contacto II, se alimentará tensión de batería en el relé de carga de encendido (K127). El relé es activado y alimenta tensión de batería en el relé del embrague del compresor (K108) y en el relé de la lógica del sistema de aire acondicionado (K170). Al girar el interruptor de velocidad de ventilador (X179) a una de las posiciones I, II, III, ó IV estando activado el interruptor del sistema de aire acondicionado delantero (X225), se proporcionará conexión a masa en el borne 86 del relé lógico del sistema de aire acondicionado (K170) a través de los contactos cerrados del interruptor de doble presión del sistema de aire acondicionado (X102) y la sonda térmica del evaporador del sistema de aire acondicionado delantero (X101).

El relé es activado y alimenta tensión de batería en el módulo de mando del motor (ECM) (Z132), indicándole de esta forma al módulo ECM que se exige la operación del compresor. Con esto, el módulo ECM proporciona la conexión a masa de la bobina del relé del embrague del compresor (K108). El relé es activado y alimenta tensión de batería en el embrague del compresor (K107). La operación del embrague del compresor será controlada ahora a través del estado del interruptor de doble presión del sistema de aire acondicionado (X102) y la sonda térmica del evaporador del sistema de aire acondicionado delantero (X101).

La sonda térmica del evaporador del sistema de aire acondicionado delantero (X101) está montada en el canal de corriente de aire de salida del evaporador delantero para medir la temperatura de las aletas exteriores. En caso de que se produzca hielo, debido a la baja temperatura, abrirá el interruptor. El interruptor de doble presión del sistema de aire acondicionado (X102) controla la presión del refrigerante en el margen de alta presión. Si la presión llega a ser demasiado alta o baja, abrirá el interruptor. Si abren uno o ambos interruptores, se interrumpirá la conexión a masa del borne 86 del relé de lógica del sistema de aire acondicionado (K170). El relé es desactivado y corta la alimentación de tensión de batería del módulo de mando del motor (ECM) (Z132), indicándole al módulo ECM que debe desactivarse la operación del compresor. El módulo ECM corta la conexión a masa de la bobina del relé del embrague del compresor (K108). El relé se desactiva y corta la

alimentación de tensión de batería del embrague del compresor (K107) para desacoplar el compresor.

Mando del compresor (MFI-T16)

Con el interruptor de encendido (X134) en la posición de contacto II, se alimentará tensión de batería en el relé del embrague del compresor (K108) y en el relé de la lógica del sistema de aire acondicionado (K170). Al girar el interruptor de velocidad de ventilador delantero (X247) a una de las posiciones I, II, III, ó IV estando activado el interruptor del sistema de aire acondicionado delantero (X225), se proporcionará conexión a masa en el borne 85 del relé lógico del sistema de aire acondicionado (K170) a través de los contactos cerrados del interruptor de doble presión del sistema de aire acondicionado (X102) y la sonda térmica del evaporador del sistema de aire acondicionado delantero (X101).

El relé es activado y conecta a masa el borne 35 del módulo de mando del motor (ECM) (Z132), indicándole de esta forma al módulo ECM que se exige la operación del compresor. Con esto, el módulo ECM proporciona la conexión a masa del borne 85 del relé del embrague del compresor (K108). El relé es activado y alimenta tensión de batería en el embrague del compresor (K107). La operación del embrague del compresor será controlada ahora a través del estado del interruptor de doble presión del sistema de aire acondicionado (X102) y la sonda térmica del evaporador del sistema de aire acondicionado delantero (X101).

La sonda térmica del evaporador del sistema de aire acondicionado delantero (X101) está montada en el canal de corriente de aire de salida del evaporador delantero para medir la temperatura de las aletas exteriores. En caso de que se produzca hielo, debido a la baja temperatura, abrirá el interruptor. El interruptor de doble presión del sistema de aire acondicionado (X102) controla la presión del refrigerante en el margen de alta presión. Si la presión llega a ser demasiado alta o baja, abrirá el interruptor. Si abren uno o ambos interruptores, se interrumpirá la conexión a masa del borne 85 del relé de lógica del sistema de aire acondicionado (K170). El relé es desactivado y corta la conexión a masa del borne 35 del módulo de mando del motor (ECM) (Z132), indicándole al módulo ECM que debe desactivarse la operación del compresor. El módulo ECM corta la conexión a masa del borne 86 del relé del embrague del compresor (K108). El relé se desactiva y corta la alimentación de tensión de batería del embrague del compresor (K107) para desacoplar el compresor.

Control del compresor (NAS) (SFI-V8)

En la posición II del interruptor de encendido (X134) hay tensión de la batería en el relé de corriente de encendido (K127). El relé se activa y conduce tensión de la batería al relé del acoplamiento del compresor (K108). En las posiciones I, II, III y IV del interruptor delantero del soplador (X247) y estando conectado el interruptor de funcionamiento del aire acondicionado delantero (X225), está conectado a masa el borne 28 de la unidad de control del motor (ECM) (Z132) a través de los contactos cerrados del interruptor de presión de doble función (X102) y del interruptor de temperatura del evaporador del aire acondicionado delantero (X101). Esta señal informa a la unidad de control del motor de que se requiere potencia del compresor. En consecuencia, la unidad de control del motor establece la conexión a masa para el circuito de corriente de mando del relé del acoplamiento del compresor (K108). El relé se activa y conduce tensión de la batería al acoplamiento del compresor (K107). El estado de conexión del acoplamiento del compresor depende ahora del estado de conexión del interruptor de presión de doble función (X102) y del interruptor de temperatura del evaporador del aire acondicionado delantero (X101).

El interruptor de temperatura del evaporador del aire acondicionado delantero (X101) está dispuesto en la corriente de aire del evaporador delantero y su misión es registrar la temperatura superficial de las láminas del evaporador. Si en caso de una temperatura muy baja hay peligro de congelación del evaporador, se abre el interruptor. El interruptor de presión de doble función (X102) registra la presión del agente frigorífico en la tubería de alta presión. En caso de rebasarse hacia arriba/hacia abajo el valor límite superior/inferior, se abre el interruptor. Si se abre uno de estos dos interruptores, o ambos, se interrumpe la conexión a masa del borne 28 de la unidad de control del motor. Para la unidad de control, esta es la señal de desconexión del compresor. La unidad de control interrumpe la conexión a masa del devanado del relé del acoplamiento del compresor (K108). El relé, que ahora está sin corriente, desconecta la tensión de la batería para el acoplamiento del compresor (K107), de modo que el compresor ya no es impulsado.

Control del compresor (300Tdi sin EDC)

En la posición II del interruptor de encendido (X134) hay tensión de la batería en el relé de corriente de encendido (K127). El relé se activa y conduce tensión de la batería al relé del acoplamiento del compresor (K108).

En las posiciones I, II, III y IV del interruptor delantero del soplador (X247) y estando conectado el interruptor de funcionamiento del aire acondicionado delantero (X225), está conectado a masa el borne 86 del relé del acoplamiento del compresor (K108) a través de los contactos cerrados del interruptor de presión de doble función (X102), del interruptor de temperatura del evaporador del aire acondicionado delantero (X101) y del seccionador del acoplamiento del compresor (X259).

El relé se activa y conduce tensión de la batería al acoplamiento del compresor (K107). El estado de conexión del acoplamiento del compresor depende ahora del estado de conexión del interruptor de presión de doble función (X102), del interruptor de temperatura del evaporador del aire acondicionado delantero (X101) y del seccionador de acoplamiento del compresor (X259).

El interruptor de temperatura del evaporador del aire acondicionado delantero (X101) está dispuesto en la corriente de aire del evaporador delantero y su misión es registrar la temperatura superficial de las láminas del evaporador. Si en caso de una temperatura muy baja hay peligro de congelación del evaporador, se abre el interruptor. El interruptor de presión de doble función (X102) registra la presión del agente frigorífico en la tubería de alta presión. En caso de rebasarse hacia arriba/hacia abajo el valor límite superior/inferior, se abre el interruptor. Si se abre uno de estos dos interruptores, o ambos, se interrumpe la conexión a masa del borne 86 de la unidad de control del motor (K108). El relé, que ahora está sin corriente, desconecta la tensión de la batería para el acoplamiento del compresor (K107), de modo que el compresor ya no es impulsado.

Control del compresor (300Tdi con EDC)

En la posición II del interruptor de encendido (X134) hay tensión de la batería en el relé de corriente de encendido (K127). El relé se activa y conduce tensión de la batería al relé del acoplamiento del compresor (K108). En las posiciones I, II, III y IV del interruptor delantero del soplador (X247) y estando conectado el interruptor de funcionamiento del aire acondicionado delantero (X225), está conectado a masa el borne 44 de la unidad de control del motor (ECM) (Z132) a través de los contactos cerrados del interruptor de presión de doble función (X102) y del interruptor de temperatura del evaporador del aire acondicionado delantero (X101). Esta señal informa a la unidad de control del motor de que se requiere potencia del compresor. En consecuencia, la unidad de control del motor establece la conexión a masa para el circuito de corriente de mando del relé del acoplamiento del compresor (K108). El relé se activa y conduce tensión de la batería al acoplamiento del compresor (K107). El estado de conexión del acoplamiento del compresor depende ahora del estado de conexión del interruptor de presión de doble función (X102) y del interruptor de temperatura del evaporador del aire acondicionado delantero (X101).

El interruptor de temperatura del evaporador del aire acondicionado delantero (X101) está dispuesto en la corriente de aire del evaporador delantero y su misión es registrar la temperatura superficial de las láminas del evaporador. Si en caso de una temperatura muy baja hay peligro de congelación del evaporador, se abre el interruptor. El interruptor de presión de doble función (X102) registra la presión del agente frigorífico en la tubería de alta presión. En caso de rebasarse hacia arriba/hacia abajo el valor límite superior/inferior, se abre el interruptor. Si se abre uno de estos dos interruptores, o ambos, se interrumpe la conexión a masa del borne 28 de la unidad de control del motor. Para la unidad de control, esta es la señal de desconexión del compresor. La unidad de control interrumpe la conexión a masa del devanado del relé del acoplamiento del compresor (K108). El relé, que ahora está sin corriente, desconecta la tensión de la batería para el acoplamiento del compresor (K107), de modo que el compresor ya no es impulsado.

Válvula del agua del aire acondicionado trasero

Estando conectado el acoplamiento del compresor (K107) hay tensión de la batería en la válvula del agua del aire acondicionado trasero (K207). La conexión a masa tiene lugar entonces a través de los contactos cerrados del interruptor del soplador de la parte trasera del vehículo (X246), del relé de velocidad del soplador del aire acondicionado trasero (K205) y del interruptor de temperatura del evaporador del aire acondicionado trasero (X260). En tal caso, la válvula del agua del aire acondicionado trasero (K207) es gobernada por el estado de conexión del interruptor de temperatura del evaporador del aire acondicionado trasero (X260).

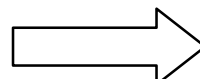
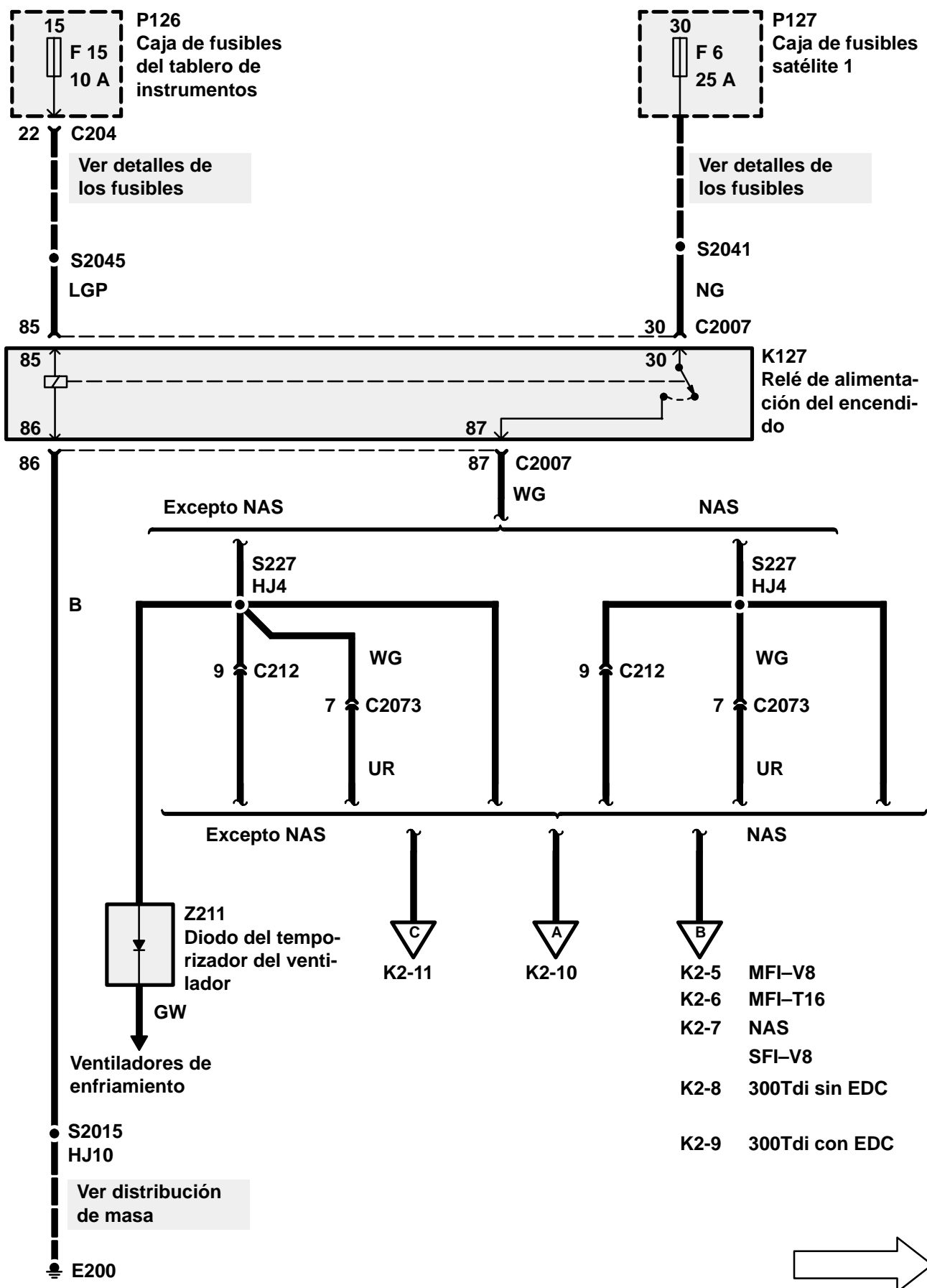

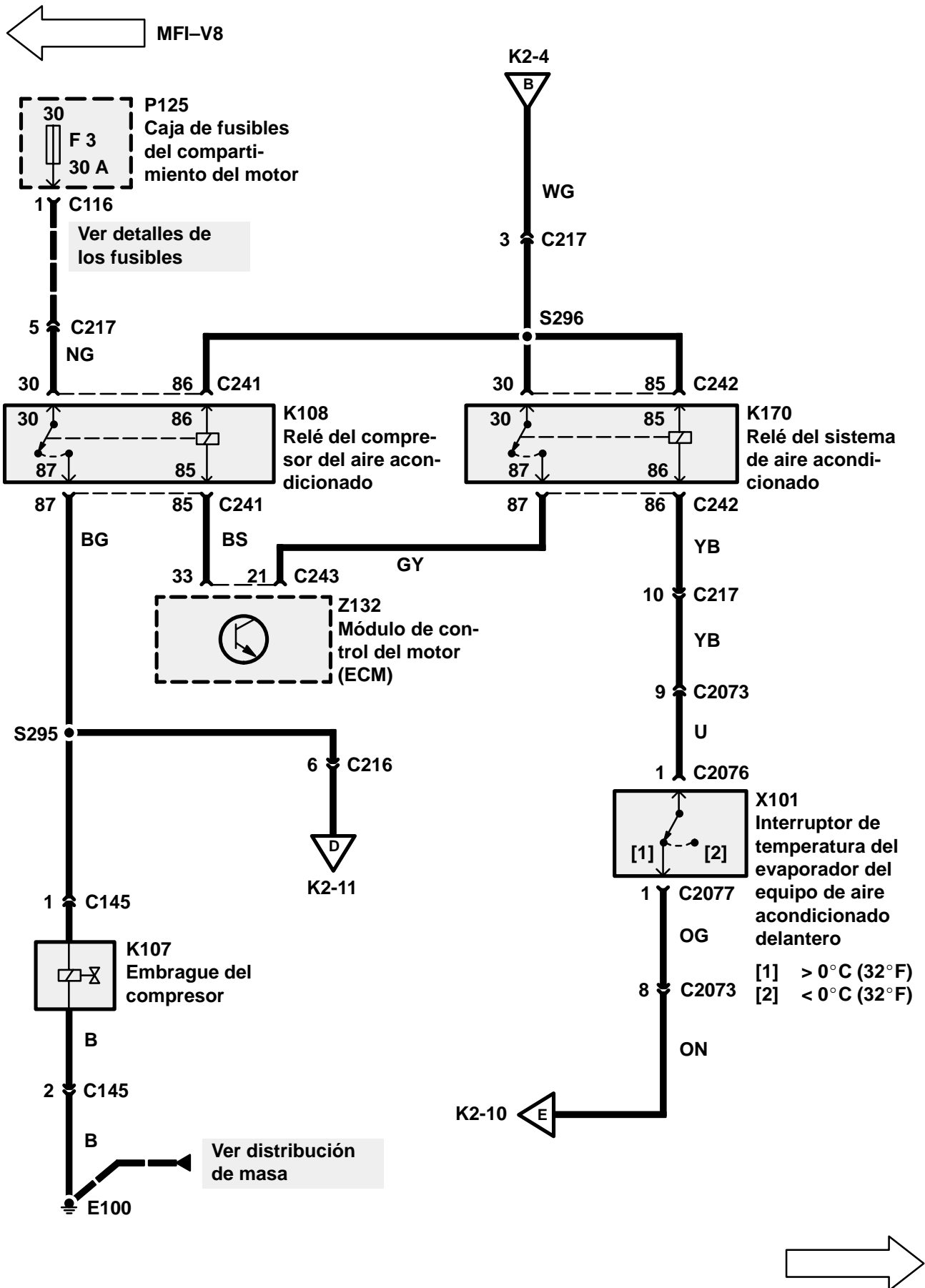

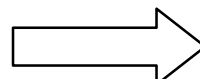
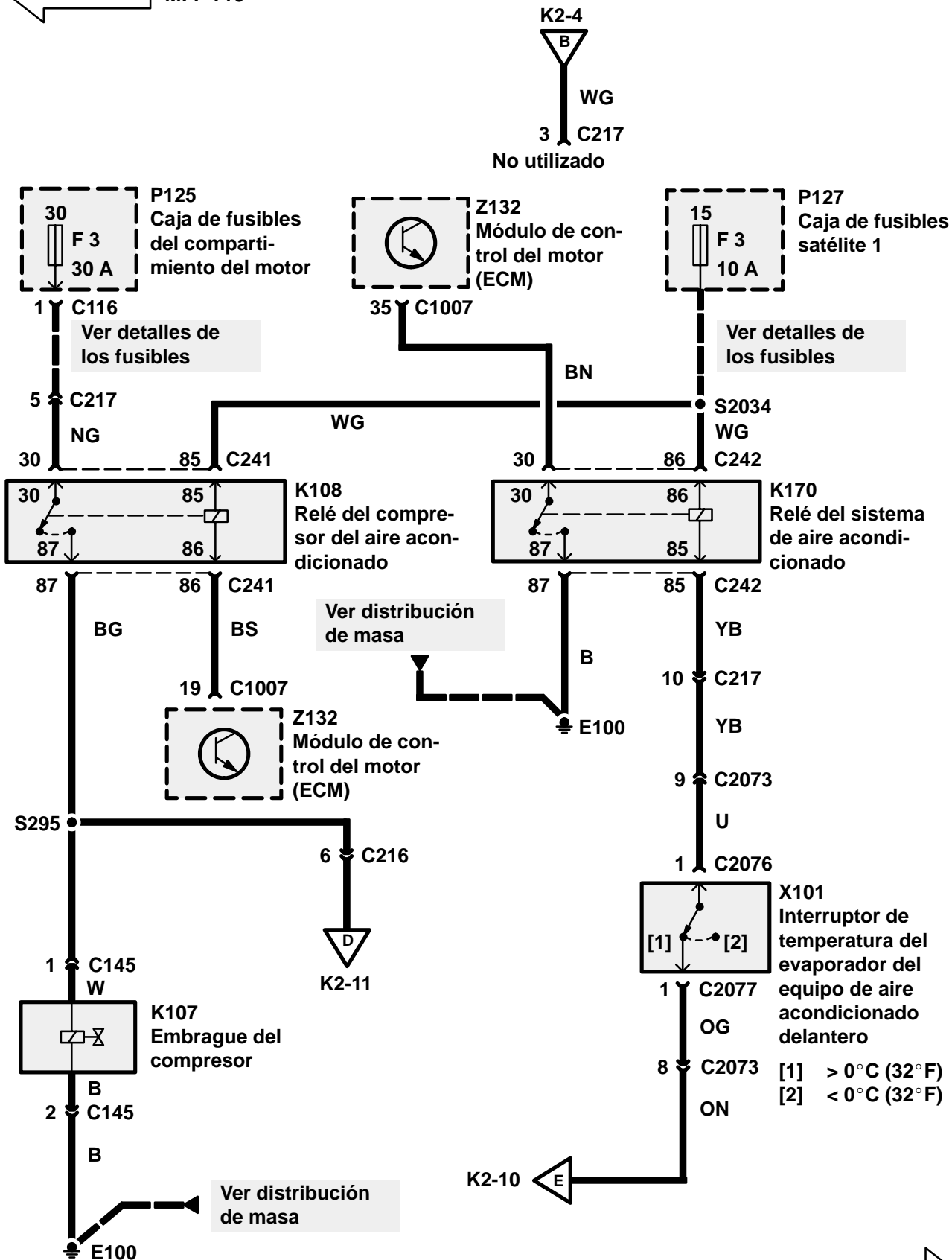
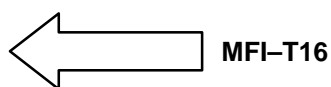

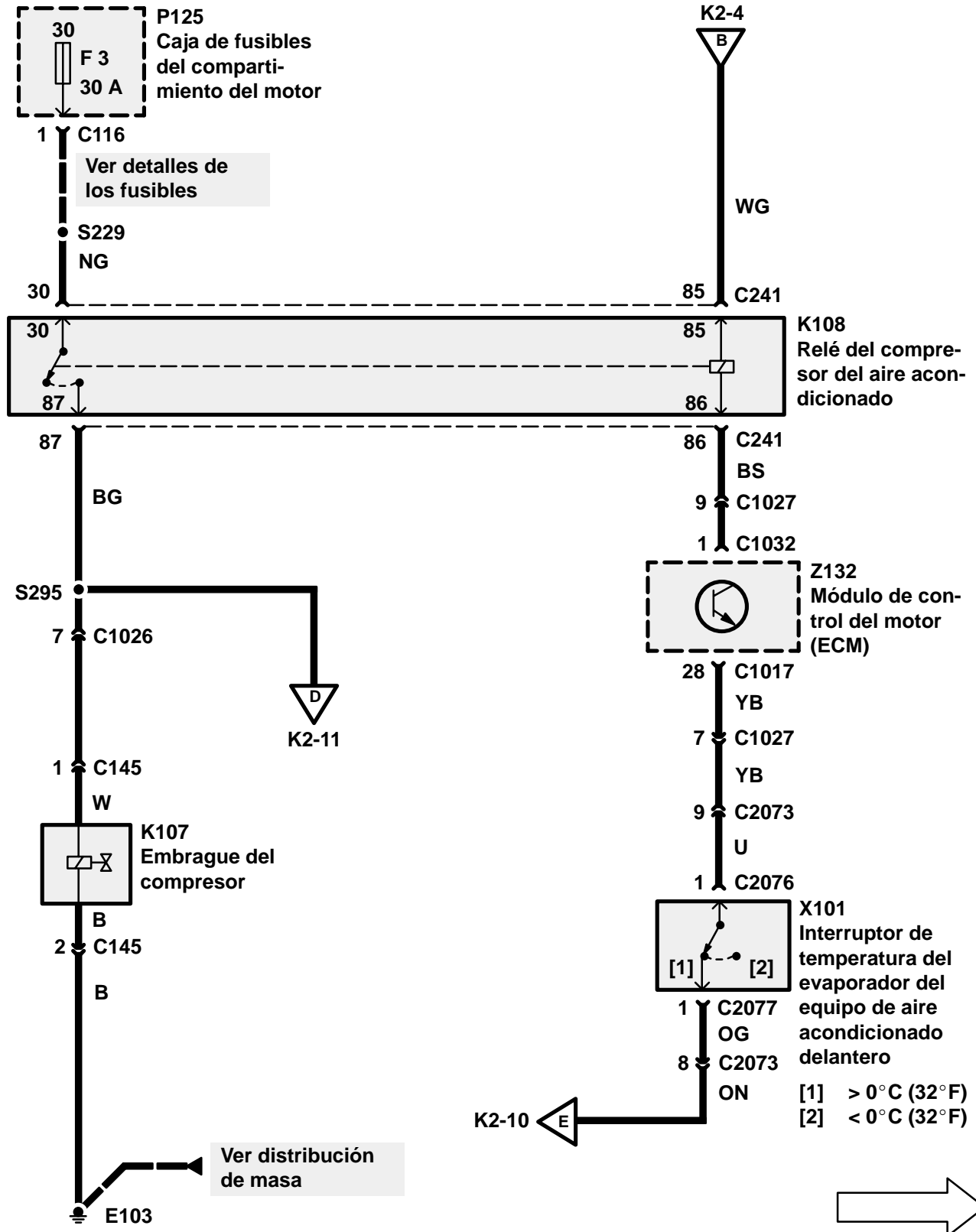
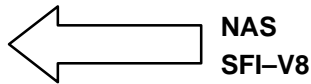

← 300Tdi sin EDC

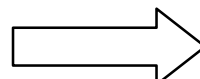
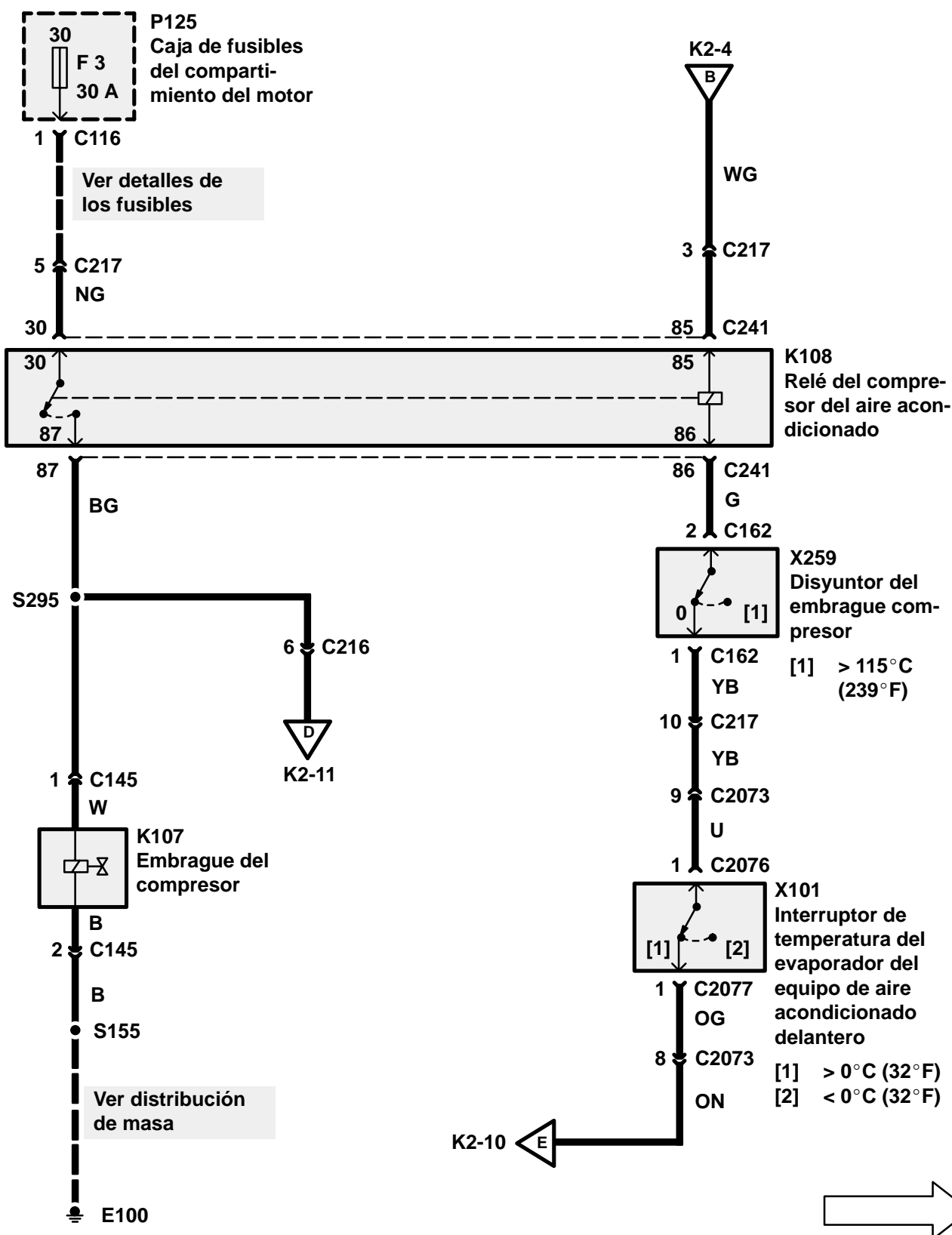

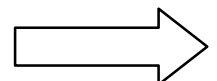
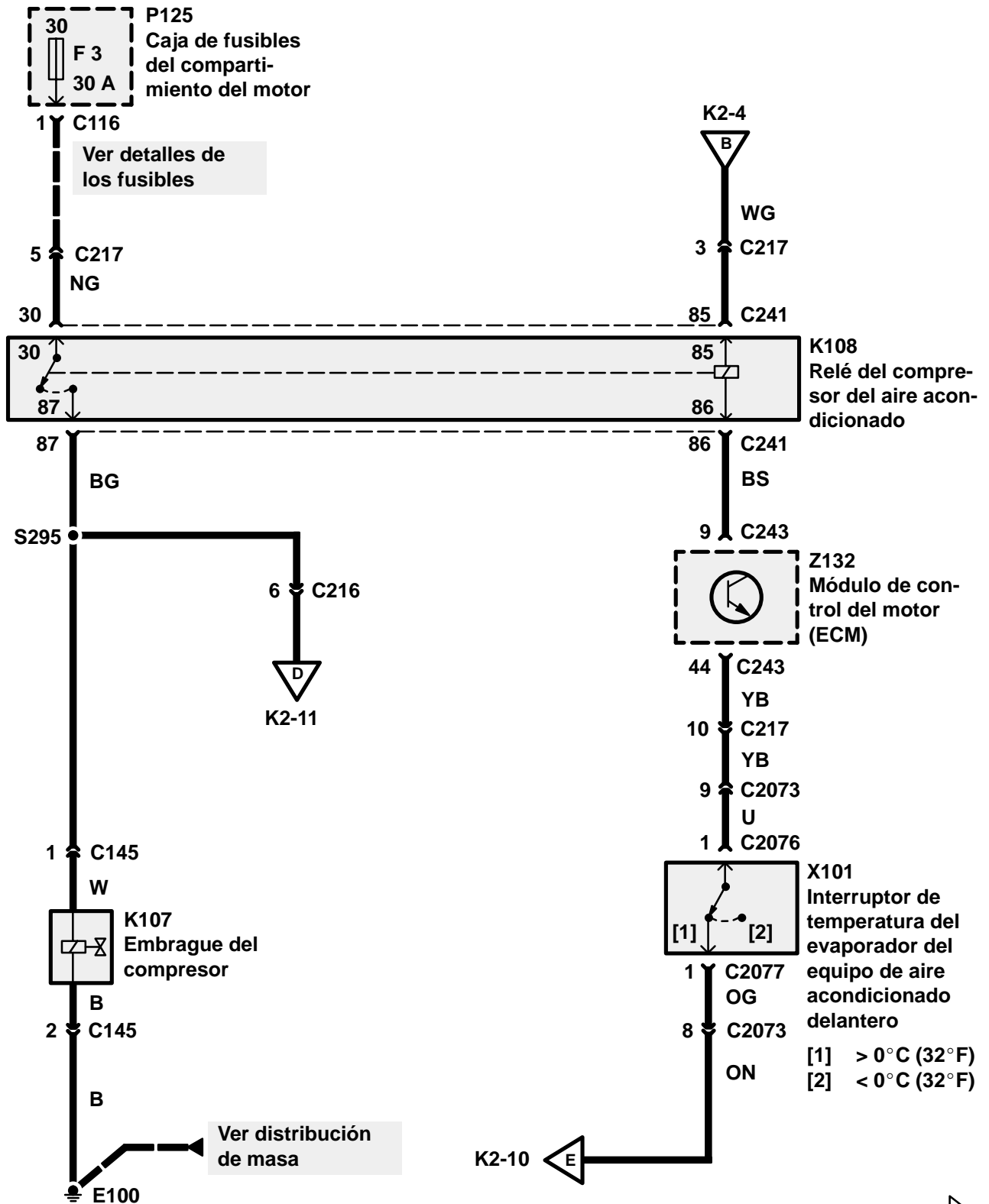

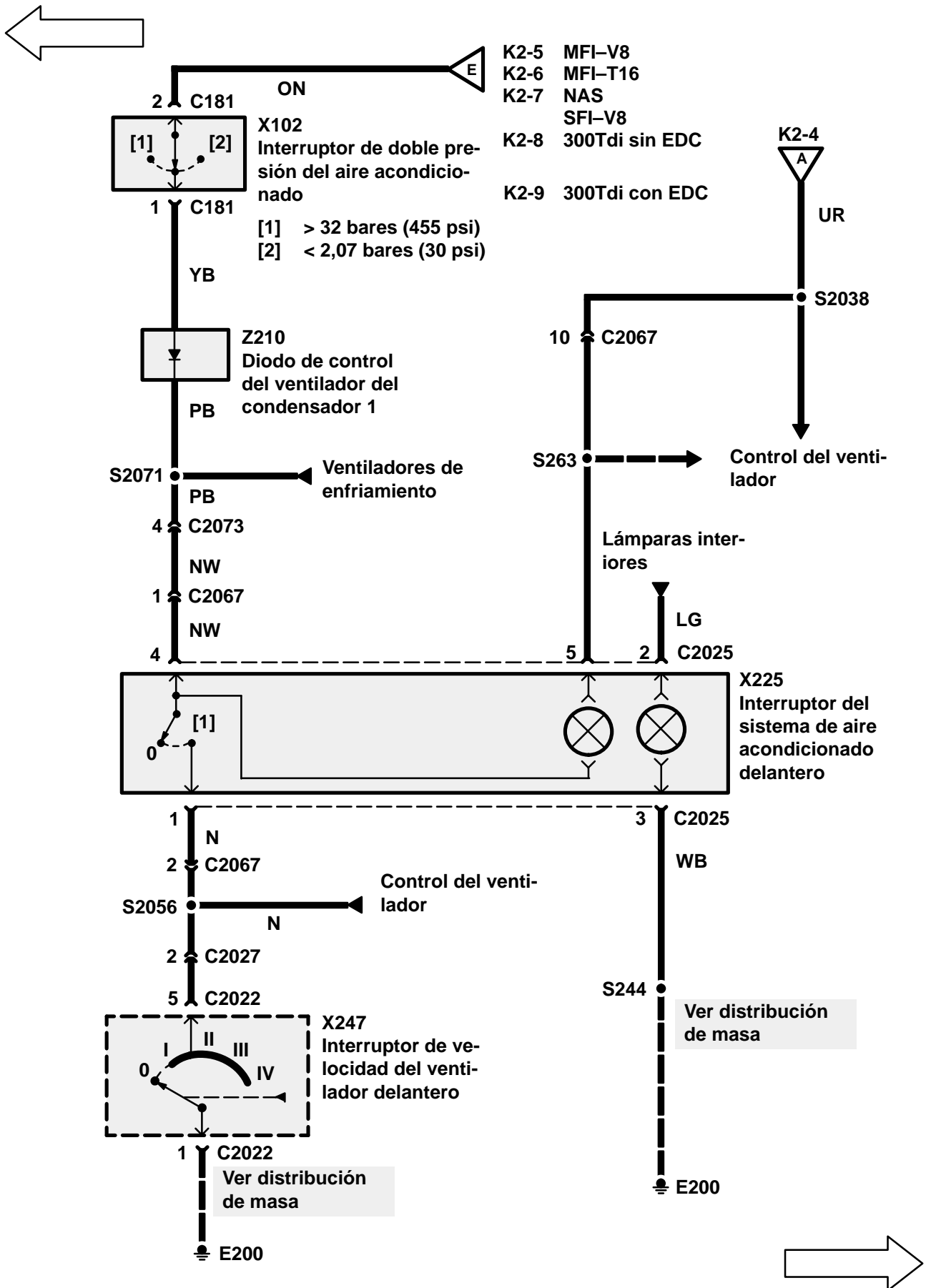

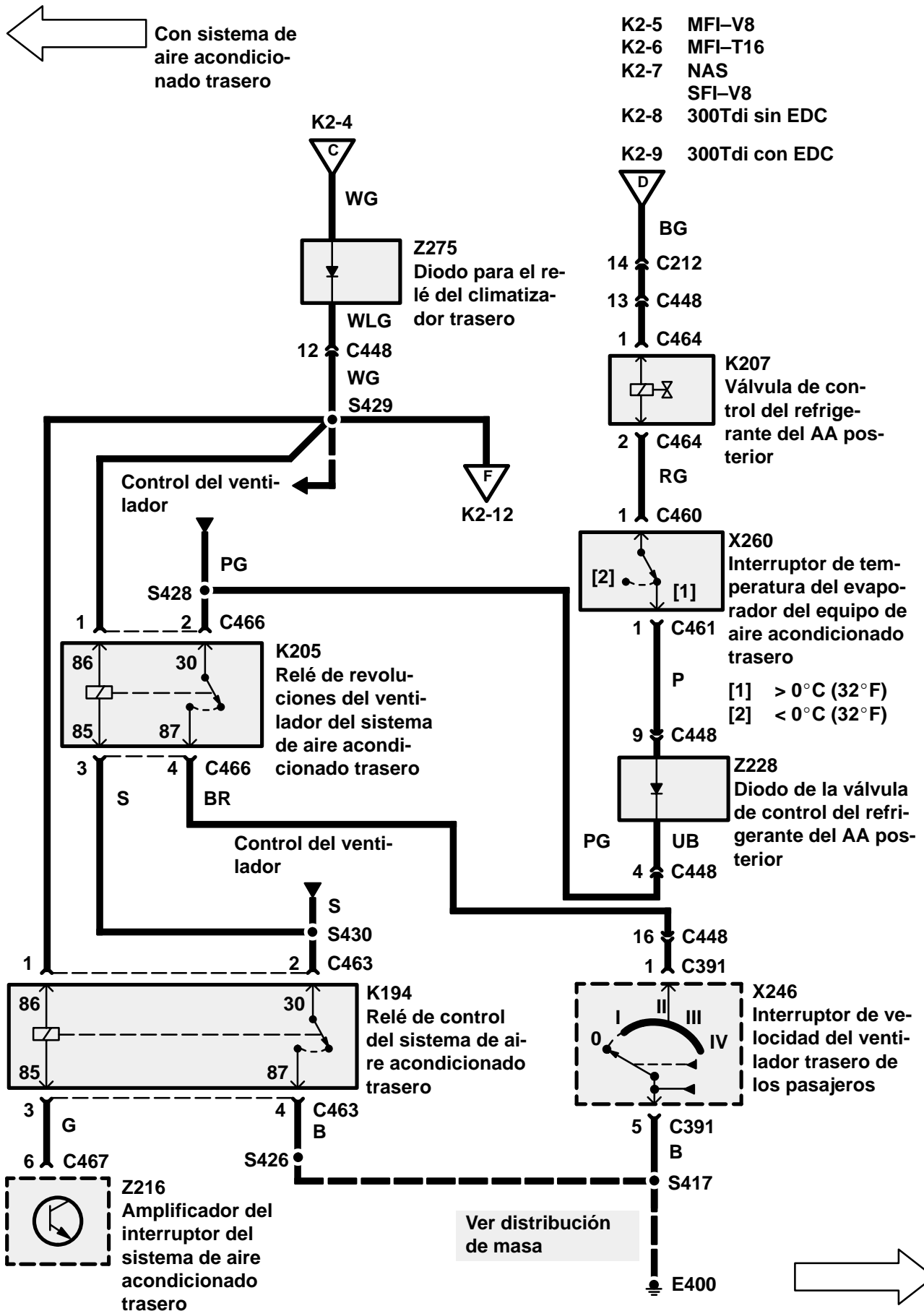

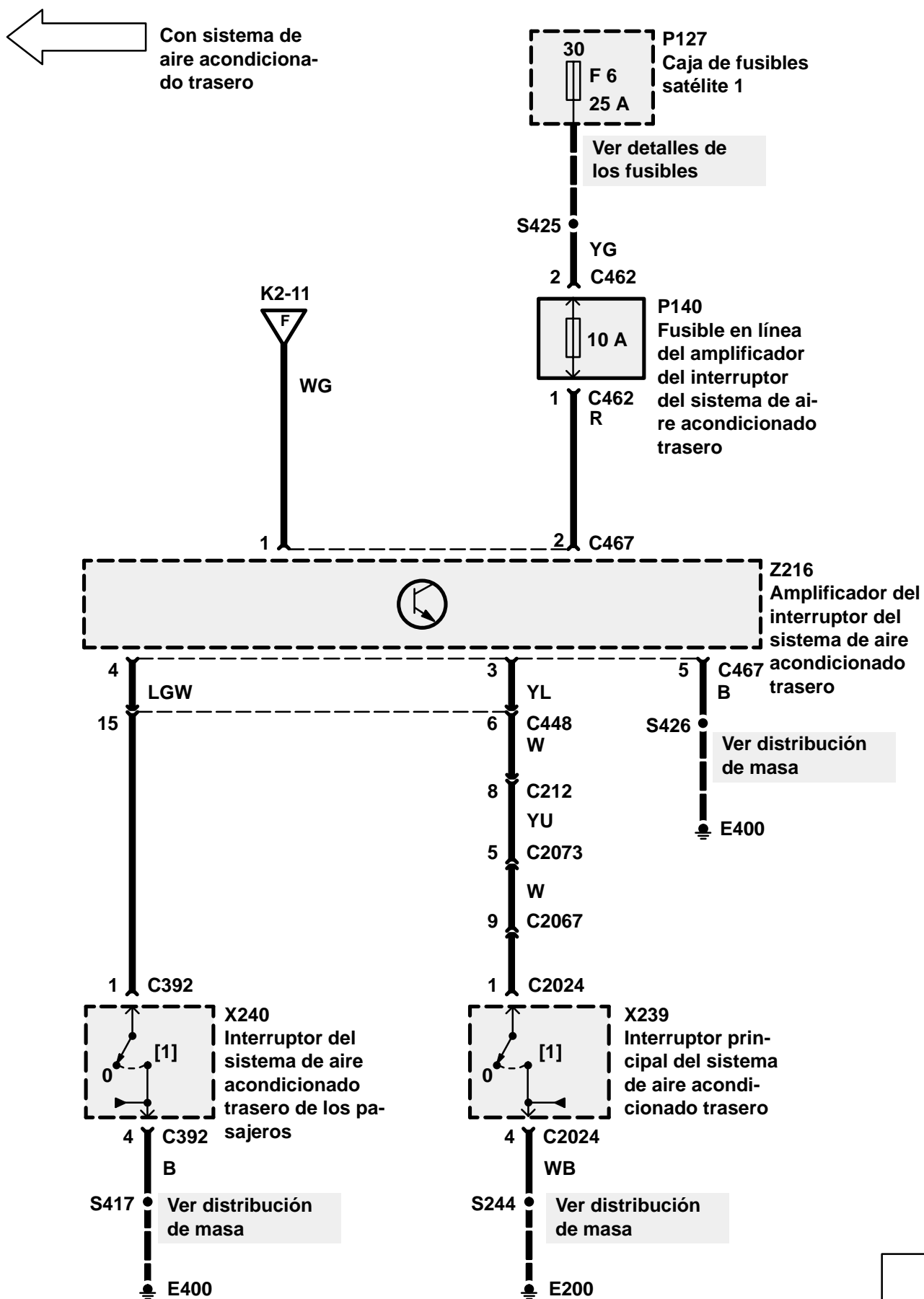

FUNCIONAMIENTO DE CIRCUITOS

Operación del ventilador del condensador

(MFI-V8)

Los motores de los ventiladores de condensadores (M113, M121) en los vehículos equipados con motores MFI-V8 iniciarán su operación en los siguientes casos:

6. La temperatura del refrigerante excede 100°C (212°F).
7. El sistema de aire acondicionado está en servicio.
8. El módulo de mando del motor (ECM) (Z132) determina que la temperatura del combustible excede 70°C y la temperatura del refrigerante excede 110°C después de apagar el motor. En ese caso, se operarán los ventiladores durante aprox. 10 minutos después de apagar el motor.

Operación con alta temperatura del refrigerante (MFI-V8)

Con el interruptor de encendido (X134) en la posición de contacto II, se alimentará tensión de batería en el relé de carga de encendido (K127). El relé es activado y alimenta tensión de batería en el relé del ventilador del condensador (K109) y el módulo de mando del ventilador (Z118). Si la temperatura del refrigerante excede 100°C (212°F), cerrará el interruptor de temperatura del refrigerante del ventilador del condensador (X113) y activará el relé del ventilador del condensador (K109) conectando a masa la bobina del relé. Al activar el relé, se alimentará tensión del fusible F3 en los motores del ventilador del condensador (M113, M121) a través de los contactos del relé.

Operación del ventilador con el sistema de aire acondicionado (MFI-V8)

Con el interruptor de encendido (X134) en la posición de contacto II, se alimentará tensión de batería en el relé de carga de encendido (K127). El relé es activado y alimenta tensión de batería en el relé del ventilador del condensador (K109). Al conectar el interruptor del equipo de aire acondicionado delantero (X225) y posicionar el interruptor de velocidad del ventilador delantero (X247) en una de las posiciones I, II, III, ó IV, se realizará la conexión a masa en el borne 86 del relé del ventilador del condensador. El relé es activado y

alimenta tensión del fusible F3 en los motores del ventilador del condensador (M113, M121).

Operación con el motor apagado (MFI-V8)

El módulo de mando del motor (Z132) supervisa la temperatura del combustible y del refrigerante a través de sensores. Si el módulo ECM determina que la temperatura del combustible es superior a 70°C y que la temperatura del refrigerante excede 110°C después de apagar el motor, se operará el ventilador durante aprox. 10 minutos. El módulo ECM conecta los ventiladores conectando momentáneamente a masa el módulo de mando del ventilador (Z118) a través del conductor BG. Una vez realizada la conexión a masa de la unidad temporizadora, ésta iniciará un temporizador de estado sólido e iniciará la conexión a masa del relé del ventilador del condensador (K109) desde su borne 9 a través del conductor BP. Estando activado el relé del ventilador del condensador, se alimentará tensión del fusible F3 en los motores del ventilador del condensador (M113, M121) a través de los contactos del relé.

Funcionamiento de los ventiladores del radiador y del condensador (MFI-T16)

En vehículos con motor MFI-T16, el ventilador 1 (M141) o los ventiladores (M141, M142) trabajan con las siguientes condiciones:

1. Aire acondicionado en funcionamiento.
2. La unidad de control del motor (ECM) solicita, en caso necesario, que funcione el ventilador del radiador.

Control del ventilador en vehículos sin aire acondicionado (MFI-T16)

En la posición II del interruptor de encendido (X134) hay tensión de batería del fusible F3 de la caja de fusibles descentral 1 (P127) en el relé del ventilador del radiador (K190). Cuando se solicita el funcionamiento del ventilador, la unidad de control del motor (ECM) (Z132) conecta el borne 85 del relé del ventilador del radiador (K190) a masa. El relé se activa y conecta tensión de batería del fusible F3 de la caja de fusibles del vano del motor (P125) al ventilador del radiador 1 (M141). Para la desconexión del ventilador del radiador, la unidad de control del motor interrumpe la conexión a masa del relé del ventilador del radiador (K190). El relé queda sin corriente e interrumpe la alimentación de tensión para el ventilador del radiador 1 (M141).

Funcionamiento de los ventiladores del radiador y el condensador con aire acondicionado (MFI-T16)

En la posición II del interruptor de encendido (X134) hay tensión de batería en el relé de corriente de encendido (K127). El relé se activa y conecta tensión de batería al relé del ventilador del condensador (K109). Si se requiere el funcionamiento de los ventiladores de radiador y condensador, la unidad de control del motor (ECM) (Z132) conecta el borne 85 del relé del ventilador del condensador (K109) a masa. El relé se activa y conecta tensión de batería del fusible F3 de la caja de fusibles del vano del motor (P125) a los ventiladores del radiador (M141, 142). Para la desconexión del ventilador del radiador, la unidad de control del motor interrumpe la conexión a masa del relé del ventilador del condensador (K109). El relé queda sin corriente e interrumpe la alimentación de tensión para los ventiladores del radiador (M141, 142).

Control del ventilador del condensador (NAS) (SFI-V8)

En vehículos con motor SFI-V8, los ventiladores de condensador (M113, M121) trabajan con las siguientes condiciones:

1. Aire acondicionado en funcionamiento.
2. La unidad de control del motor (ECM) solicita, en caso necesario, el funcionamiento de los ventiladores de condensador.

En la posición II del interruptor de encendido (X134) hay tensión de batería en el relé de corriente de encendido (K127). El relé se activa y conecta tensión de batería al relé de ventilador del condensador (K109). Si se requiere el funcionamiento de los ventiladores de condensador, la unidad de control del motor (ECM) (Z132) conecta el borne 85 del relé de ventilador del condensador (K109) a masa. El relé se activa y conecta tensión de batería del fusible F3 de la caja de fusibles del vano del motor (P125) a los ventiladores de condensador (M113, M121). Para la desconexión de los ventiladores de condensador, la unidad de control del motor interrumpe la conexión a masa del relé de ventilador del condensador (K109). El relé queda sin corriente e interrumpe la alimentación de tensión para los ventiladores del condensador (M113, M121).

Operación del ventilador del condensador (300Tdi)

Los motores de los ventiladores de condensadores (M113, M121) en los vehículos equipados con motores Diesel iniciarán su operación en los siguientes casos:

1. La temperatura del refrigerante excede 100°C (212°F).
2. El sistema de aire acondicionado está en servicio.

Ventilador del condensador con alta temperatura del refrigerante (300Tdi)

Con el interruptor de encendido (X134) en la posición de contacto II, se alimentará tensión de batería en el relé de carga de encendido (K127). El relé es activado y alimenta tensión de batería en el relé del ventilador del condensador (K109). Si la temperatura del refrigerante excede 100°C (212°F) cerrará el interruptor de temperatura del refrigerante del ventilador del condensador (X113) y activará el relé del ventilador del condensador (K109) conectando a masa la bobina del relé. Al activar el relé, se alimentará tensión del fusible F3 en los motores del ventilador del condensador (M113, M121) a través de los contactos del relé.

Operación del ventilador con el sistema de aire acondicionado (300Tdi)

Con el interruptor de encendido (X134) en la posición de contacto II, se alimentará tensión de batería en el relé de carga de encendido (K127). El relé es activado y alimenta tensión de batería en el relé del ventilador del condensador (K109), al conectar el interruptor del equipo de aire acondicionado delantero (X225) y posicionar el interruptor de velocidad del ventilador delantero (X247) en una de las posiciones I, II, III, ó IV, se realizará la conexión a masa en el borne 86 del relé del ventilador del condensador (K109). El relé es activado y alimenta tensión de batería del fusible F3 en los motores del ventilador del condensador (M113, M121).

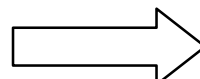
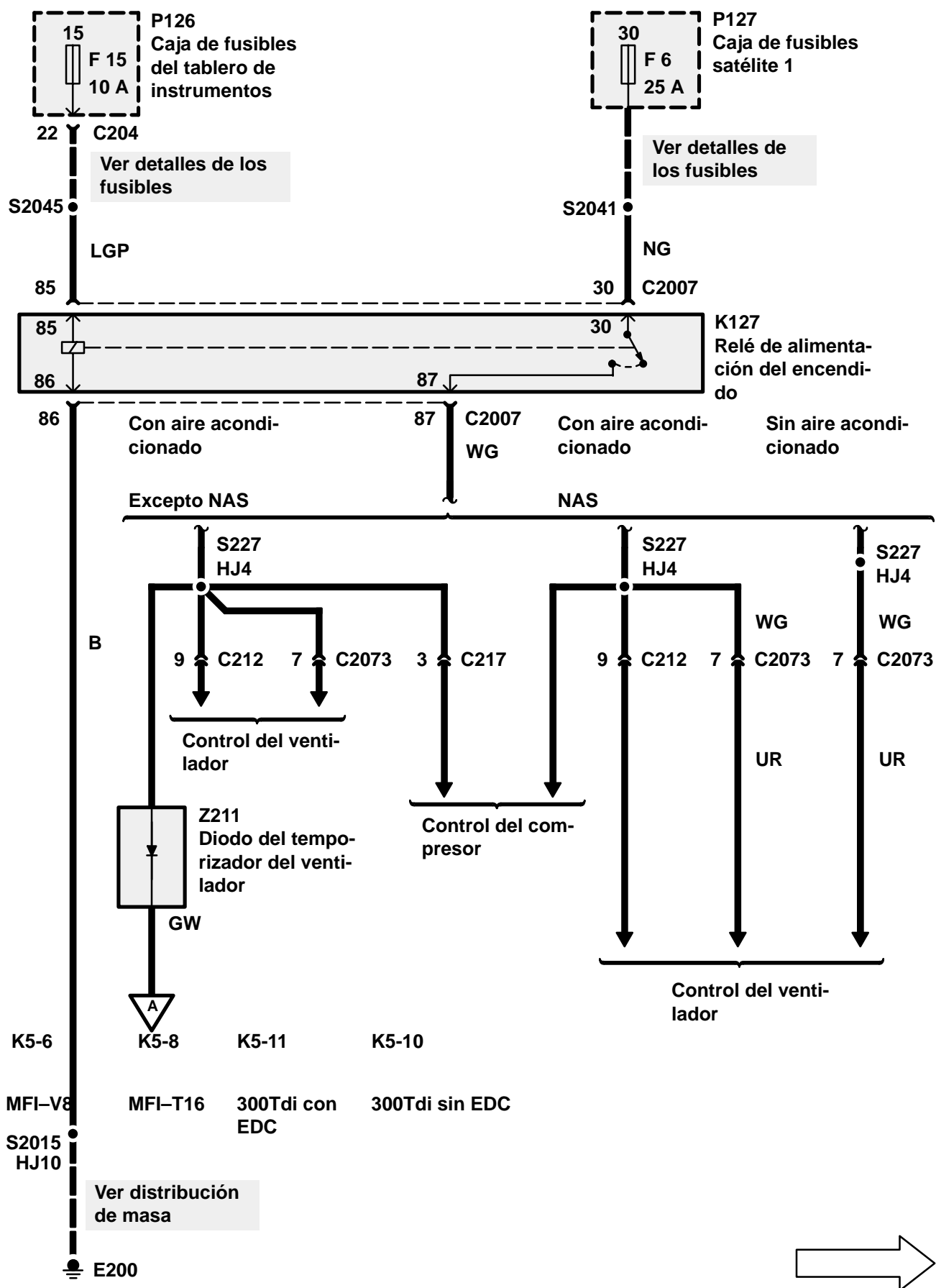

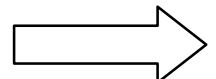
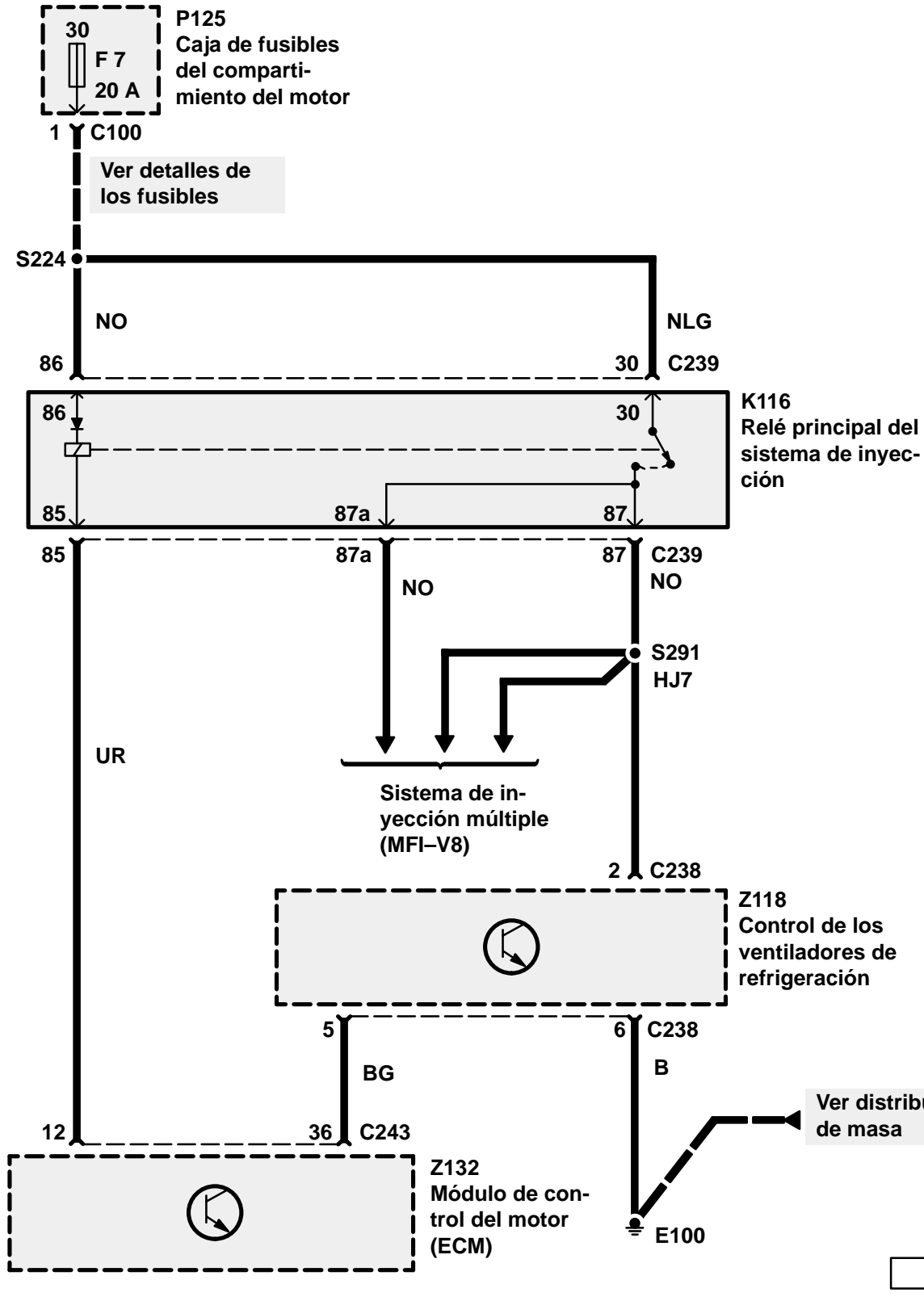
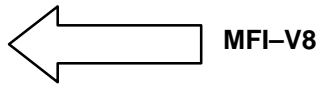

← MFI-V8

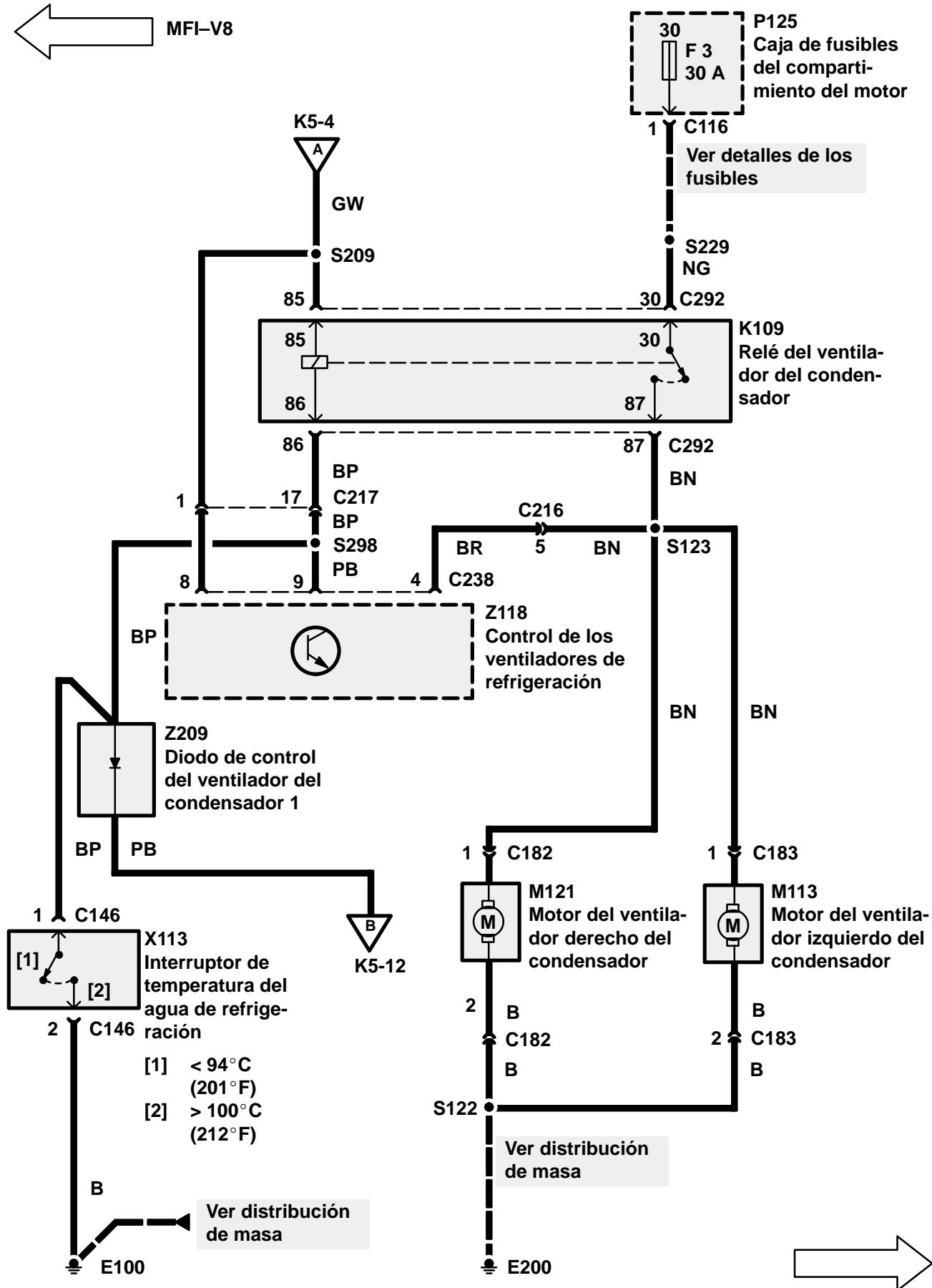

→

← MFI-T16 sin sistema de aire acondicionado

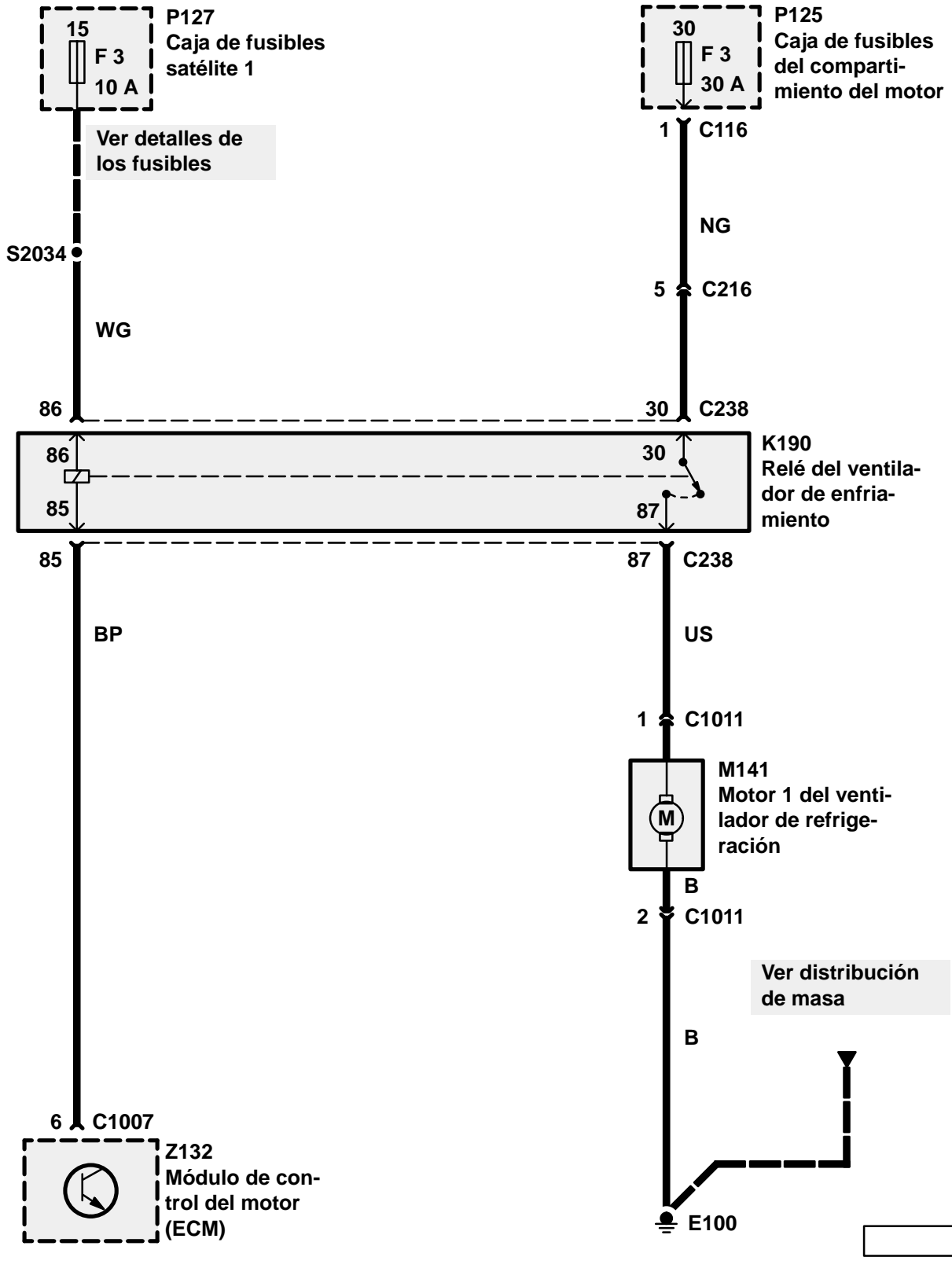

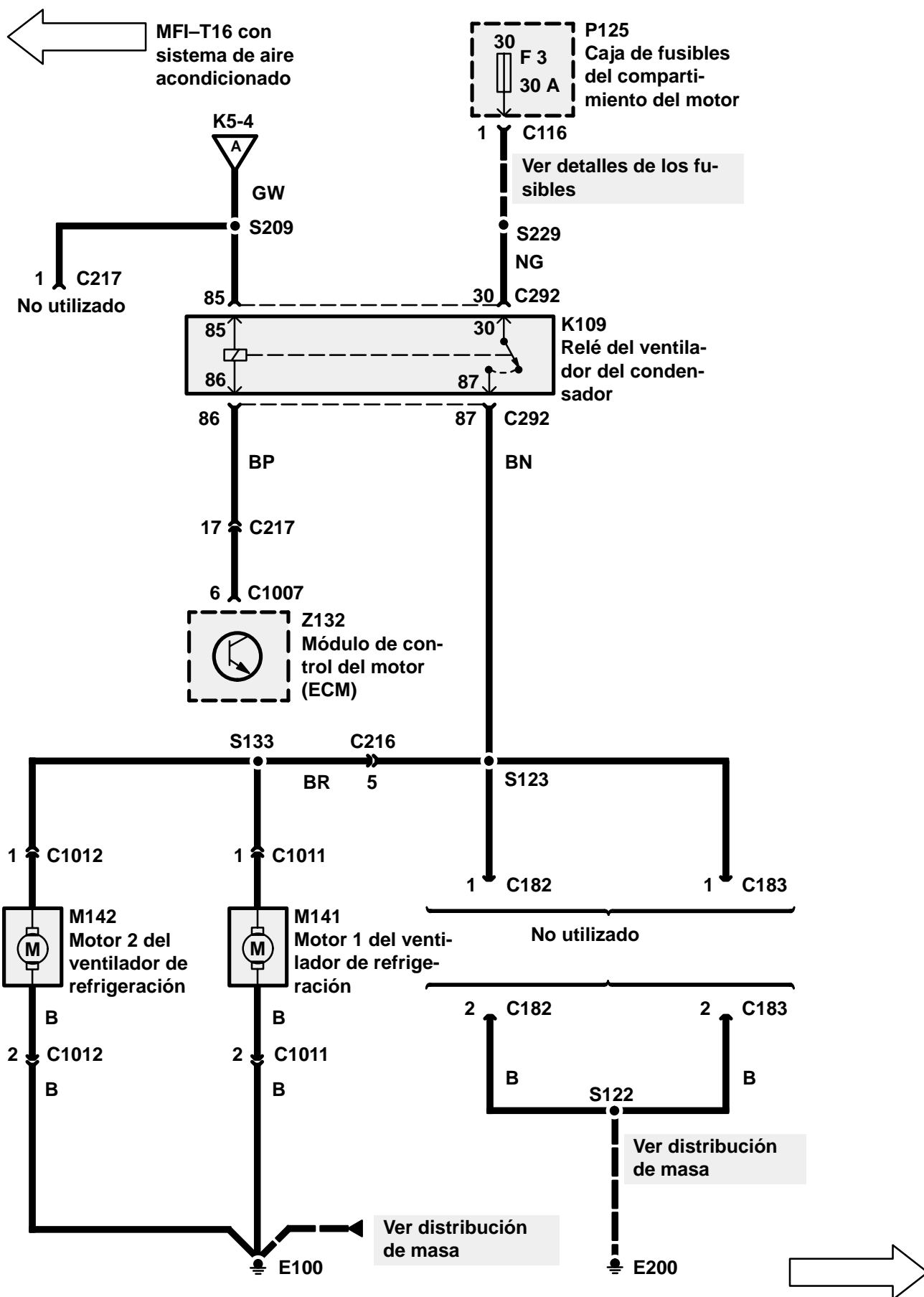

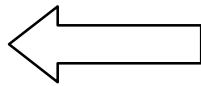

NAS
SFI-V8

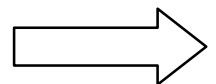
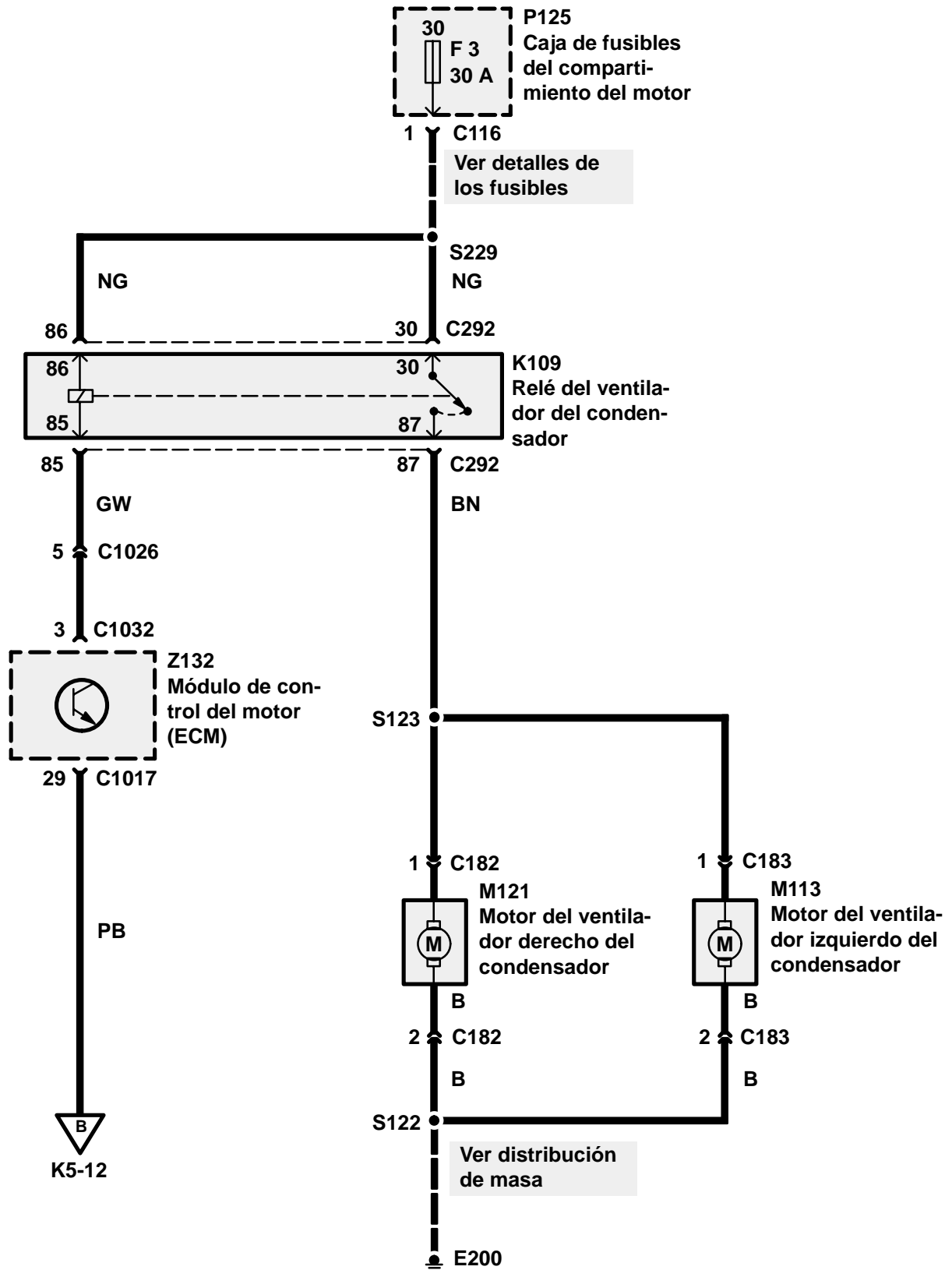

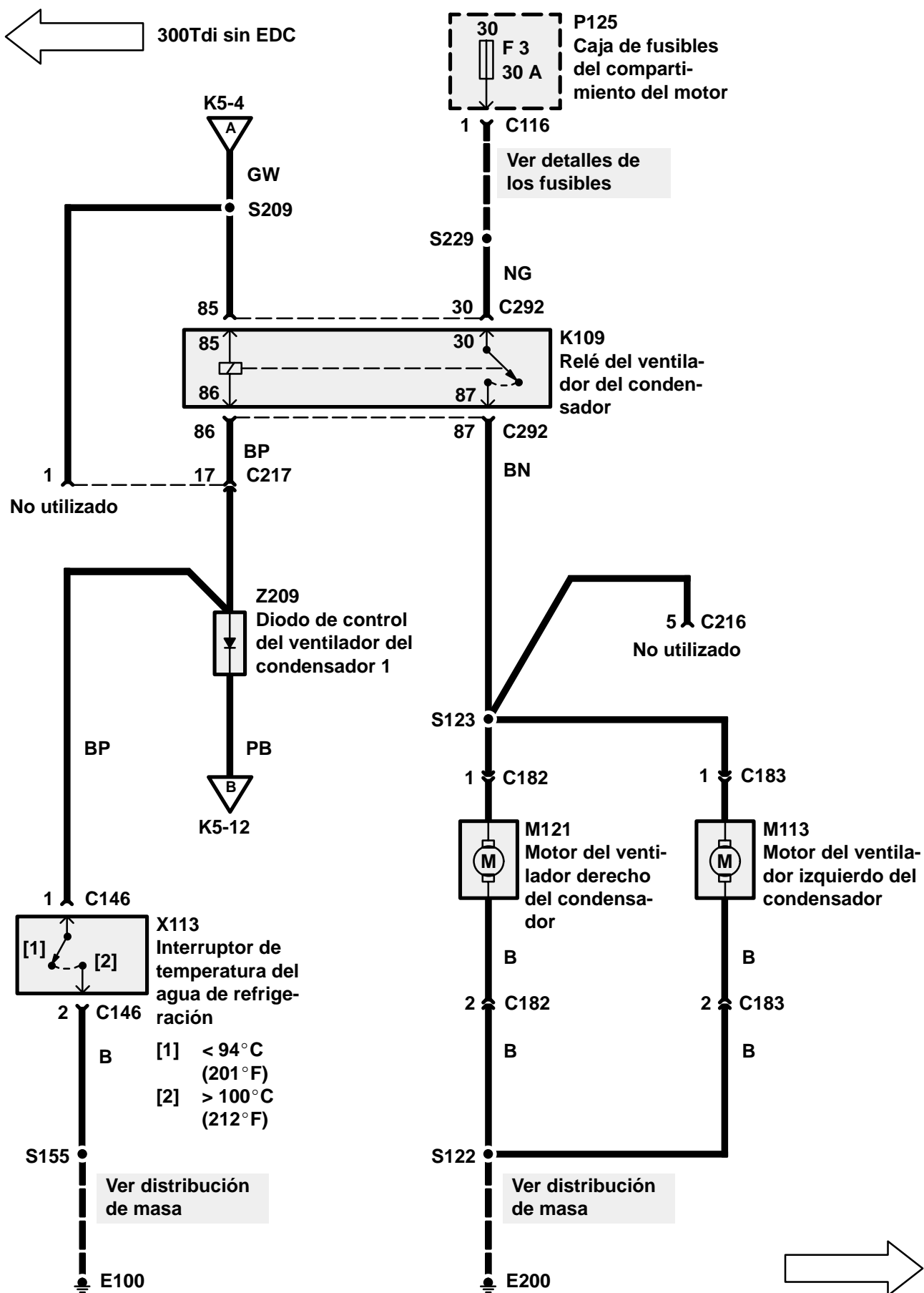

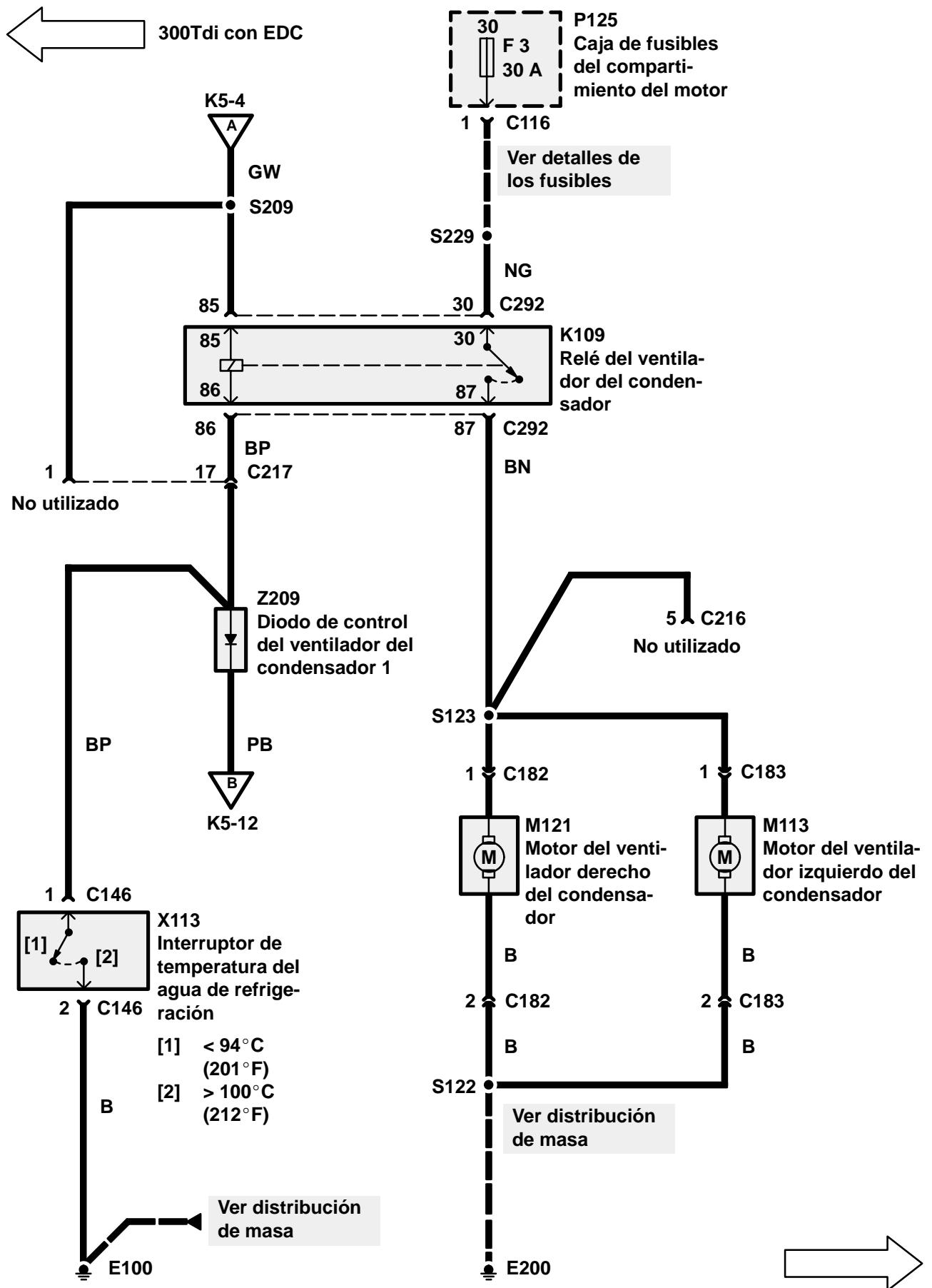

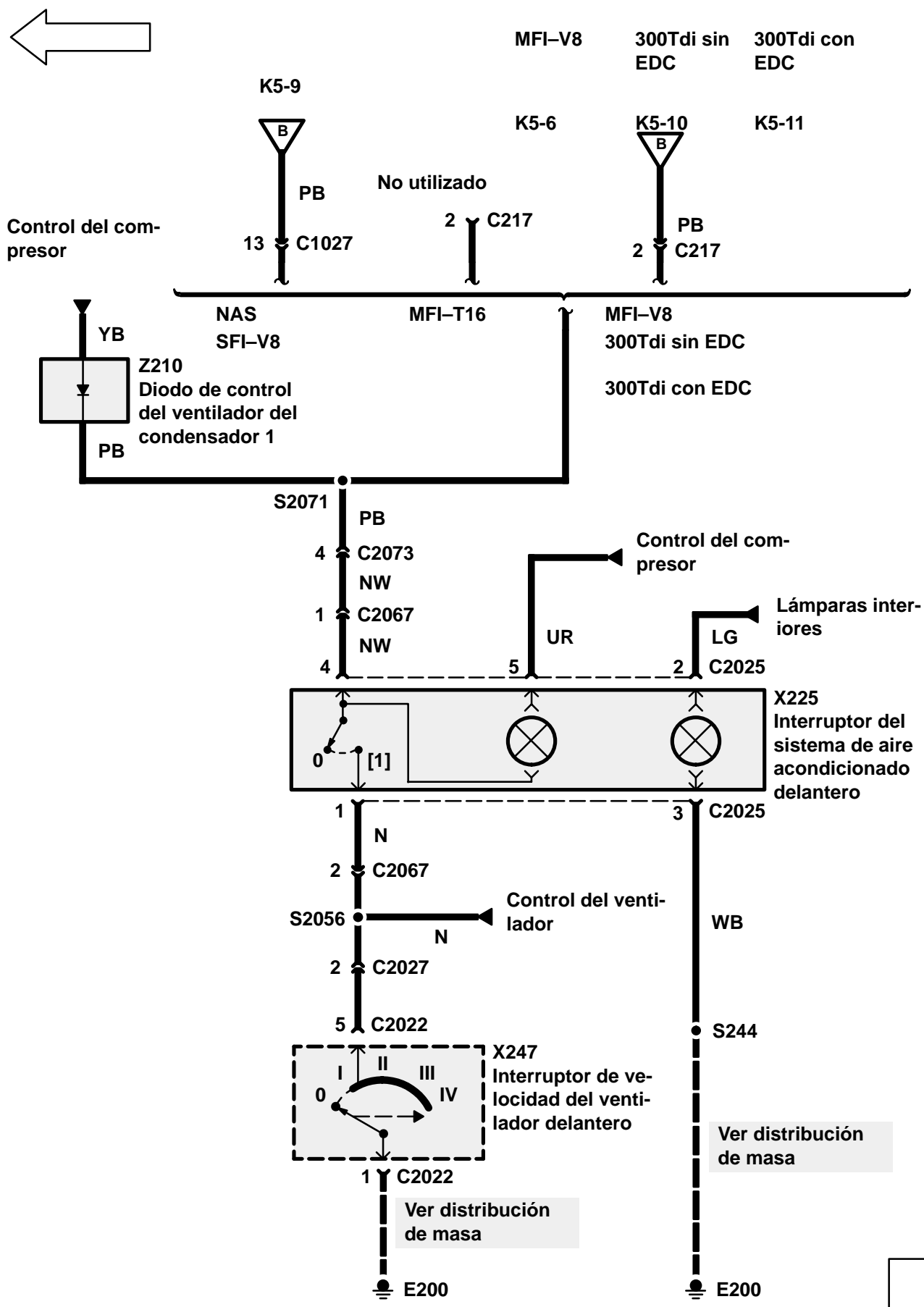

FUNCIONAMIENTO DE CIRCUITOS

La unidad de mando de elevalunas ECU (Z147) recibe la tensión necesaria para la operación de los elevalunas eléctricos y del techo corredizo a través de los fusibles F1 and F2. La unidad de mando de elevalunas ECU es conectada a la masa E200 a través del conductor B.

Función de espera

El fusible F15 alimenta tensión en el borne 3 de la unidad de mando de elevalunas estando el interruptor de encendido conectado. Al desconectar el interruptor de encendido, se cortará la alimentación en el borne 3 y la unidad de mando de elevalunas iniciará la función de espera. Una vez activada la función de espera, la unidad de mando de elevalunas permitirá adicionalmente la operación de los elevalunas y del techo corredizo durante unos 45 segundos.

Sólo en los NAS vehículos:

La función de espera se cancelará abriendo y cerrando seguidamente la puerta del conductor. La unidad de mando de elevalunas controla la posición de la puerta del conductor a través del borne 9.

Operación de las ventanillas delanteras

Al accionar el interruptor de una ventanilla delantera, éste conectará a masa uno de los cuatro bornes de entrada de la unidad de mando de elevalunas. Con esto, se le indica a la unidad de mando de elevalunas que debe aplicar tensión y masa en el correspondiente motor elevalunas. Si se mantiene el interruptor de la ventanilla delantera oprimido durante más de 1/2 segundo, se activará la función de descenso rápido. La unidad de mando de elevalunas operará el motor elevalunas hasta que la ventanilla esté completamente bajada.

Ventanillas traseras

El borne 4 de la unidad de mando de elevalunas alimenta tensión en la consola de ventanillas traseras y en los interruptores de puerta para la operación de las ventanillas traseras.

Si un interruptor de ventanilla en la consola está en la posición 'BAJAR', se alimentará tensión en el motor elevalunas a través de los contactos "subir" del interruptor. Los motores elevalunas trabajan

dado que son conectados a masa a través de los contactos "bajar" del interruptor de ventanilla en la consola. Si un interruptor se encuentra en la posición SUBIR, se invertirá la polaridad aplicada en el motor elevalunas que causará que el motor gire en el sentido opuesto y cierre la ventana.

Interruptor de aislamiento de las ventanillas traseras (X187)

El interruptor de aislamiento de las ventanillas traseras (X187) se monta en serie con la conexión a masa de los interruptores de puerta de las ventanillas traseras (X188, X189). Al abrir el interruptor de aislamiento, se interrumpirá la conexión a masa, impidiendo así la operación de las ventanillas traseras a través de los interruptores de la puerta trasera.

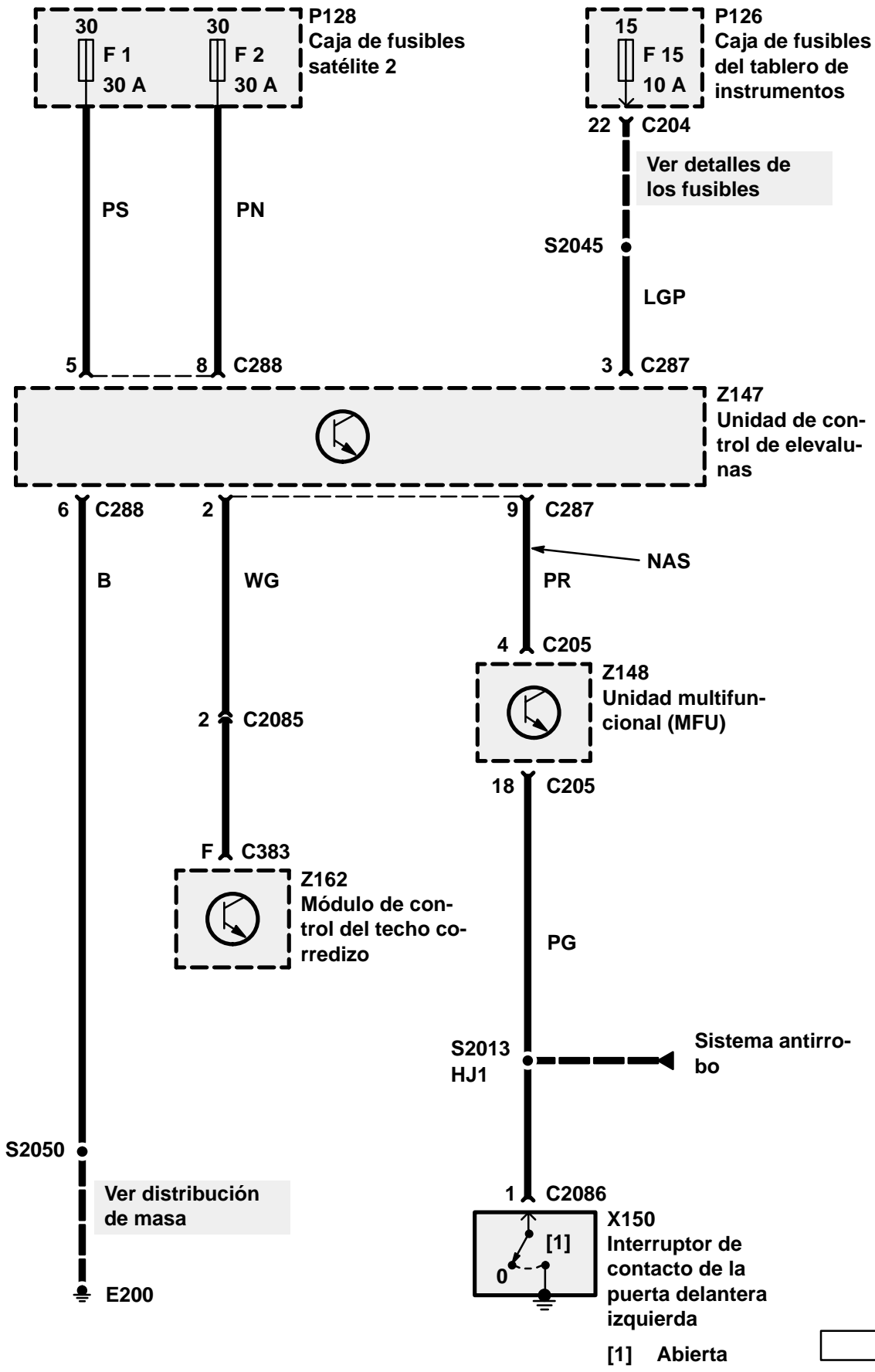

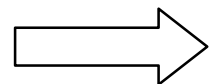
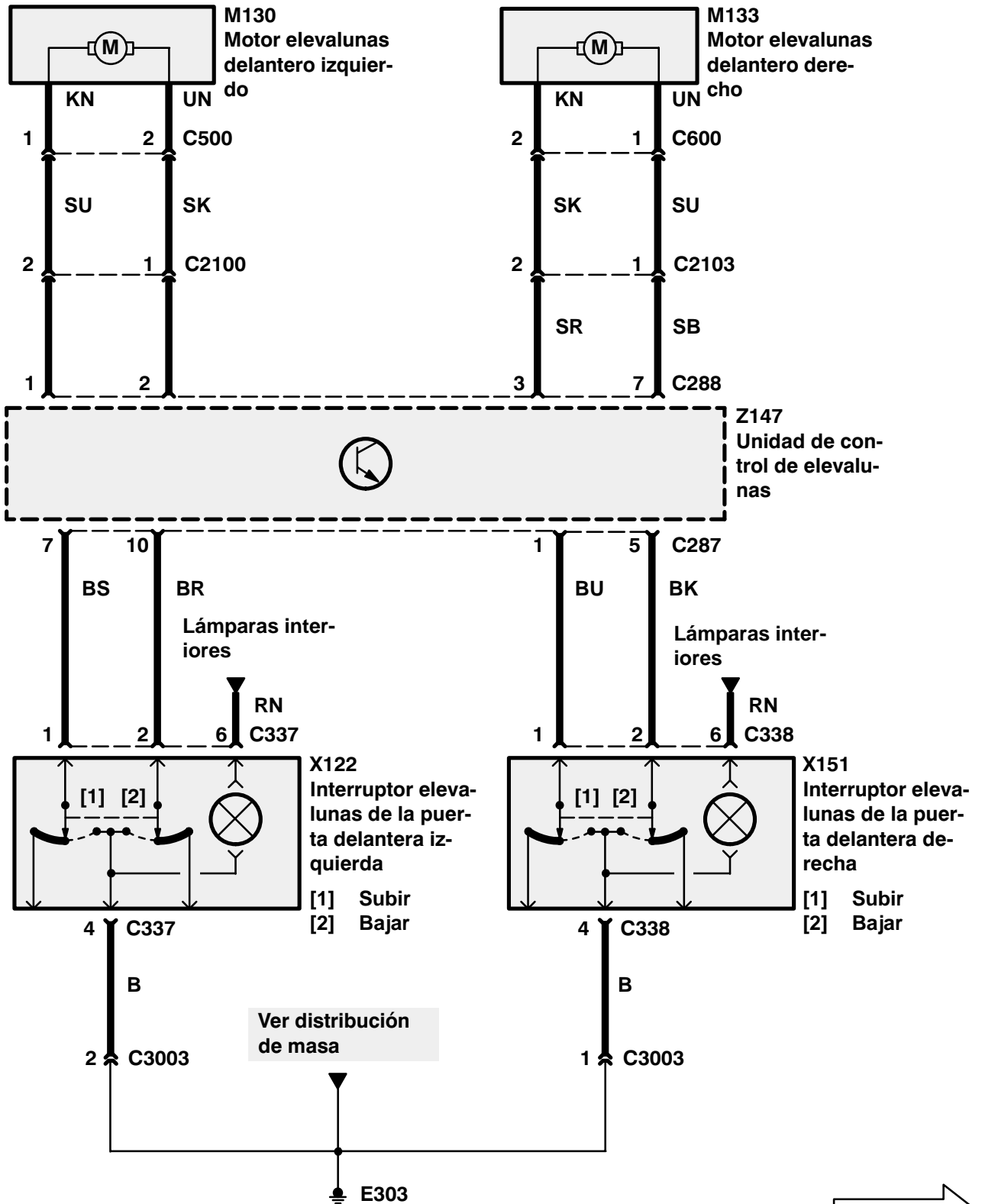
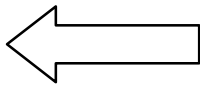

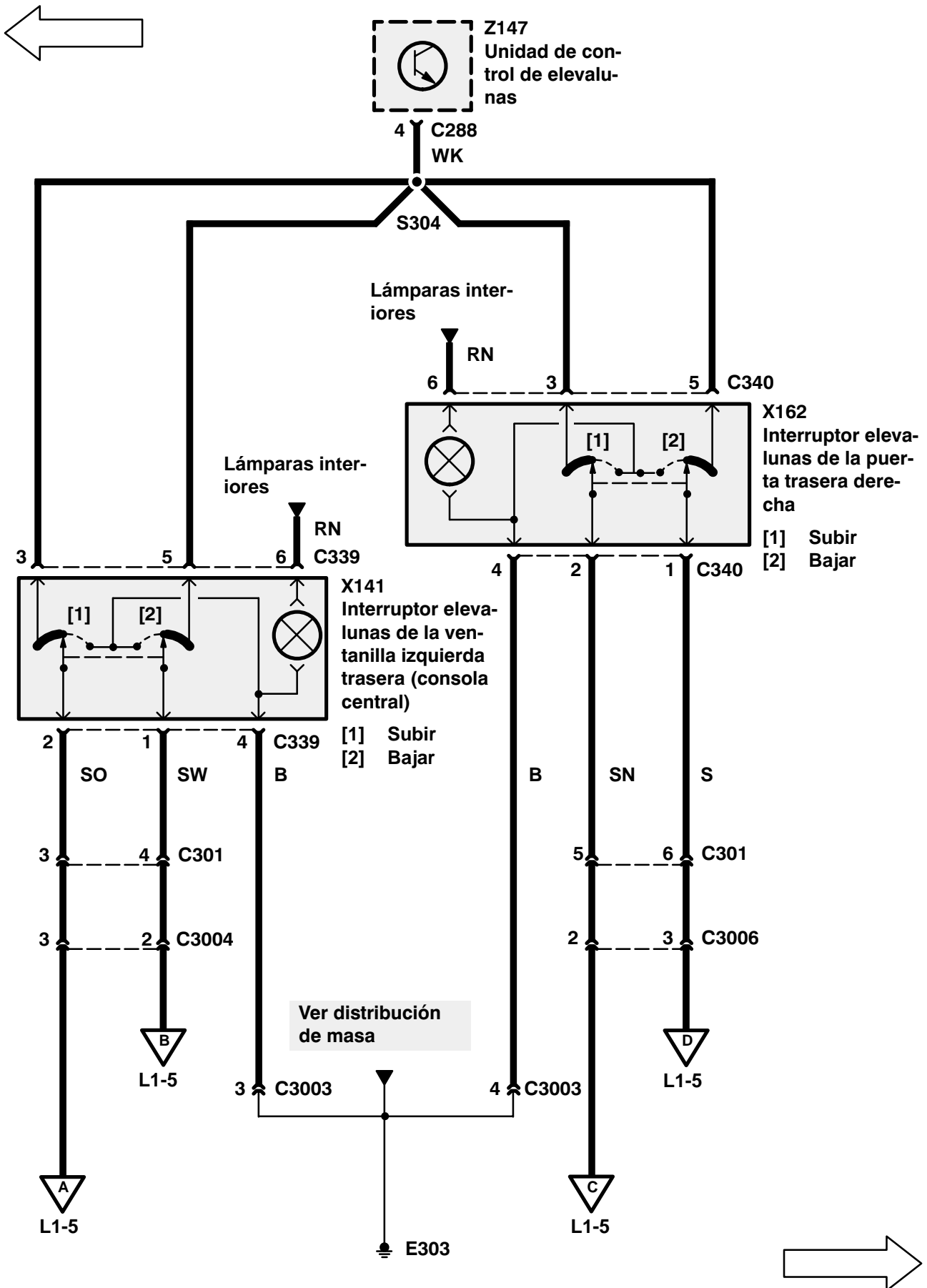

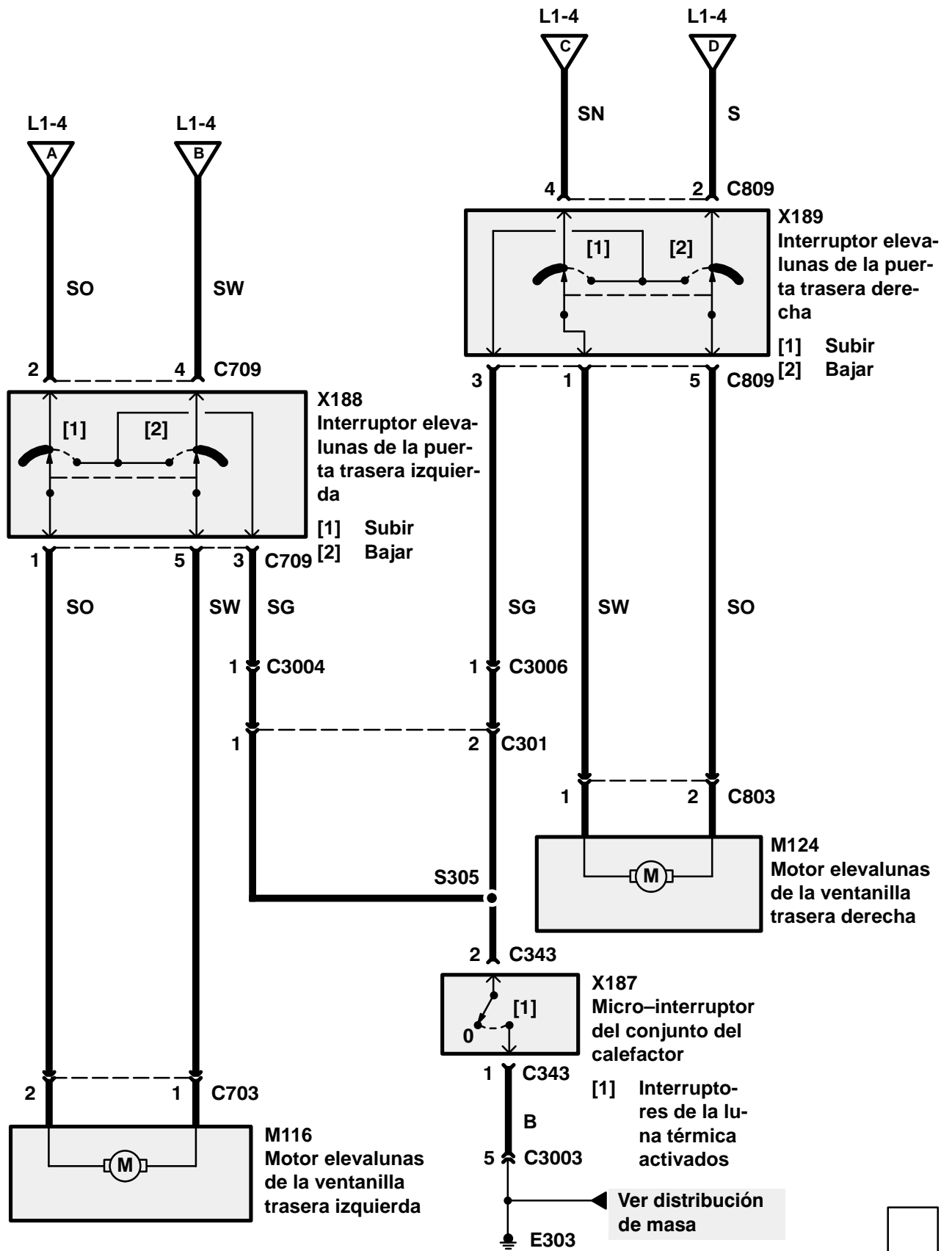
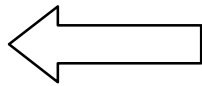

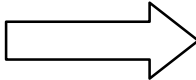
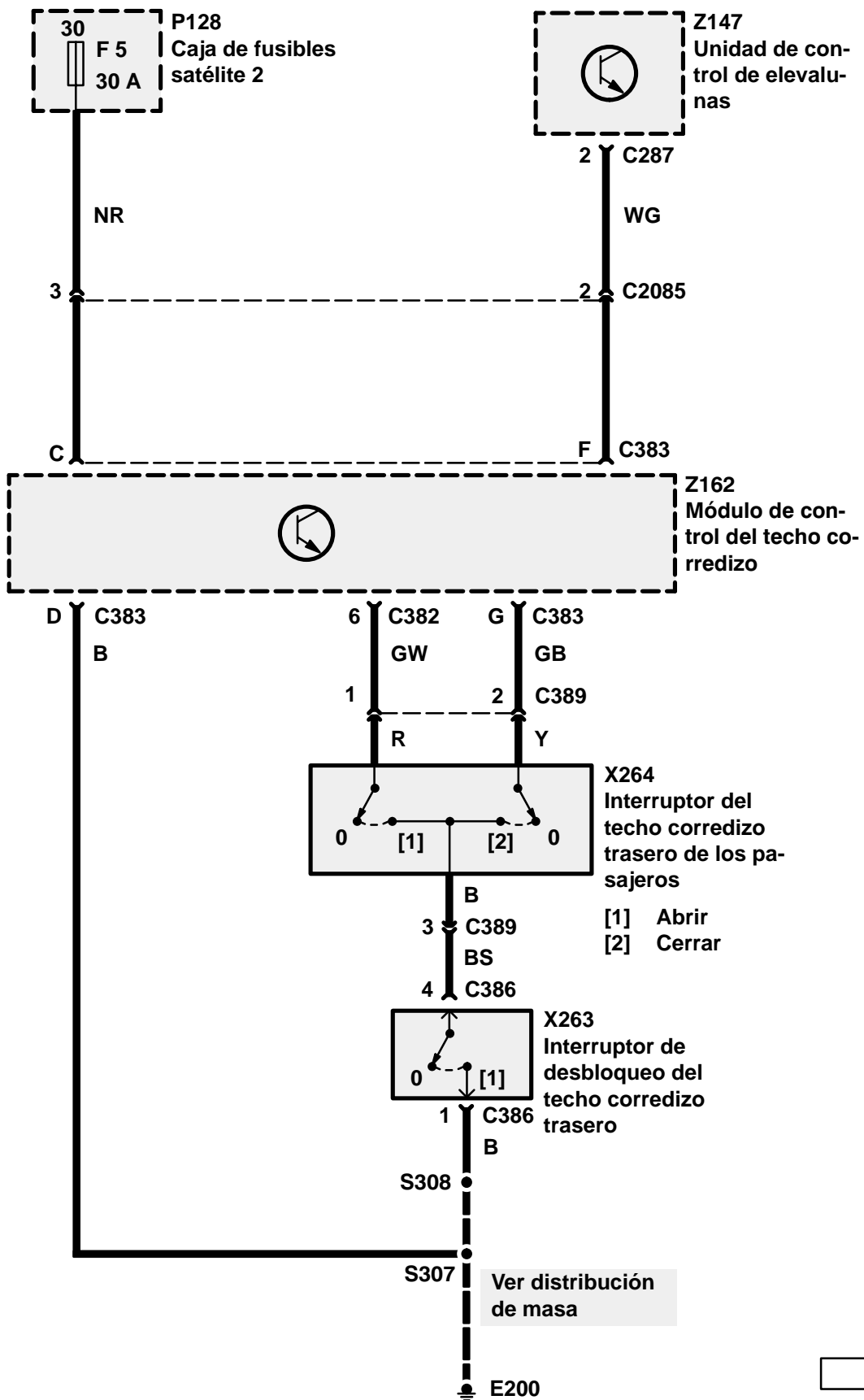

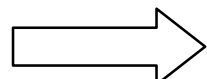
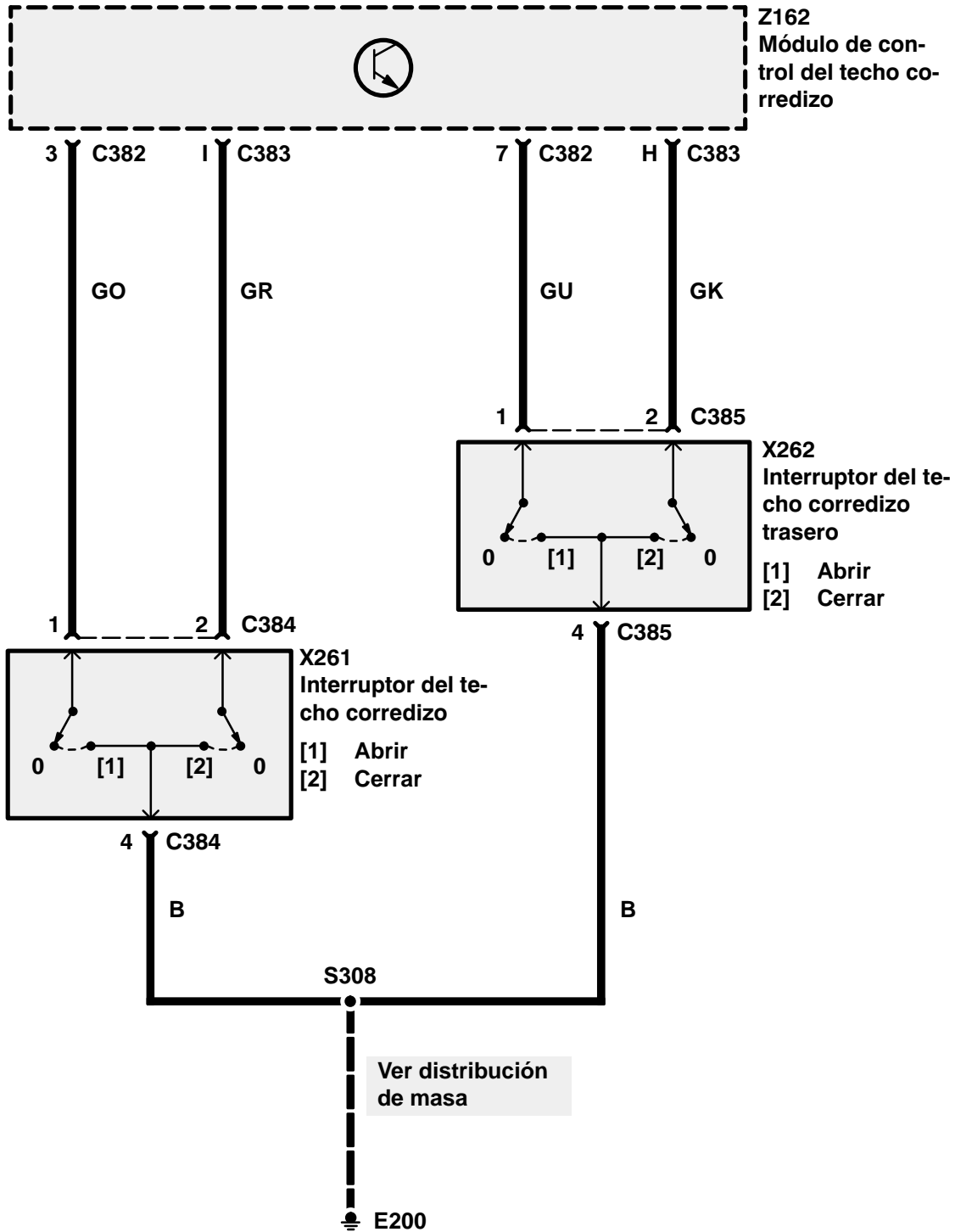
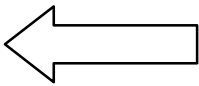

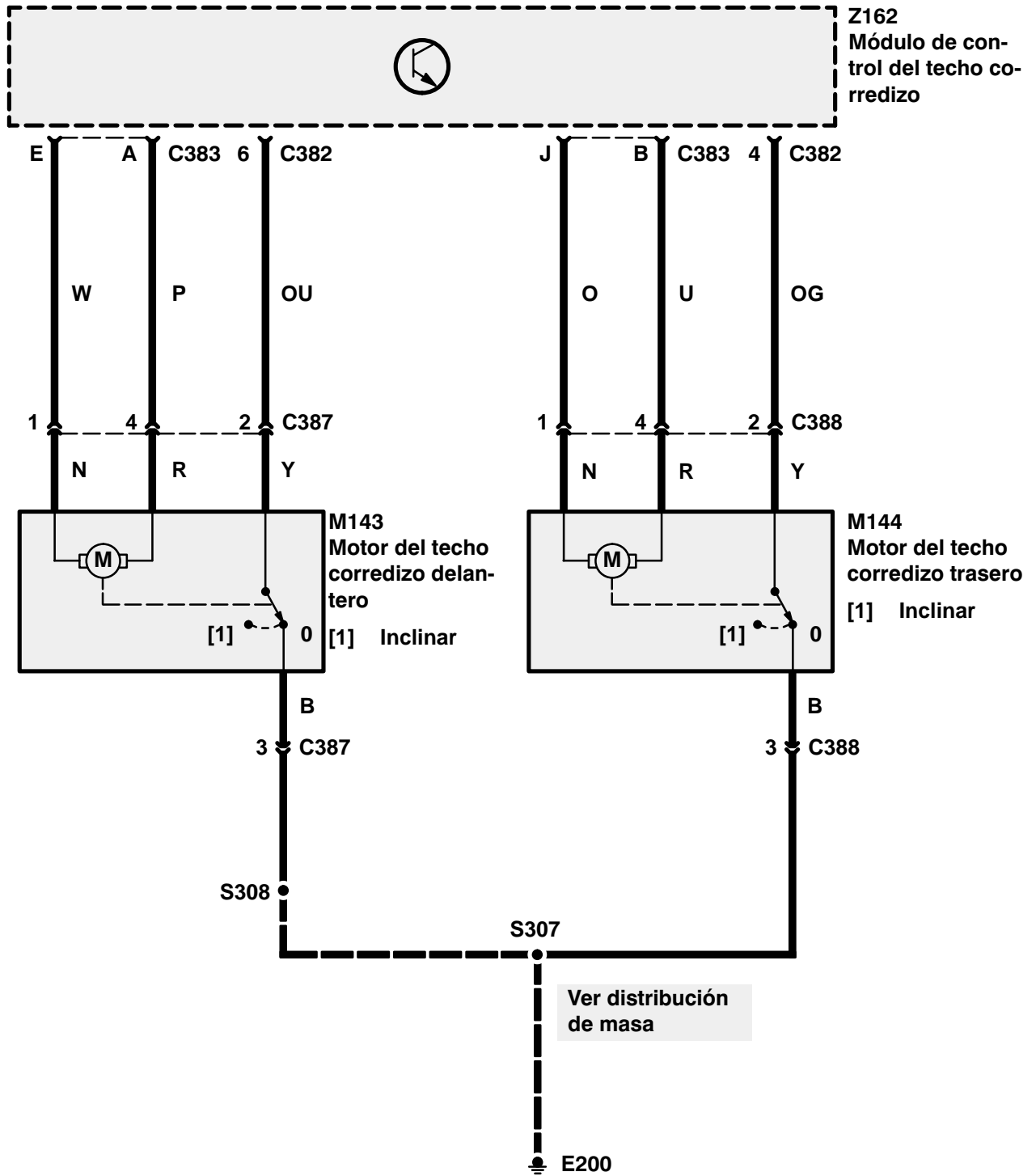
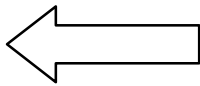

FUNCIONAMIENTO DE CIRCUITOS

Las funciones de cierre en los modelos equipados con sistema de alarma antirrobo son controladas a través de la unidad de alarma antirrobo (Z163). Referirse al sistema de alarma antirrobo (T1). Las funciones de cierre en los modelos sin sistema de alarma antirrobo son controladas a través del accionador de cierre de la puerta delantera izquierda (M114).

Las cuatro puertas y el portón se bloquean o desbloquean utilizando la llave exterior de la puerta delantera derecha o el pomo de cierre de puerta. Las puertas traseras se podrán bloquear o desbloquear independientemente desde dentro utilizando el correspondiente pomo de cierre de puerta. Estos se podrán anular si se utilizan los mandos de cierre en la puerta delantera derecha. La puerta delantera izquierda y las puertas traseras se podrán bloquear o desbloquear aisladamente desde fuera utilizando la llave, o desde dentro utilizando el pomo de cierre de puertas.

Bloquear

Al bloquear las puertas a través de la llave exterior de la puerta delantera derecha o el pomo de cierre de puerta interior, se desplazarán los microinterruptores del accionador de cierre de la puerta delantera izquierda (M114) a la posición "Bloquear". Los accionadores de cierre serán alimentados con tensión del fusible F4 a través de los conductores K. Los accionadores de cierre serán conectados a la masa E201 a través de los contactos de los microinterruptores y los conductores O. Ahora se bloquearán las puertas y el portón. El sensor de estadosólido/temporizador garantiza que los motores se operen únicamente durante el tiempo necesario para bloquear y desbloquear las puertas y el portón.

Desbloquear

Al desbloquear las puertas a través de la llave exterior de la puerta delantera derecha o el pomo de cierre de puerta interior, se desplazarán los microinterruptores del accionador de cierre de la puerta delantera izquierda (M114) a la posición "Desbloquear". Los accionadores de cierre serán alimentados con tensión del fusible F4 a través de los conductores O. Los accionadores de cierre serán conectados a la masa E201 a través de los contactos de los microinterruptores y los

conductores K. Debido a la inversión de la polaridad de la tensión, se desbloquearán las puertas y el portón.

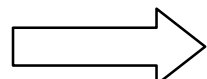
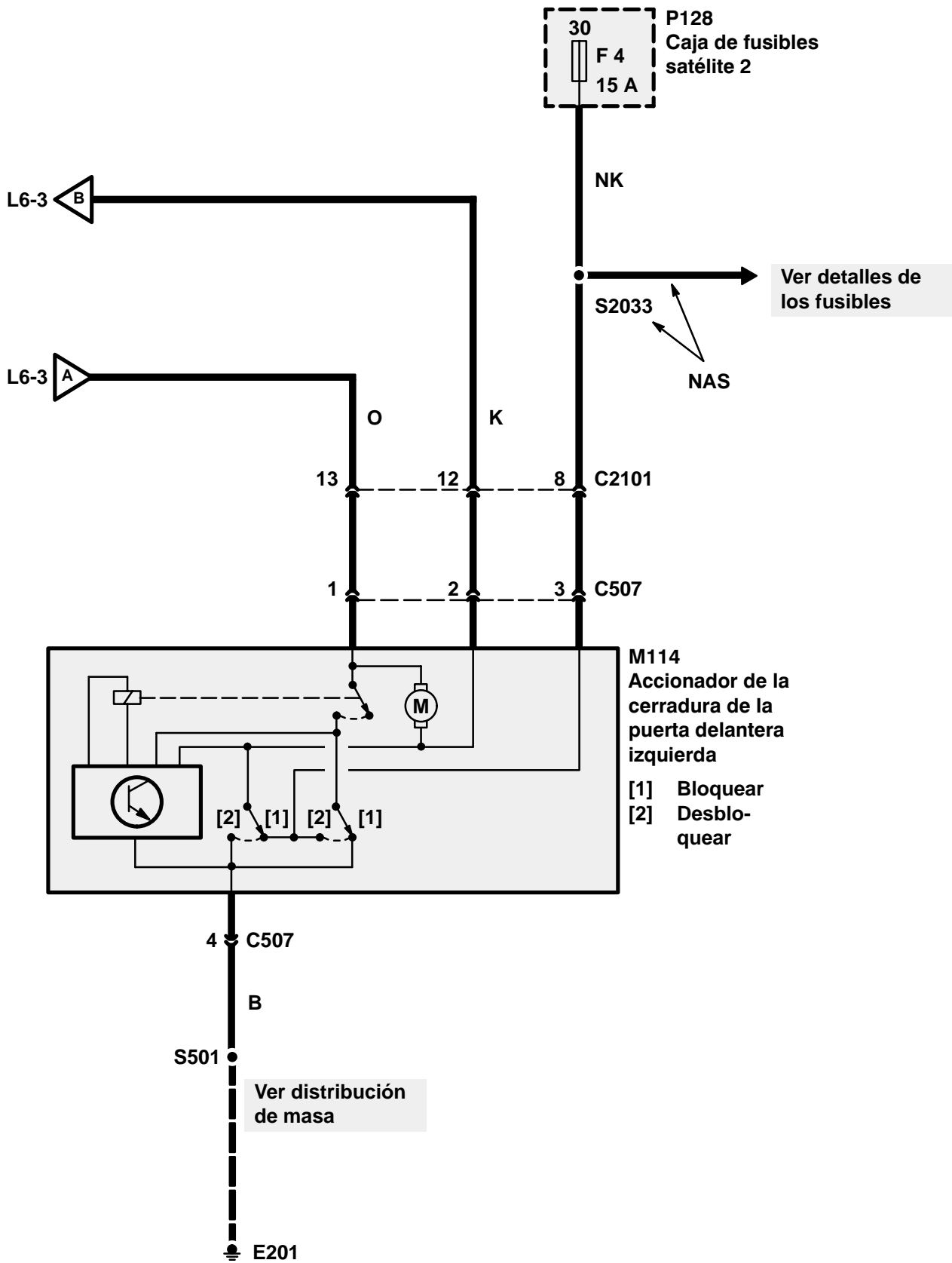

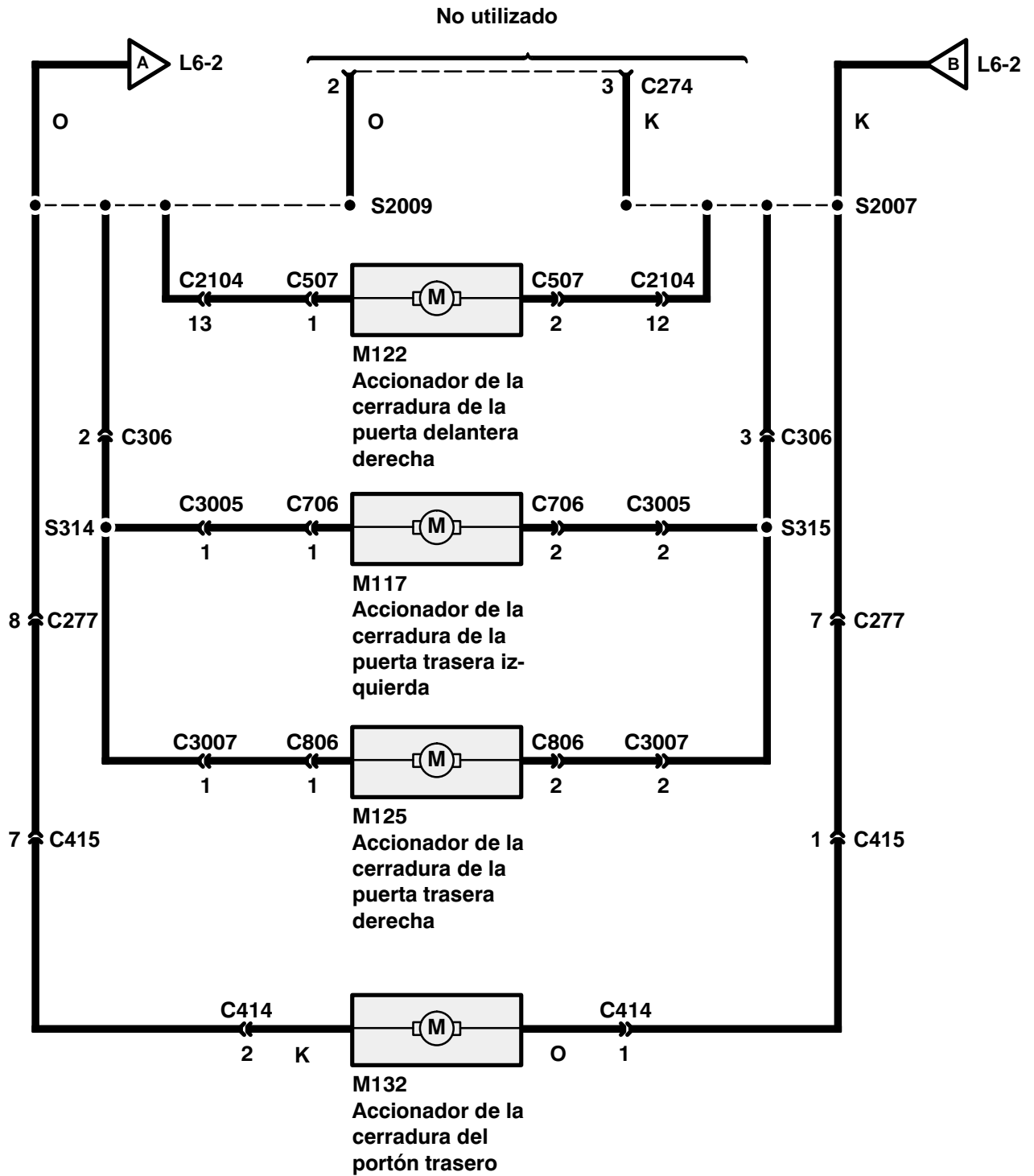
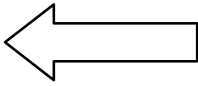

FUNCIONAMIENTO DE CIRCUITOS

Asiento del conductor

En las posiciones I y II del interruptor de encendido (X134) o al estar abierta la puerta del conductor, se activa el relé de corriente de trabajo para el asiento izquierdo (K113). Entonces, a través de los contactos de relé cerrados y de la caja de fusibles situada bajo el asiento del conductor (P108) se hace llegar tensión de batería al interruptor de operación del asiento delantero izquierdo (X152). El interruptor de operación del asiento delantero izquierdo (X152) está conectado constantemente a masa. El interruptor de operación del asiento delantero izquierdo (X152) gobierna a través de 8 contactos de maniobra 4 servomotores para regulación del asiento. Al accionar el interruptor para el respectivo servomotor, un contacto de maniobra establece la conexión a masa, mientras que el otro suministra tensión de batería al servomotor de regulación del asiento. El motor desplaza el asiento en la dirección deseada.

Asiento del acompañante

En el interruptor de operación del asiento delantero derecho (X121) hay constantemente tensión de batería. En las posiciones I y II del interruptor de encendido (X134) se activa el relé de corriente de trabajo para el asiento derecho (K131) y se conecta a masa el interruptor de operación del asiento delantero derecho (X121). El interruptor de operación del asiento delantero derecho (X121) gobierna a través de 8 contactos de maniobra 4 servomotores para regulación del asiento. Al accionar el interruptor para el respectivo servomotor, un contacto de maniobra establece la conexión a masa, mientras que el otro suministra tensión de batería al servomotor de regulación del asiento. El motor desplaza el asiento en la dirección deseada.

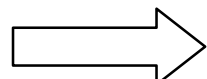
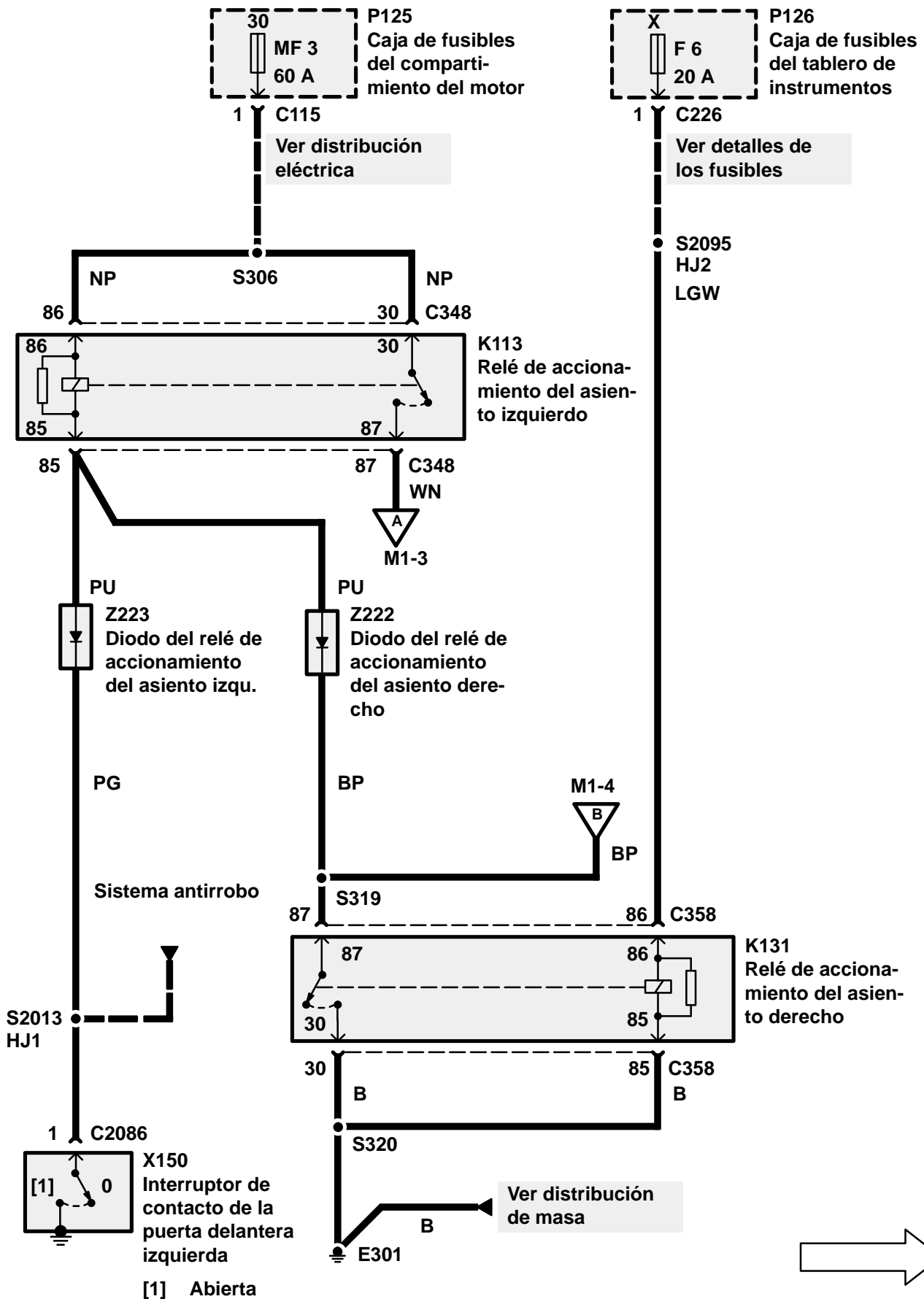

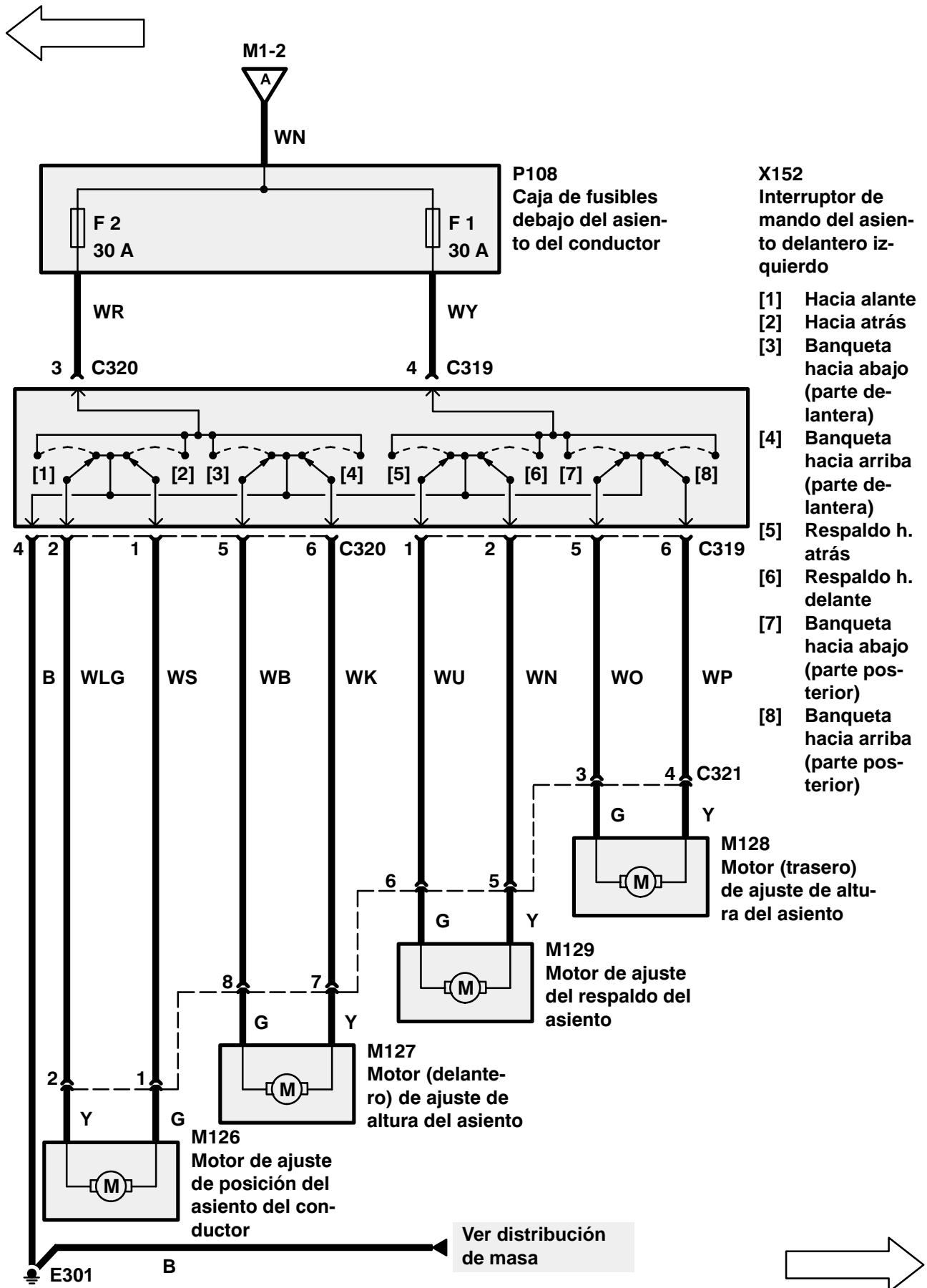

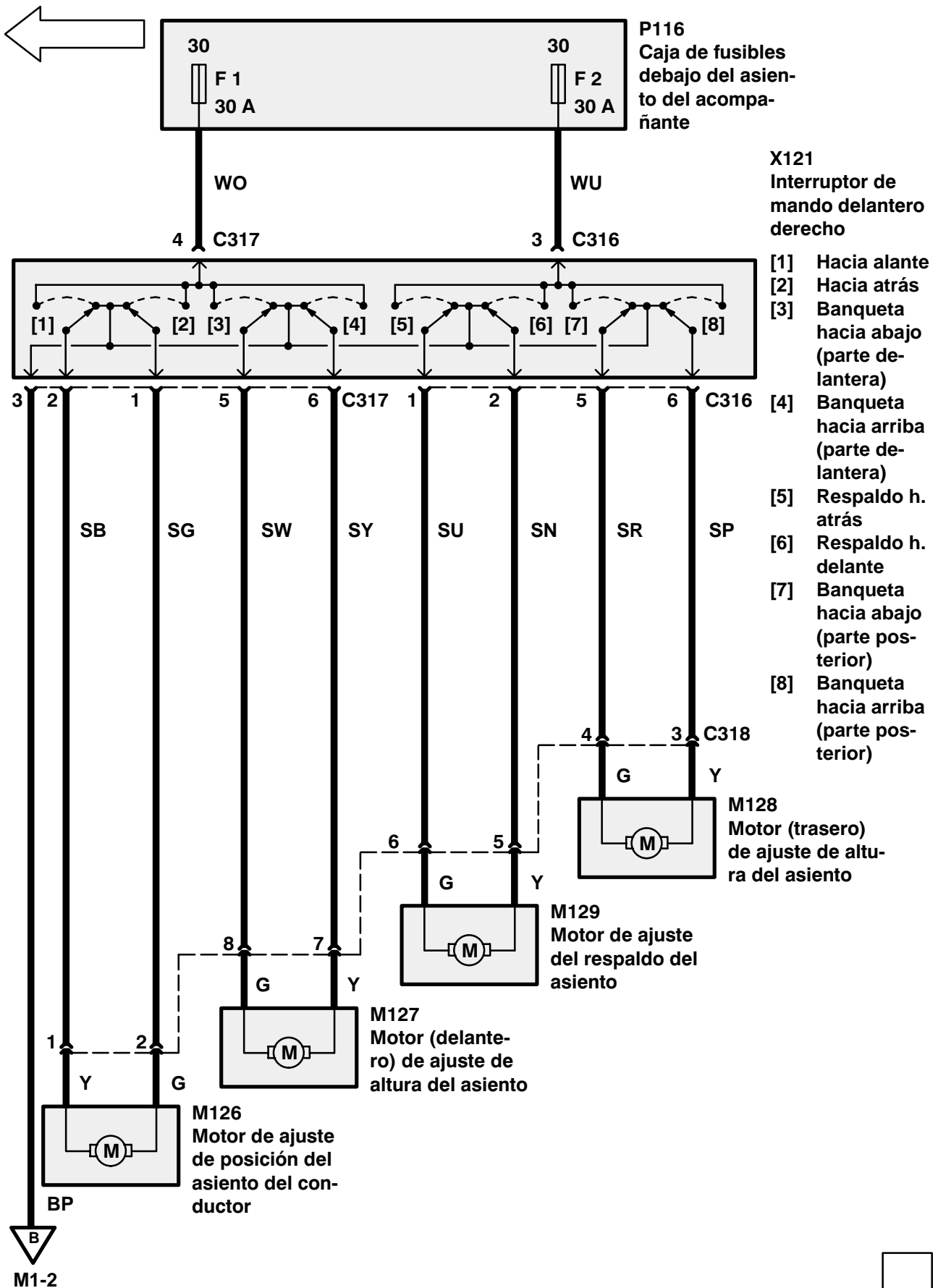

FUNCIONAMIENTO DE CIRCUITOS

Estando el interruptor de encendido (X134) en la posición II, se alimentará tensión en el circuito de los retrovisores de accionamiento eléctrico a través del fusible F18.

Movimiento hacia la izquierda/derecha

Al mover un retrovisor seleccionado hacia la izquierda a través del interruptor de ajuste de retrovisor (X146), se desplazarán los contactos interiores a las posiciones "Mover hacia abajo/la izquierda" y "Mover hacia la izquierda". El motor de movimiento izquierdo/derecho del accionador seleccionado es conectado a la masa E200 a través de los conductores SW y los contactos de interruptor. El motor de movimiento izquierdo/derecho recibe tensión a través de los conductores BP, BU. El retrovisor se desplaza ahora hacia la izquierda.

Al mover un retrovisor seleccionado hacia la derecha a través del interruptor de ajuste de retrovisor (X146), se desplazarán los contactos interiores a las posiciones "Mover hacia arriba o abajo" y "Mover hacia la derecha". El motor de movimiento izquierdo/derecho del accionador seleccionado es conectado a la masa E200 a través de los conductores BU, BP y los contactos de interruptor. El motor de movimiento izquierdo/derecho recibe tensión a través de los conductores SW. Debido a la inversión de la polaridad de la tensión alimentada en el motor, el retrovisor se desplazará hacia la derecha.

Movimiento hacia arriba/abajo

Al mover un retrovisor seleccionado hacia abajo a través del interruptor de ajuste de retrovisor (X146), se desplazarán los contactos interiores a las posiciones "Mover hacia abajo o la izquierda" y "Mover hacia abajo". El motor de movimiento hacia arriba/abajo del accionador seleccionado es conectado a la masa E200 a través de los conductores SW y los contactos de interruptor. El motor de movimiento hacia arriba/abajo recibe tensión a través de los conductores BK, BN. El retrovisor se desplaza ahora hacia abajo.

Al mover un retrovisor seleccionado hacia arriba a través del interruptor de ajuste de retrovisor (X146), se desplazarán los contactos interiores a las posiciones "Mover hacia arriba o la derecha" y "Mover hacia arriba". El motor de movimiento hacia arriba/abajo del accionador seleccionado es conectado a la masa E200, a través de los

conductores BN, BK y los contactos de interruptor. El motor de movimiento hacia arriba/abajo recibe tensión a través de los conductores SW. Debido a la inversión de la polaridad de la tensión alimentada en el motor, el retrovisor se desplazará hacia arriba.

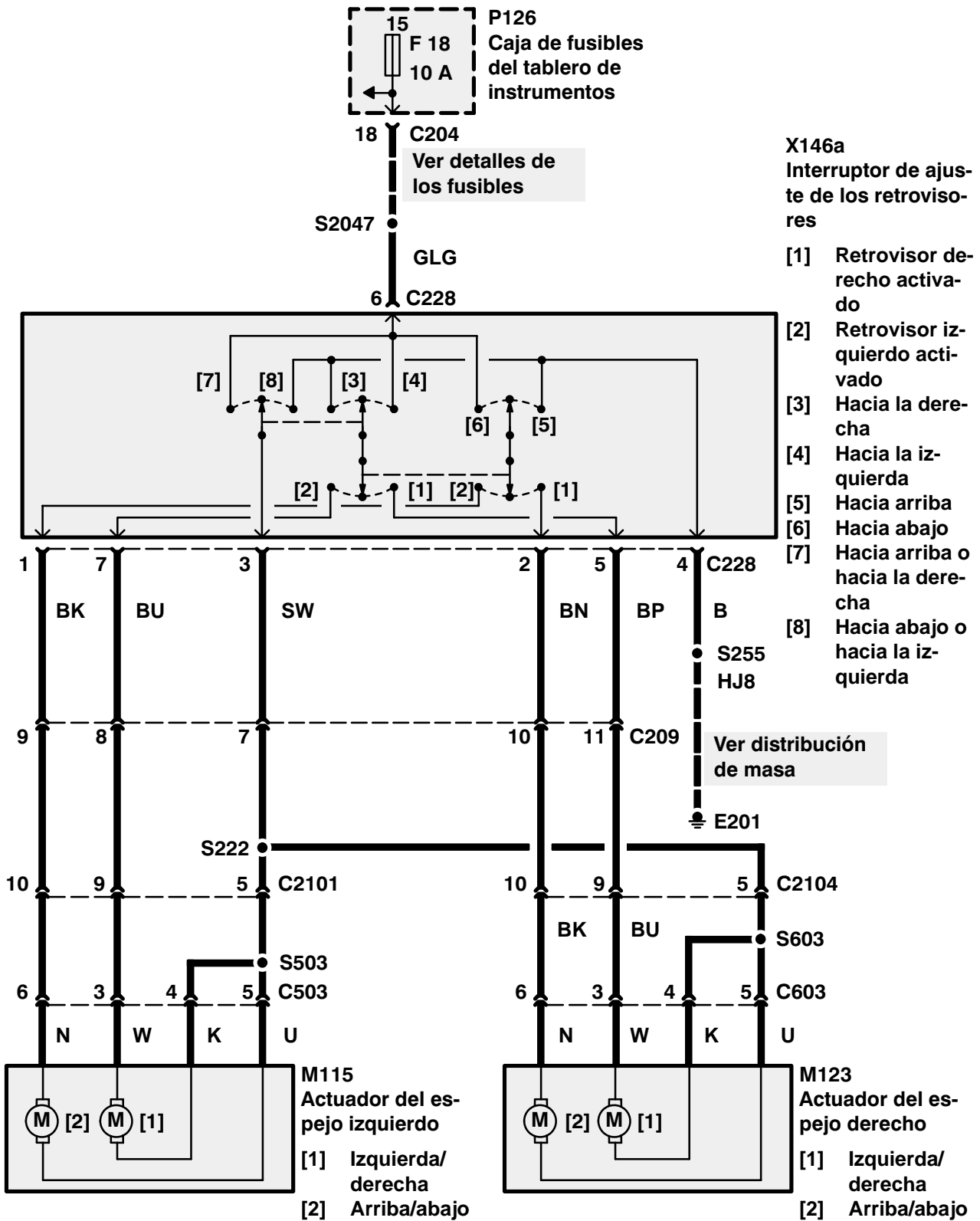

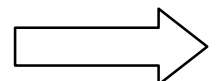
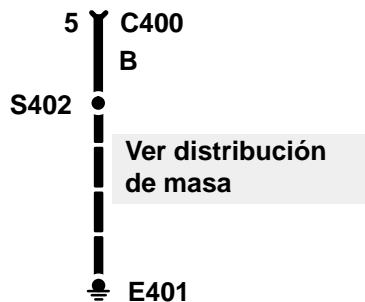
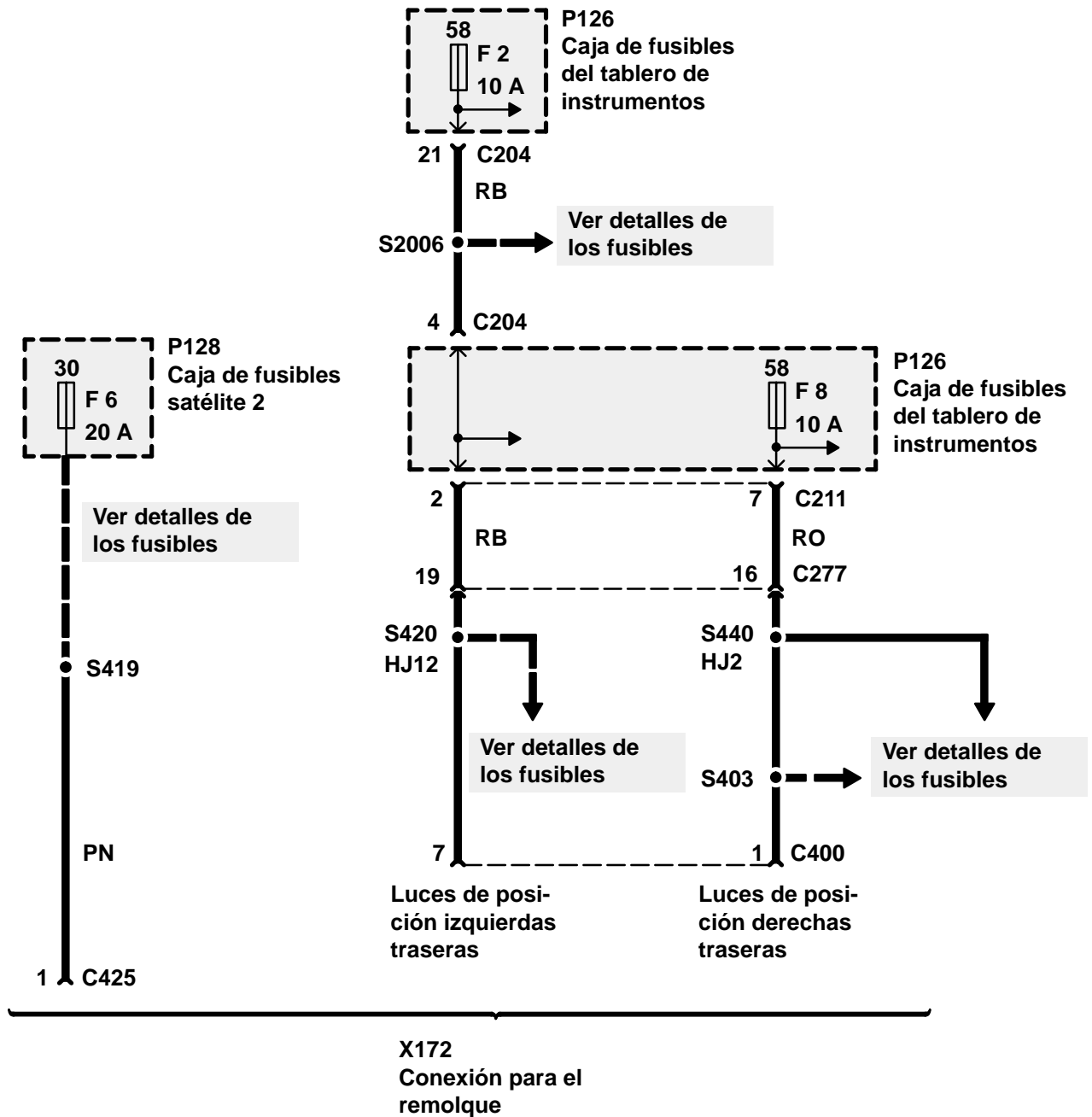

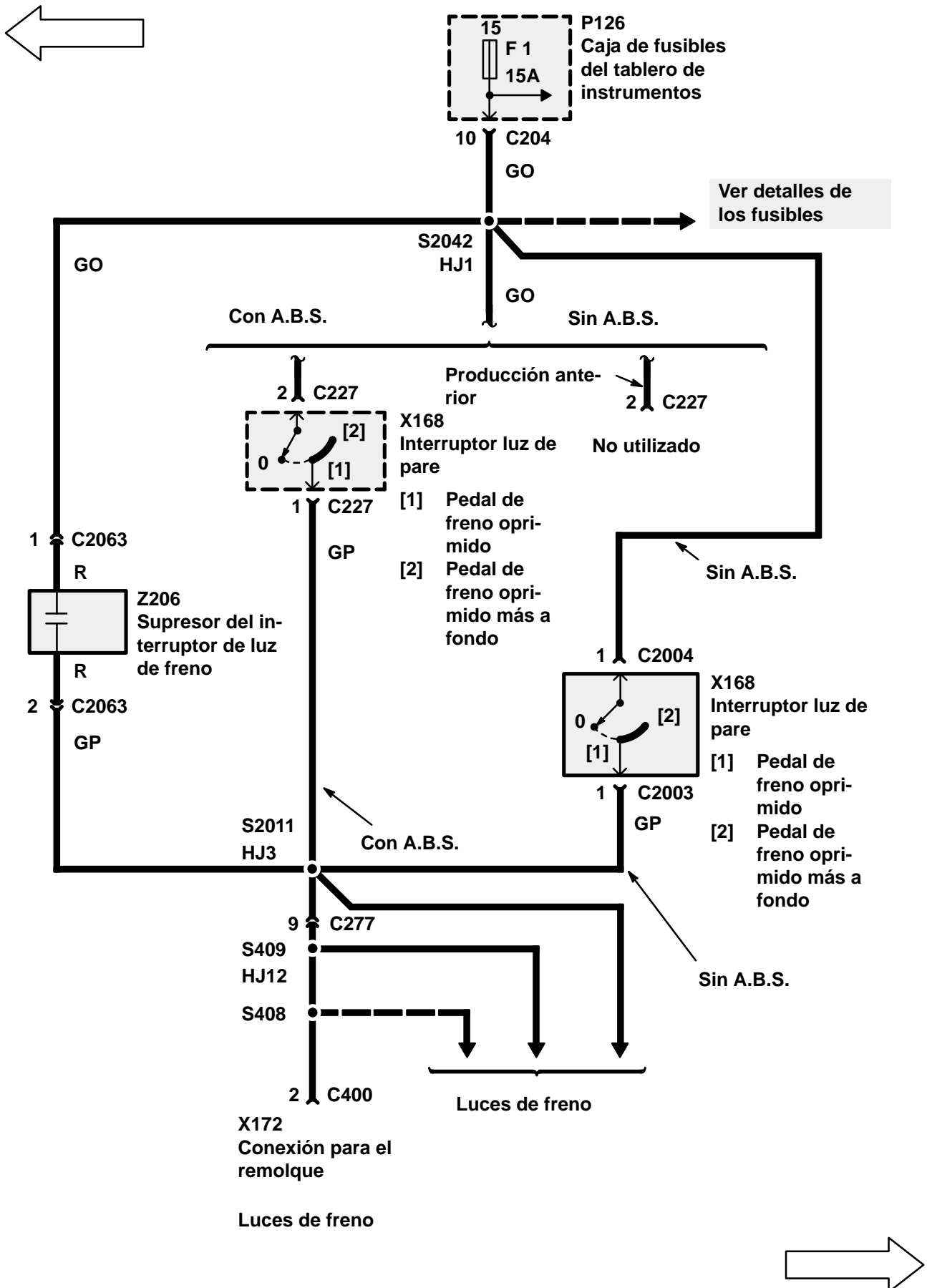

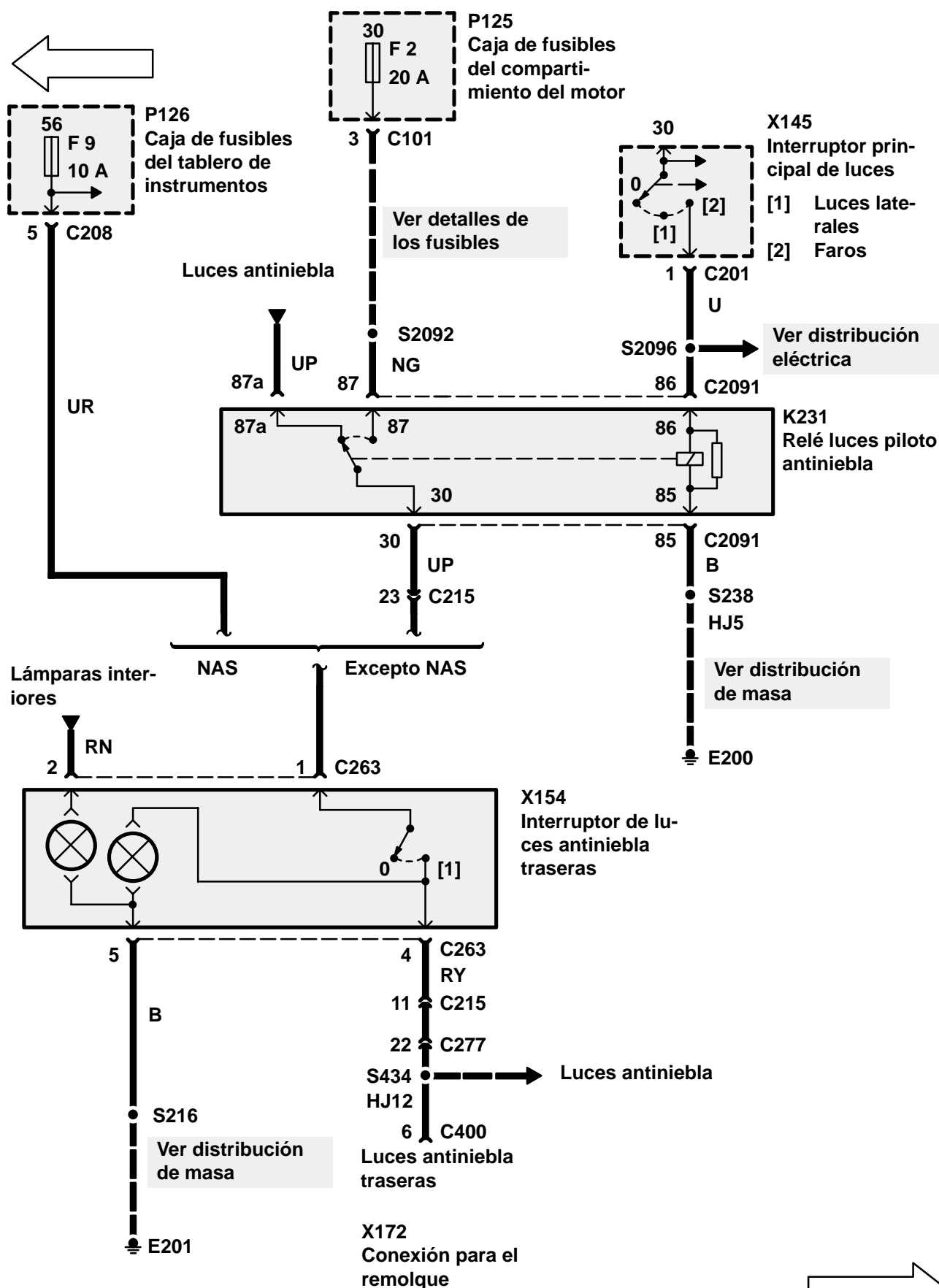

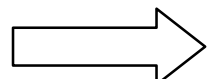
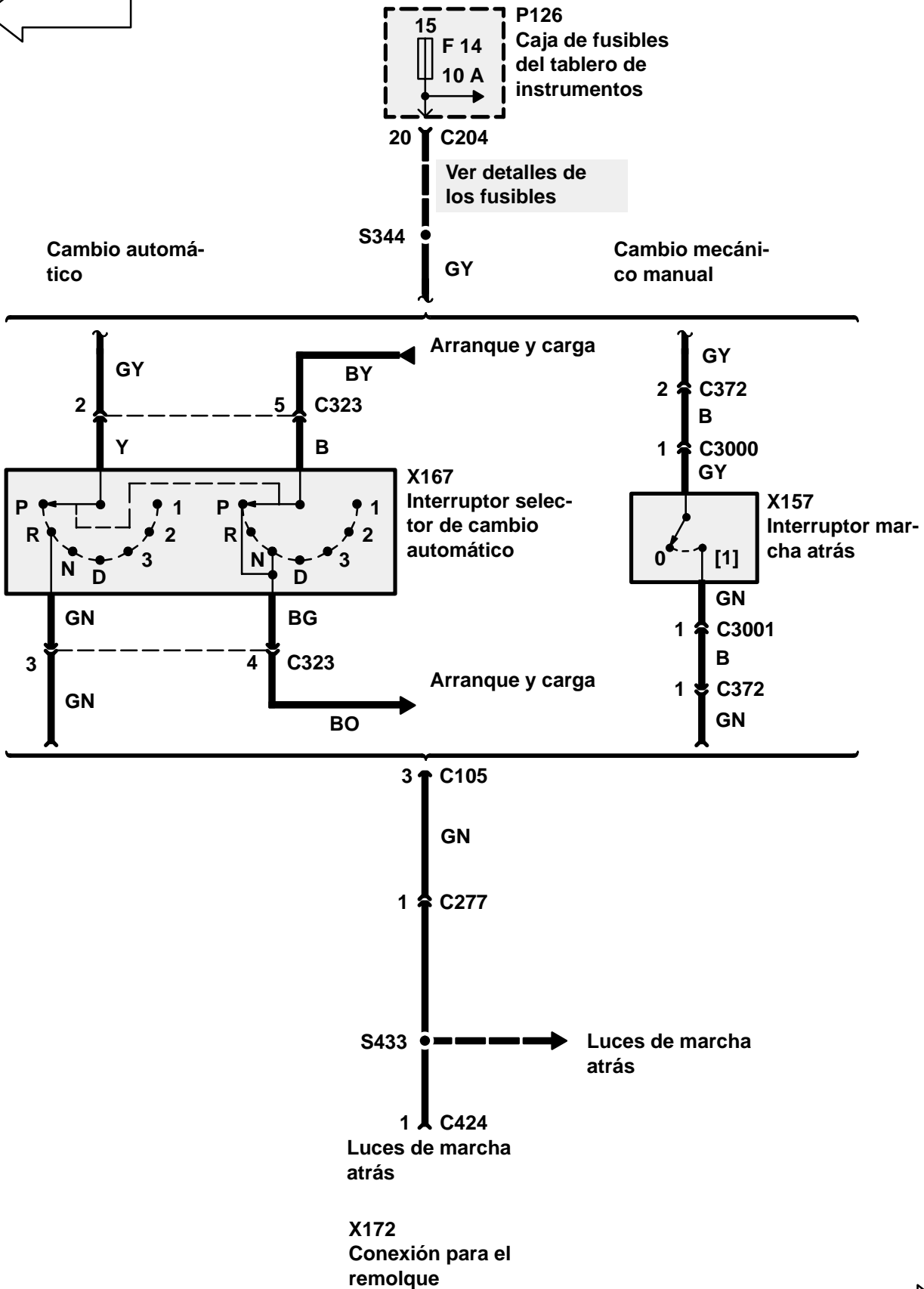
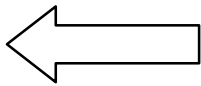

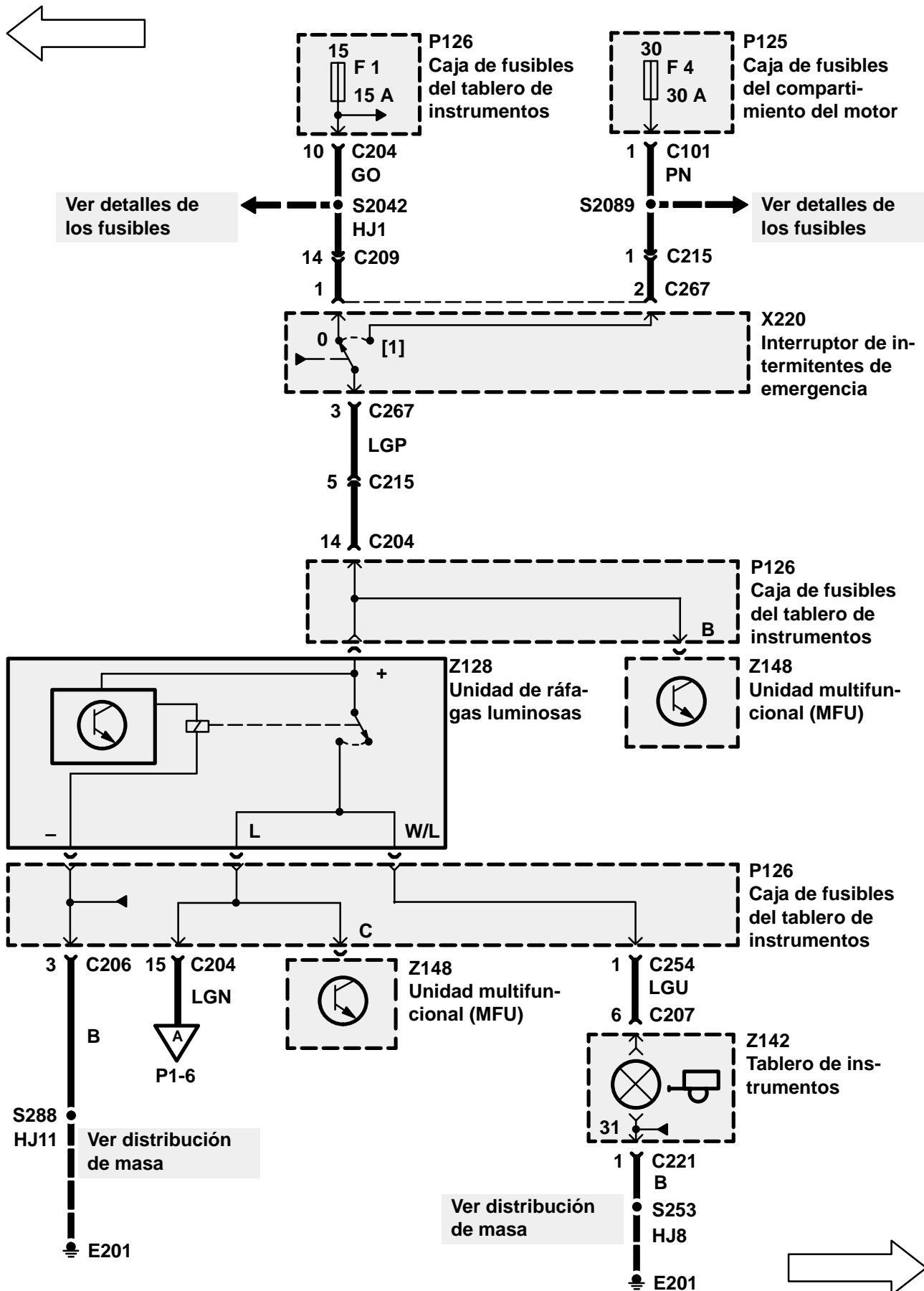

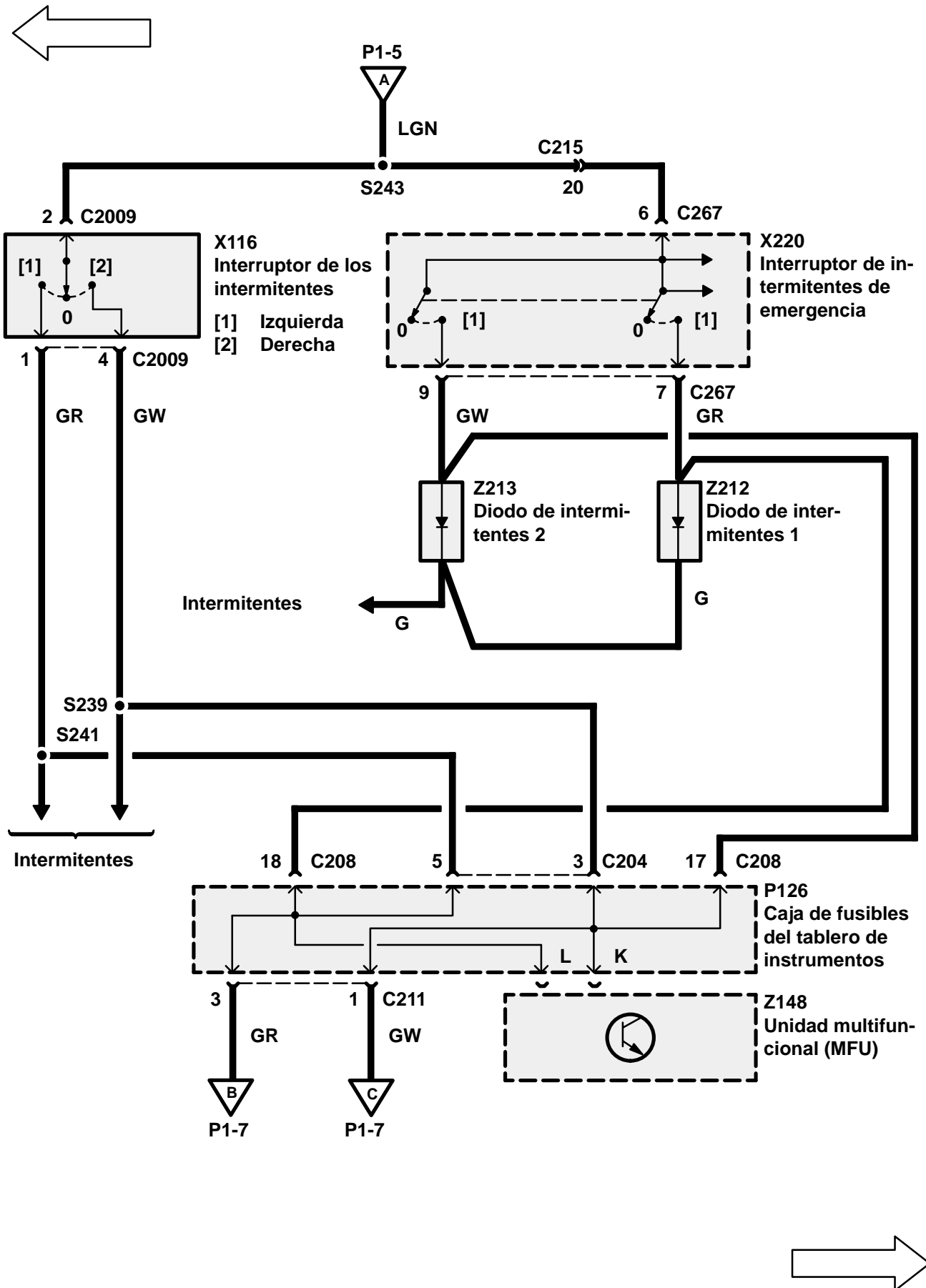

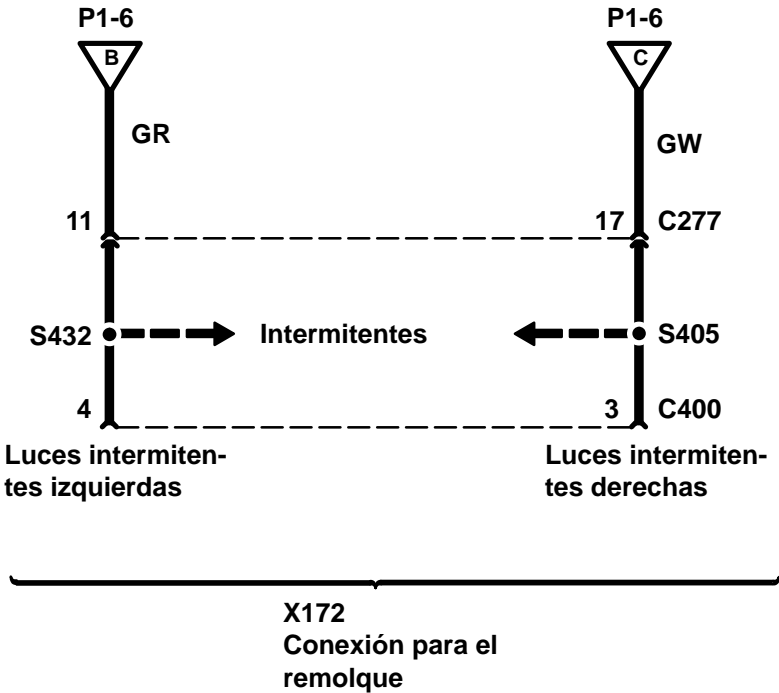
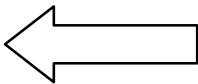

FUNCIONAMIENTO DE CIRCUITOS

Para el año de modelos 1996 puede suministrarse de fábrica un sistema de alarma antirrobo. En el sistema de alarma antirrobo hay integradas tres funciones distintas:

3. La función principal del sistema es el telemando simple del cierre centralizado.
4. Protección contra robo.
5. Inmovilizador (bloqueo del arranque).

NOTA: La unidad de control del sistema de alarma antirrobo (Z163) puede programarse según los requisitos de los diversos países de exportación. Por esta razón pueden presentarse discrepancias de las funciones aquí descritas dependiendo de la versión del vehículo o del área de distribución.

UNIDADES OPERATIVAS DEL SISTEMA ANTIRROBO

1. Unidad de control del sistema de alarma antirrobo (Z163)
2. Telemando
3. Bobina para inmovilizador pasivo (Z270) (no en todos los vehículos)
4. Sensor de alarma (X213) (no en todos los vehículos)
5. Accionamientos de cierre (M114, M122, M117, M125, M132)
6. Contacto de alarma en capó del motor (X212) (no en todos los vehículos)
7. Contacto de llave de puerta delantera derecha (X202)
8. Contactos de puerta (X150, X118, X142, X163)
9. Contacto de portón trasero (X265)
10. Luces intermitentes (luces de avería)
11. Alarma acústica protegida por batería (Z272) (no en todos los vehículos)
12. Alarma acústica (Z171) y relé para alarma acústica (K160) (no en todos los vehículos)
13. Diodo del sistema de alarma antirrobo y luz de advertencia del inmovilizador (EIWL) (en el cuadro de instrumentos (Z142))
14. Unidad de control de inmovilizador (Z171) — sólo MFI-V8 y 300 Tdi sin EDC (no en todos los vehículos)

Funcionamiento del cierre centralizado

El cierre centralizado es gobernado por la unidad de control del sistema de alarma antirrobo (Z163). El vehículo puede cerrarse con la llave, el botón de cierre interior o el telemando. Puede abrirse con telemando o código EKA.

NOTA: Si existe el peligro de que los accionamiento de cierre se sobrecalienten porque el cierre centralizado ha sido accionado con demasiada frecuencia en un corto plazo, la unidad de control del sistema de alarma antirrobo (Z163) desconecta el cierre centralizado durante unos 15 segundos.

Funciones del sistema antirrobo

El sistema de alarma ofrece las siguientes funciones de protección:

- Protección externa contra una apertura no autorizada de todas las puertas, del portón trasero y del capó del motor.
- Bloqueo del arranque del motor contra arranque no autorizado del motor.
- Inmovilizador electrónico del motor contra arranque no autorizado del motor.
- Protección del habitáculo contra un acceso no autorizado al interior del vehículo.

NOTA: La protección externa dispara la alarma cuando el botón de cierre interior de la puerta del conductor está subido y se conecta el encendido.

Protección externa

La protección externa se activa cada vez que se cierra el vehículo (es decir, al activar el cierre centralizado con la llave). Un comando de cierre dado con el telemando activa la protección del habitáculo del sistema de alarma antirrobo.

Protección del habitáculo

Con el transmisor del telemando se conecta y desconecta la protección del habitáculo. Estando activada la protección del habitáculo, quedan protegidas contra apertura no autorizada todas las puertas, el portón trasero y el capó del motor; el interruptor de encendido está protegido contra una conexión no autorizada del encendido. Además, el interior del vehículo está protegido por el sensor de alarma (X213).

Desactivación del sistema de alarma antirrobo (protección externa y protección del habitáculo)

La desactivación del sistema de alarma antirrobo sólo es posible con el telemando (o mediante código EKA).

NOTA: El sistema de alarma antirrobo no puede desactivarse con la llave.

Activación parcial

El sistema de alarma antirrobo se activa sólo parcialmente si durante el proceso de activación existen las siguientes condiciones:

- Movimientos en el habitáculo en el plazo de 15 segundos desde la entrada de la señal de cierre.
- Puerta, portón trasero o capó abiertos.

La gestión del motor y el arrancador están bloqueados. Al conectar el encendido se dispara la alarma. Están activas las siguientes funciones de protección del sistema de alarma:

- Si el sistema se ha activado sólo parcialmente por estar abierta una puerta, la apertura del portón trasero o del capó provoca la alarma.
- Si el sistema se ha activado sólo parcialmente por estar abierto el portón trasero, la apertura de una puerta cualquiera o del capó provoca la alarma.
- Si el sistema se ha activado sólo parcialmente por estar abierto el capó, la apertura de una puerta cualquiera o del portón trasero provoca la alarma. La protección del habitáculo también está activada.
- Si dos de las condiciones mencionadas son causa de una activación sólo parcial, la tercera sigue proporcionando protección.

Si a continuación se cierran las puertas, el portón trasero o el capó, el sistema conecta a activación total con un retardo de 5 segundos.

Arranque del motor

El motor sólo puede ponerse en marcha estando el encendido conectado y el sistema de alarma desactivado.

Alarma acústica

En caso de entrada no autorizada al vehículo, suena la alarma acústica (Z171) y destellan los intermitentes simultáneos durante 30 segundos (siempre que ello lo permita la legislación del respectivo país de matriculación del vehículo). La alarma acústica sólo vuelve a sonar luego después de un nuevo disparo.

La alarma acústica se suministra en dos versiones:

1. Bocina de alarma normal (alarma acústica (Z171))
2. Alarma acústica protegida por batería (Z272)

La alarma acústica protegida por batería (Z272) lleva una batería propia integrada. Estando conectado el encendido, esta batería es cargada a través de un cable de alimentación de corriente de encendido. Si se saca el enchufe o se corta dicho cable de alimentación, la alarma acústica suena durante 3 minutos.

Desconexión de la alarma acústica protegida por batería (Z272) de la red eléctrica del vehículo:

- Conectar el encendido (posición II)
- Desconectar el encendido
- Sacar el enchufe en el plazo de 15 segundos

Desconexión en caso de disparo de la alarma:

- Conectar
- Desactivar el sistema de alarma
- Conectar el encendido (posición II)

Interruptor de inercia

En la unidad de control del sistema de alarma antirrobo (Z163) va montado un interruptor de inercia. Si estando conectado el encendido se produce contra el vehículo un golpe o un choque que active el interruptor de inercia, se desbloquean los accionamientos de cierre del cierre centralizado y se conectan las luces de avería (intermitentes simultáneos). El cierre centralizado permanece desconectado durante un tiempo de 5 minutos. Para anular este estado, desconectar el encendido y conectarlo de nuevo después de pasar el tiempo citado.

Sensor de alarma (X213)

El sensor genera una señal de ultrasonidos y vigila la reflexión del sonido. Todo cambio o movimiento en el habitáculo dispara la alarma. El sensor del habitáculo activado registra movimientos en el habitáculo durante 15 segundos en principio, reaccionando entonces sólo a la penetración. En caso de producirse un movimiento en el vehículo, se retarda la activación hasta que se registra una fase de reposo de 15 segundos. Si el sensor notifica movimientos constantes, no se activa la protección del habitáculo.

FUNCION DE BLOQUEO DE LA GESTION DEL MOTOR (no en todos los vehículos)

La gestión del motor se bloquea en los siguientes casos: Cada vez que se activa (arma) el sistema de alarma antirrobo y cada vez que la unidad de control del sistema de alarma antirrobo (Z163) adopta el estado de bloqueo (independientemente de si el sistema de alarma se activa o no). Hay dos versiones de bloqueo de la gestión del motor o respectivamente del motor de arranque:

1. Inmovilizador electrónico (para MFI-T16 y 300 Tdi con EDC)
2. Inmovilizador remoto "Smart Spider" (para MFI-V8 y 300 Tdi sin EDC)

La supresión de la inmovilización/del bloqueo del arranque sólo es posible con el telemando o introduciendo el código EKA correcto (desbloqueo de emergencia).

Inmovilizador electrónico (MFI-V8) (300 Tdi mit EDC)

El inmovilizador electrónico de la gestión del motor es activado conjuntamente por la unidad de control

del motor (ECM) (Z132) y por la unidad de control del sistema de alarma antirrobo (Z163).

Si el vehículo es inmovilizado por la unidad de control del sistema de alarma antirrobo (Z163), al mismo tiempo va una señal a la unidad de control del motor. La unidad de control del motor bloquea entonces la gestión del motor hasta que llega una señal de liberación de la unidad de control del sistema de alarma antirrobo (Z163).

Inmovilizador remoto "Smart Spider" (MFI-V8) (300 Tdi sin EDC)

El inmovilizador remoto "Smart Spider" es activado conjuntamente por la unidad de control del inmovilizador (Spider) (Z271) y por la unidad de control del sistema de alarma antirrobo (Z163). Si el vehículo es inmovilizado por la unidad de control del sistema de alarma antirrobo (Z163), va al mismo tiempo una señal a la unidad de control del inmovilizador (Spider) (Z271). El "Spider" interrumpe entonces los circuitos amperimétricos para arrancador, bomba de combustible y bobina de encendido (motor MFI-V8) o los circuitos amperimétricos para arrancador y válvula de corte de combustible en la válvula de inyección (motor 300-Tdi sin EDC). Los mencionados circuitos amperimétricos permanecen interrumpidos hasta que el "Spider" recibe una señal de liberación de la unidad de control del sistema antirrobo (Z163).

Inmovilizador pasivo

El vehículo está inmovilizado pasivamente en las siguientes condiciones:

- 30 segundos tras desconectar el encendido y abrir la puerta del conductor
- 5 minutos tras desconectar el encendido
- 5 minutos tras desactivar el sistema de alarma antirrobo

Para suprimir la inmovilización, proceder del modo siguiente:

- Conectar el encendido (el telemando tiene que funcionar a la perfección y que encontrarse en las proximidades inmediatas de la llave)
- Pulsar el botón de desbloqueo del telemando (cuatro veces, si no está sincronizado)
- Girar el interruptor del encendido (X134) a la posición II y pulsar el botón de desbloqueo del telemando (cuatro veces, si no está sincronizado)
- Introducir el código EKA

NOTA: Si se intenta conectar el encendido sin que el telemando se encuentre directamente junto a la llave (o si el telemando no funciona a la perfección), el vehículo permanece inmovilizado.

Bobina para inmovilizador pasivo (Z270)

La bobina del inmovilizador pasivo (Z270) alojada en la columna de la dirección genera un campo magnético. Este campo magnético excita un devanado de inducción en el telemando, que entonces transmite una señal de liberación a la unidad de control del sistema de alarma antirrobo (Z163). Si la unidad de control del sistema de alarma antirrobo (Z163) no recibe esta señal de liberación del telemando, el vehículo permanece inmovilizado.

Indicación del estado del vehículo

El estado del vehículo es indicado por hasta cuatro unidades operativas:

1. Luces de avería
2. Diodo del sistema de alarma antirrobo (en el cuadro de instrumentos (Z142))
3. Luz de advertencia del inmovilizador (EIWL) (en el cuadro de instrumentos (Z142))
4. Alarma acústica

Luces de avería

Cada vez que se activa (arma) el sistema de alarma, las luces de avería destellan hasta tres veces. Al

desactivar el sistema de alarma, las luces de avería destellan una vez.

Diodo del sistema de alarma antirrobo

- Destellos lentos: inmovilizador activado o inmovilizador activado y sistema de alarma activado (armado)
- Destellos rápidos: protección del habitáculo activada (armada)
- Destellos rápidos con intervalos: protección externa activada (armada)
- Ningún destello durante 10 segundos: cierre incorrecto
- Luz continua: puerta del conductor abierta (o encendido conectado) e inmovilizador activado

NOTA: El diodo del sistema de alarma antirrobo puede indicar también eventualmente otro estado.

Luz de advertencia del inmovilizador (EIWL) (no en todos los vehículos)

- Destellos: inmovilizador activado
- Luz continua: el inmovilizador está activado (Cirrus Fail) o se ha intentado el arranque del vehículo sin que el telemando se encontrara directamente junto a la llave (o las pilas del telemando están demasiado débiles y tienen que cambiarse).

Sincronizar de nuevo el telemando

La sincronización del telemando con la unidad de control del sistema de alarma antirrobo (Z163) se requiere sólo en los siguientes casos:

- Se han sacado las pilas del telemando
- Se ha desembornado la batería del vehículo

NOTA: Si se ha desembornado la batería del vehículo, tienen que sincronizarse de nuevo todos los telemandos pertenecientes al vehículo.

Para la nueva sincronización de un telemando tiene que estar desbloqueado el vehículo y el sistema de alarma ha de estar desactivado. Para iniciar el proceso, pulsar cuatro veces el botón de desbloqueo o bloqueo.

Advertencia si las pilas del telemando están demasiado débiles

Al debilitarse las pilas del telemando, la unidad de control del sistema de alarma antirrobo (Z163) cambia al modo de funcionamiento "Low Battery" (modo de ahorro de energía). Como indicación de ello destella el diodo del sistema de alarma antirrobo, y las luces de avería no se conectan al desactivar el sistema de alarma.

Luces interiores

La unidad de control del sistema de alarma antirrobo puede programarse con un retardo de las luces interiores y una función para la extinción lenta de las luces interiores.

Función recordatoria

El sistema de alarma "recuerda" siempre el estado en que se encontraba al producirse una interrupción del suministro de energía eléctrica. Si el sistema de alarma recibe de nuevo corriente estando disparada la alarma, se conecta una "función recordatoria" especial.

Desbloqueo de emergencia (EKA)

El desbloqueo de emergencia sirve para desactivar el sistema de alarma antirrobo y para suprimir la inmovilización en caso de fallar el telemando. Esto requiere una determinada secuencia de bloqueos y desbloques de la cerradura del vehículo con la llave. Estando inmovilizado el vehículo y activado (armado) el sistema de alarma, girar la llave según el procedimiento descrito a continuación. Con el giro de la llave se introduce el código EKA:

1. Para introducir la primera cifra, girar la llave el número de veces correspondiente a la posición de desbloqueo.
2. Para introducir la segunda cifra, girar la llave el número de veces correspondiente a la posición de desbloqueo.
3. Para introducir la tercera cifra, girar la llave el número de veces correspondiente a la posición de desbloqueo.
4. Para introducir la cuarta cifra, girar la llave el número de veces correspondiente a la posición de desbloqueo.
5. Para desbloquear las puertas, desactivar el sistema de alarma y suprimir la inmovilización, girar la llave a la posición de desbloqueo.

NOTA: La llave tiene que girarse cada vez hasta el tope a la posición de bloqueo/desbloqueo.

Si se ha introducido un código EKA incorrecto, suena una señal de aviso. Tras 3 intentos fallidos es necesario esperar 30 minutos antes de un nuevo intento. Para borrar un código parcialmente introducido, retener simplemente la llave en la posición de desbloqueo durante al menos 5 segundos.

FUNCION DE COMPROBACION INTEGRADA

Para comprobar la protección externa tiene que sacarse el telemando del llavero. En cuanto el telemando se lleva a las proximidades inmediatas del interruptor de encendido (X134), el sistema se conecta automáticamente a la función de comprobación de la protección del habitáculo.

La función de comprobación integrada se activa del siguiente modo:

Estado inicial: encendido DESCONECTADO, puertas desbloqueadas, sistema de alarma desactivado, contacto del capó del motor apretado.

1. Realizar las operaciones 3 a 7 en el plazo de 5 segundos.
2. Soltar el contacto del capó.
3. Conectar el encendido.
4. Abrir la puerta del conductor.
5. Desconectar el encendido.
6. Conectar el encendido.

Si se relizan correctamente las operaciones descritas, suena brevemente la alarma acústica, destella el diodo del sistema de alarma antirrobo y se conectan las luces de avería. A continuación son posibles las siguientes comprobaciones del funcionamiento:

Comprobar la protección externa

1. Abrir y cerrar la puerta del conductor o el portón trasero – el diodo del sistema de alarma antirrobo destella y se conectan las luces de avería.
2. Presionar el contacto del capó y soltarlo de nuevo – el diodo del sistema de alarma antirrobo destella y se conectan las luces de avería.
3. Subir el seguro interior de la puerta del conductor – el diodo del sistema de alarma antirrobo destella y se conectan las luces de avería.
4. Girar la llave en la cerradura de la puerta del conductor – el diodo del sistema de alarma antirrobo destella y se conectan las luces de avería.

Comprobación del funcionamiento de la protección del habitáculo

1. Pulsar el botón de desbloqueo del telemando drücken o llevar el telemando a las proximidades inmediatas del interruptor de encendido (X134). Con esto termina la función de comprobación de la protección externa y se conmuta a la función de comprobación de la protección del habitáculo.
2. Todo movimiento que se produce en el habitáculo es registrado por el sensor de alarma (X213), siendo señalizado por destellos del diodo del sistema de alarma antirrobo y de las luces de avería.
3. Para terminar la función de comprobación, desconectar el encendido.

INICIALIZACION DEL TELEMANDO

Si un telemando extraviado se reemplaza por uno nuevo o si el cliente desea un telemando adicional para el vehículo, tiene que programarse de nuevo la unidad de control del sistema de alarma antirrobo (Z163). Para ello se activa la “función de aprendizaje” de la unidad de control a través de la línea de datos en serie. A continuación tiene que hacerse que el nuevo telemando transmita sus datos codificados a la unidad de control del sistema de alarma antirrobo (Z163).

NOTA: Todos los telemandos de un vehículo tienen que inicializarse en una misma ocasión con la función de aprendizaje para que trabajen correctamente con la unidad de control del sistema de alarma antirrobo (Z163). No es posible inicializar un solo nuevo telemando adicionalmente a los telemandos ya existentes.

Tras conectar la “función de aprendizaje” de la unidad de control del sistema de alarma antirrobo (Z163), inicializar el nuevo o los nuevos telemandos del siguiente modo:

1. Estado inicial: sistema de alarma antirrobo desactivado e inmovilización suprimida.
2. Pulsar al menos ocho veces el botón de desbloqueo del telemando.
3. Si la inicialización del telemando se realiza con éxito, suena brevemente la bocina y las luces de avería destellan una vez como confirmación.
4. A continuación puede inicializarse el siguiente telemando del mismo modo. La unidad de control acepta como máximo 4 telemandos para un solo vehículo.

NOTA: Es muy importante que cada telemando se inicialice en un proceso separado. Si la unidad de control del sistema de alarma antirrobo (Z163) recibe señales de dos telemandos durante el proceso de programación, no se inicializa ningún telemando.

La “función de aprendizaje” se da por concluida a través de la línea de datos en serie. Si la unidad de control del sistema de alarma antirrobo (Z163) no hubiera aceptado las señales de programación, el telemando o los telemandos que ya existía previamente siguen conservando su capacidad operativa.

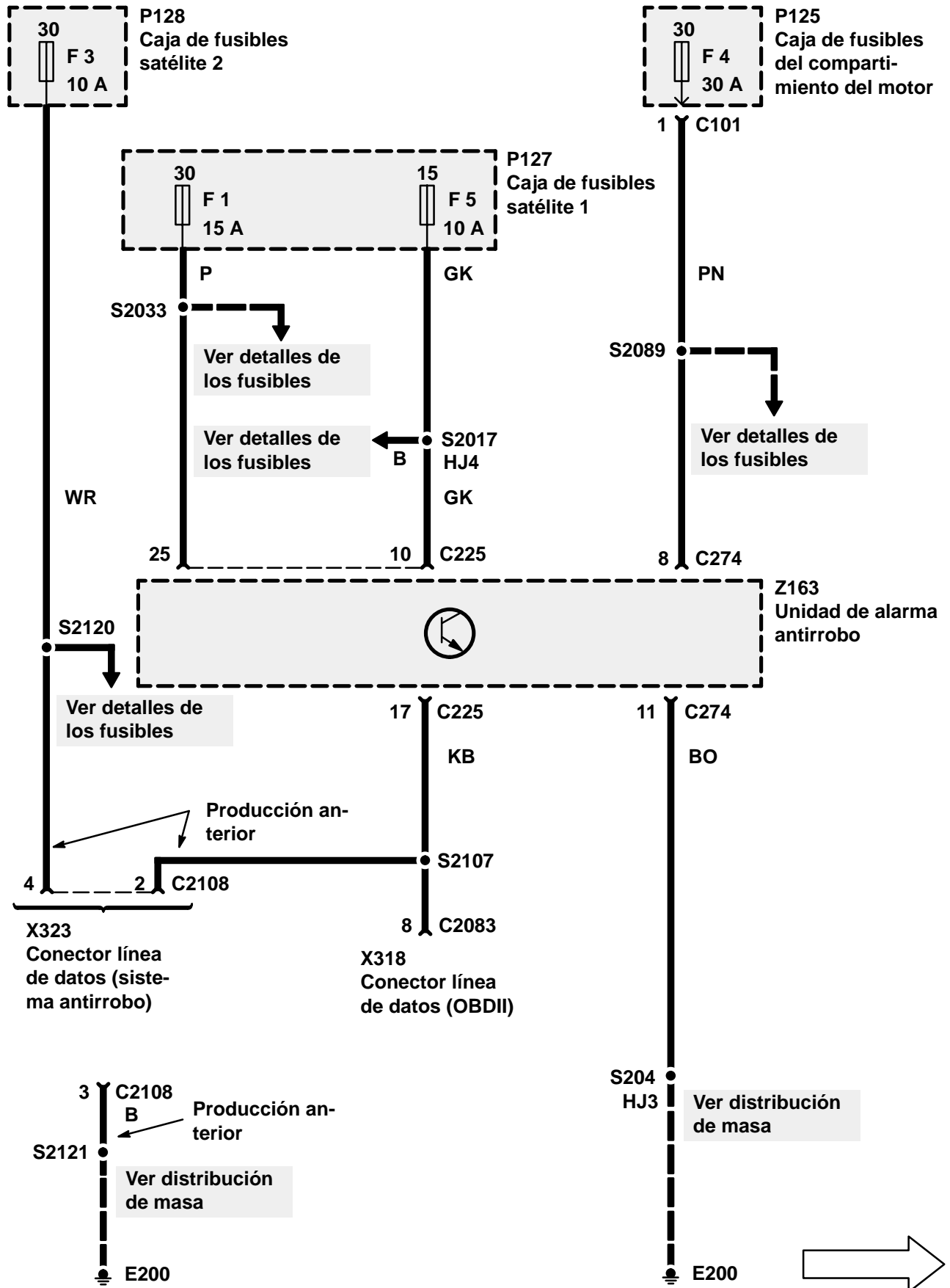

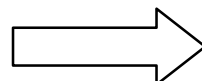
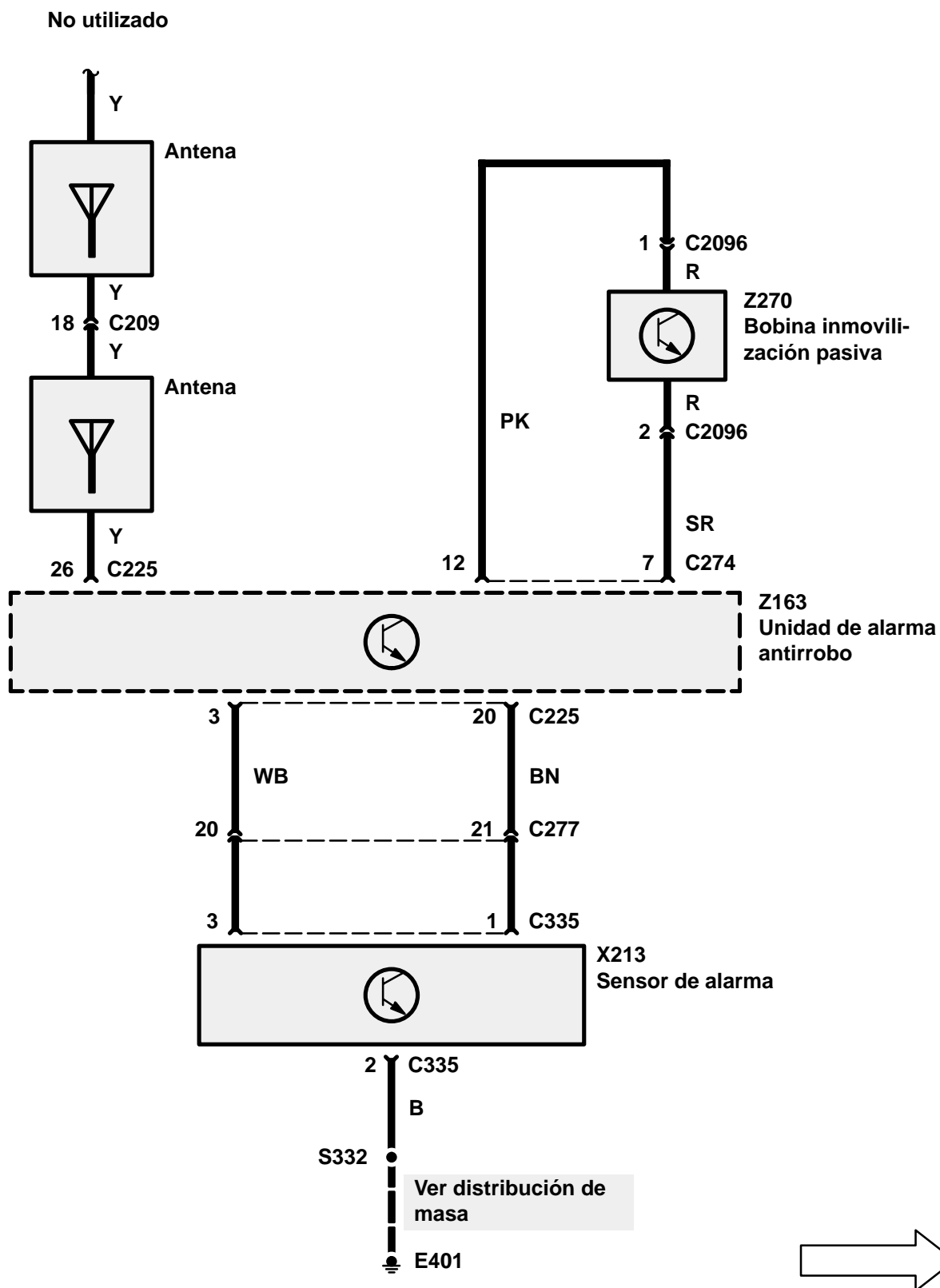
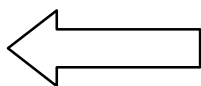

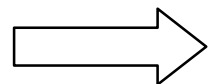
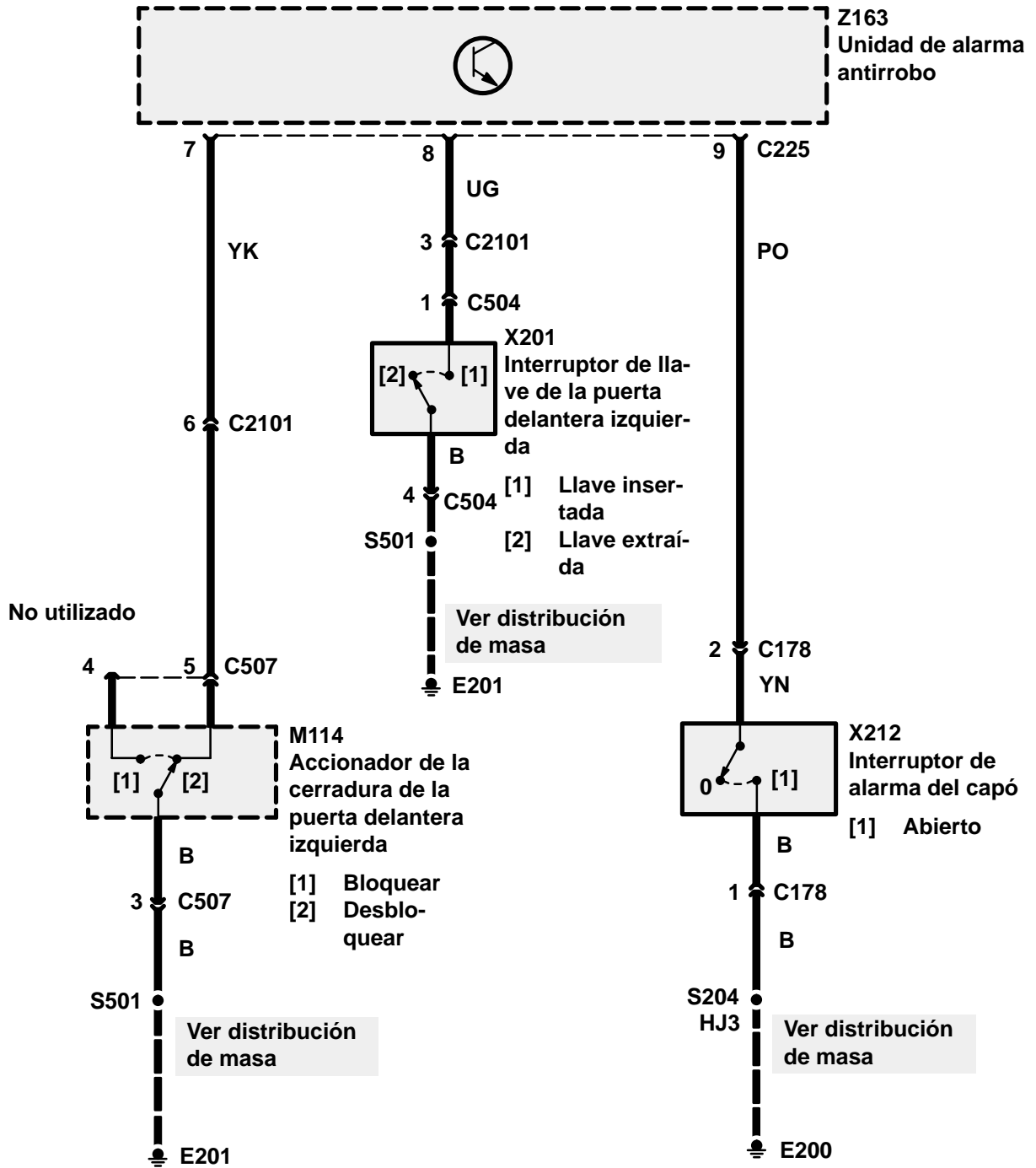
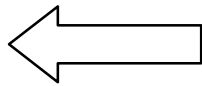

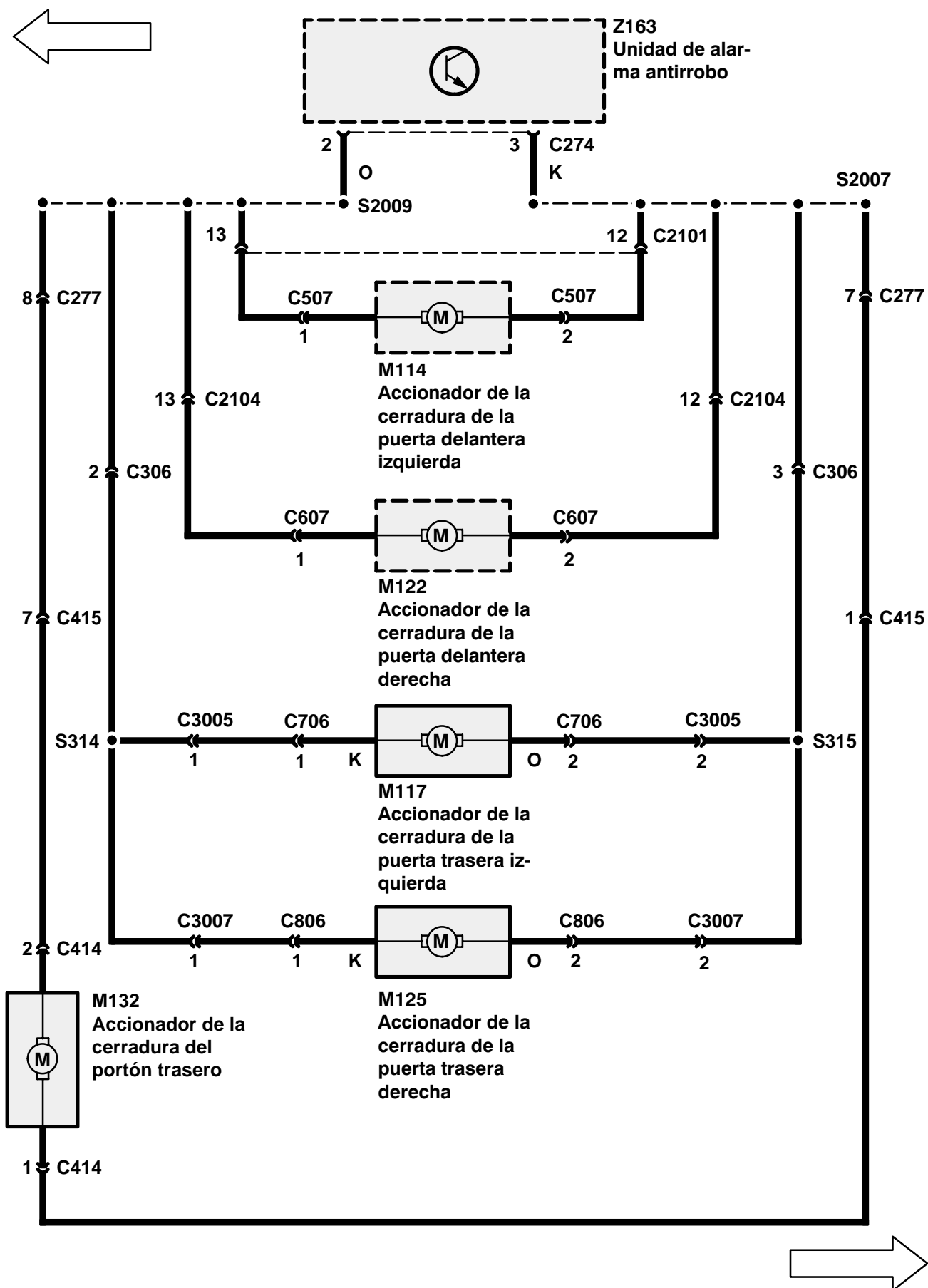

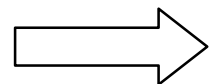
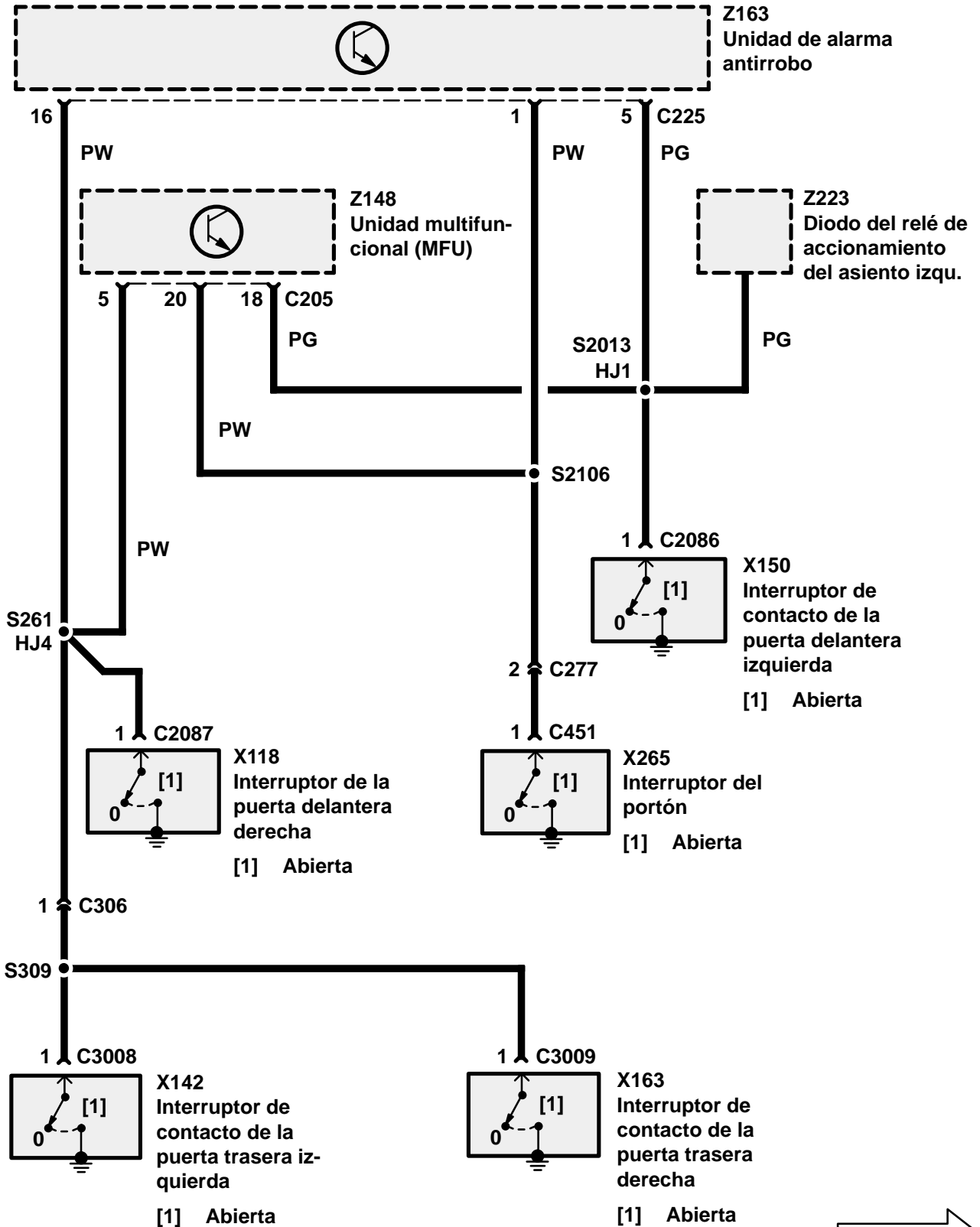
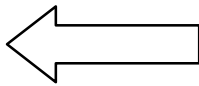

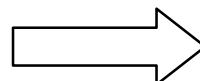
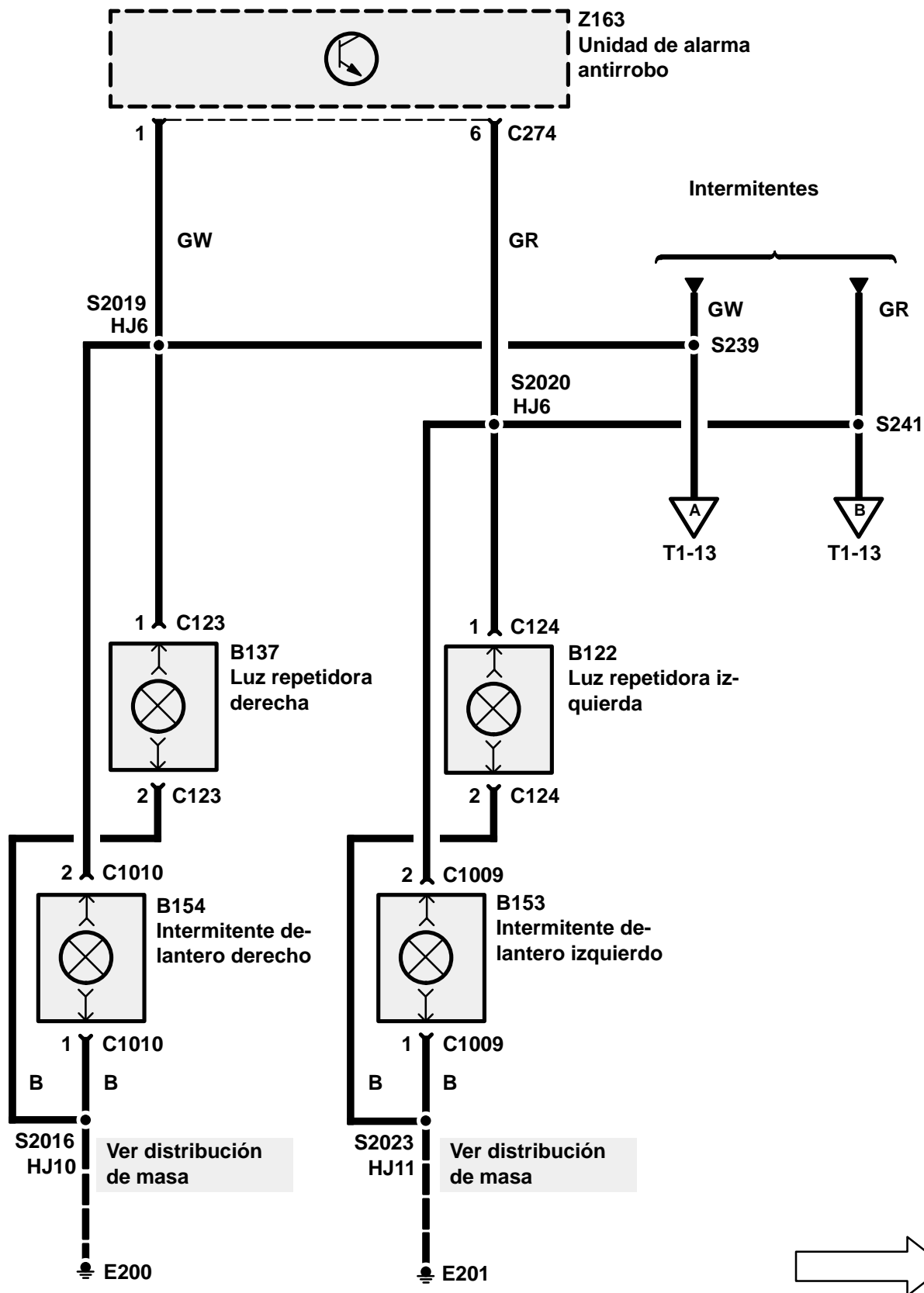
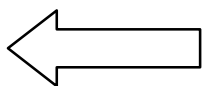

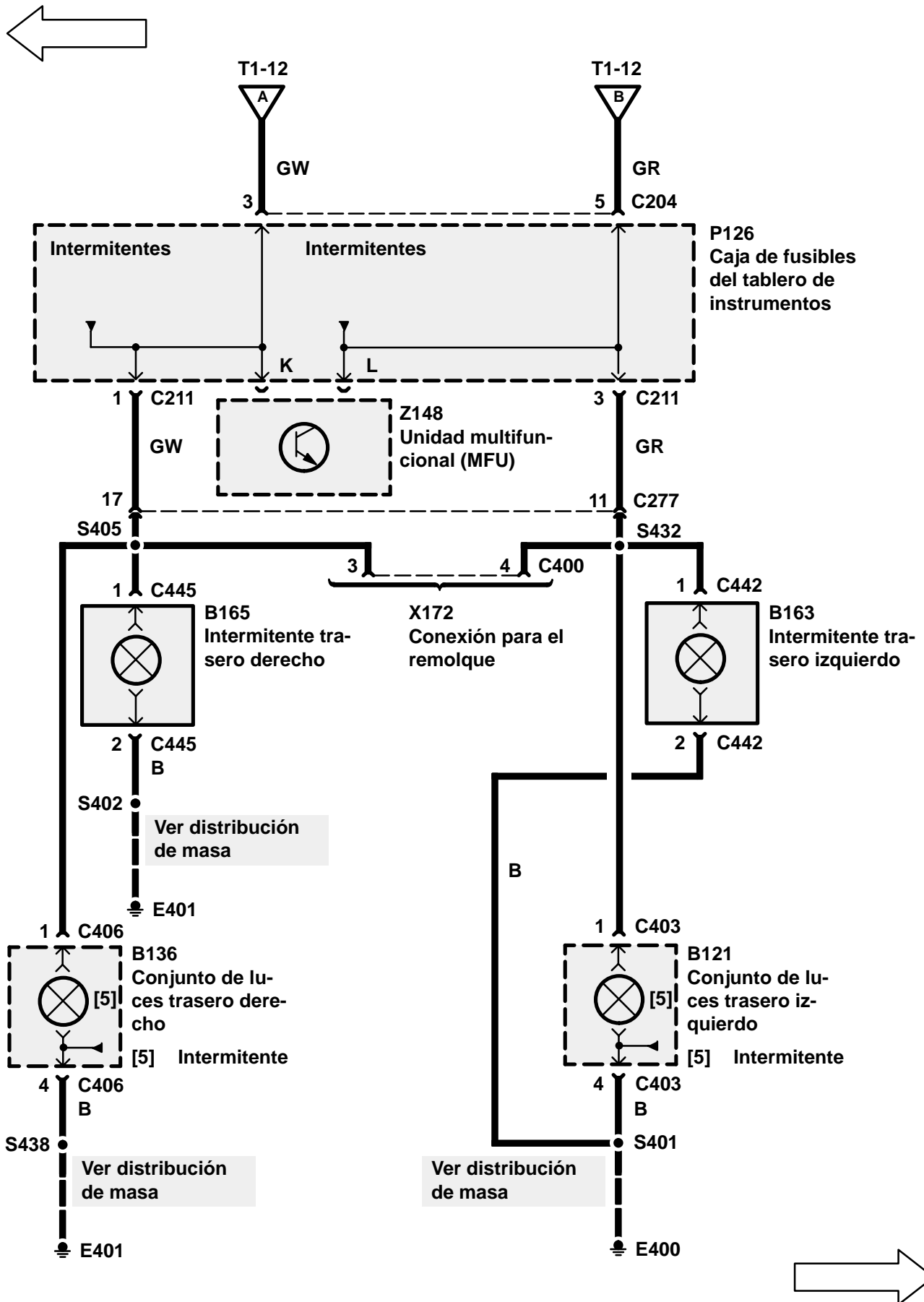



Excepto NAS
Con alarma
acústica con ba-
tería tampón

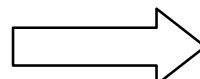
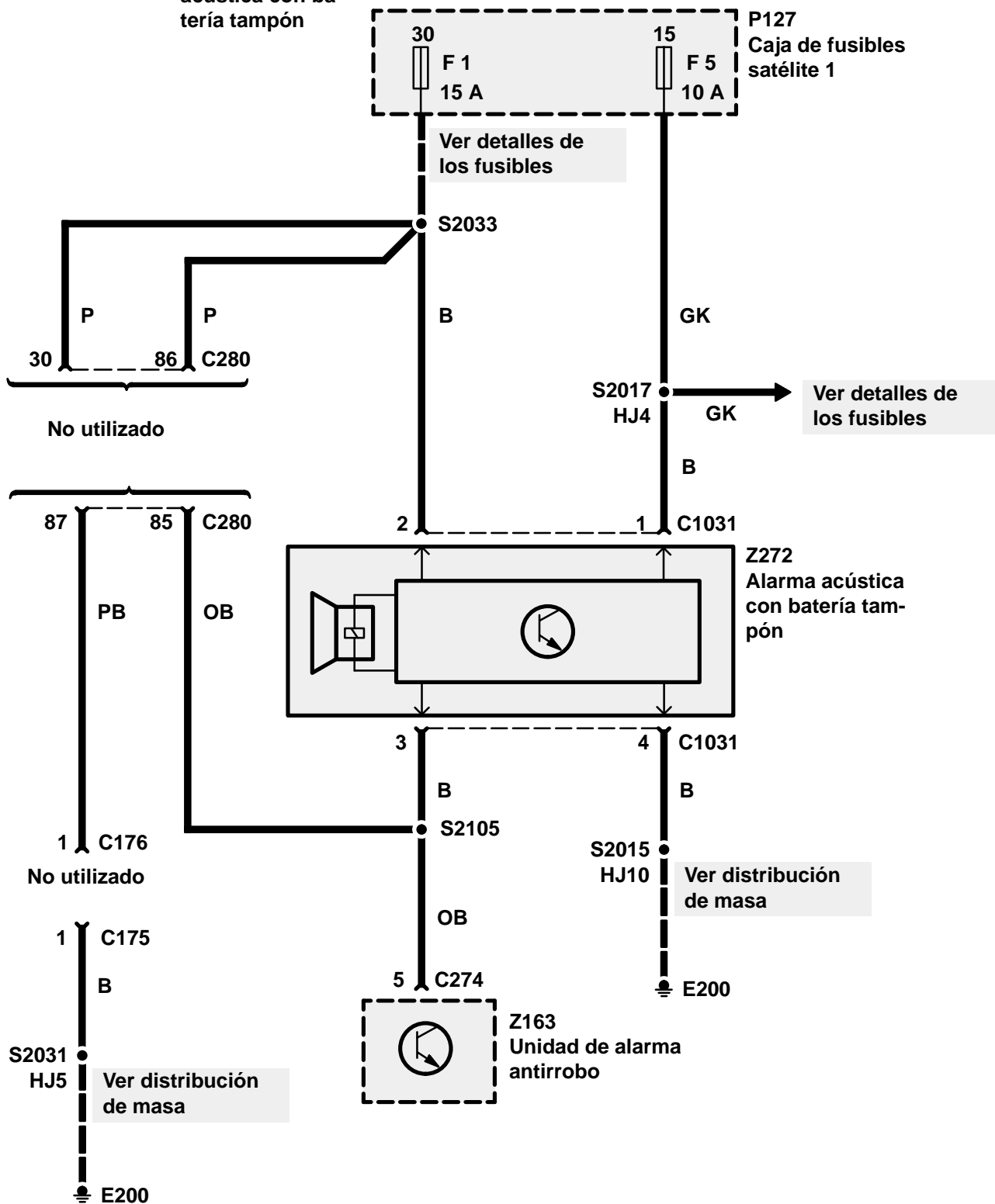

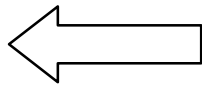

Excepto NAS
Sin alarma acústica con batería tampón

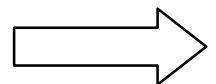
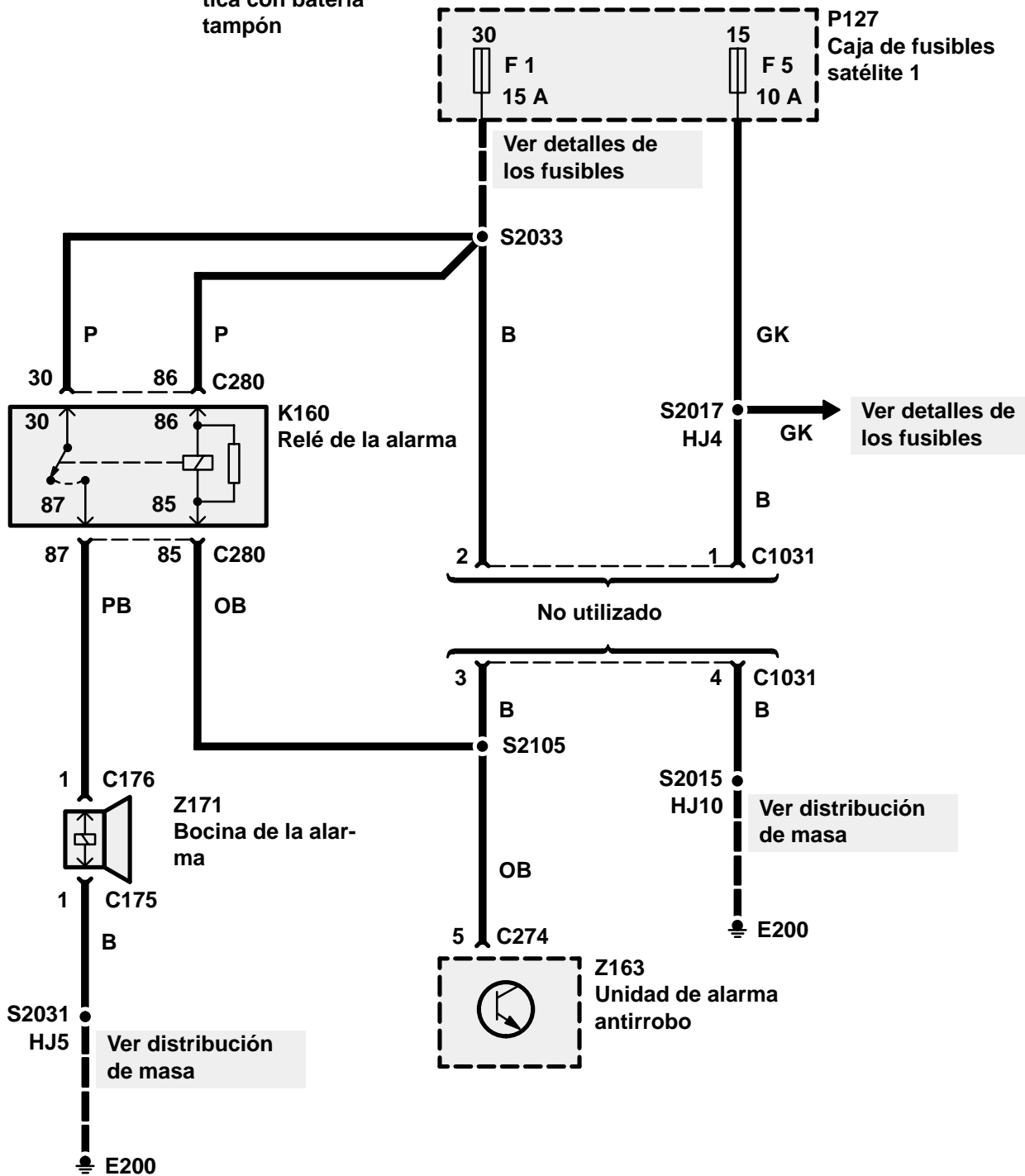

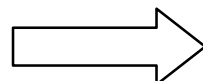
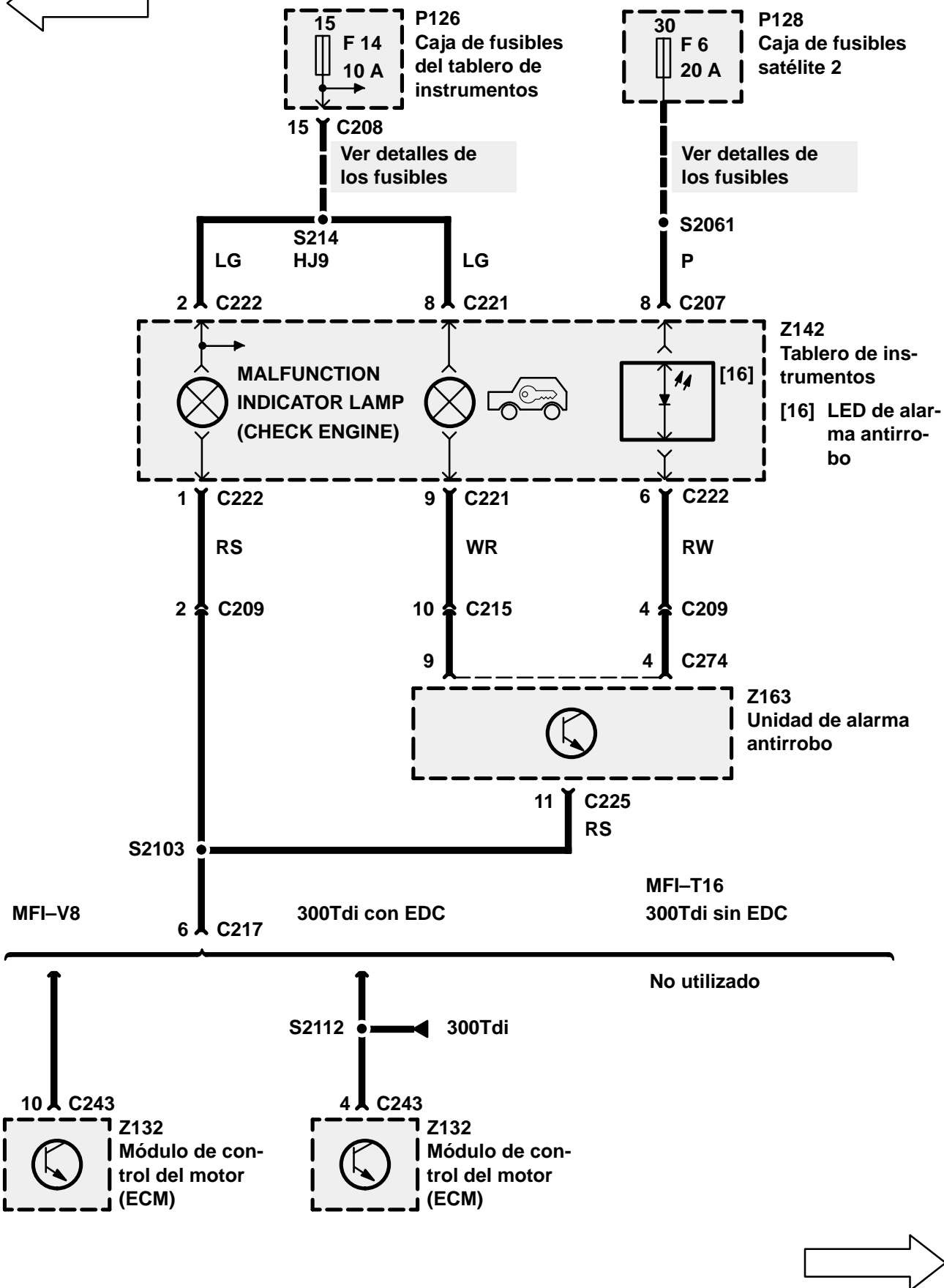
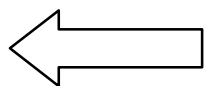

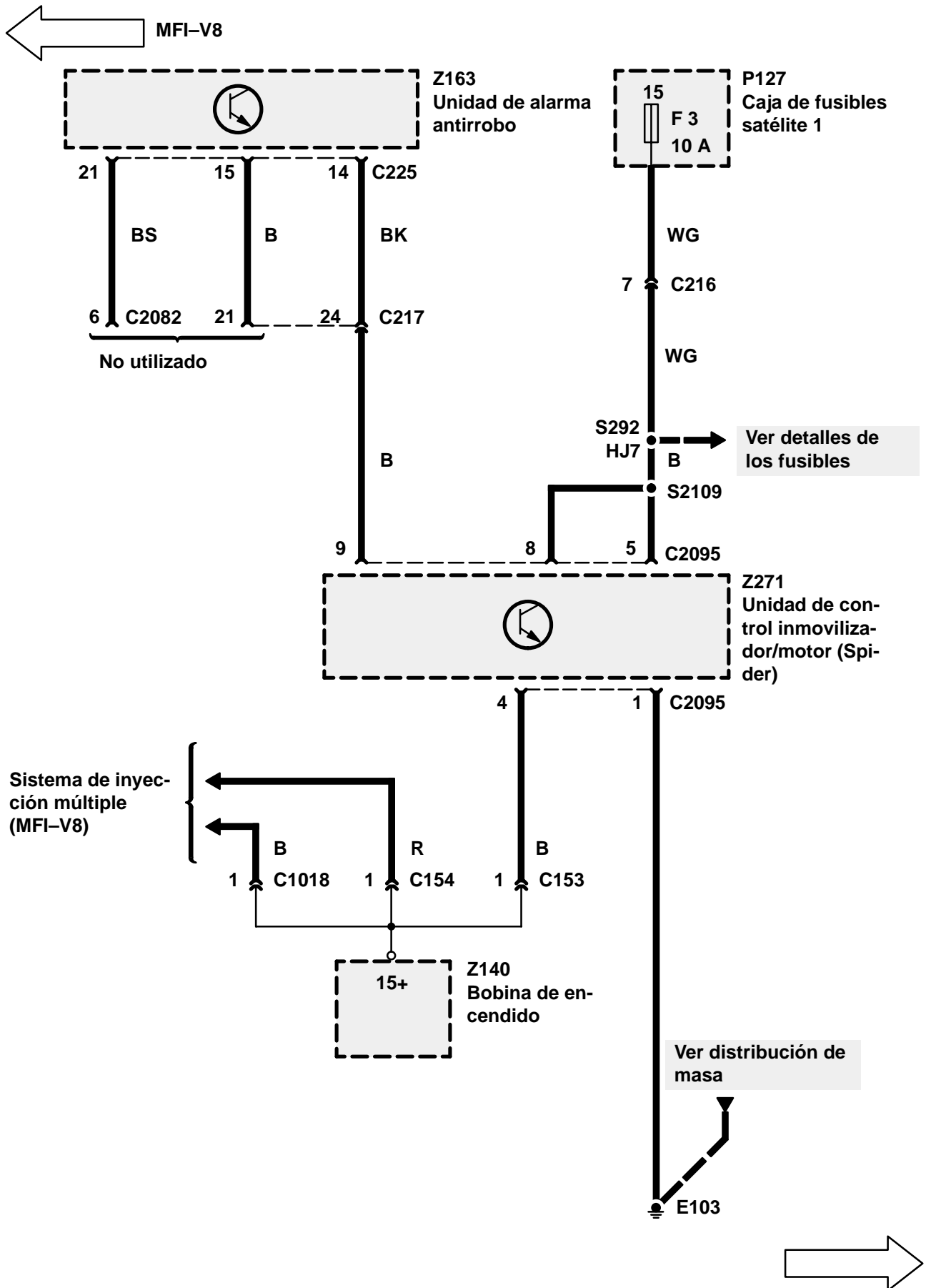

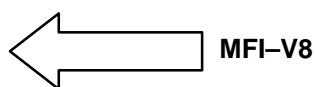

Arranque y carga

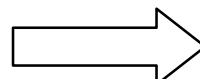
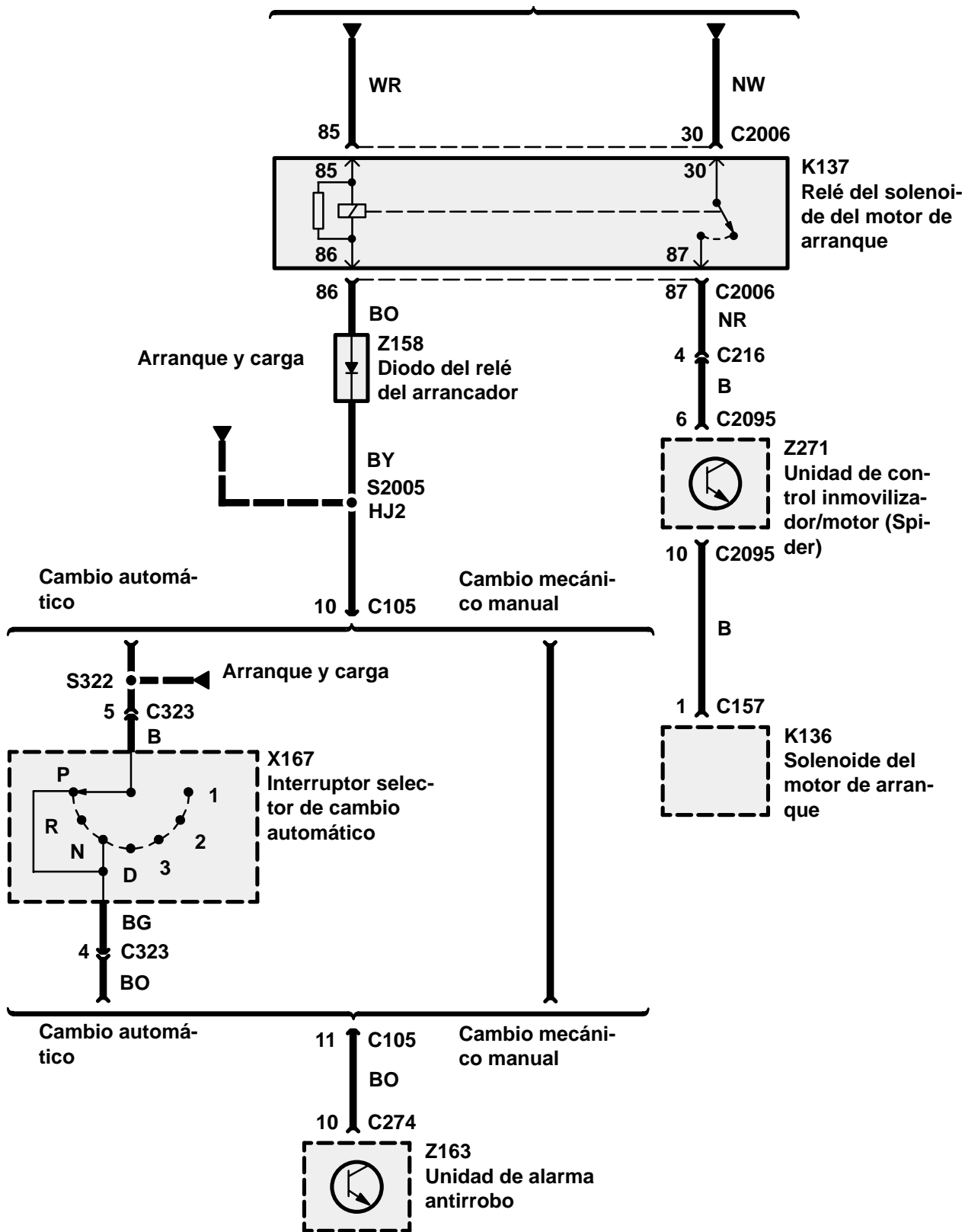

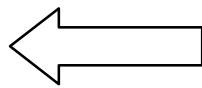

MFI-V8

Sistema de inyección múltiple (MFI-V8)

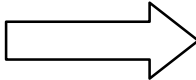
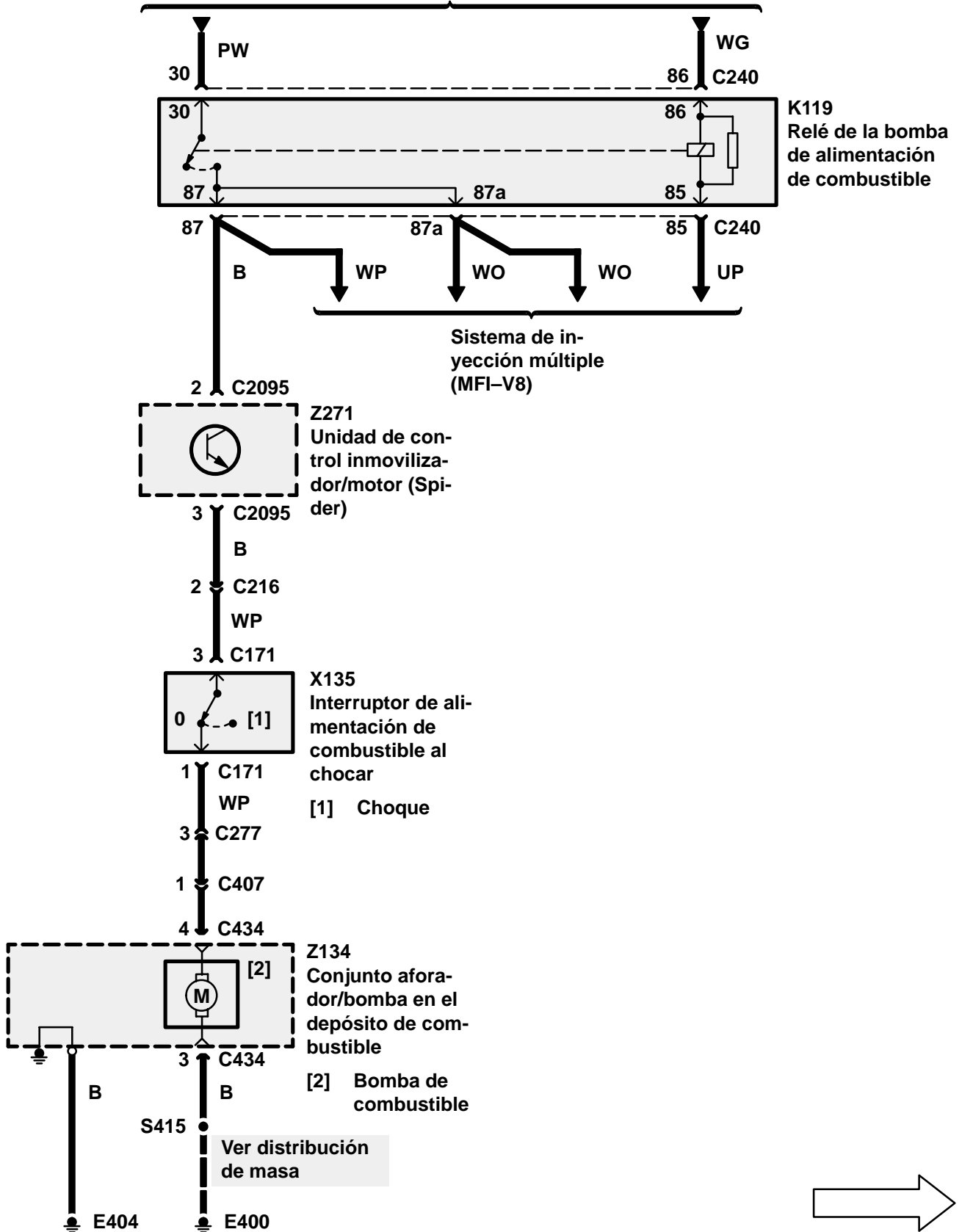

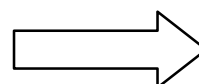
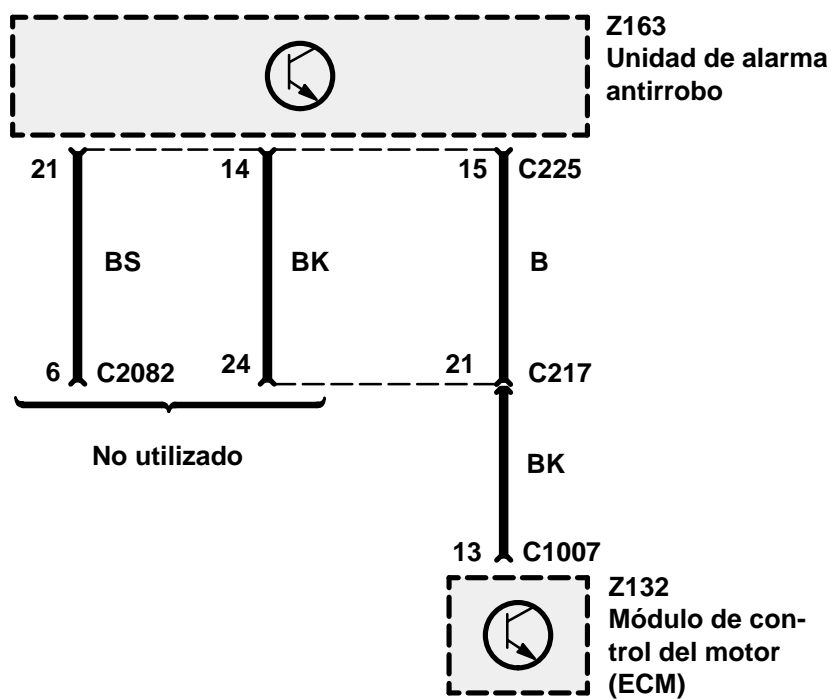
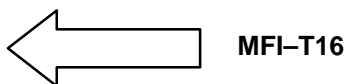

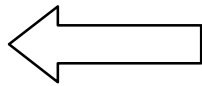

MFI-T16

Arranque y carga

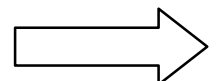
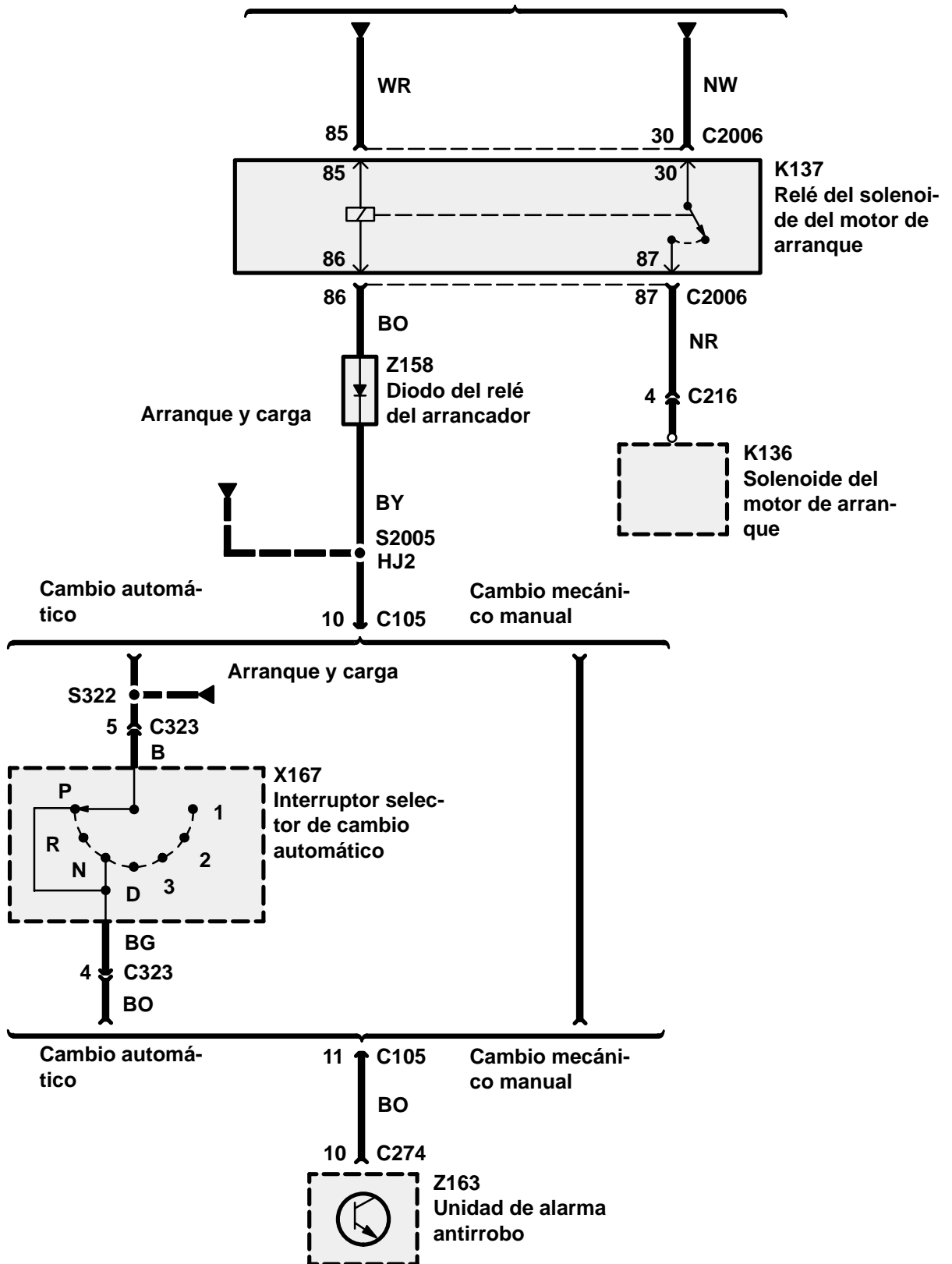

← 300Tdi sin EDC

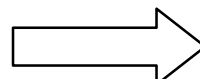
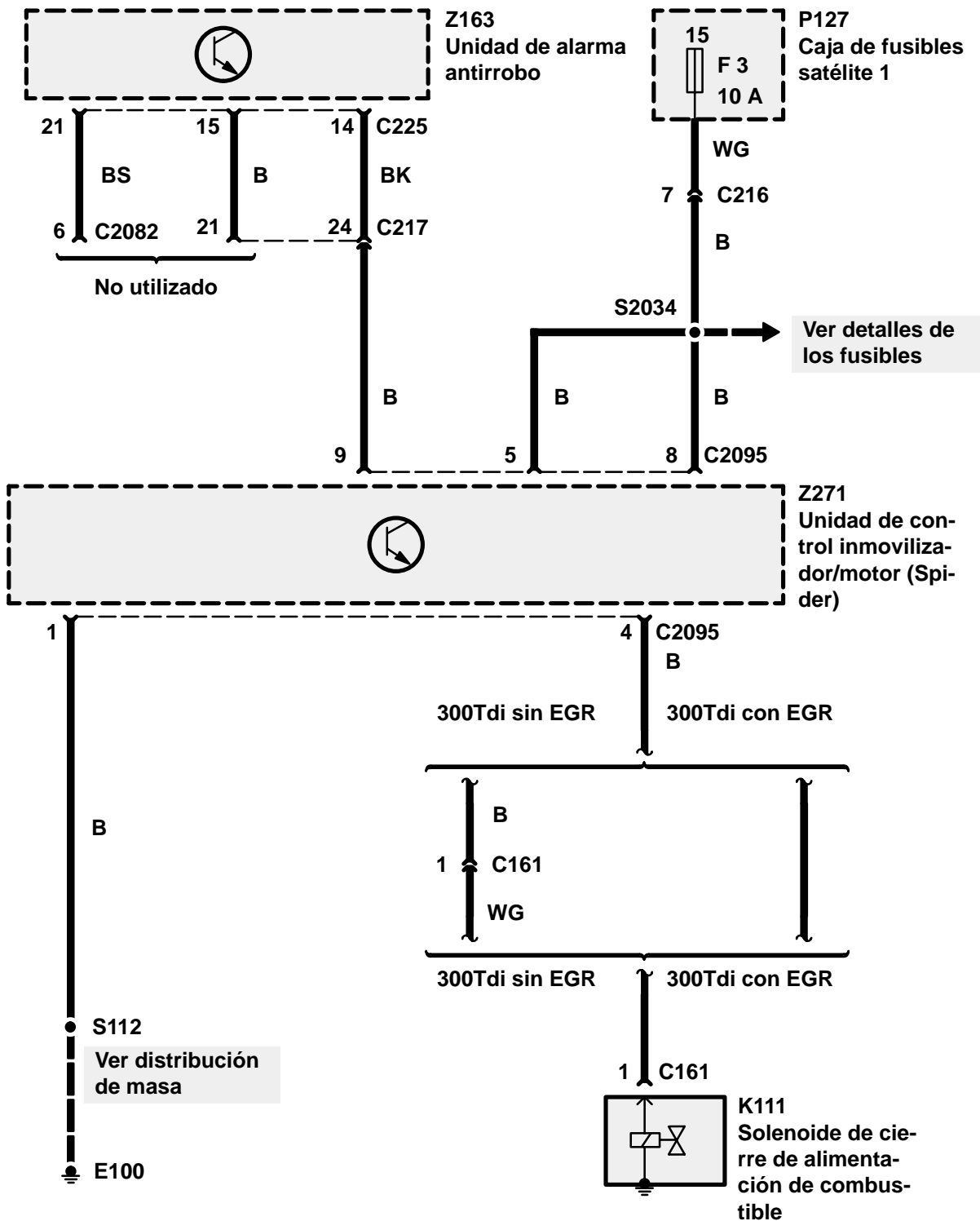

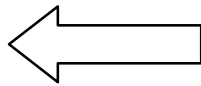

300Tdi sin EDC

Arranque y carga

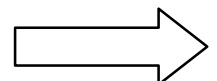
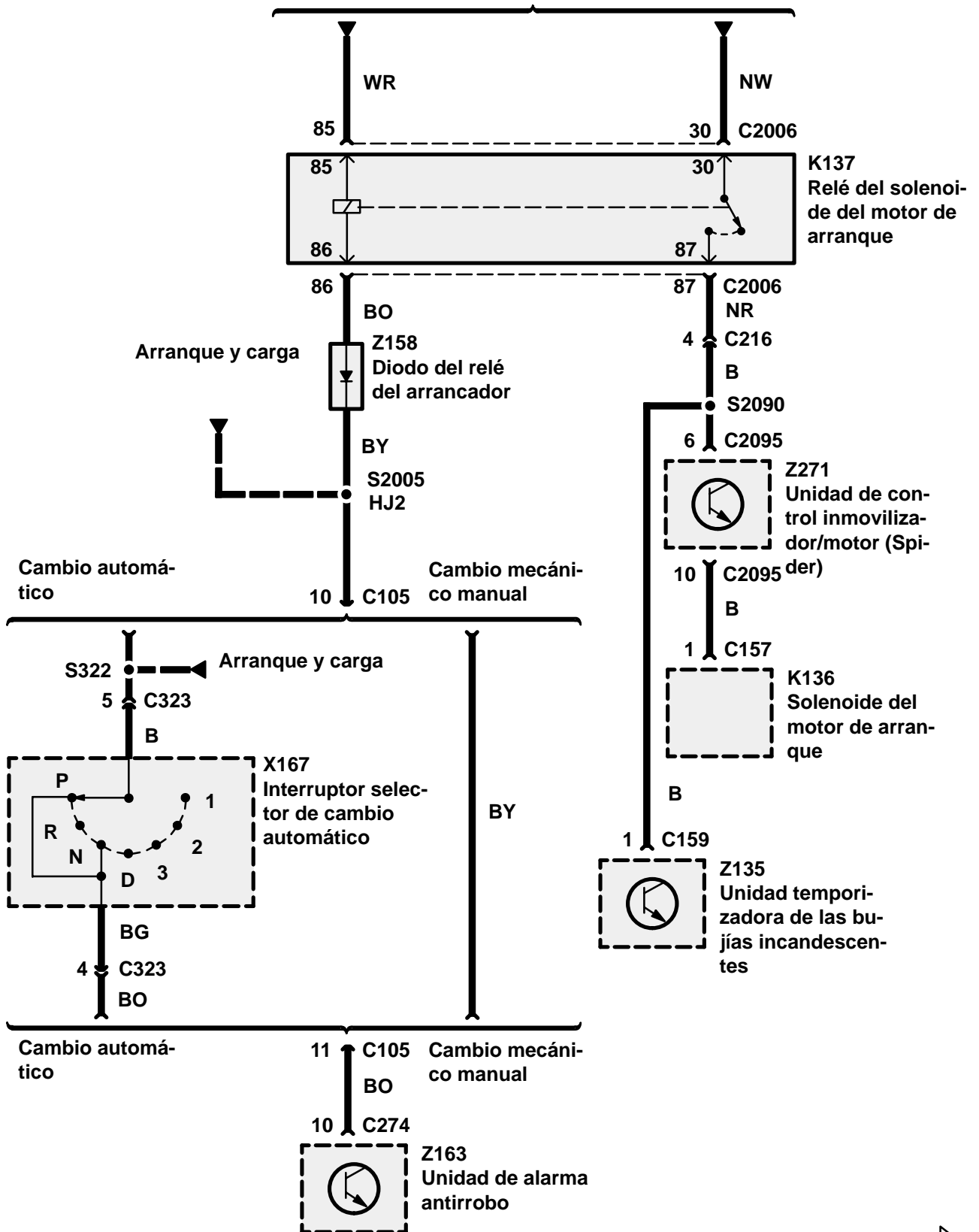

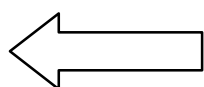

300Tdi con EDC

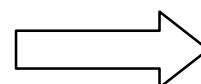
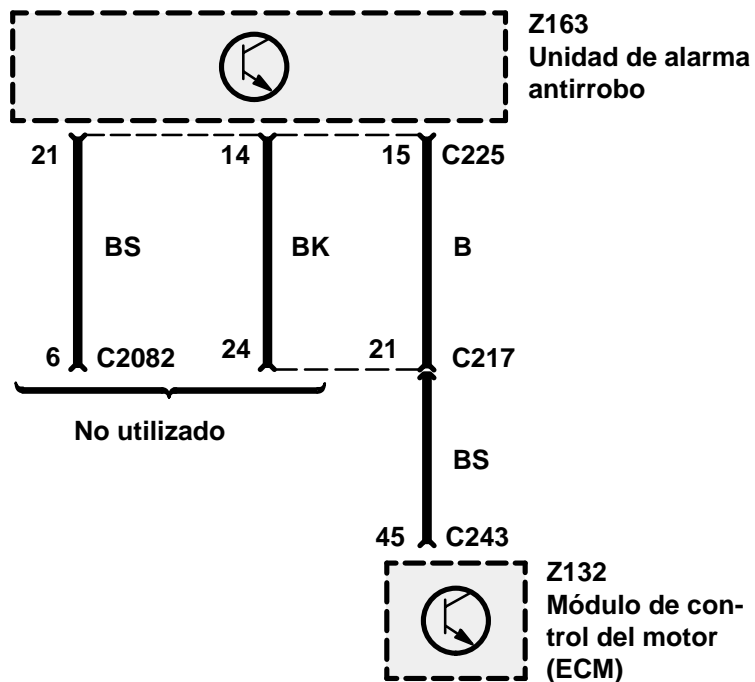

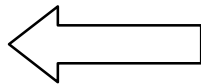

300Tdi con EDC

Arranque y carga

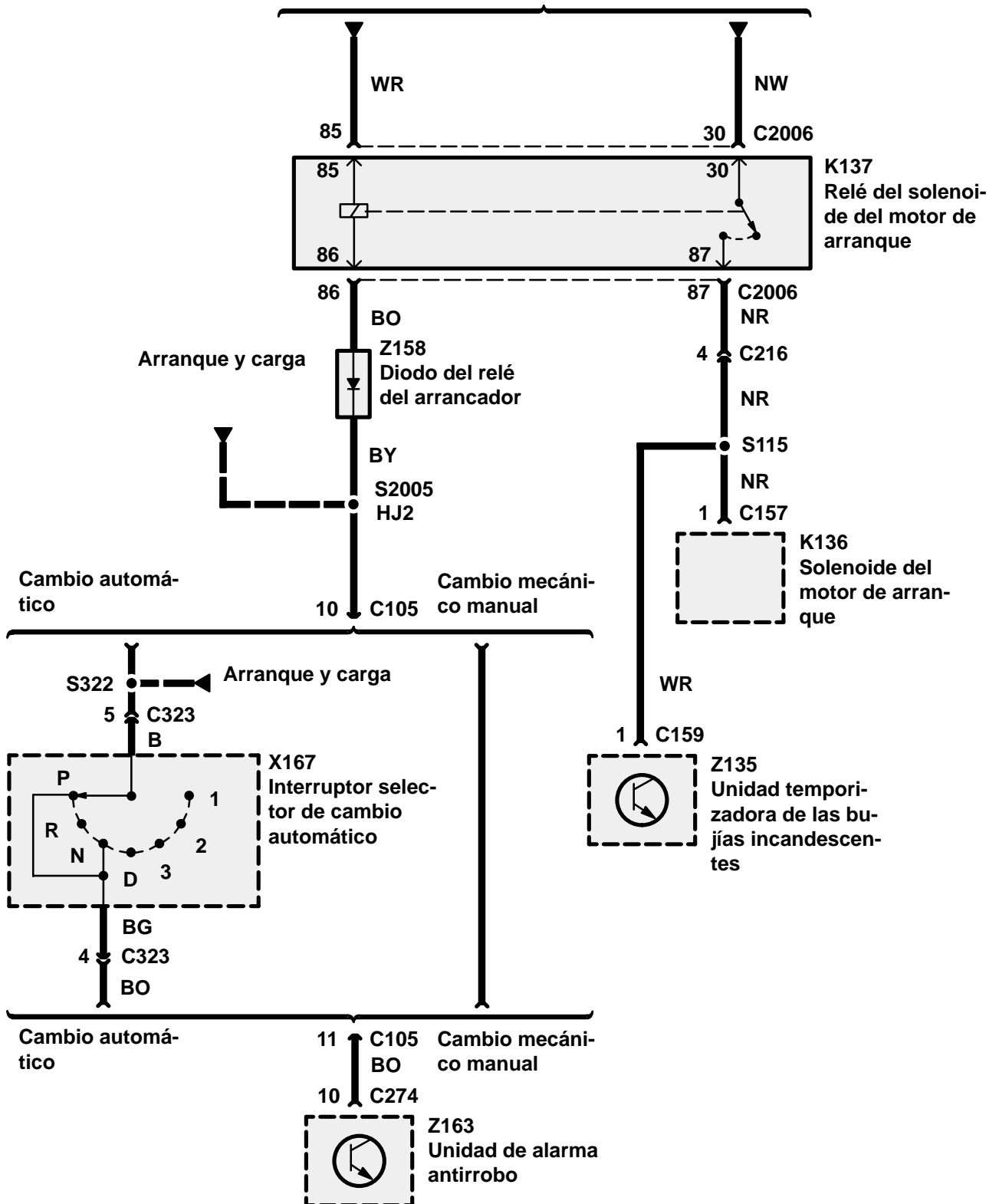

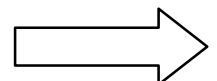
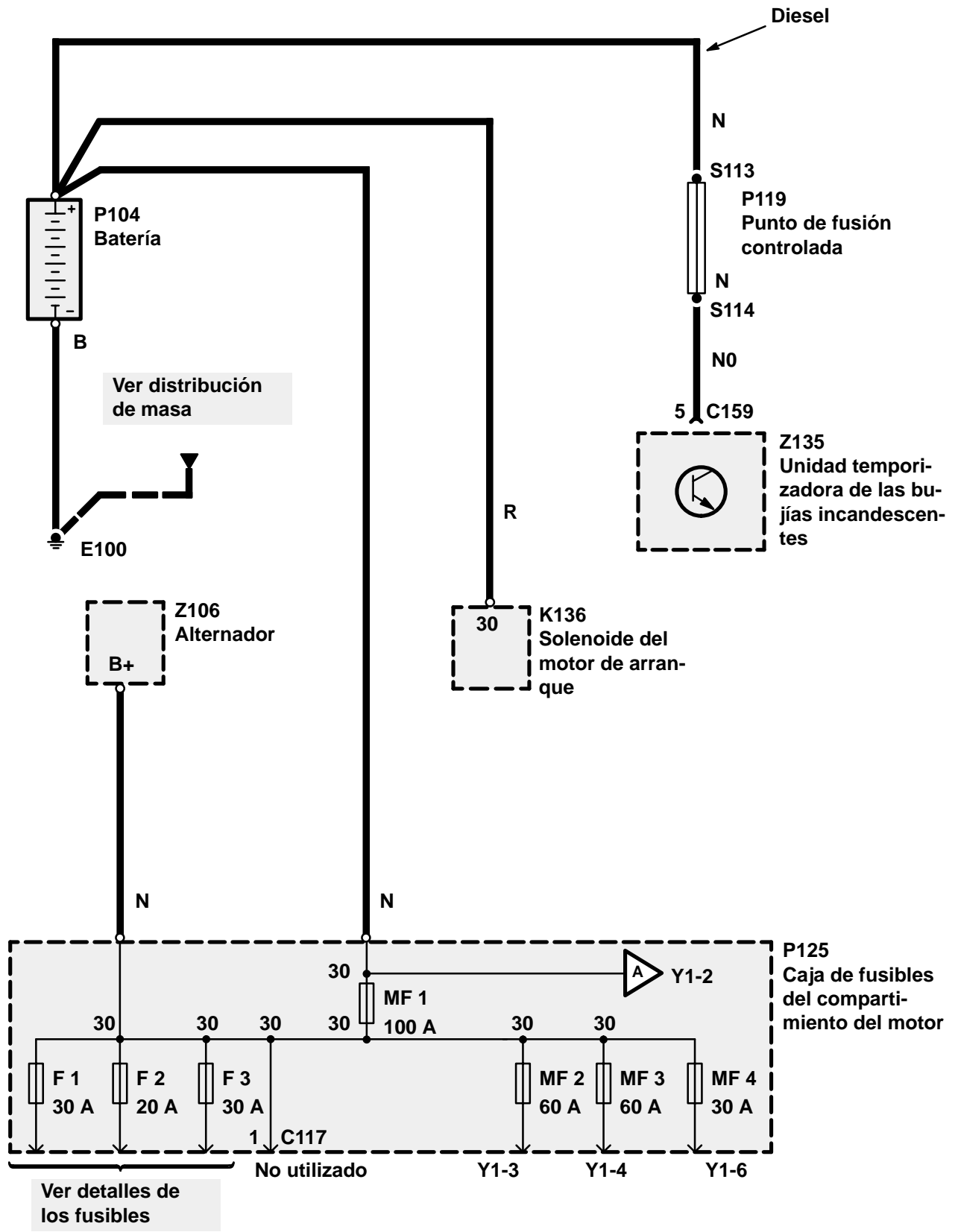

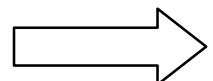
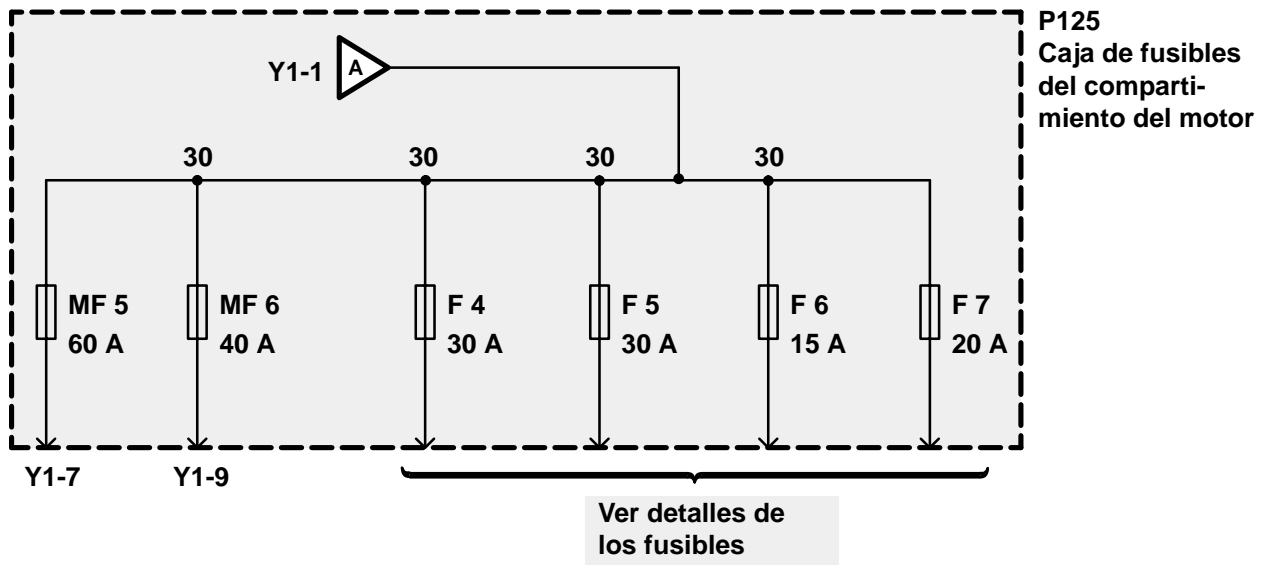
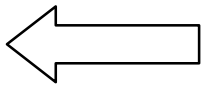

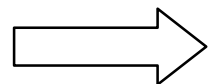
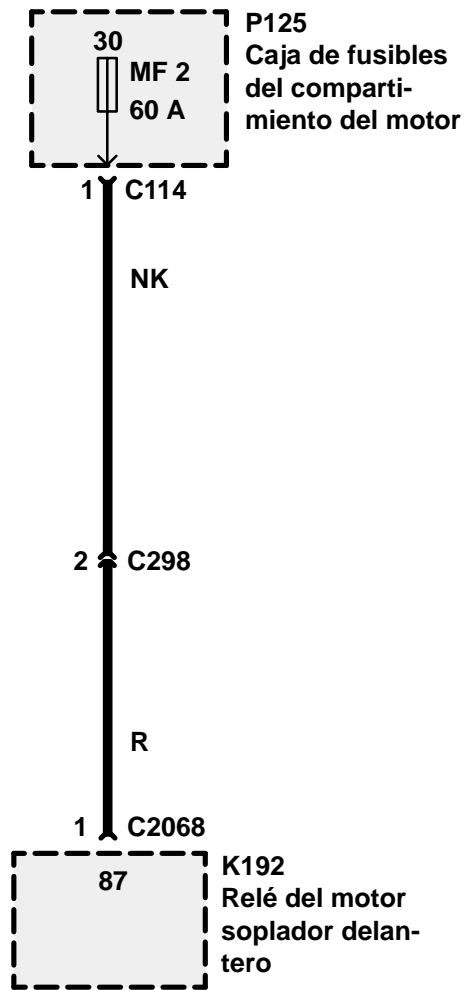
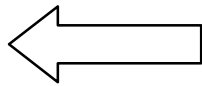

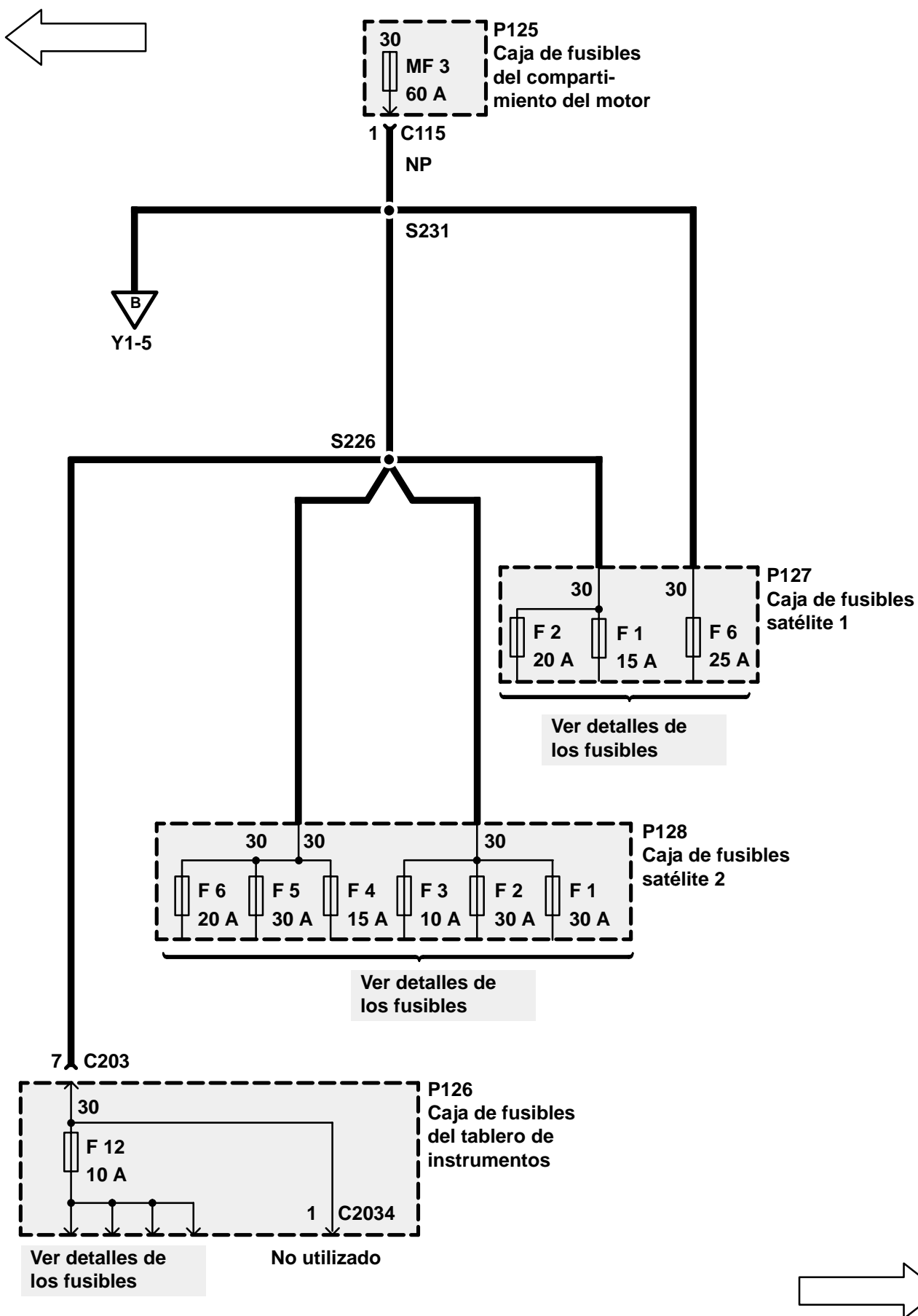

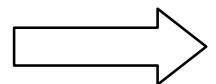
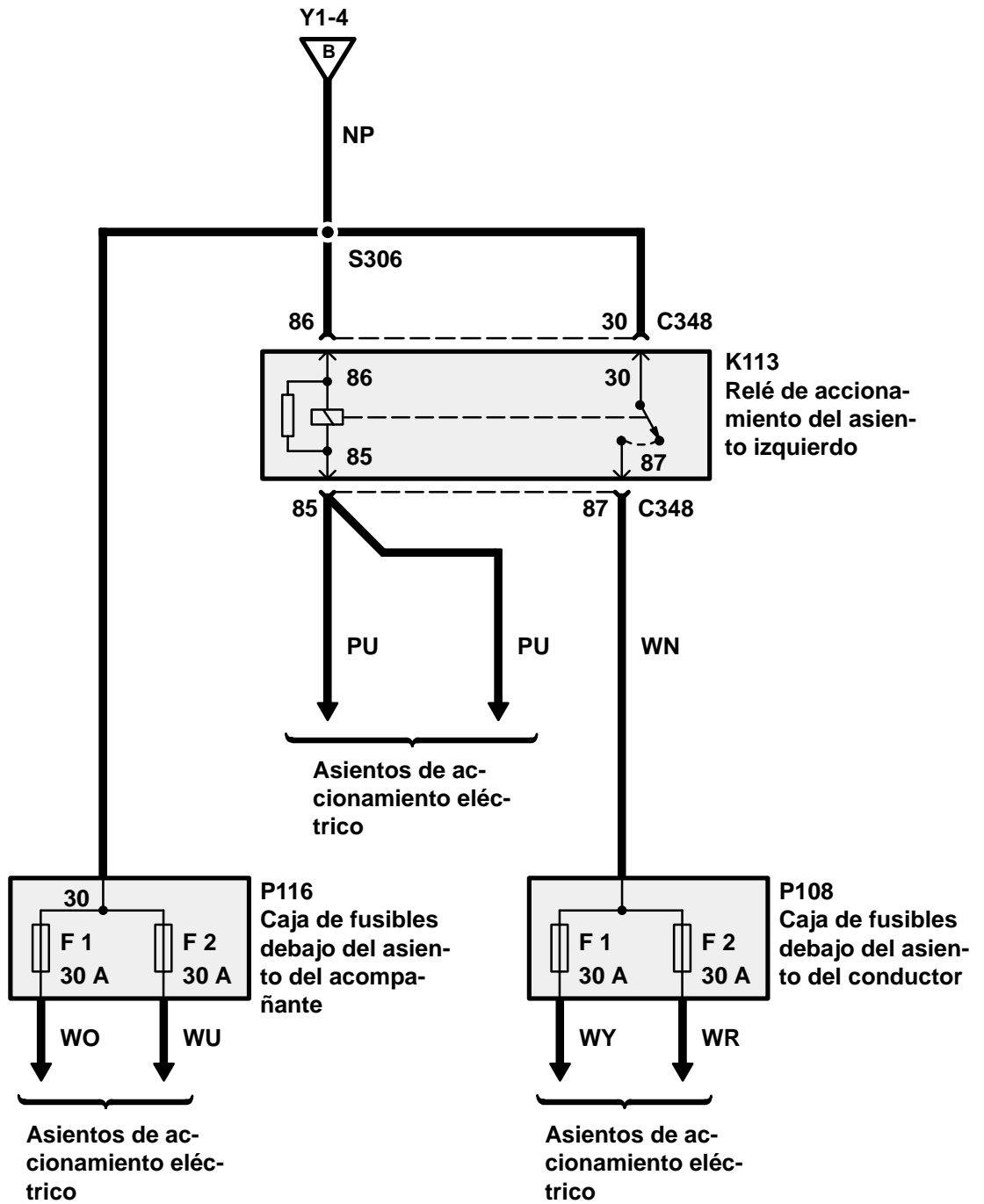
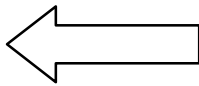

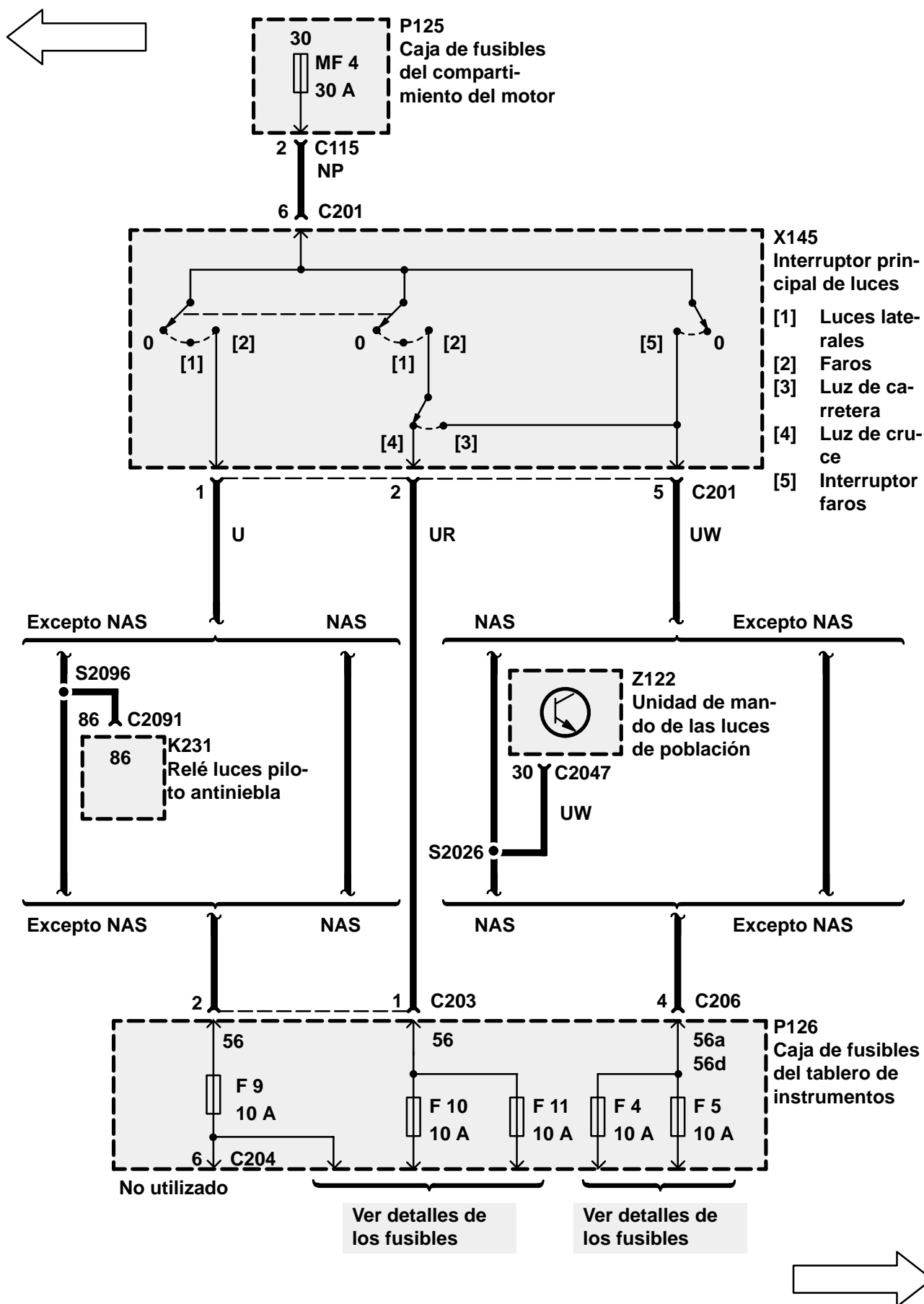

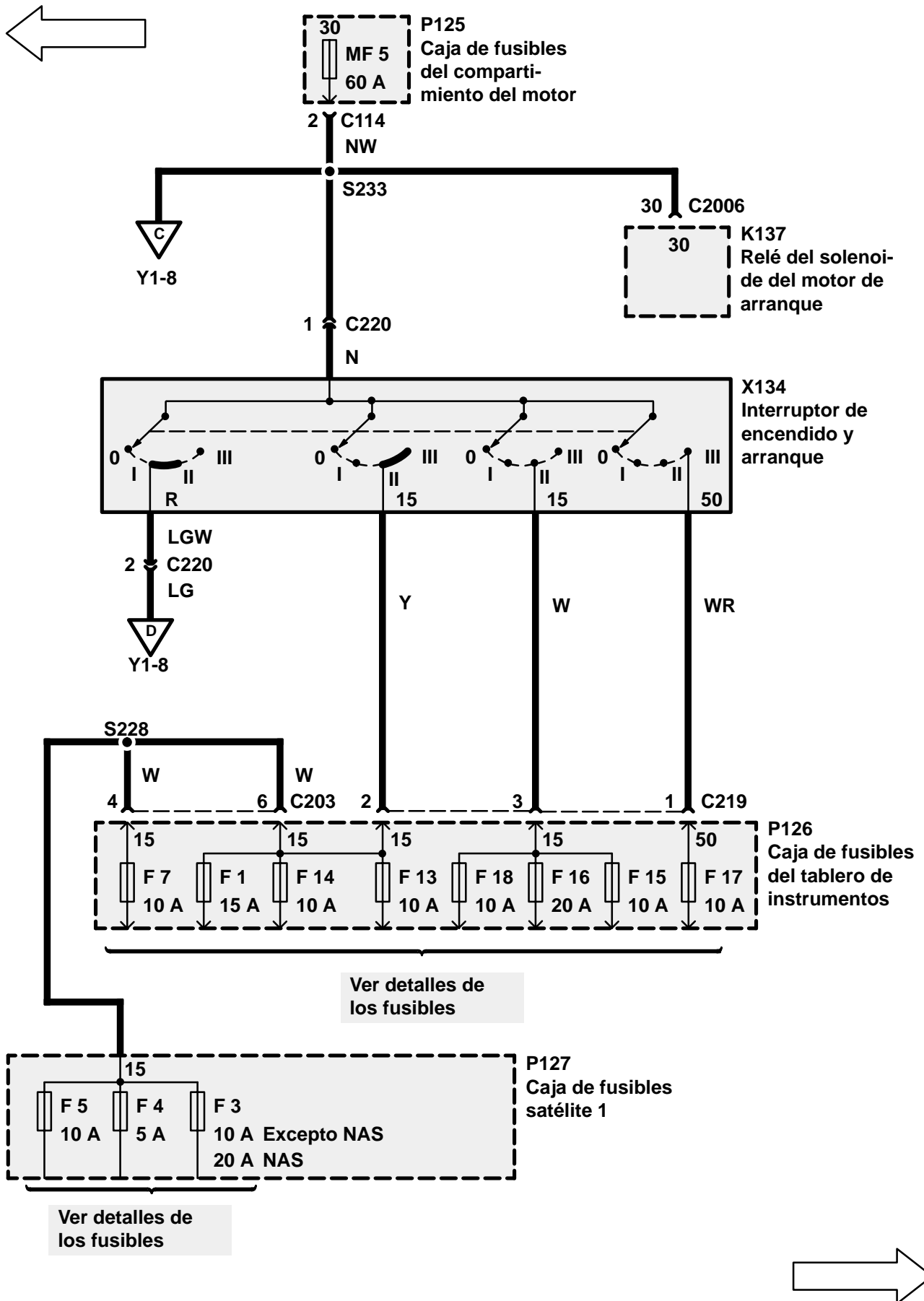

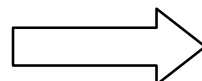
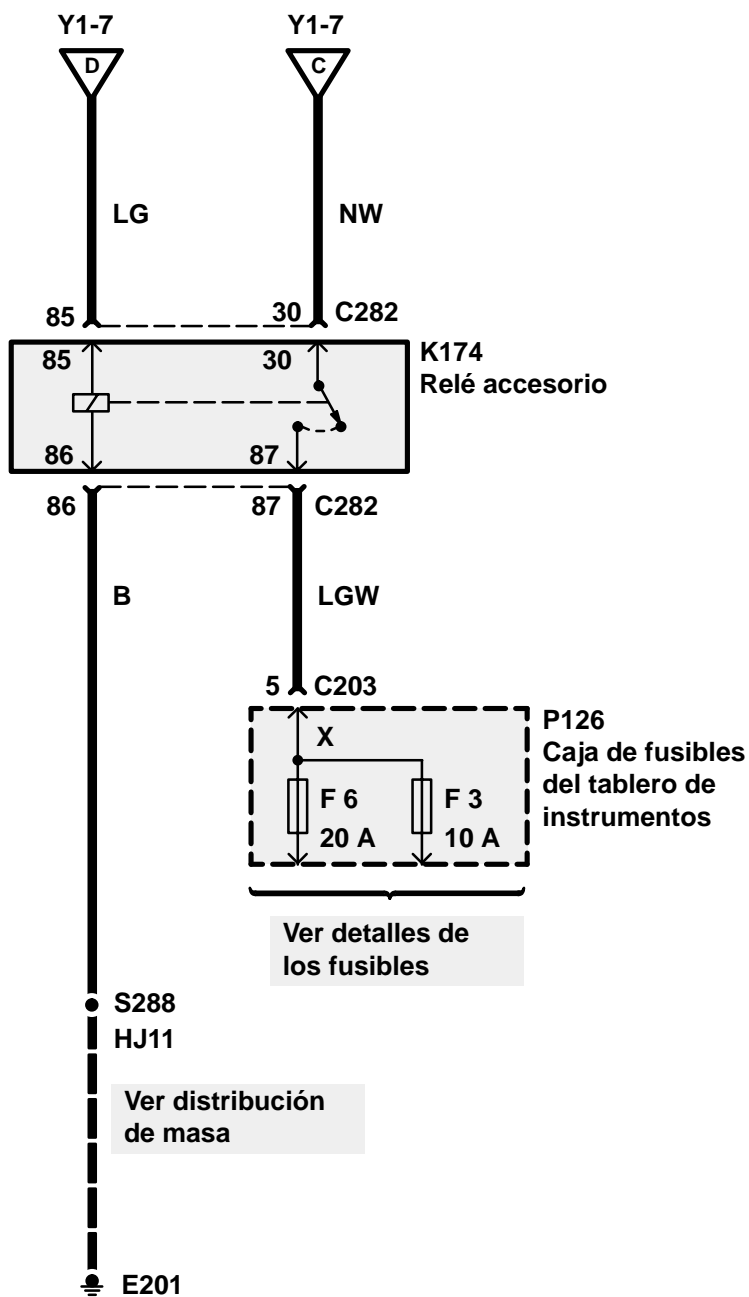
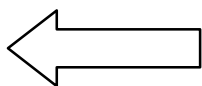

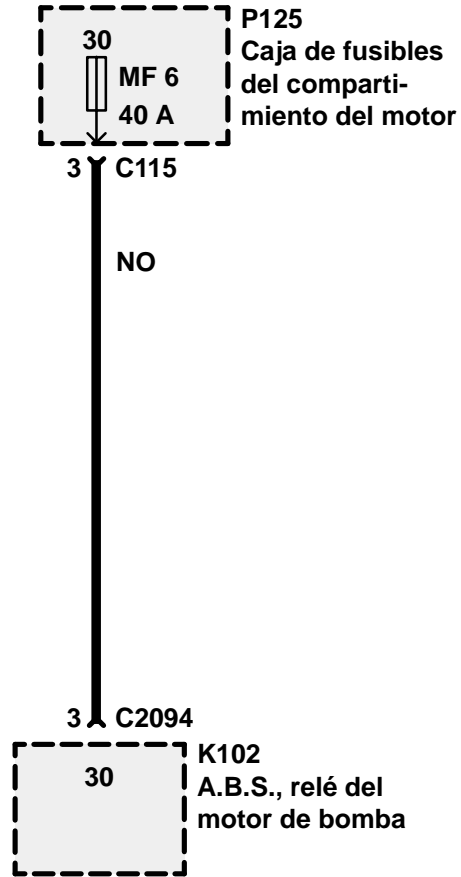
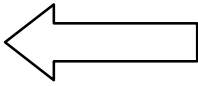

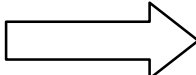
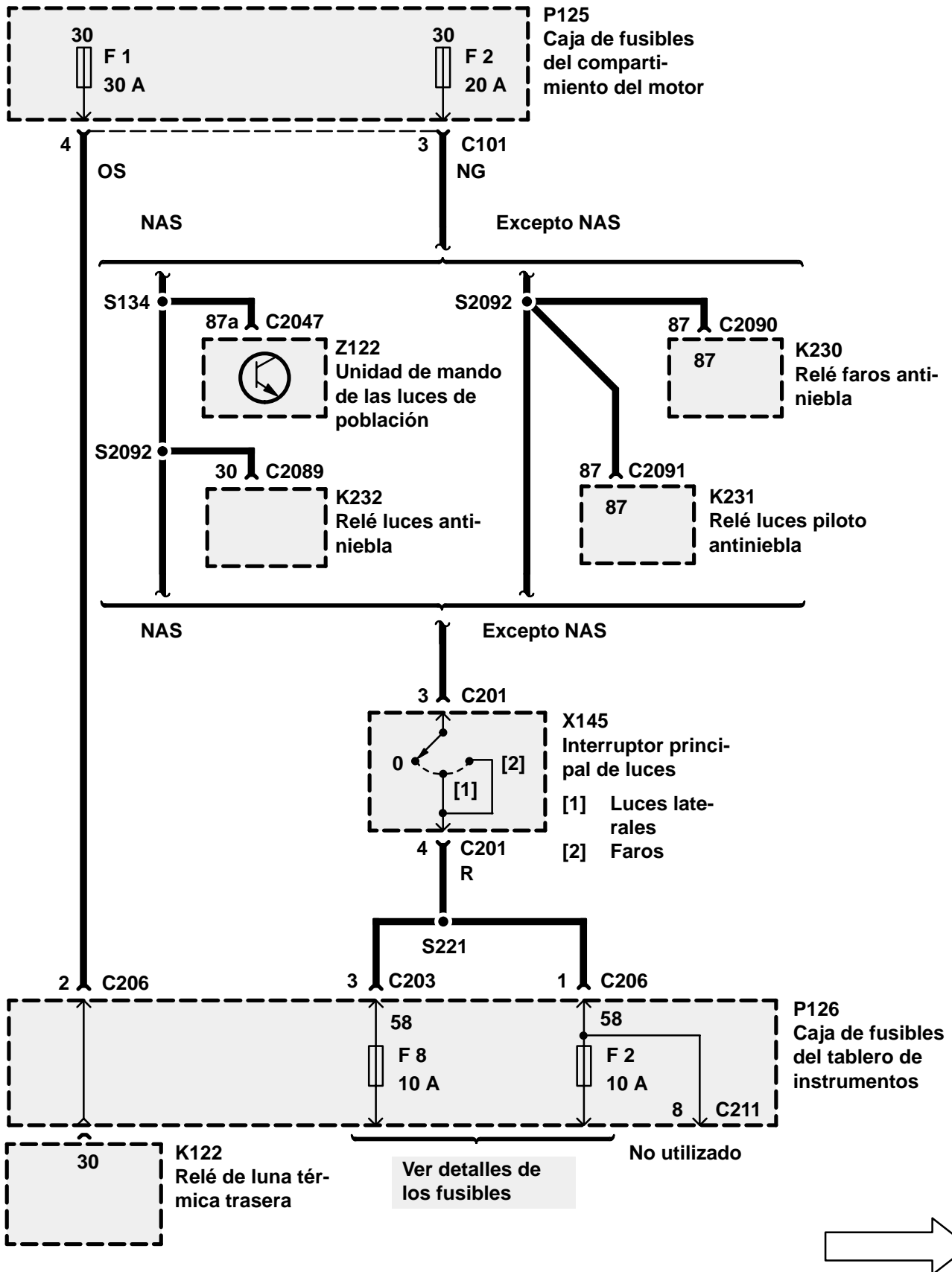

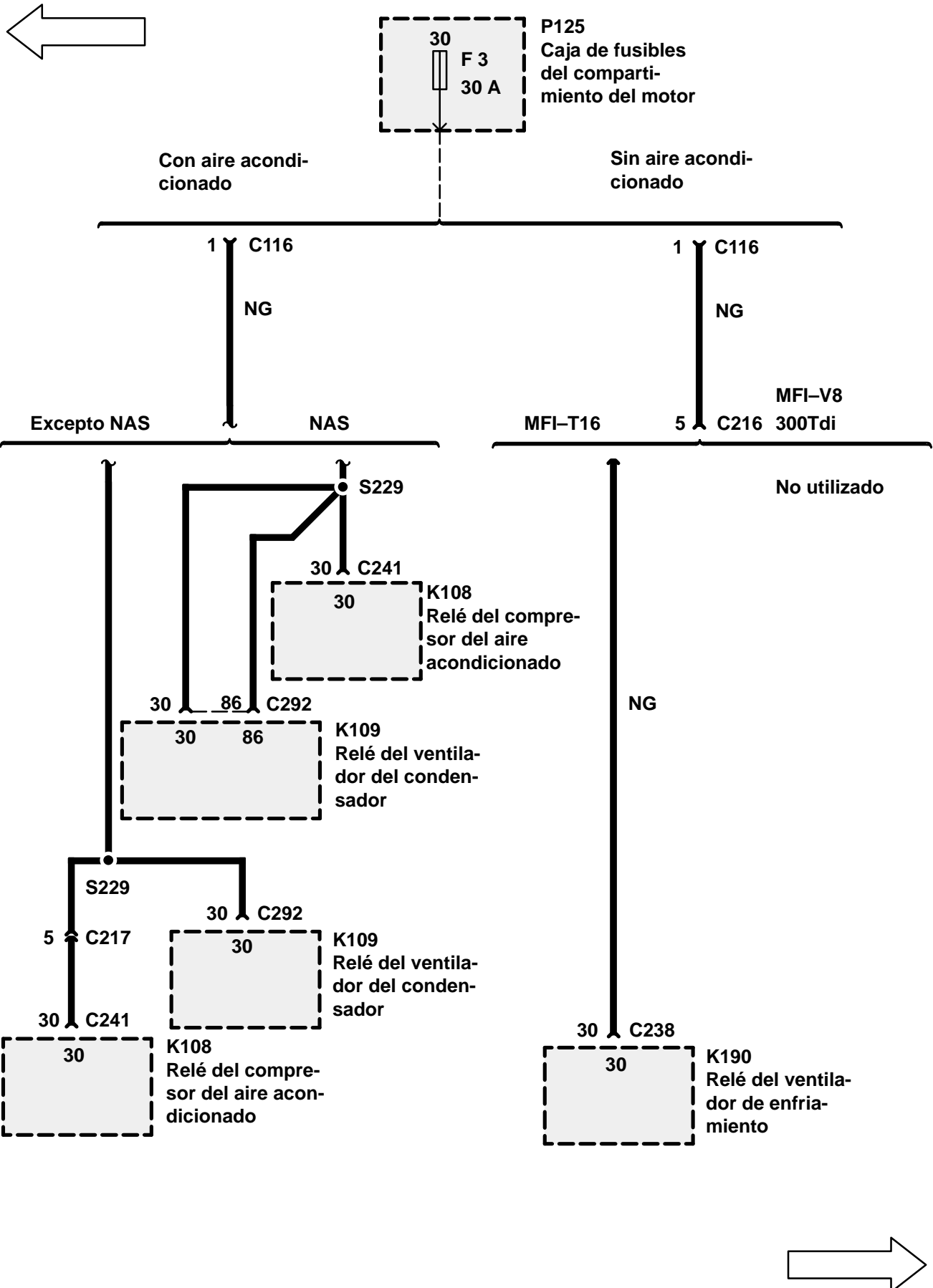

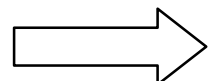
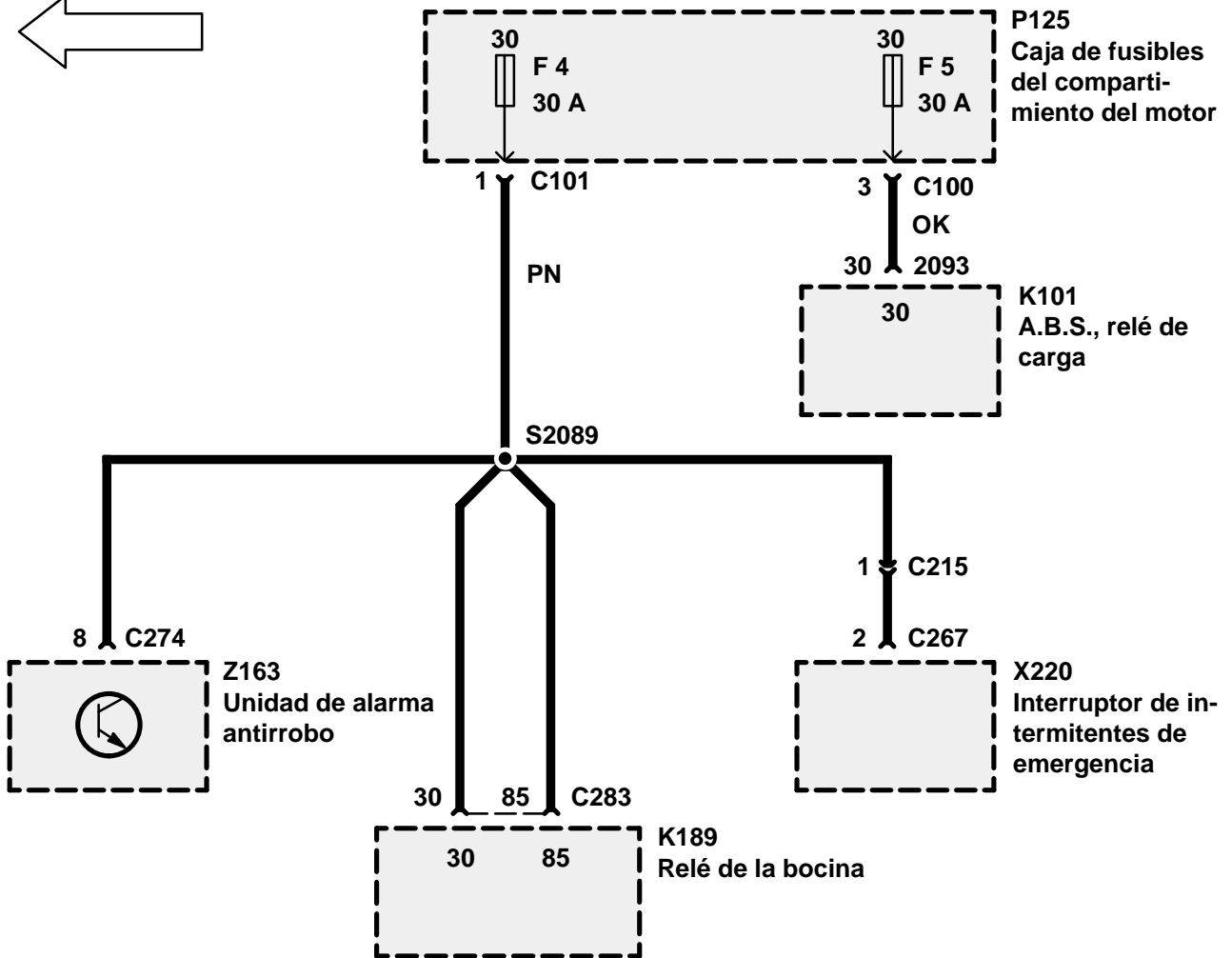
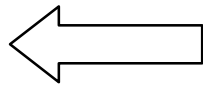

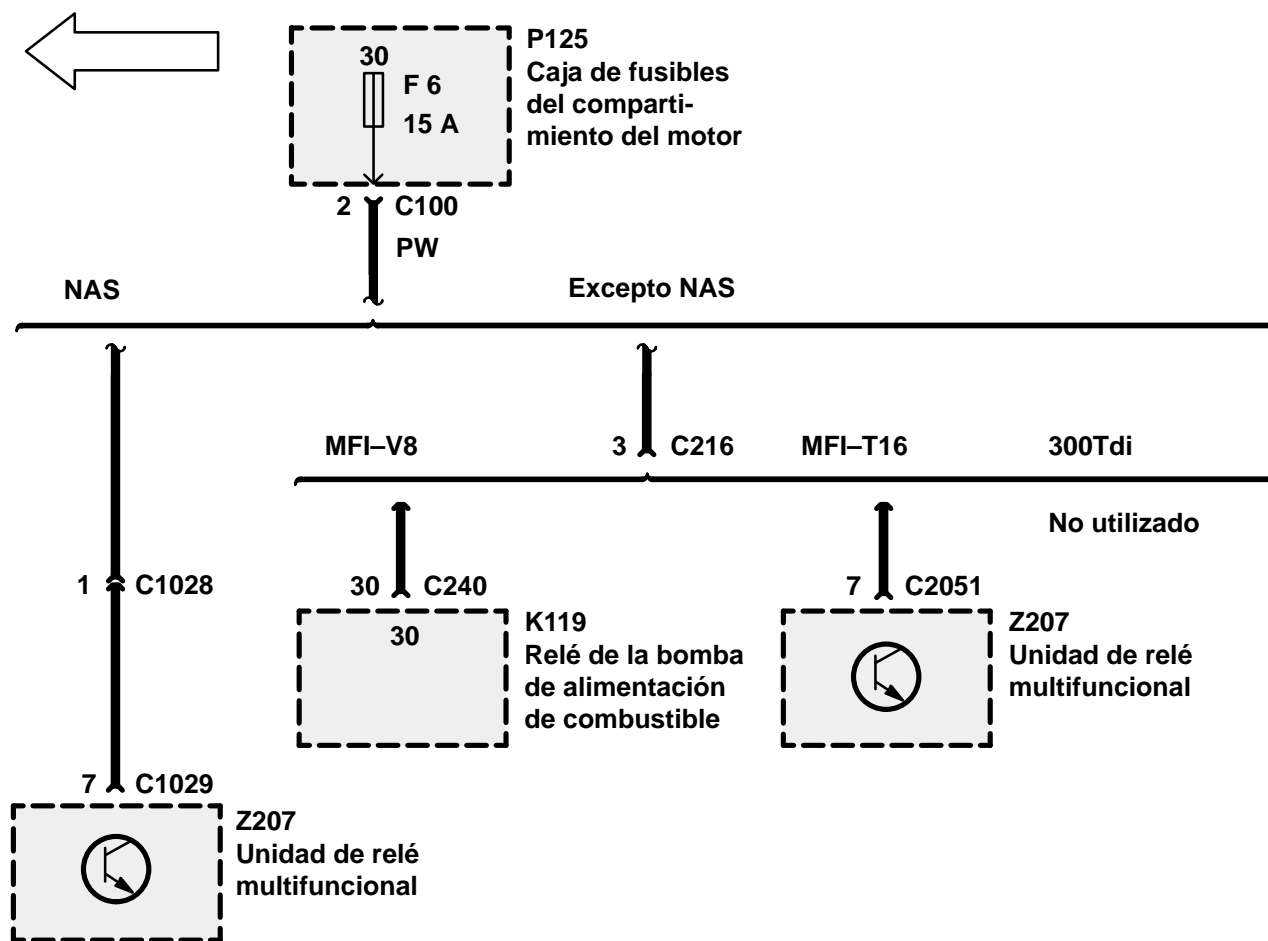

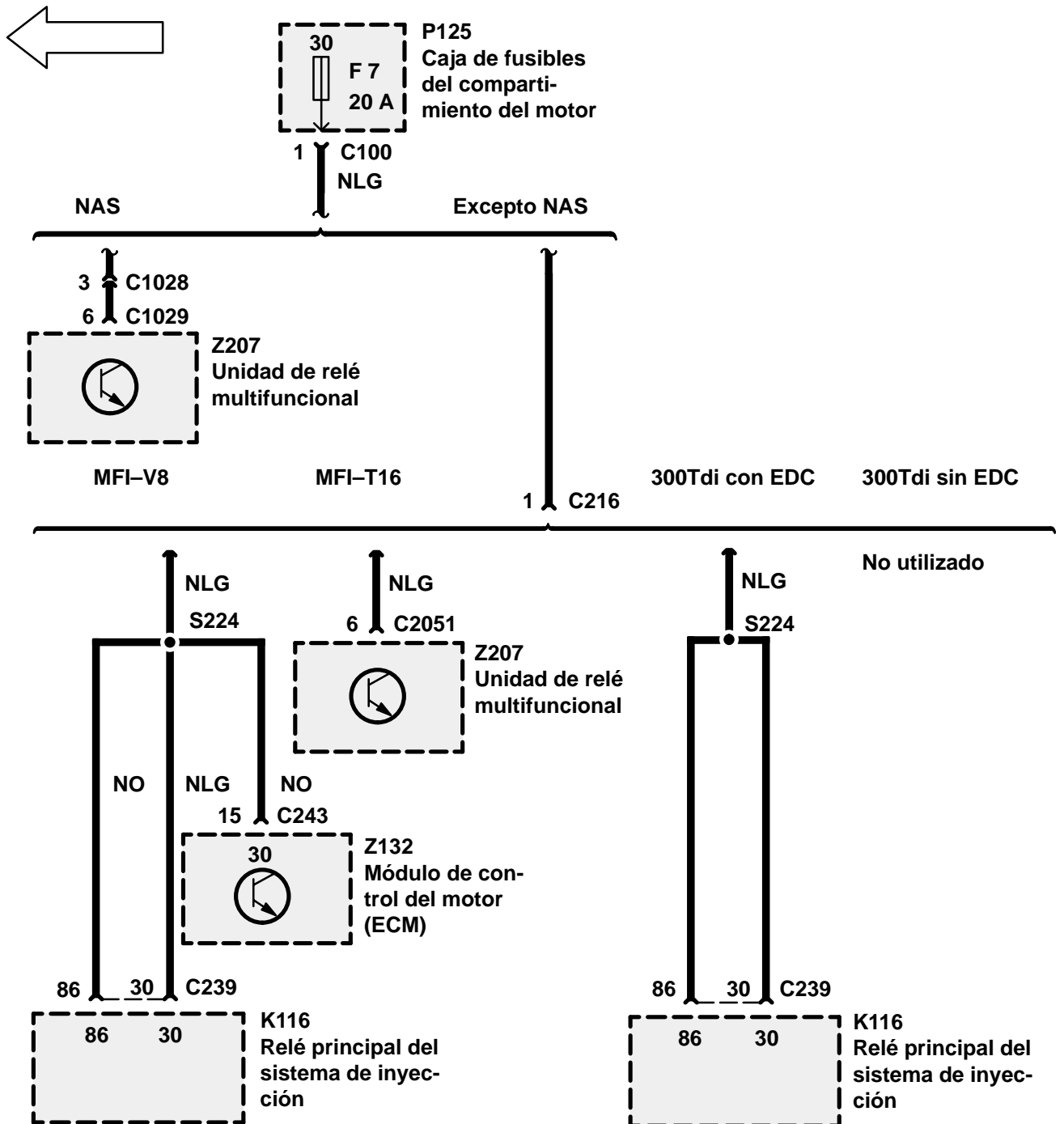

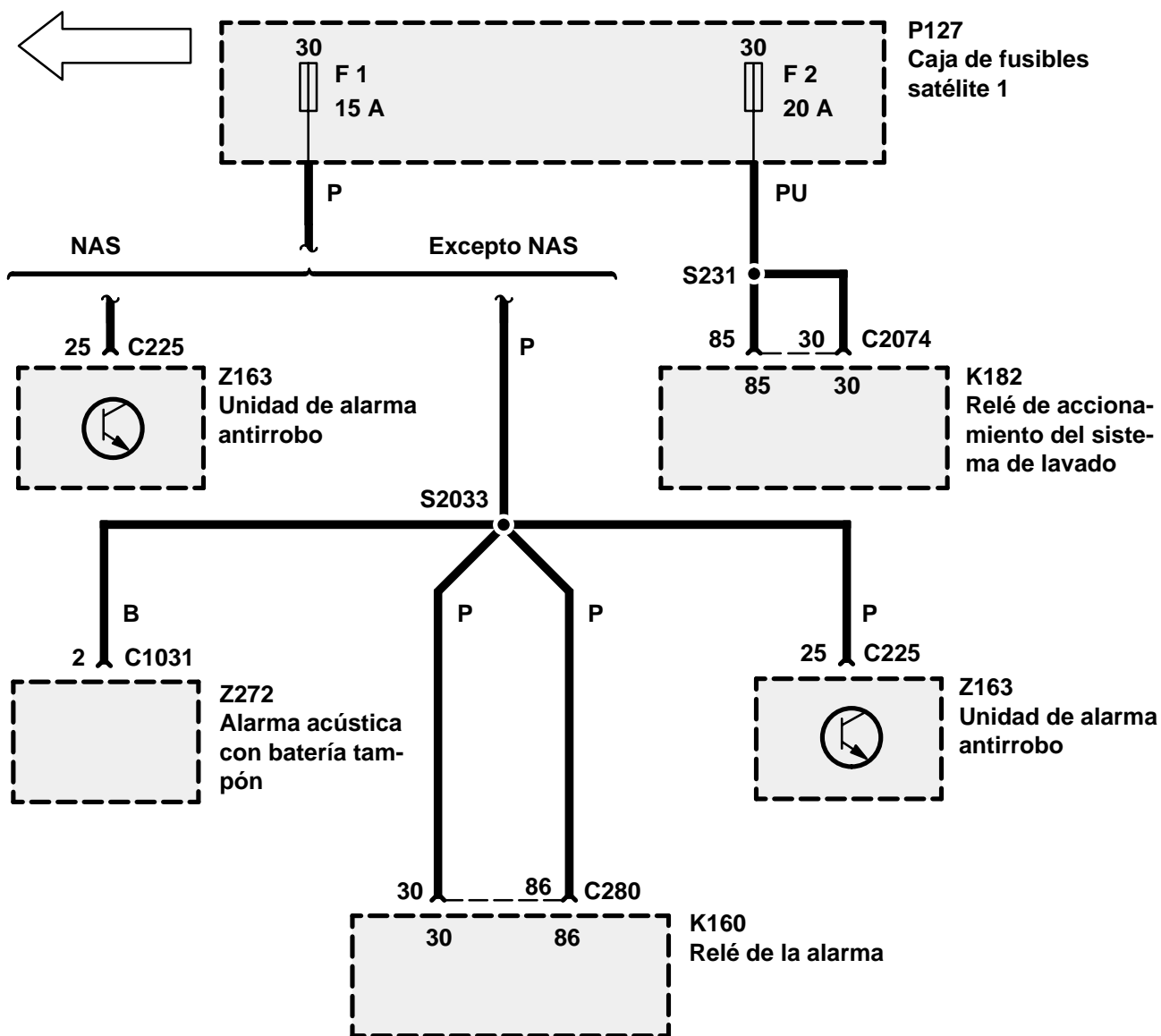

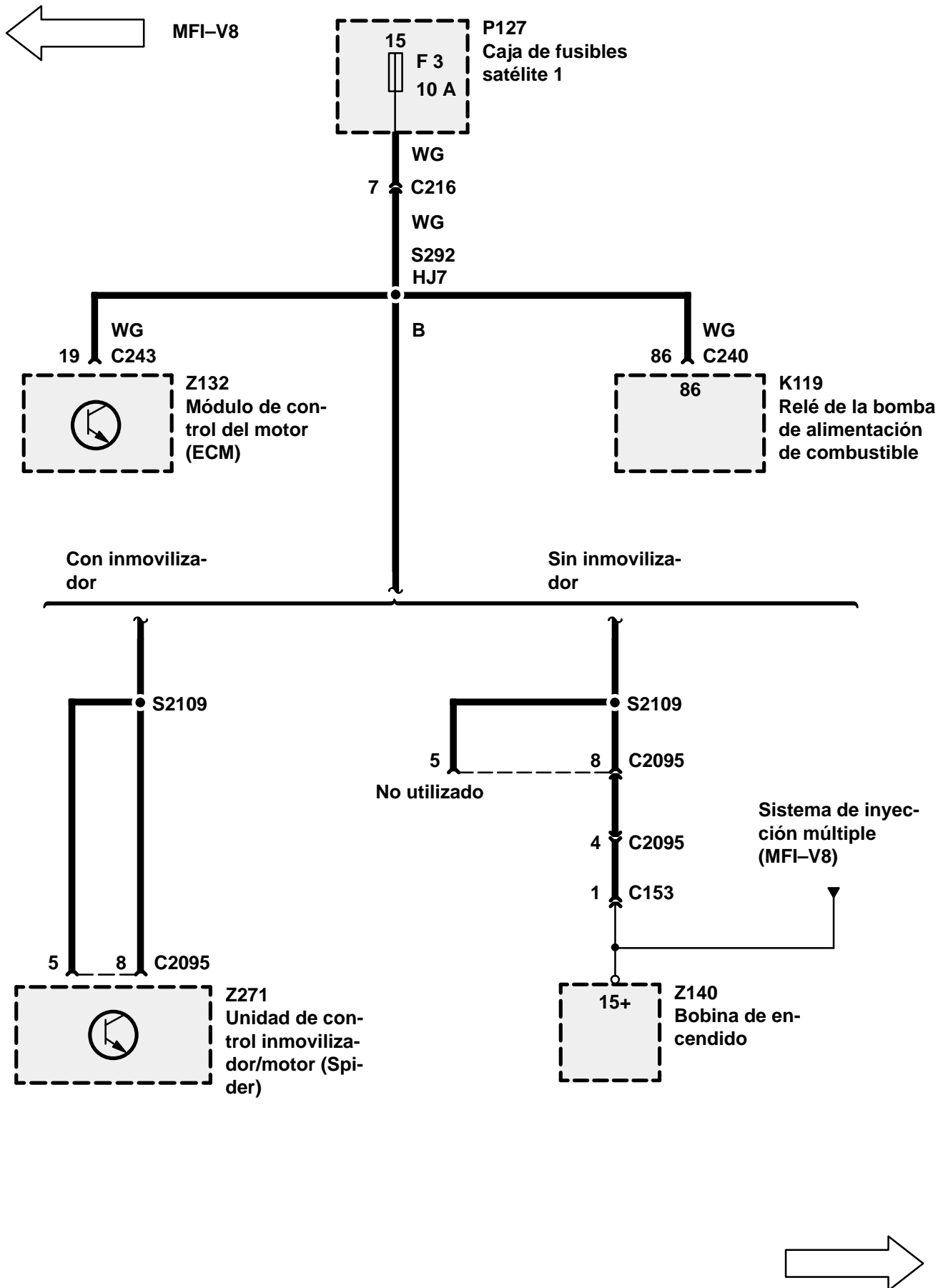

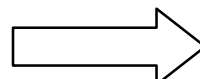
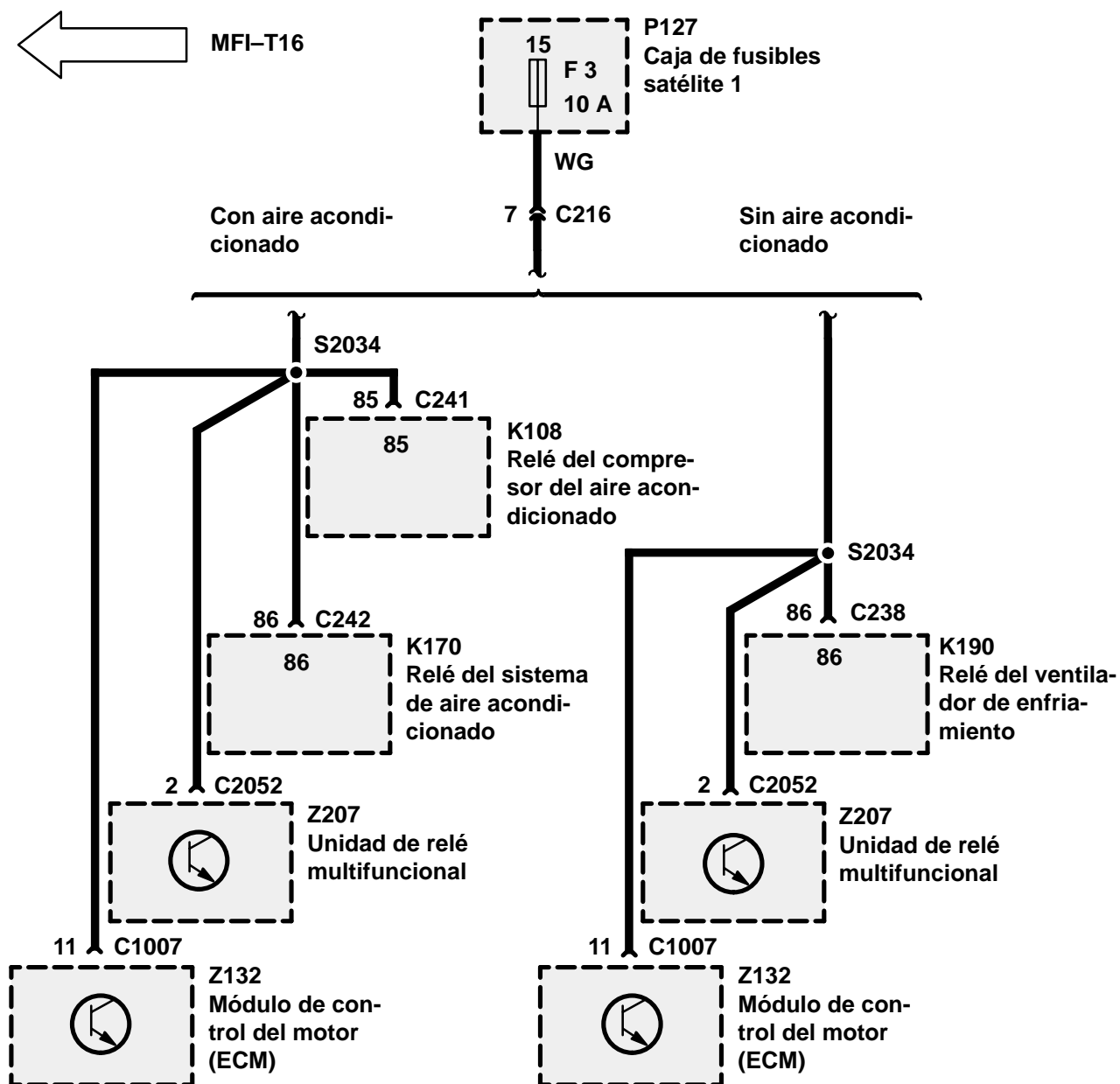

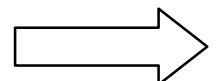
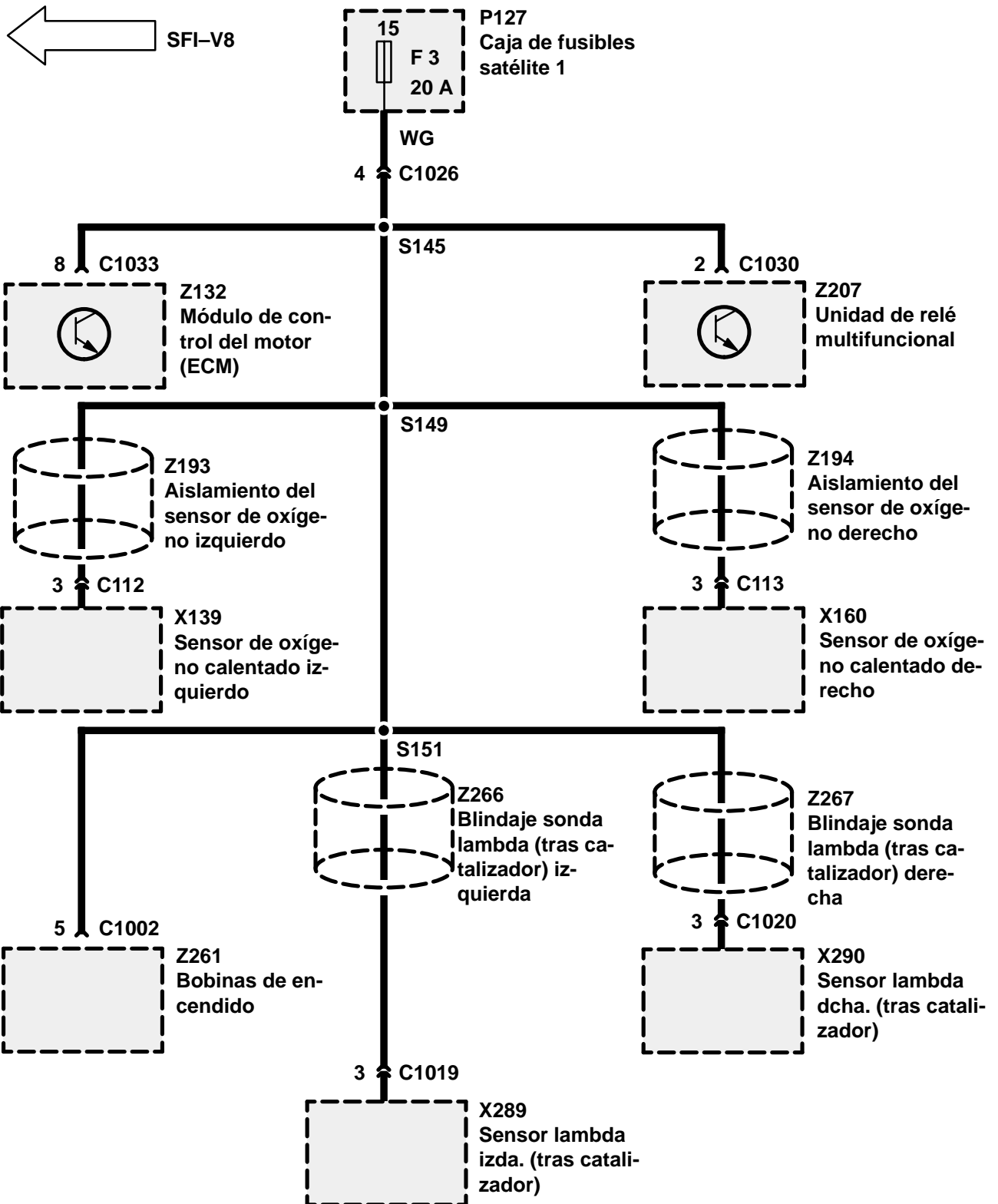

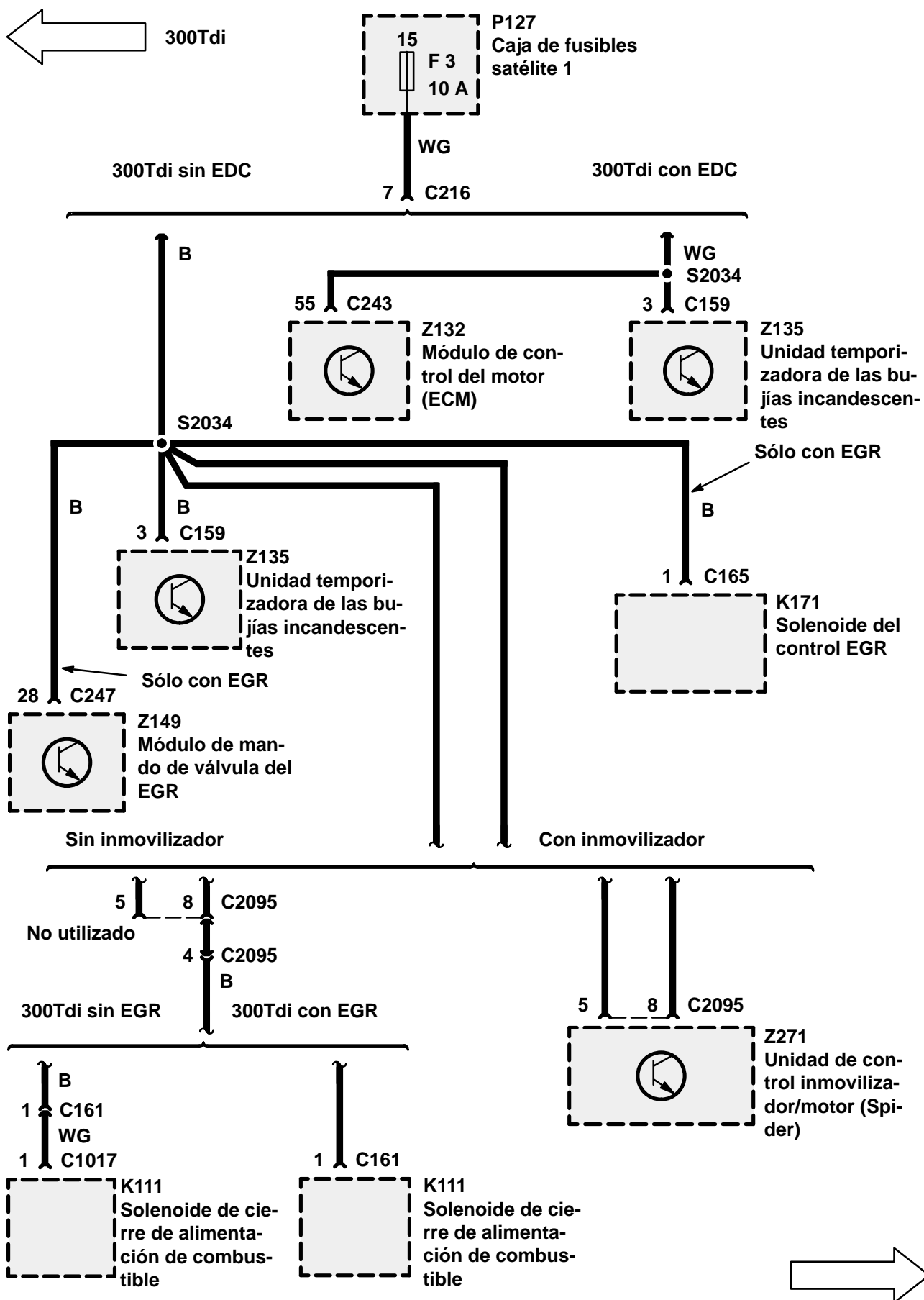

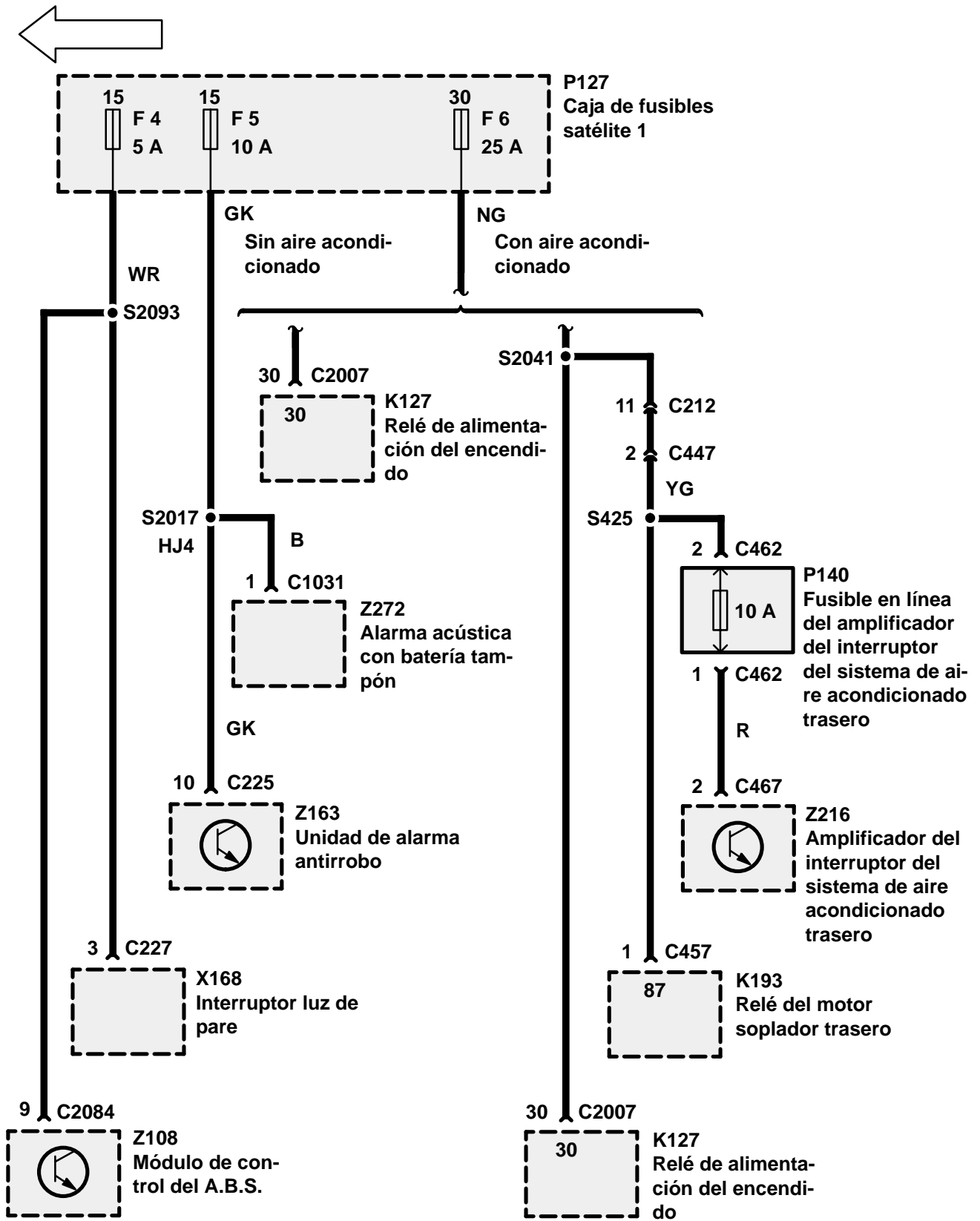

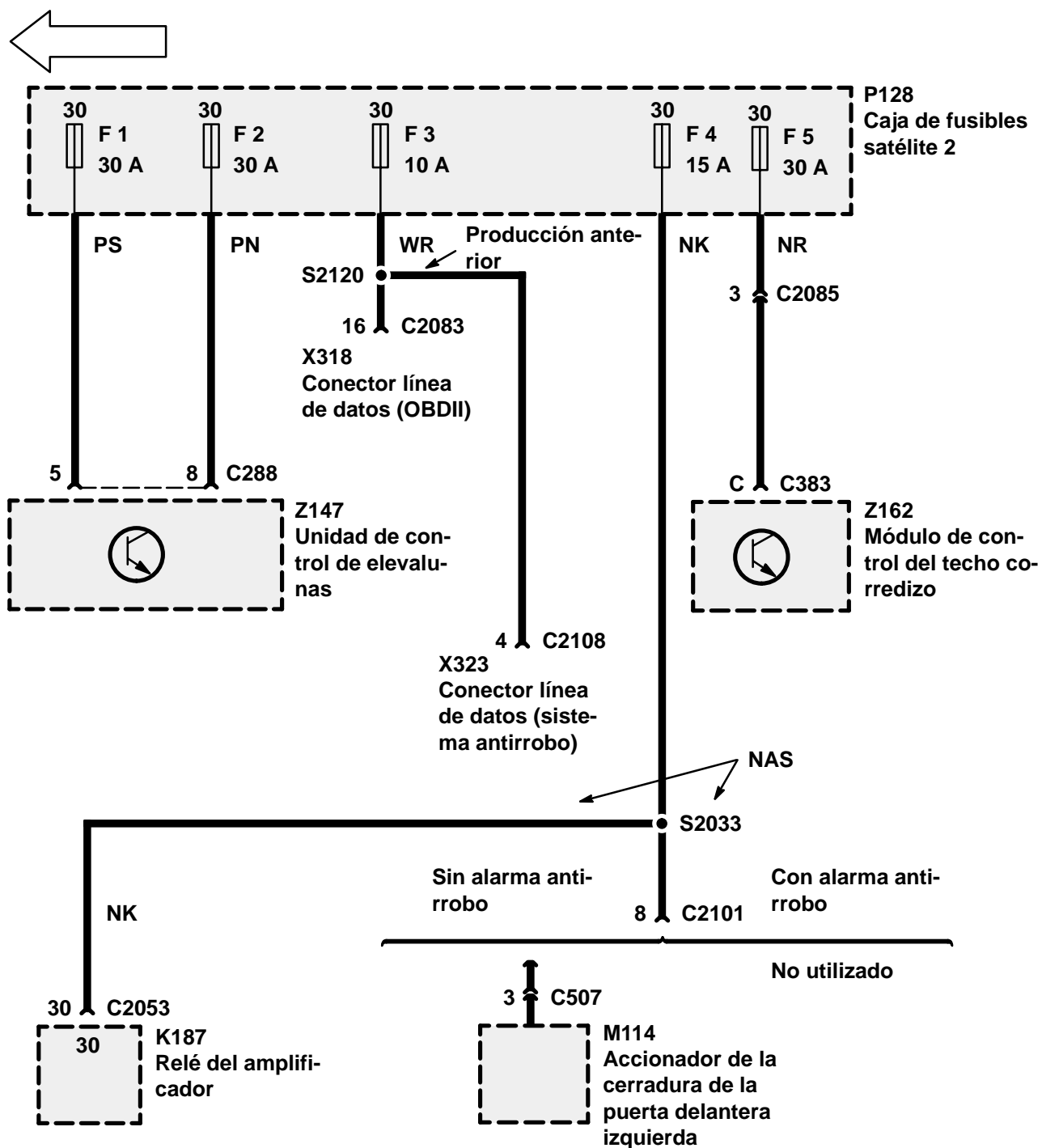

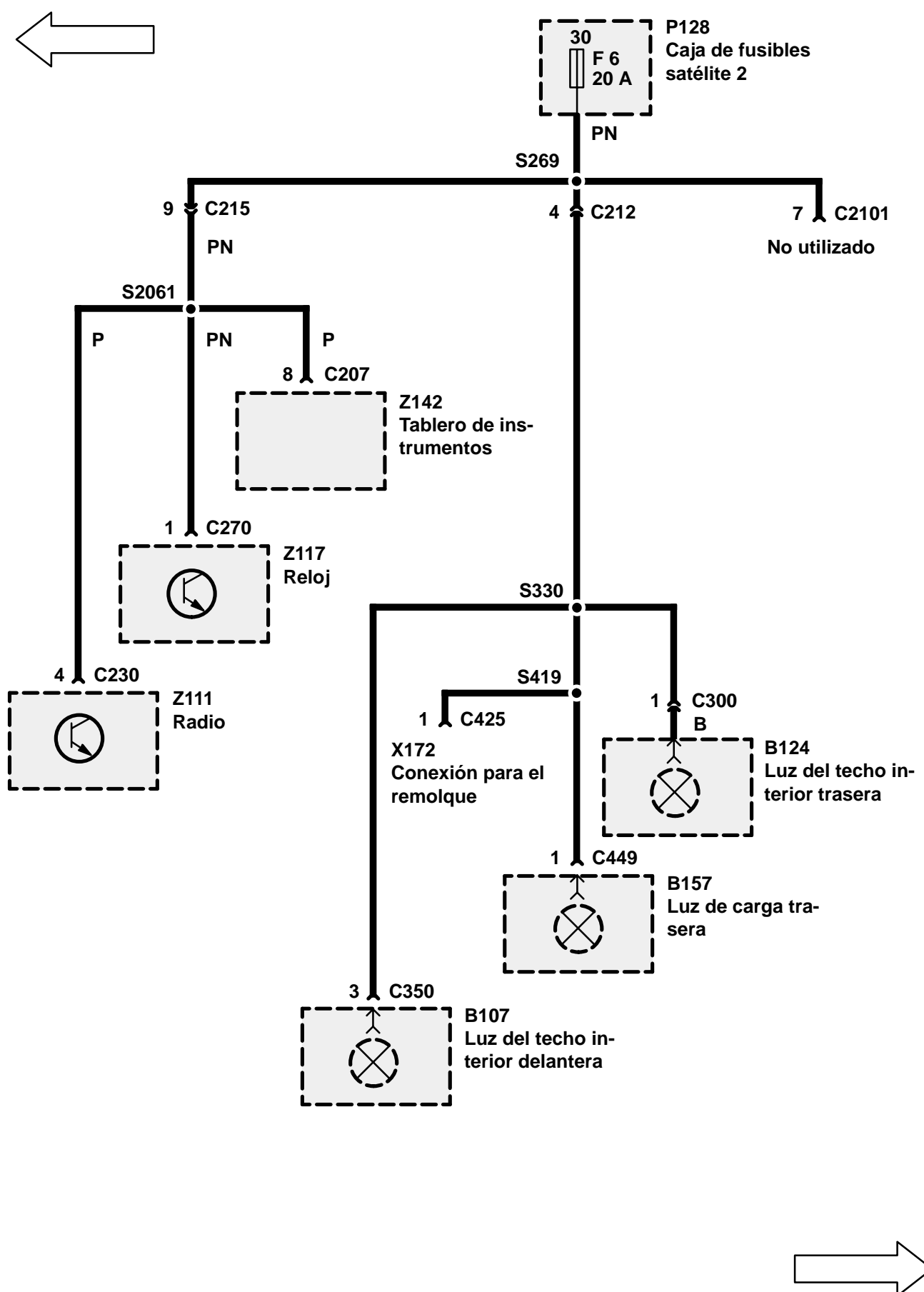

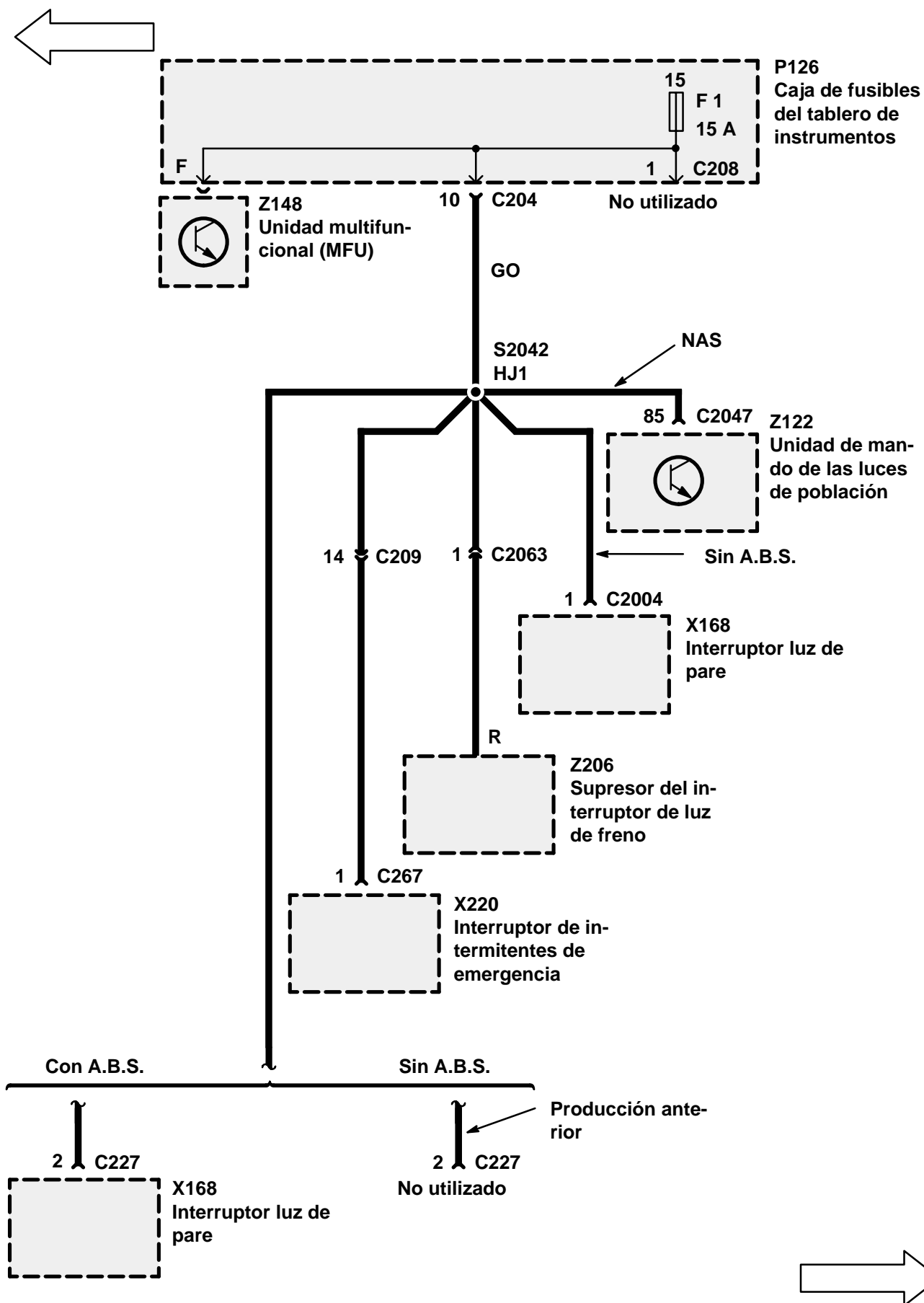

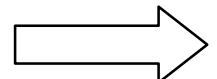
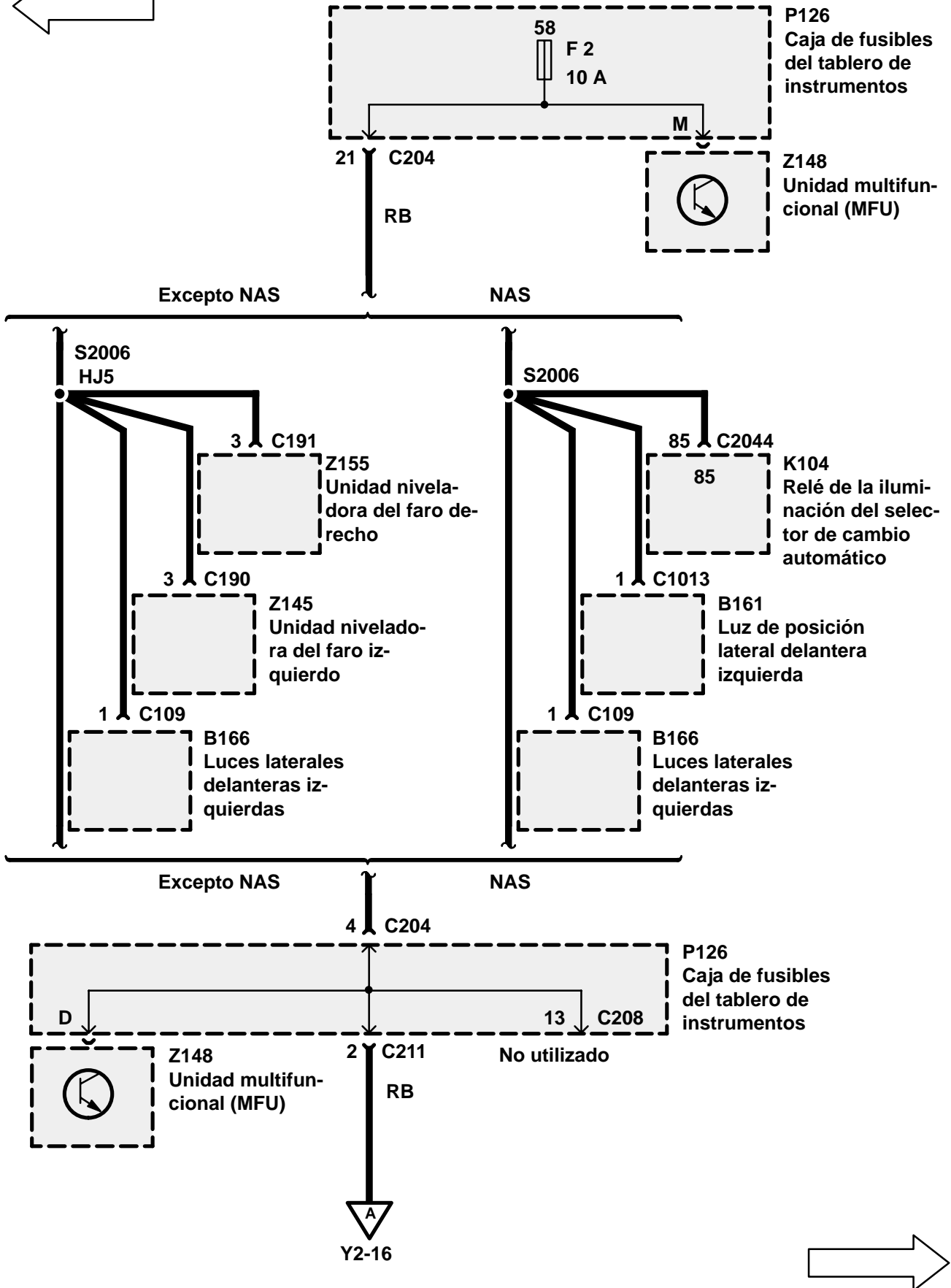
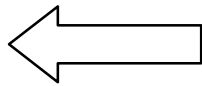

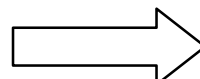
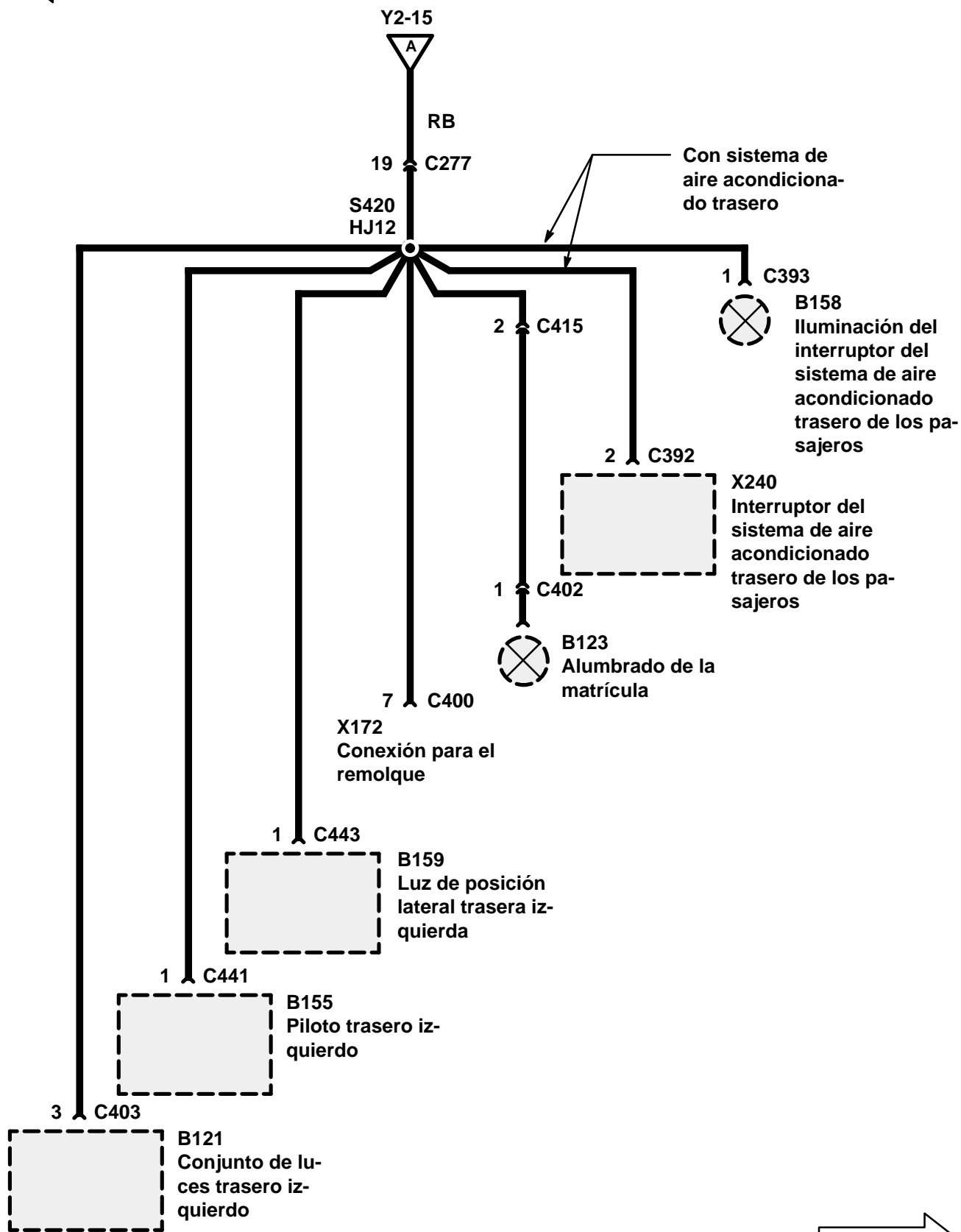
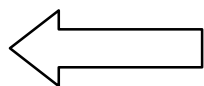

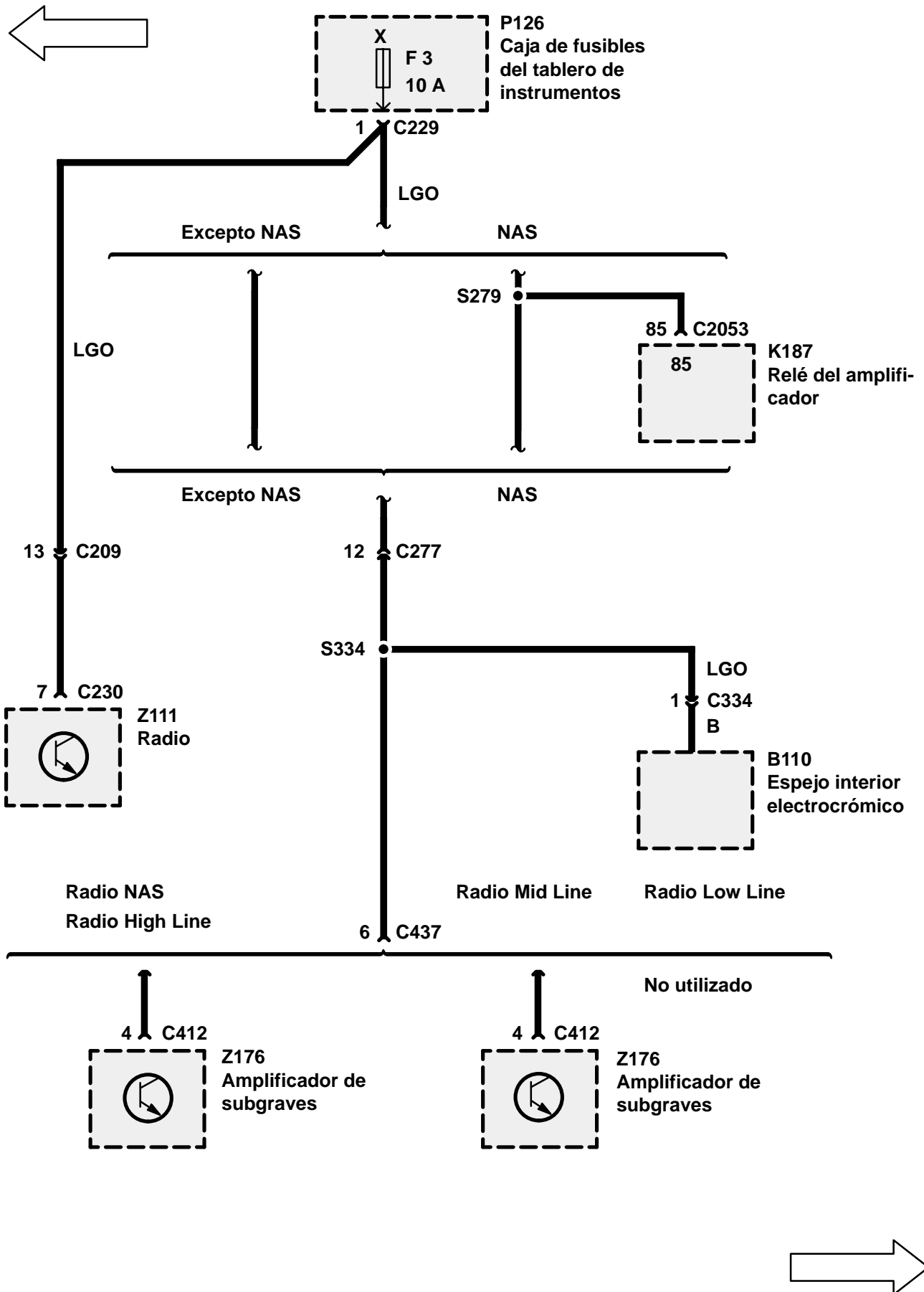

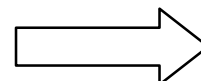
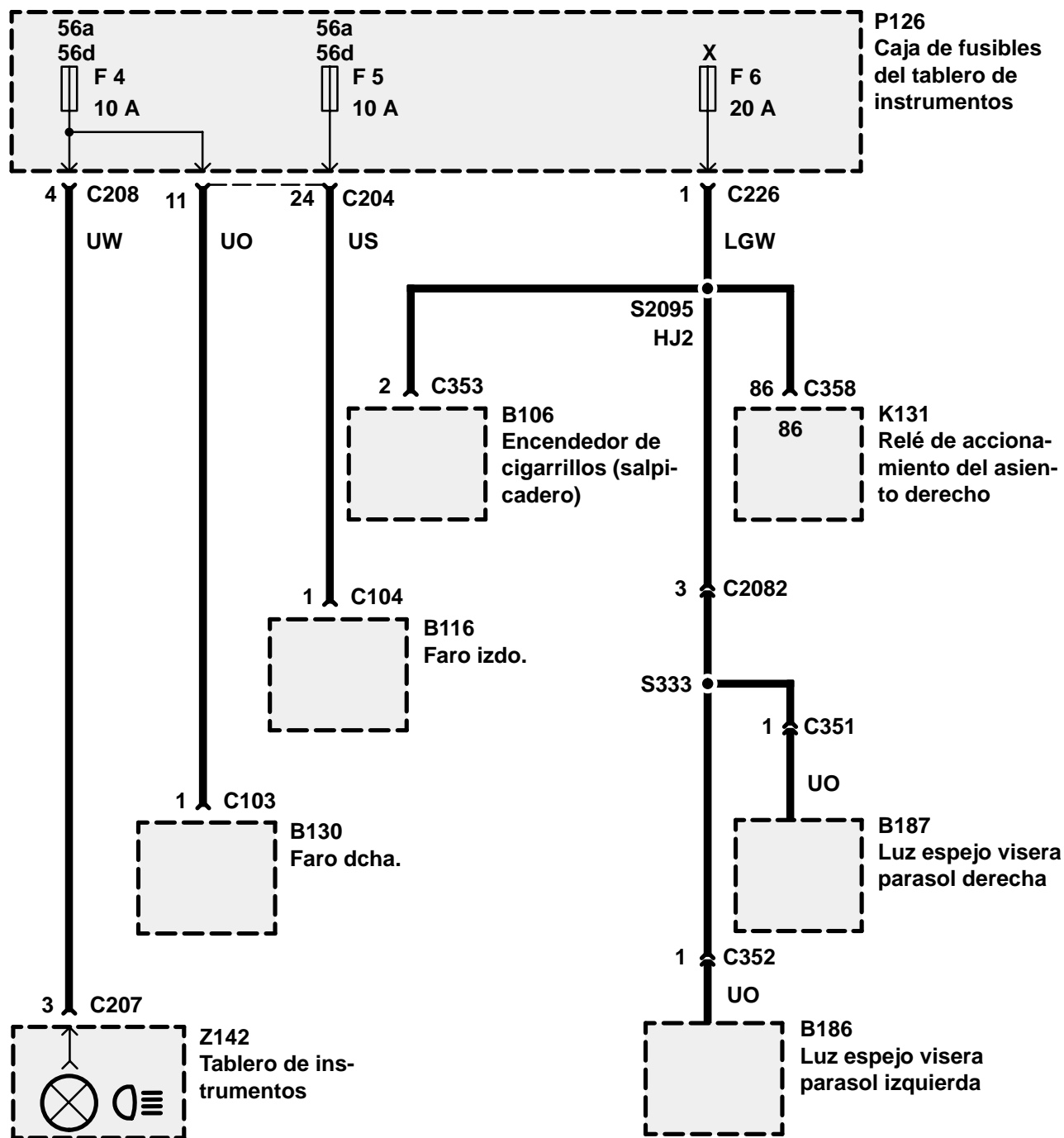
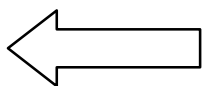

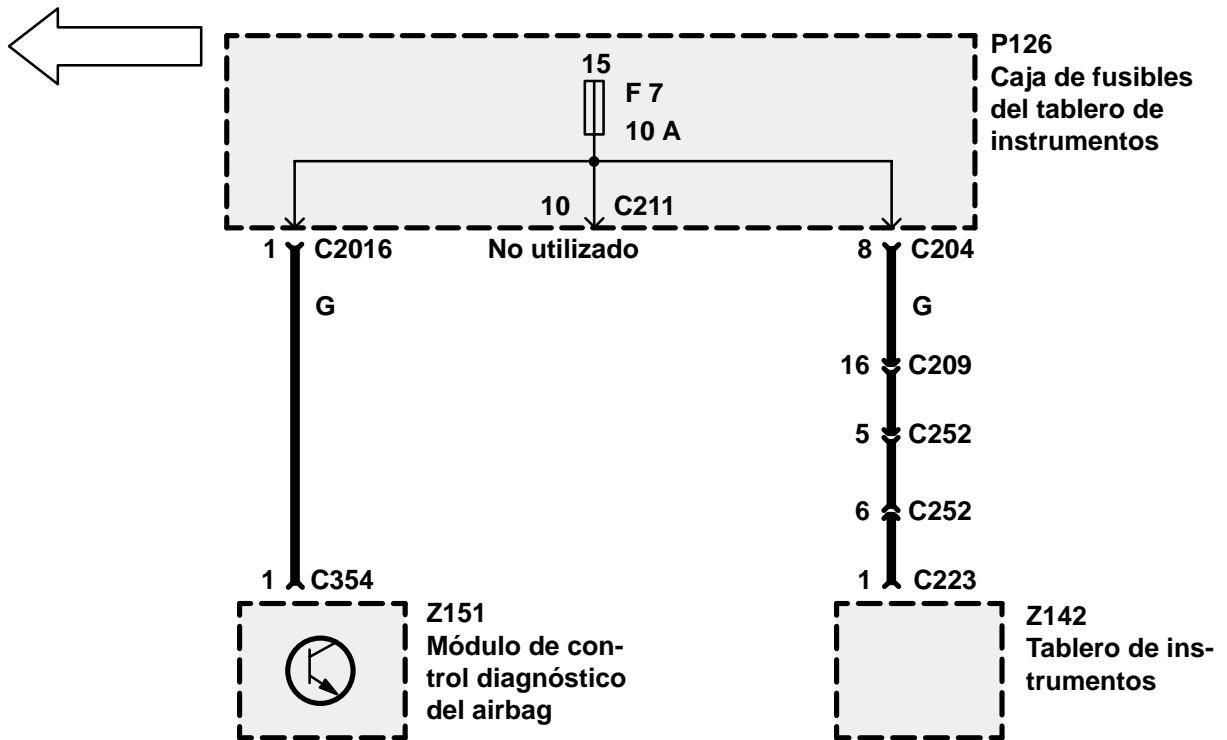

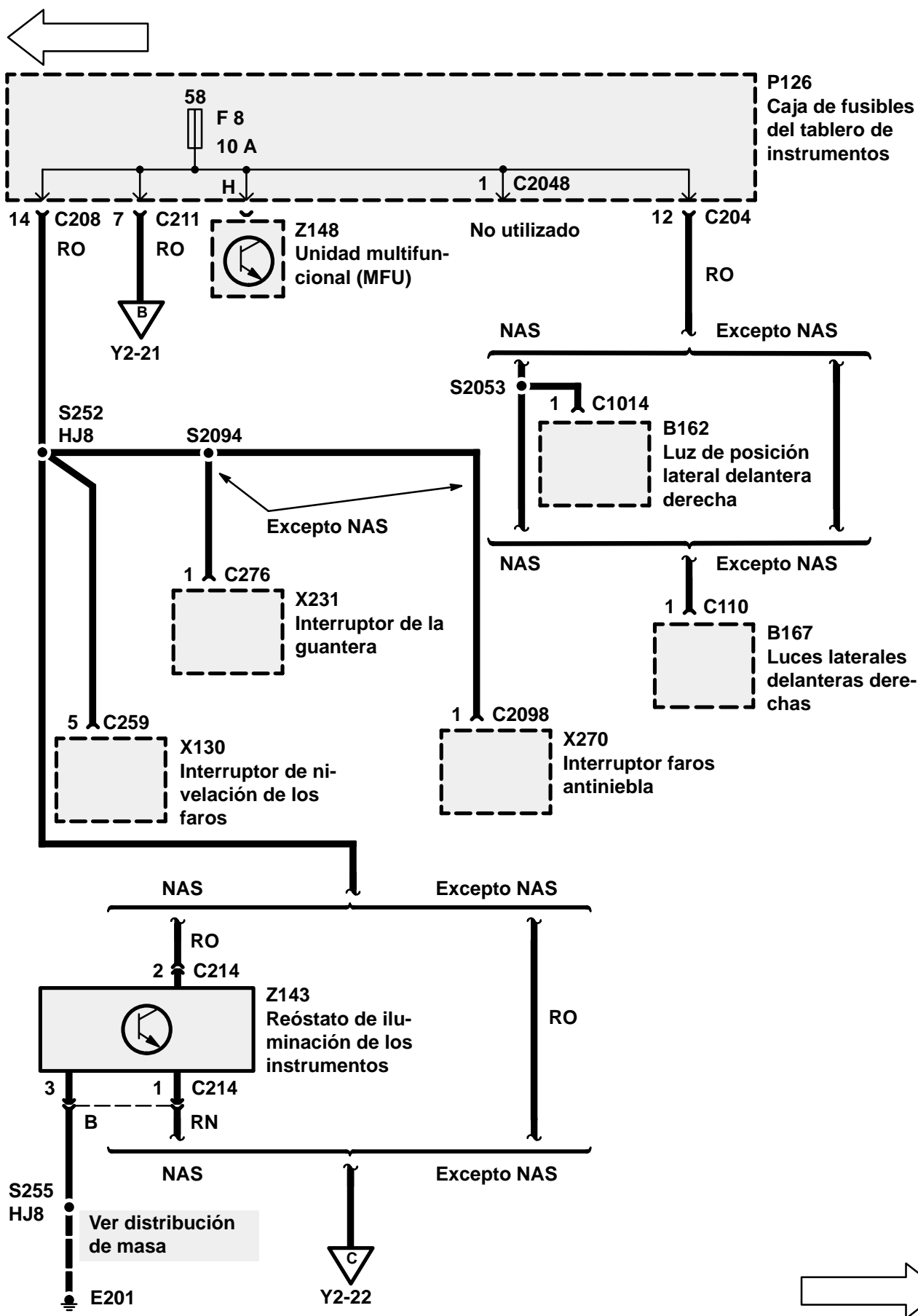

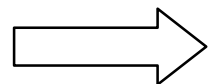
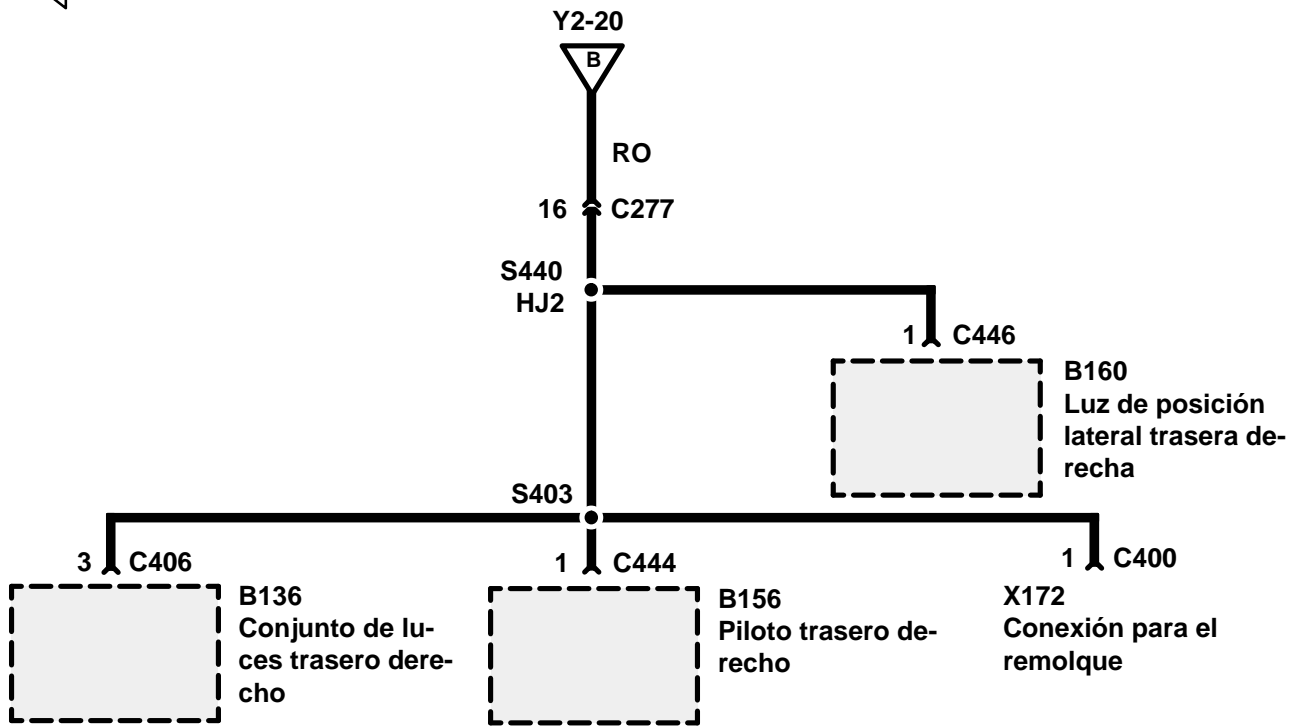
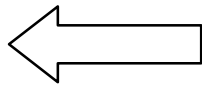

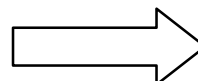
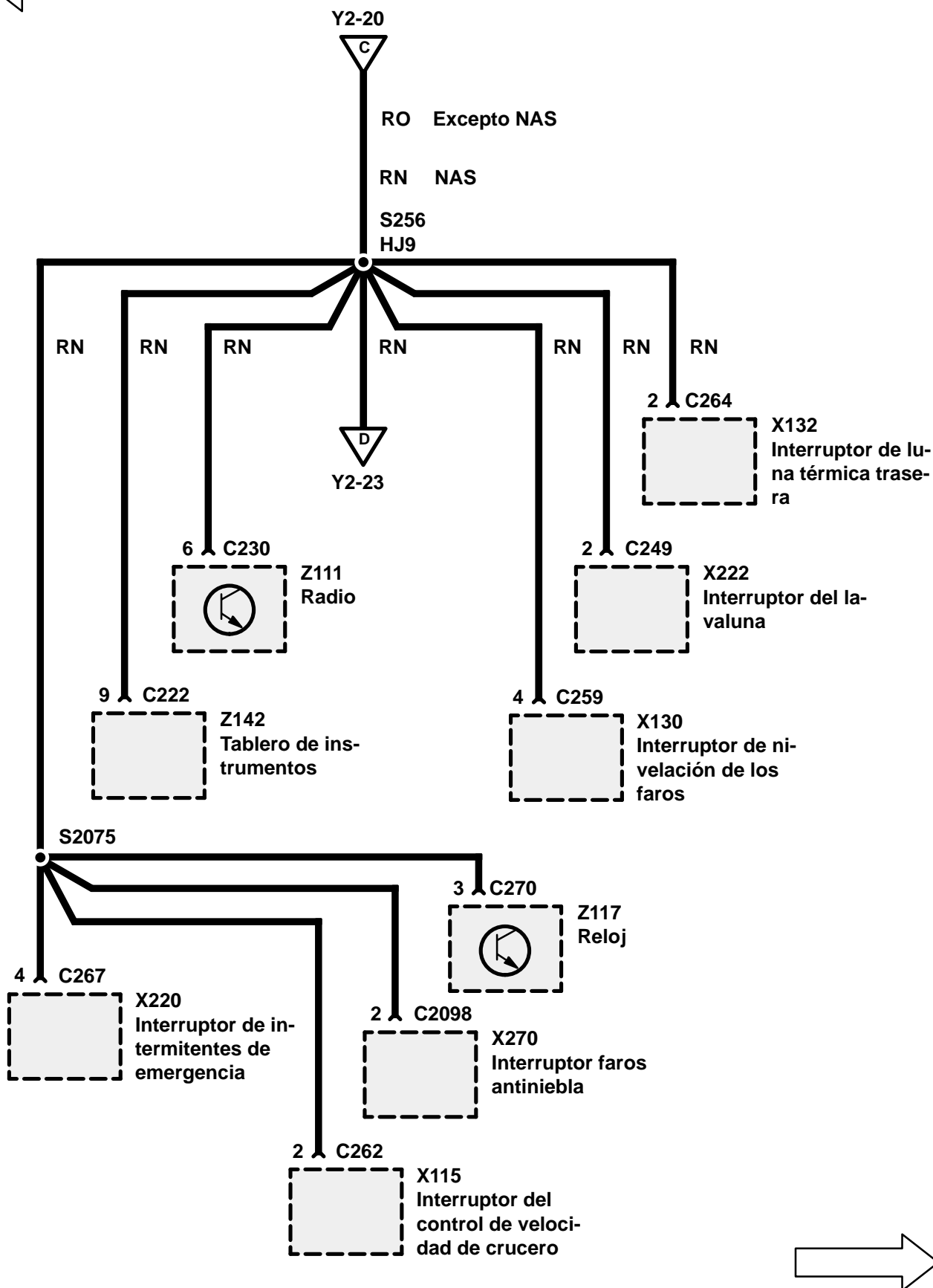
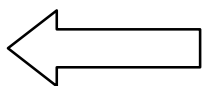

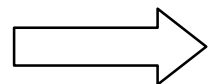
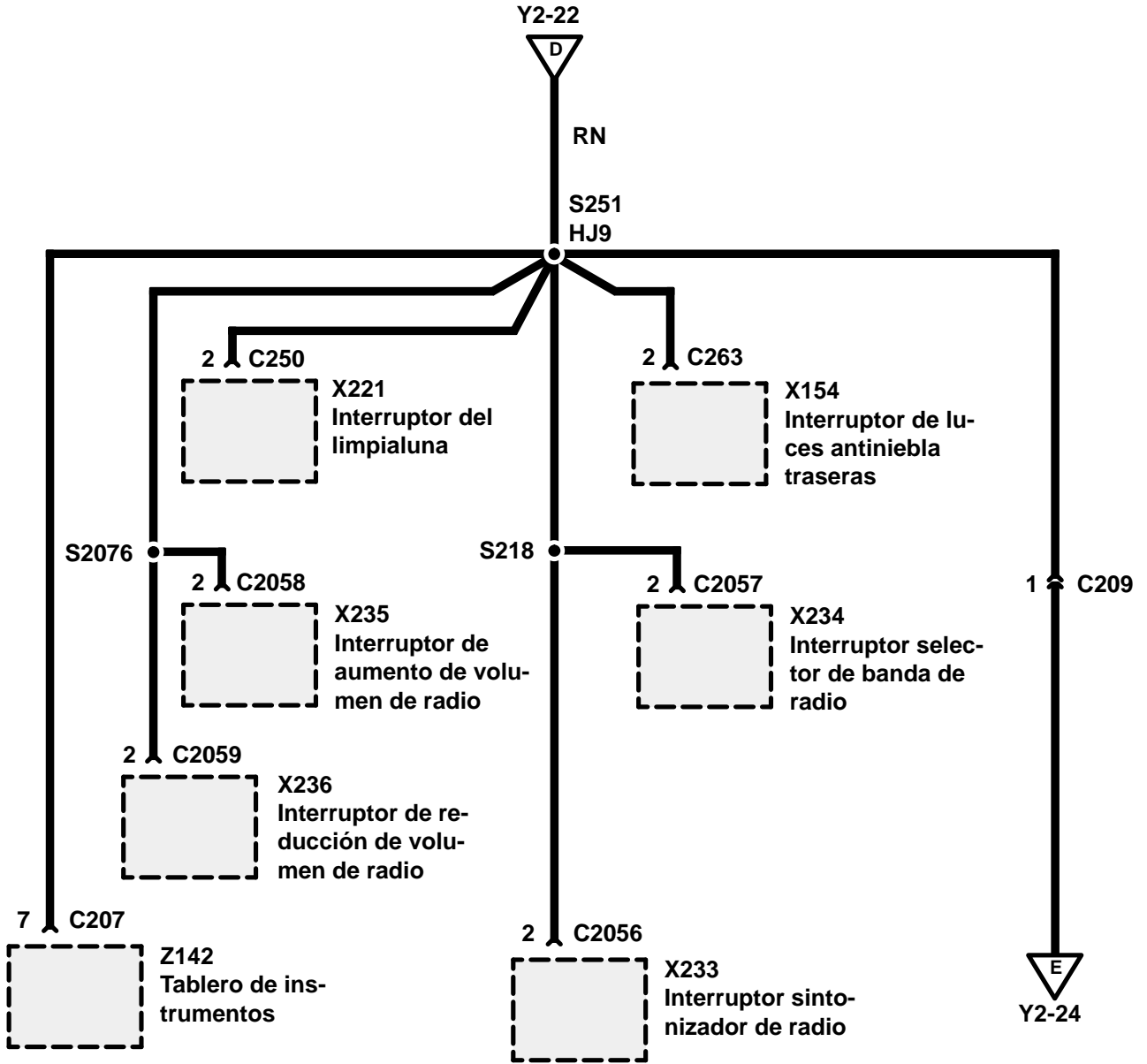
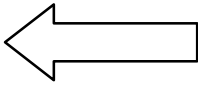

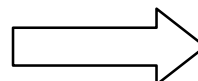
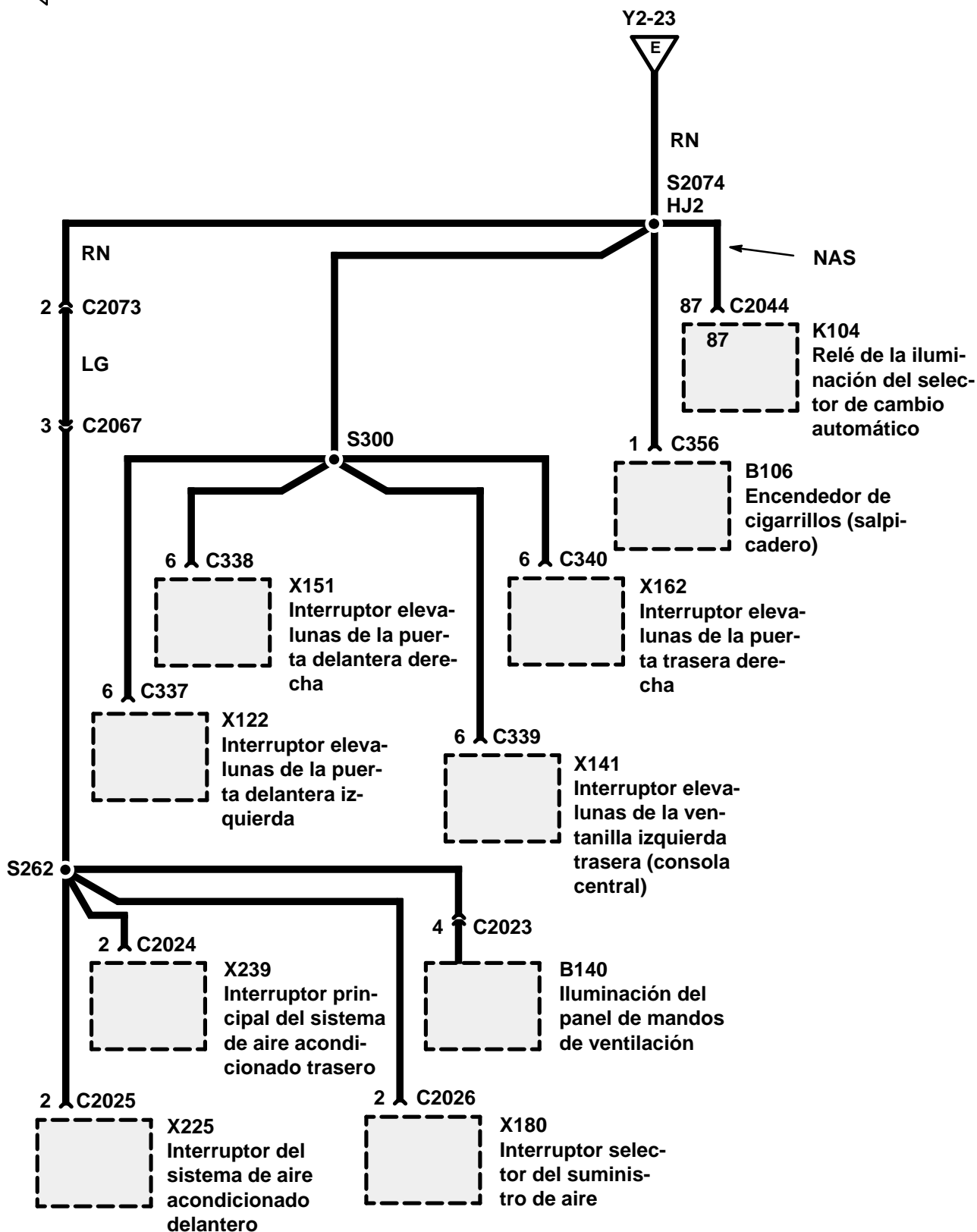
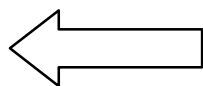

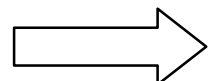
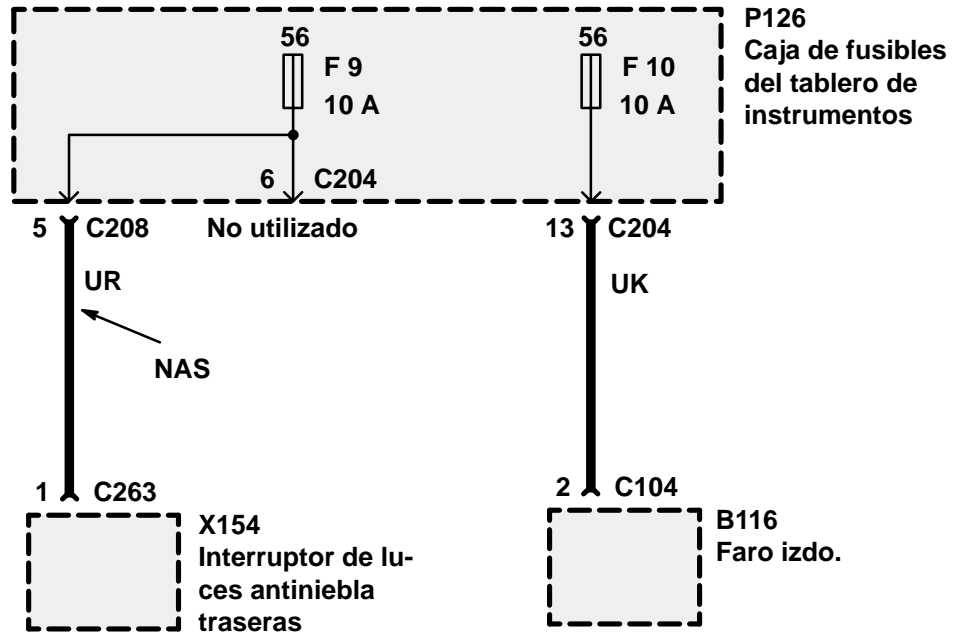
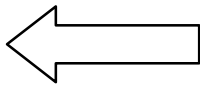

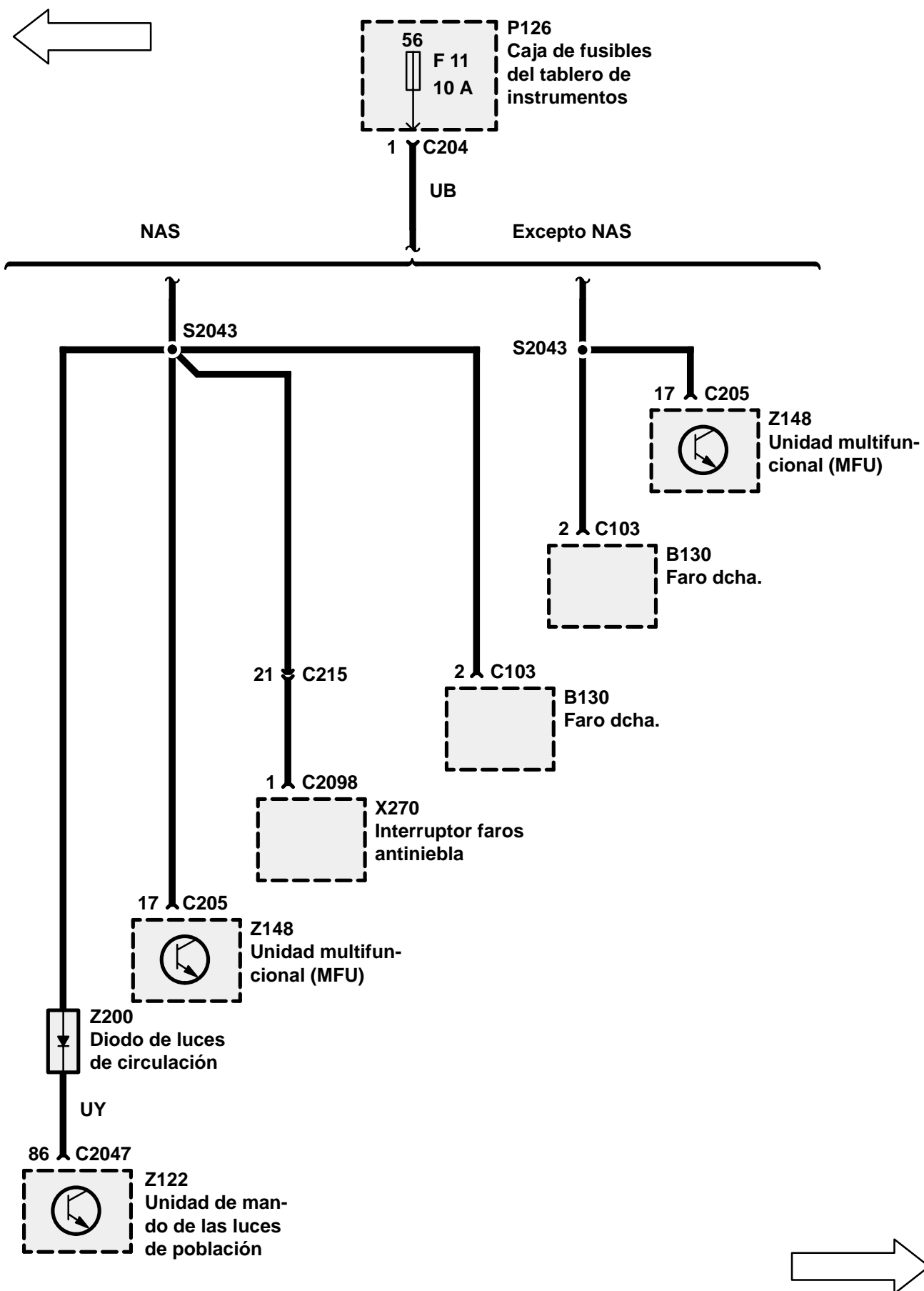

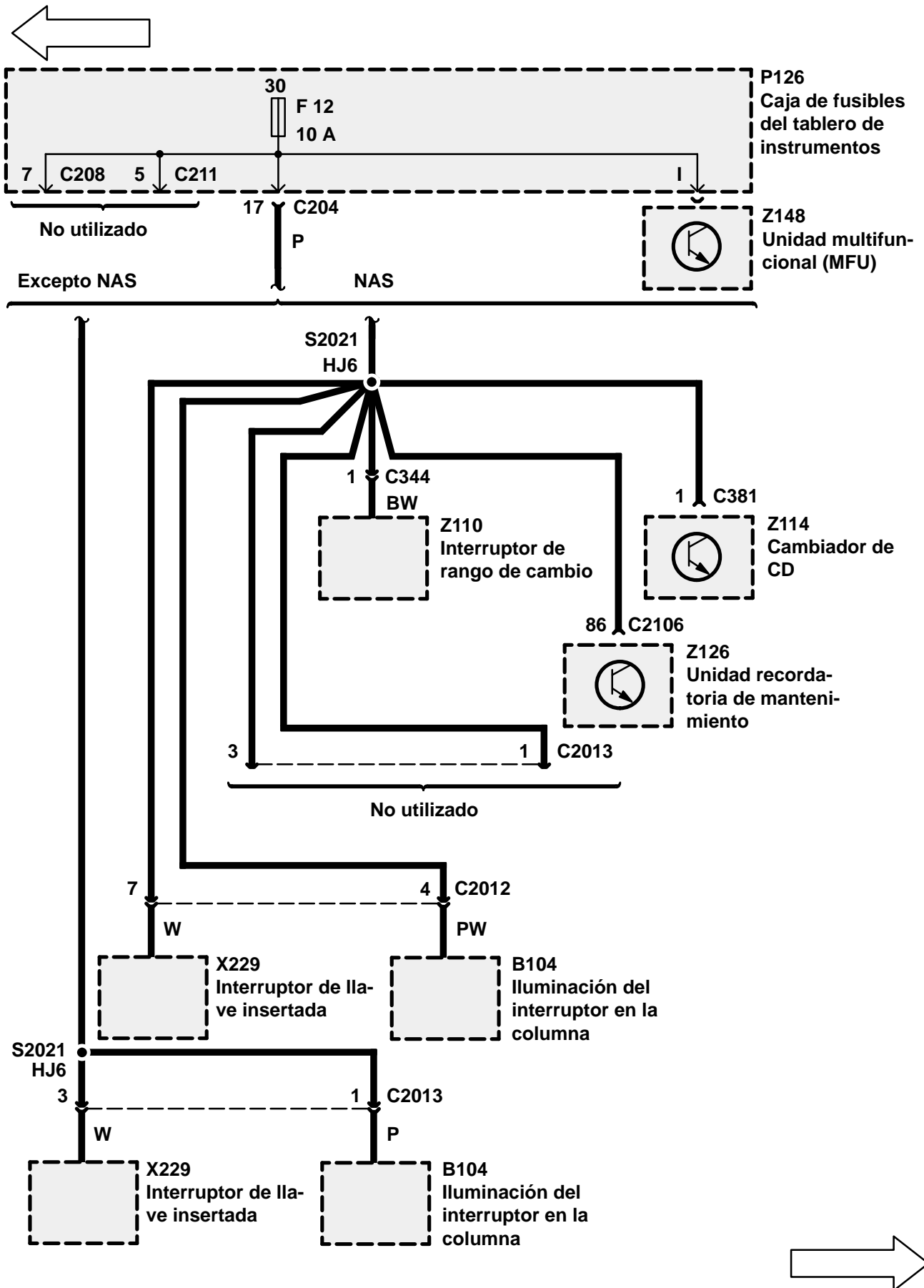

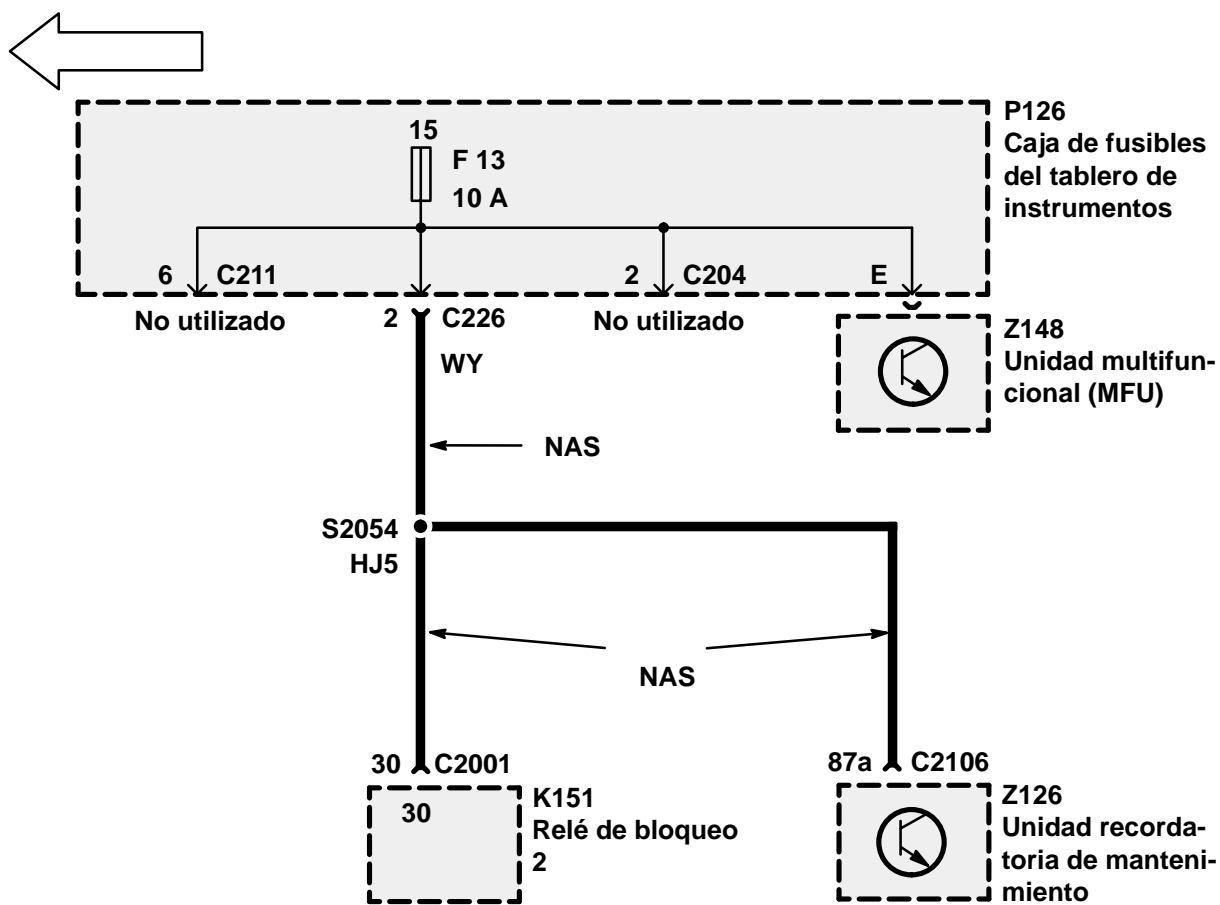

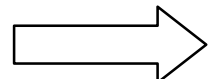
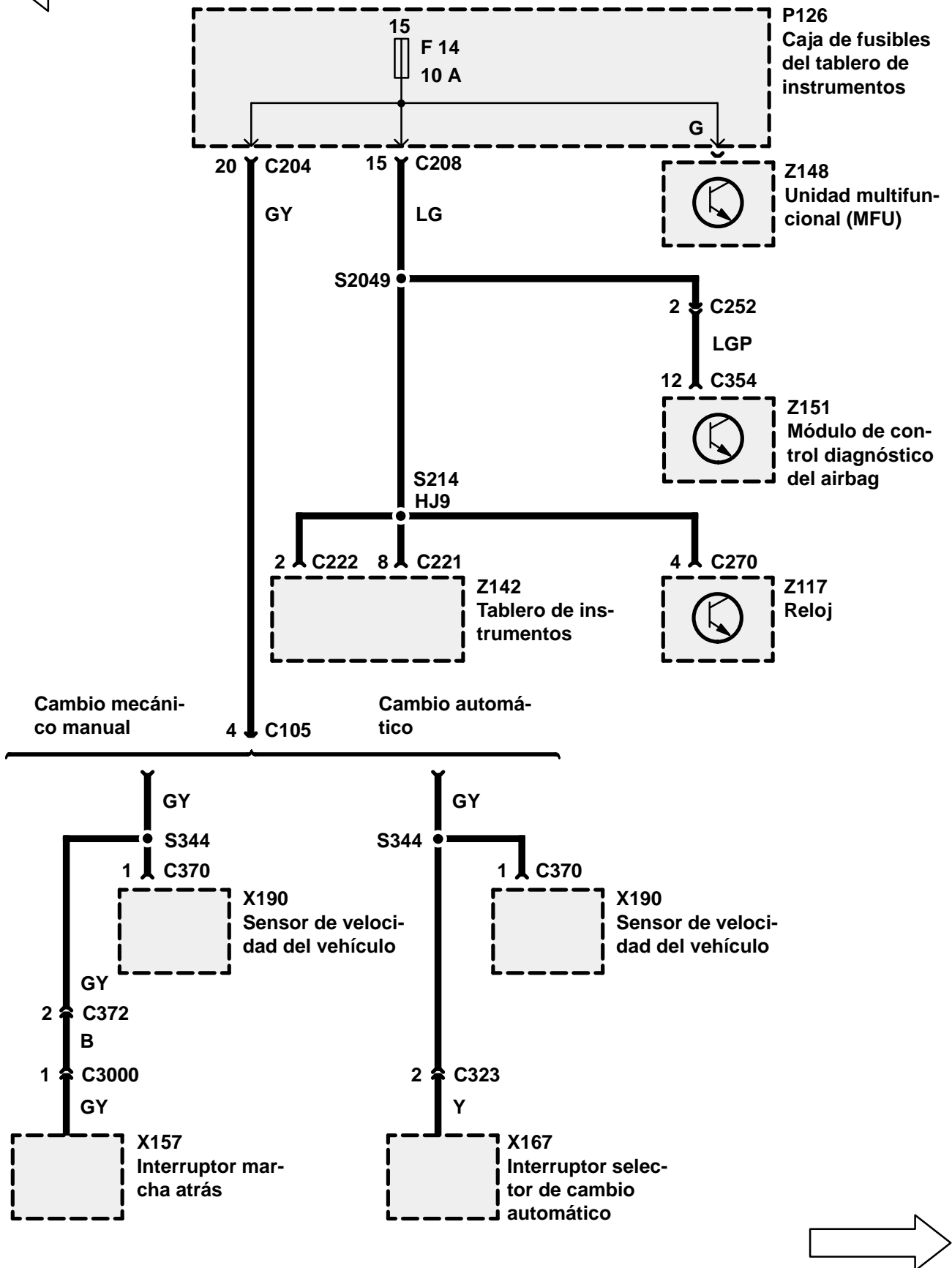
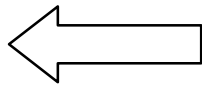

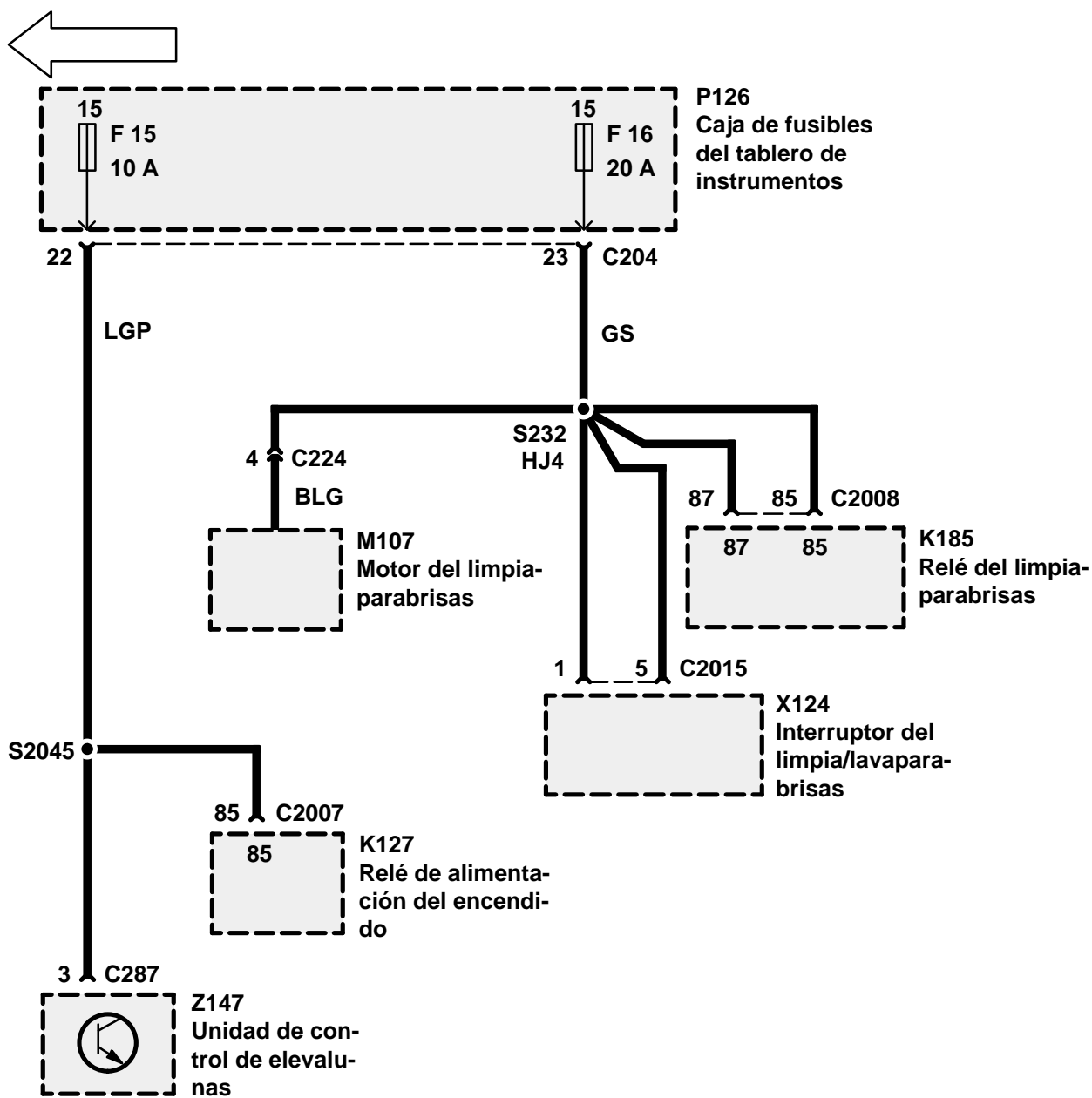

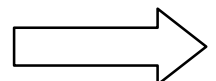
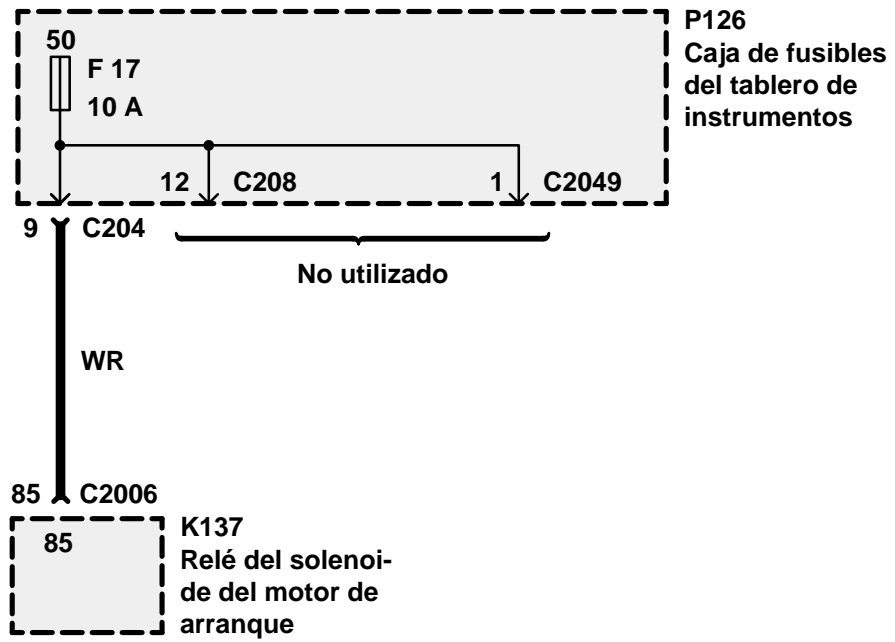
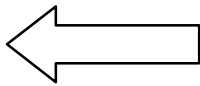

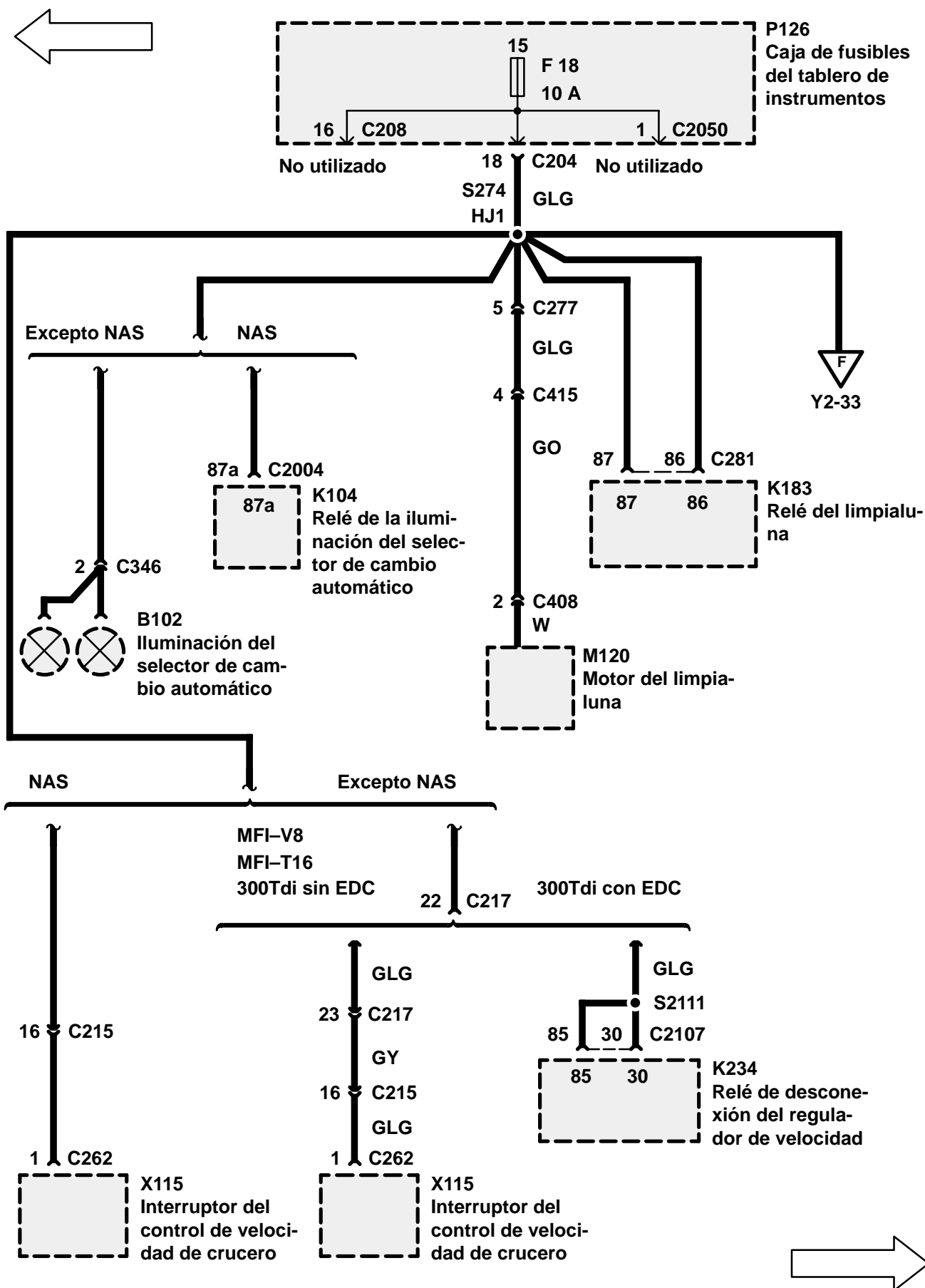

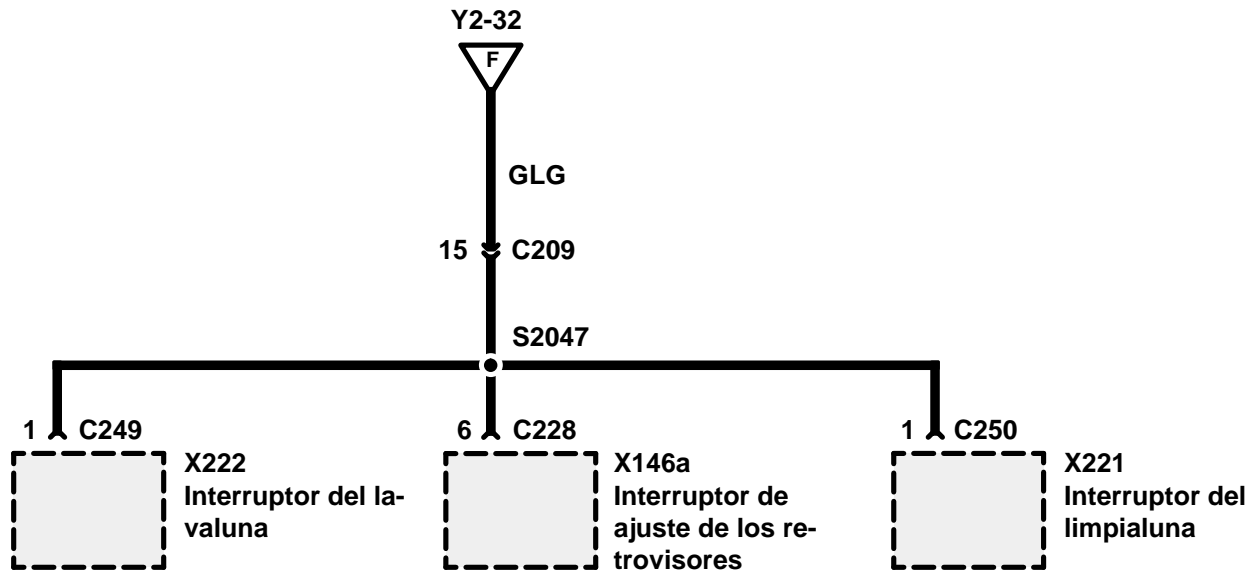
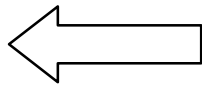

INDICE DEL EMPALME Y MASA

Masa	Página	Empalme	Página
E100 (MFI-V8)	Y5-2	S225/HJ8	Y5-25
E100 (MFI-T16)	Y5-3, 4	S238/HJ5 (Excepto NAS)	Y5-18
E100 (NAS) (SFI-V8)	Y5-5	S238/HJ5 (NAS)	Y5-19
E100 (300Tdi sin EDC)	Y5-7	S244	Y5-21
E100 (300Tdi con EDC)	Y5-8, 9	S253/HJ8	Y5-24
E101	Y5-10	S255/HJ8	Y5-25
E103 (MFI-V8)	Y5-11	S266	Y5-14
E103 (NAS) (SFI-V8)	Y5-5, 6	S268	Y5-8
E104	Y5-12	S272 (Excepto NAS)	Y5-31
E105	Y5-12	S272 (NAS)	Y5-32
E106	Y5-12	S277	Y5-23
E108	Y5-12	S288/HJ11	Y5-29
E109 (MFI-V8)	Y5-2	S289	Y5-11
E109 (MFI-T16)	Y5-3	S290/HJ7	Y5-2
E109 (NAS) (SFI-V8)	Y5-5	S294	Y5-2
E109 (300Tdi sin EDC)	Y5-7	S2005/HJ10	Y5-15
E109 (300Tdi con EDC)	Y5-8	S2015/HJ10	Y5-22
E110	Y5-12	S2016/HJ10	Y5-21
E200	Y5-13-22	S2023/HJ11	Y5-30
E201	Y5-23-32	S2024	Y5-34
E203	Y5-33	S2025/HJ5	Y5-20
E204	Y5-33	S2031/HJ5	Y5-18
E303	Y5-36	S2044/HJ11	Y5-29
E205	Y5-34	S2050	Y5-14
E301	Y5-35	S2051	Y5-33
E400	Y5-37, 38	S2121	Y5-17
E401	Y5-39, 40	S307	Y5-13
E404	Y5-37	S308	Y5-13
Empalme	Página	S320	Y5-35
S112 (MFI-V8)	Y5-3	S332	Y5-39
S112 (300Tdi sin EDC)	Y5-7	S343	Y5-27, 28
S122	Y5-14	S401	Y5-37
S132	Y5-33	S402	Y5-40
S140	Y5-5	S415	Y5-37
S141	Y5-5	S417	Y5-38
S143	Y5-6	S418	Y5-40
S154	Y5-3	S426	Y5-38
S204/HJ3	Y5-17	S438	Y5-40
S216	Y5-24	S501	Y5-30
S217	Y5-23	S601	Y5-16

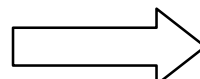
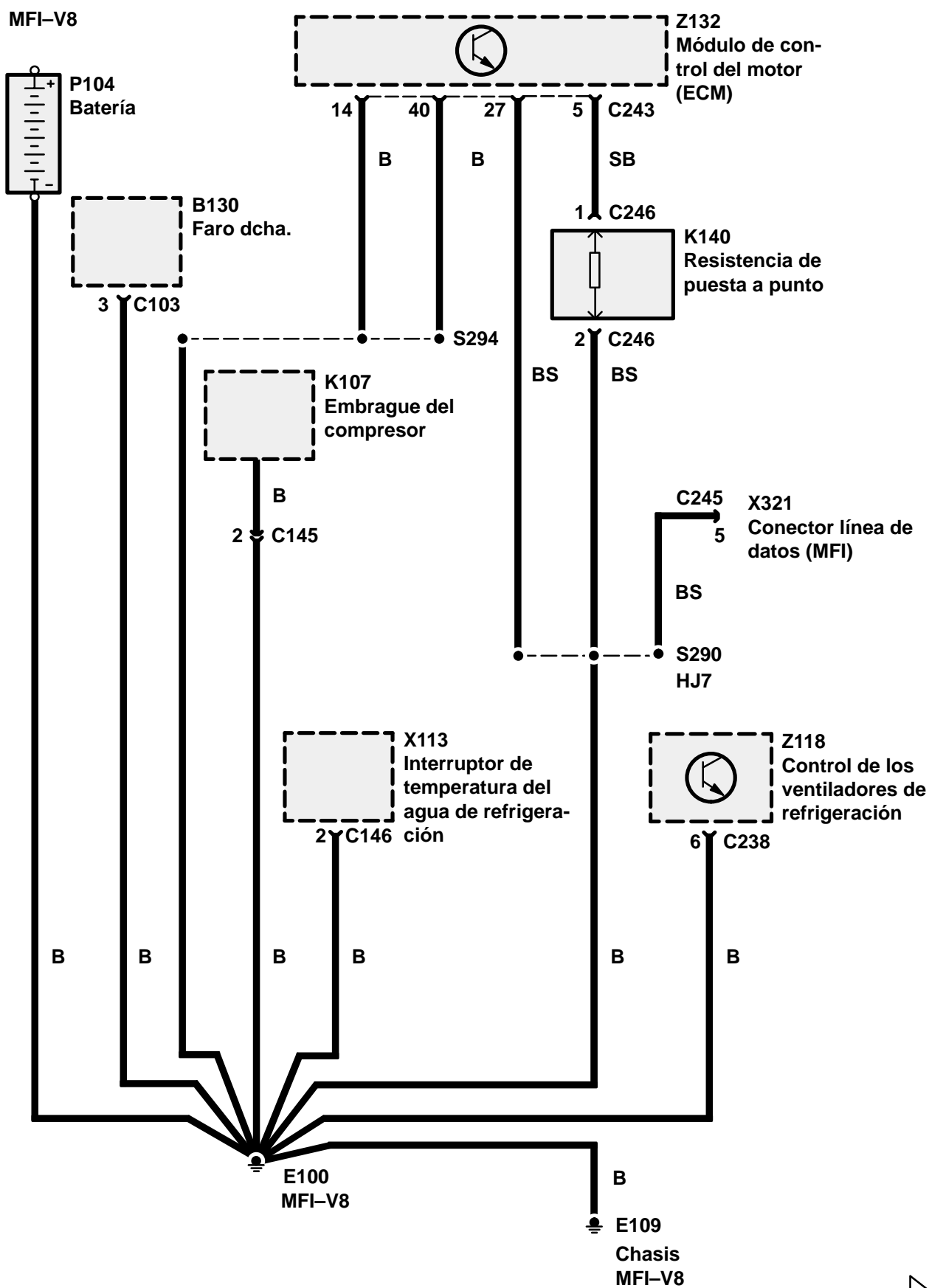

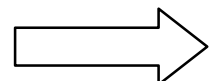
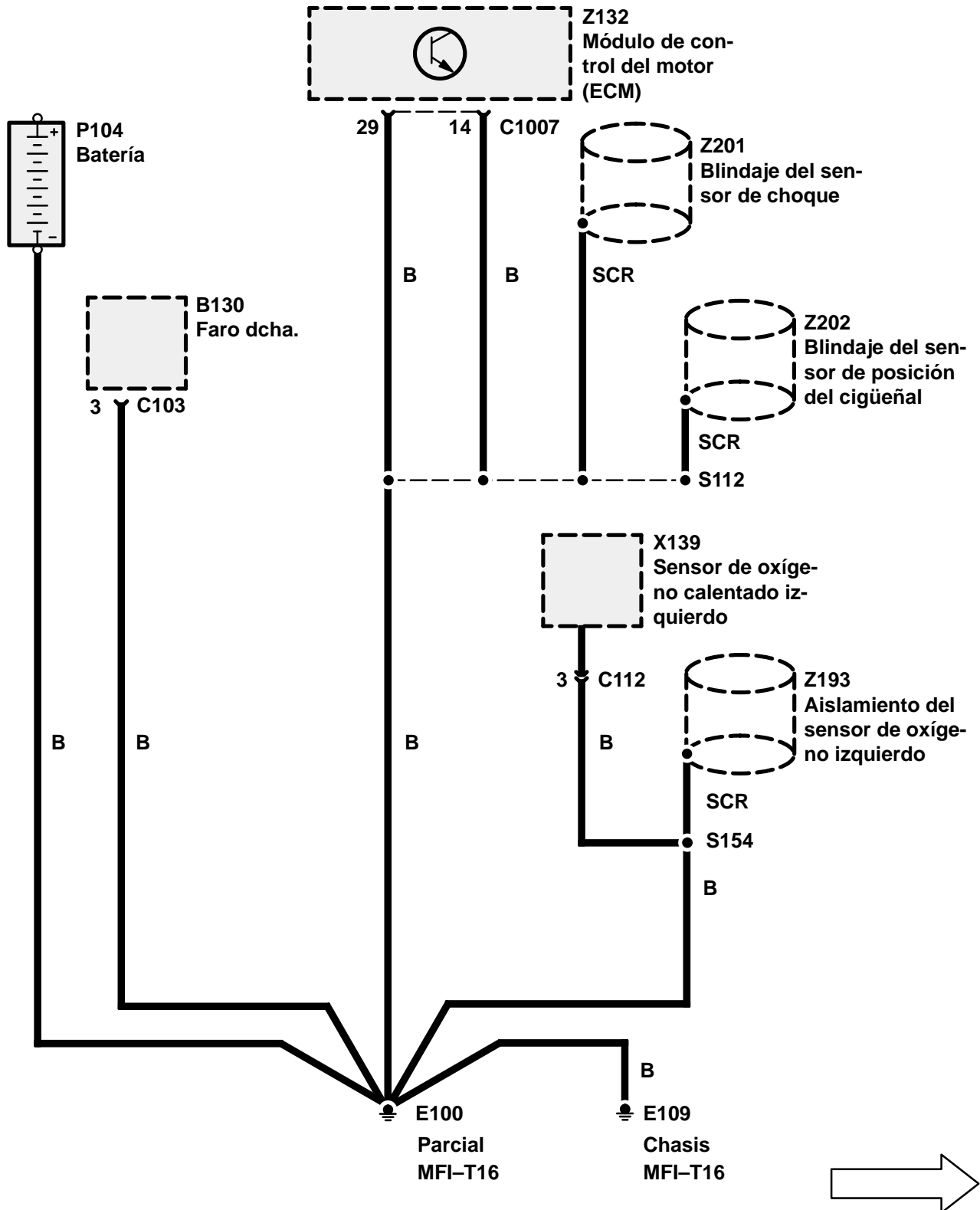
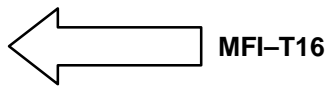

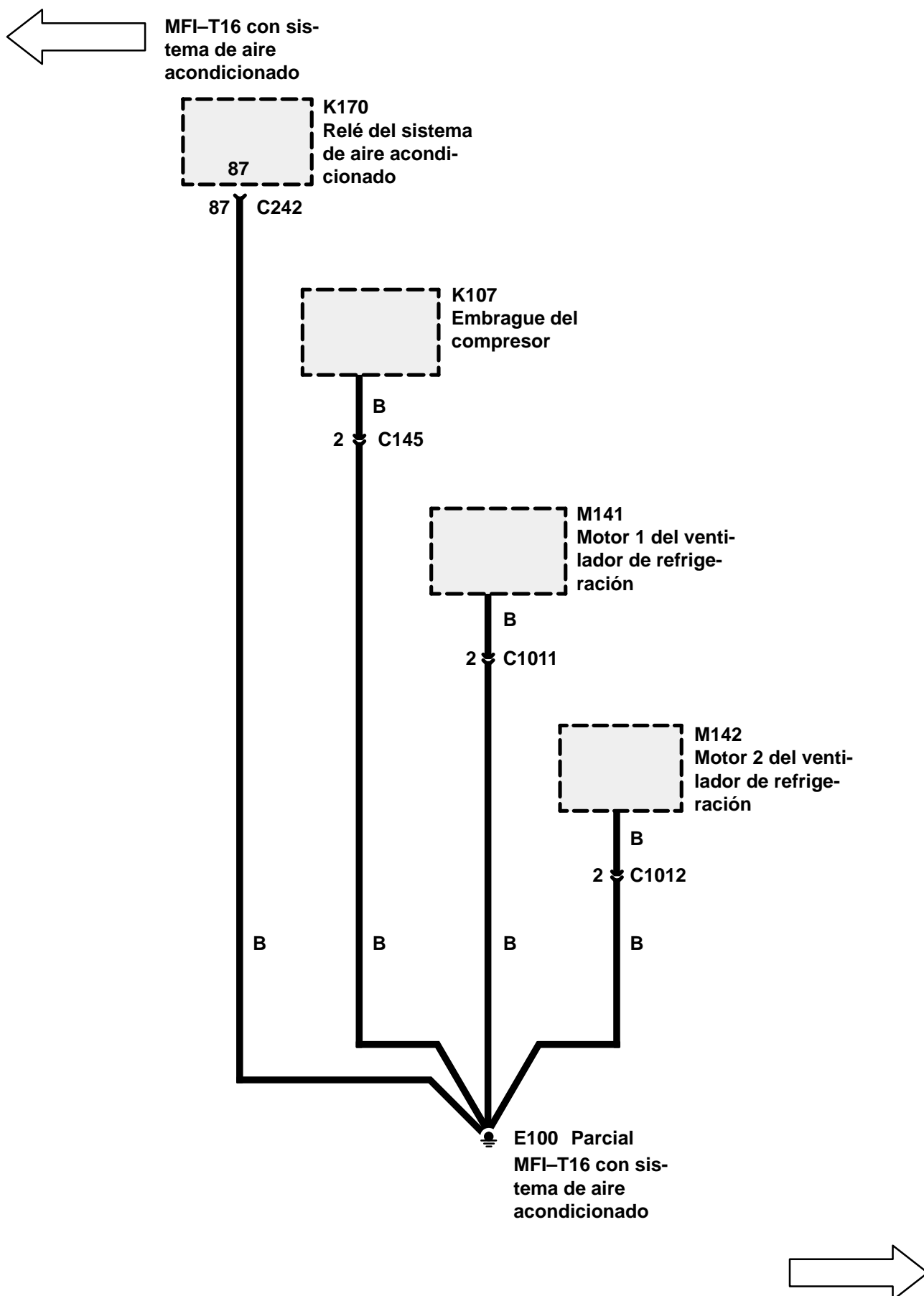

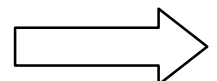
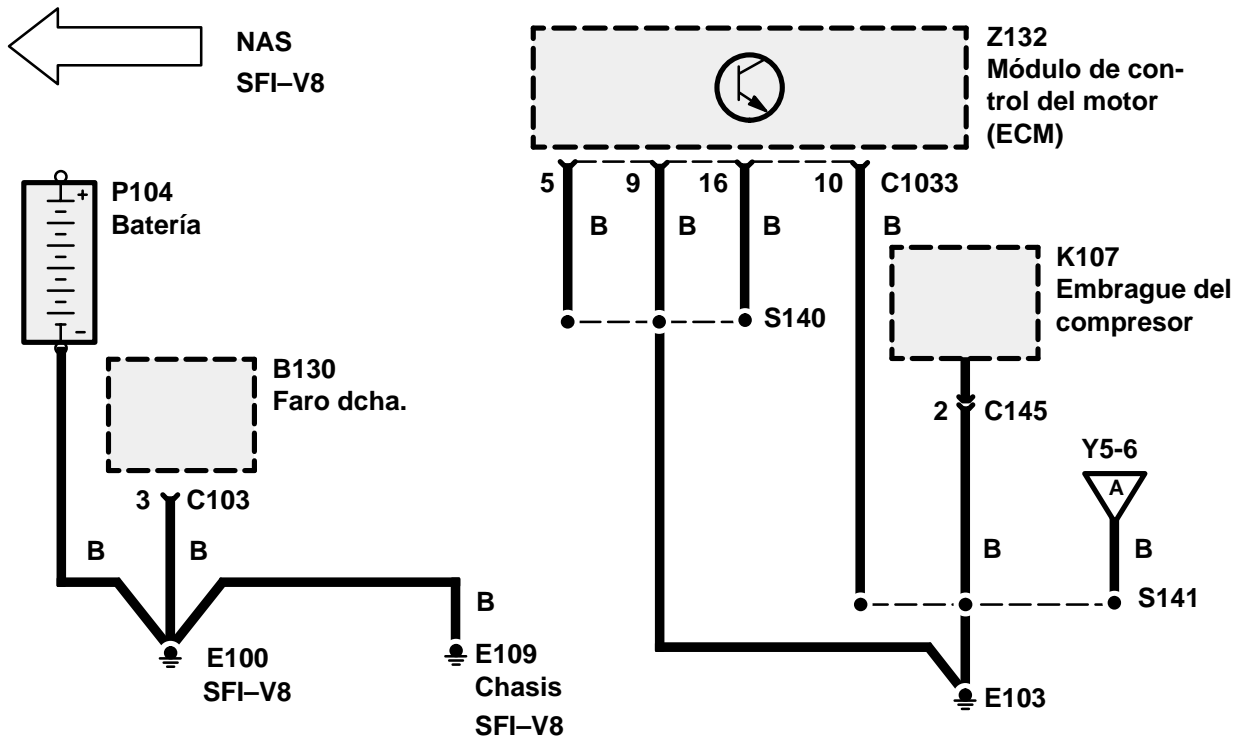

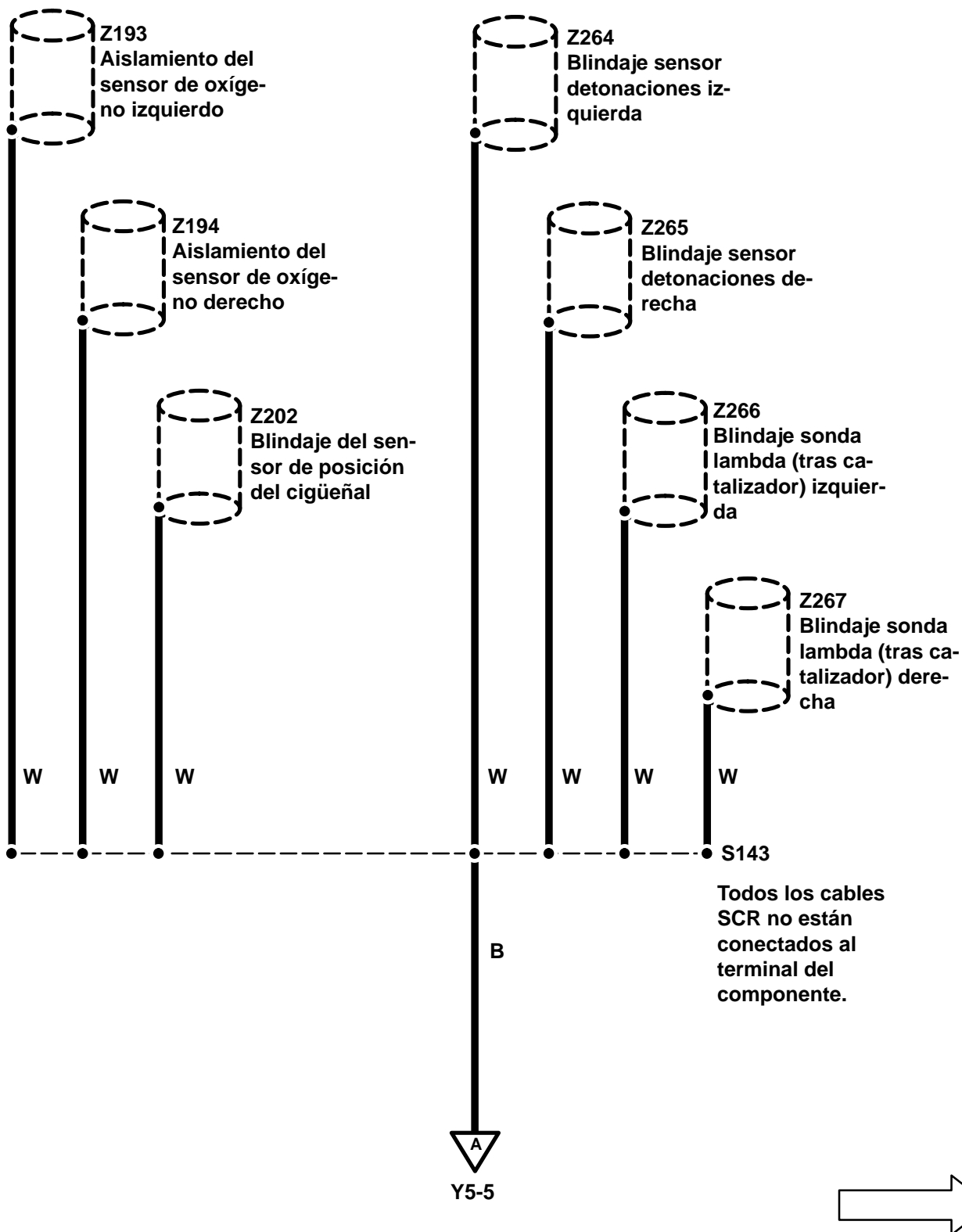
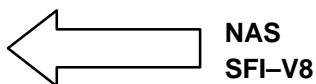

← 300Tdi sin EDC

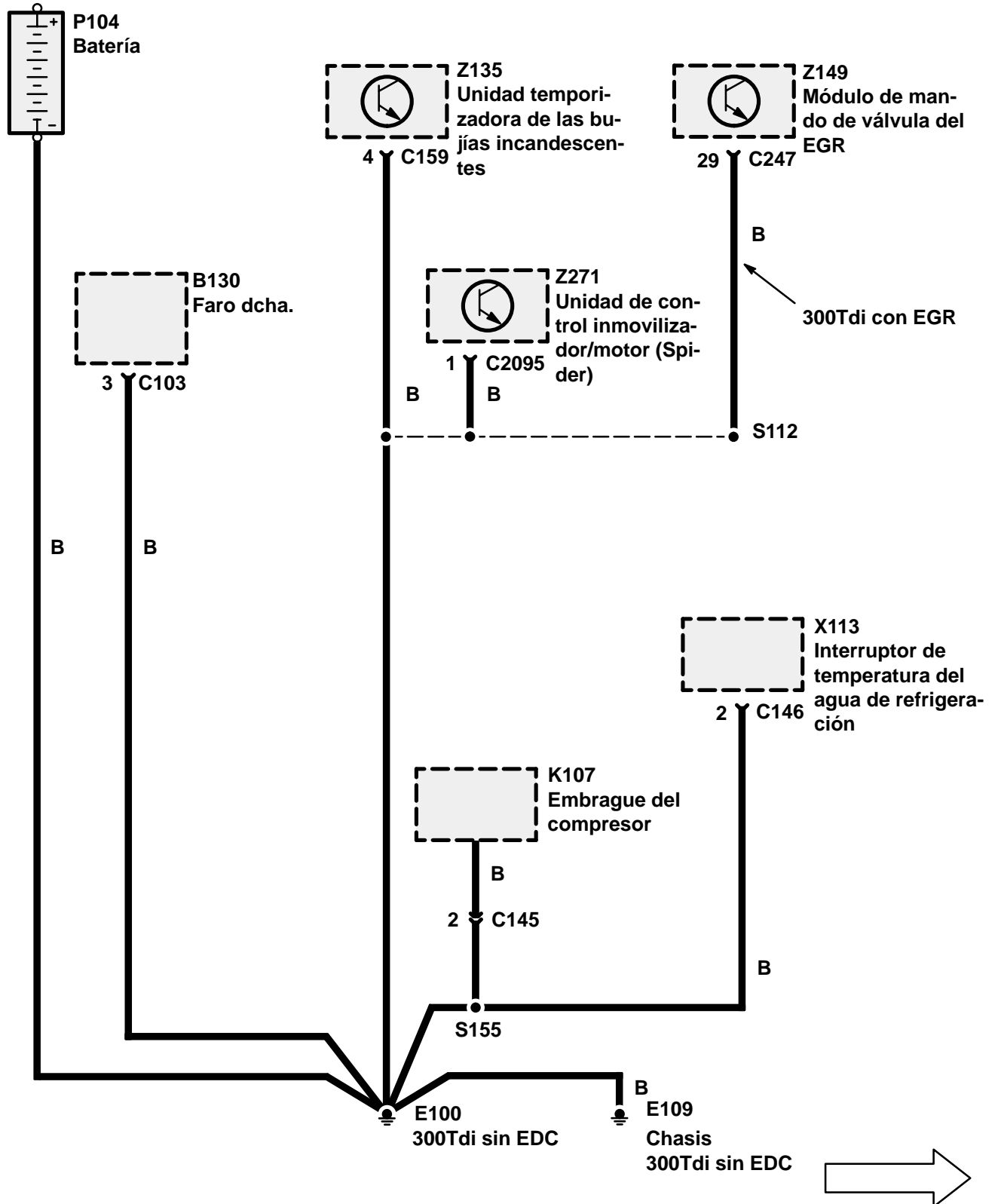

→

← 300Tdi con EDC

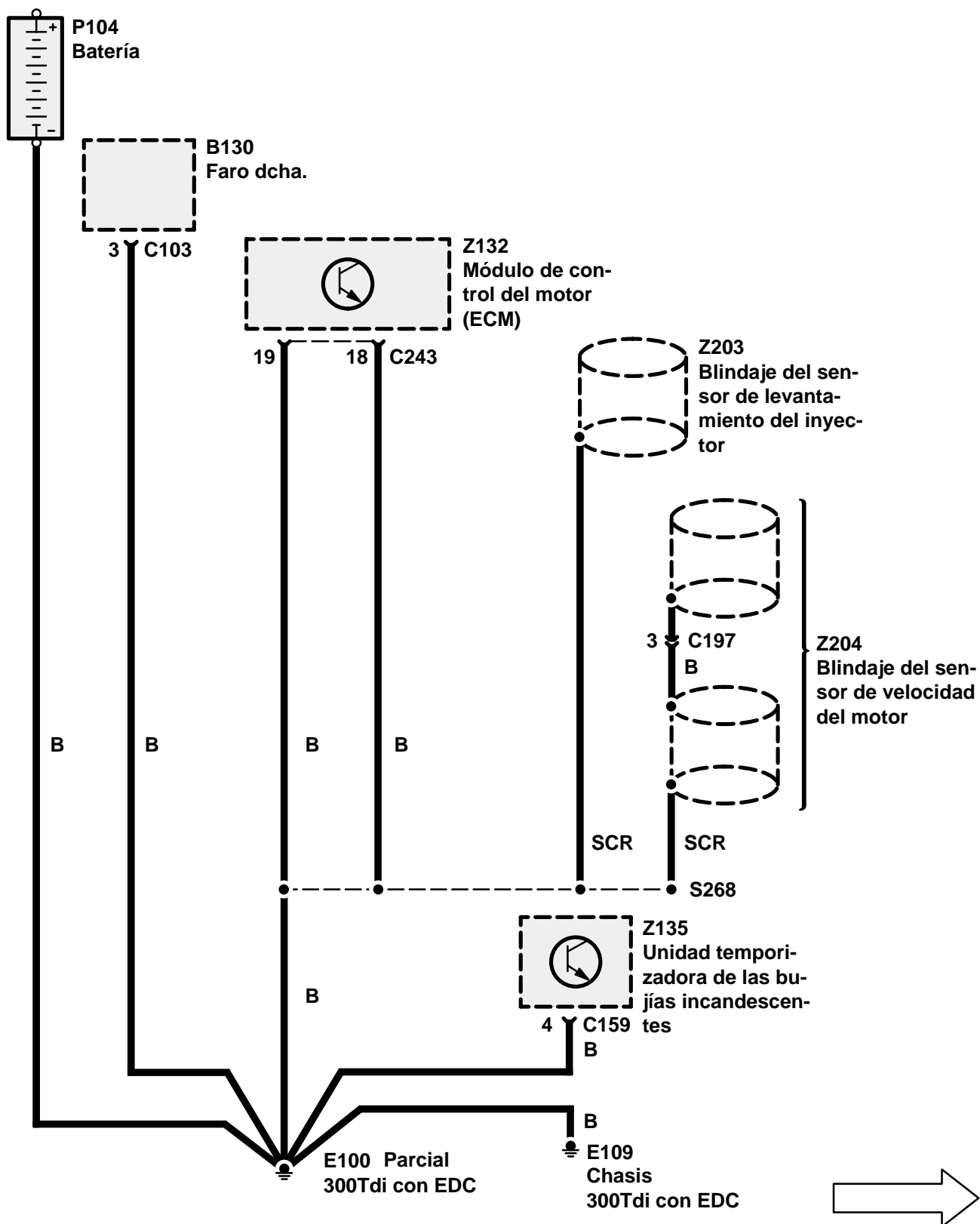

→

← 300Tdi con EDC

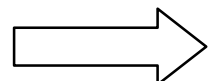
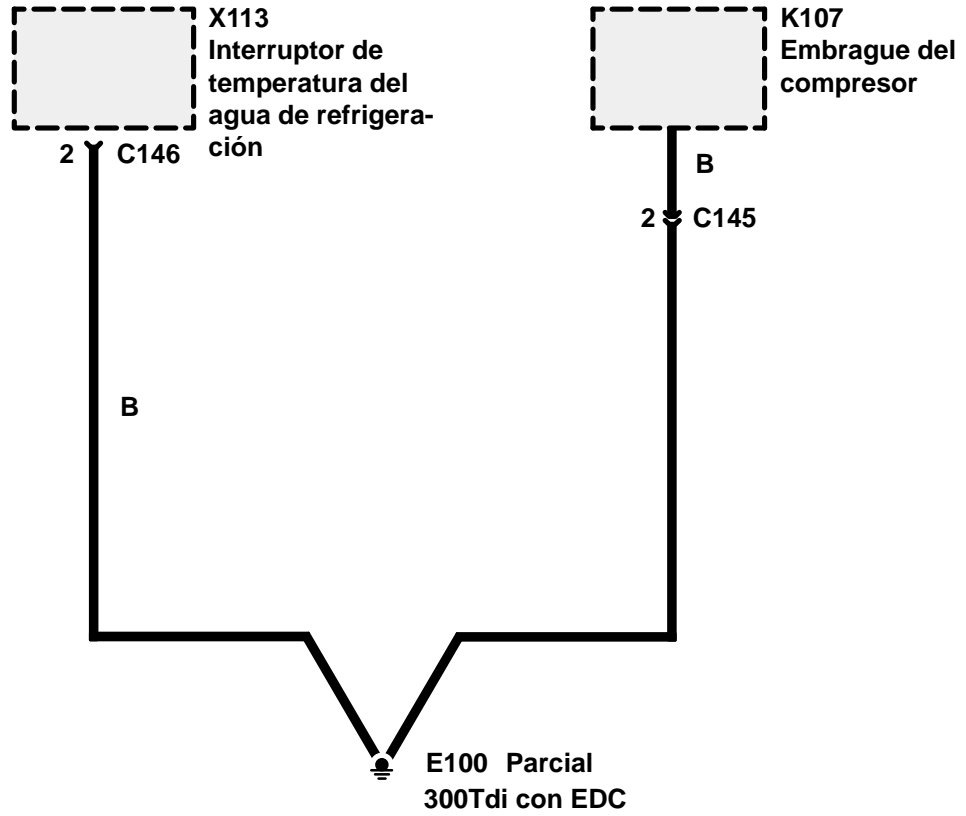

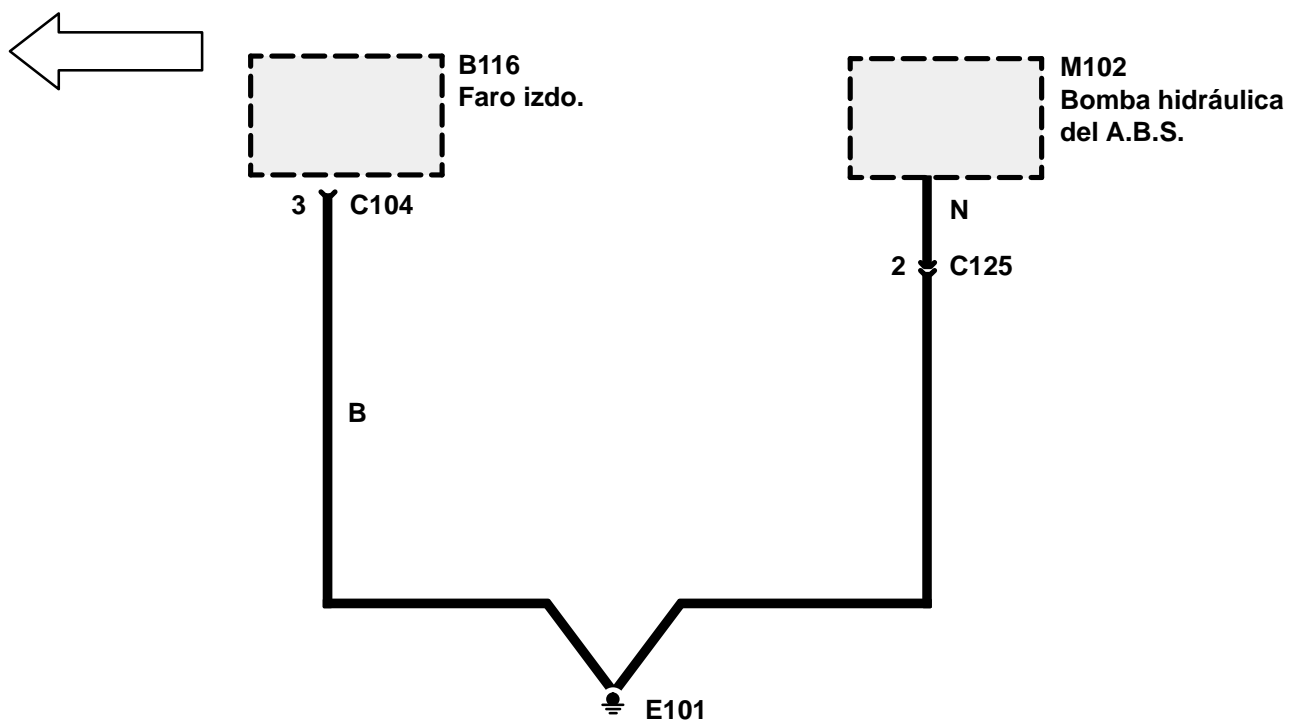

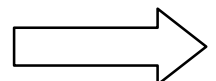
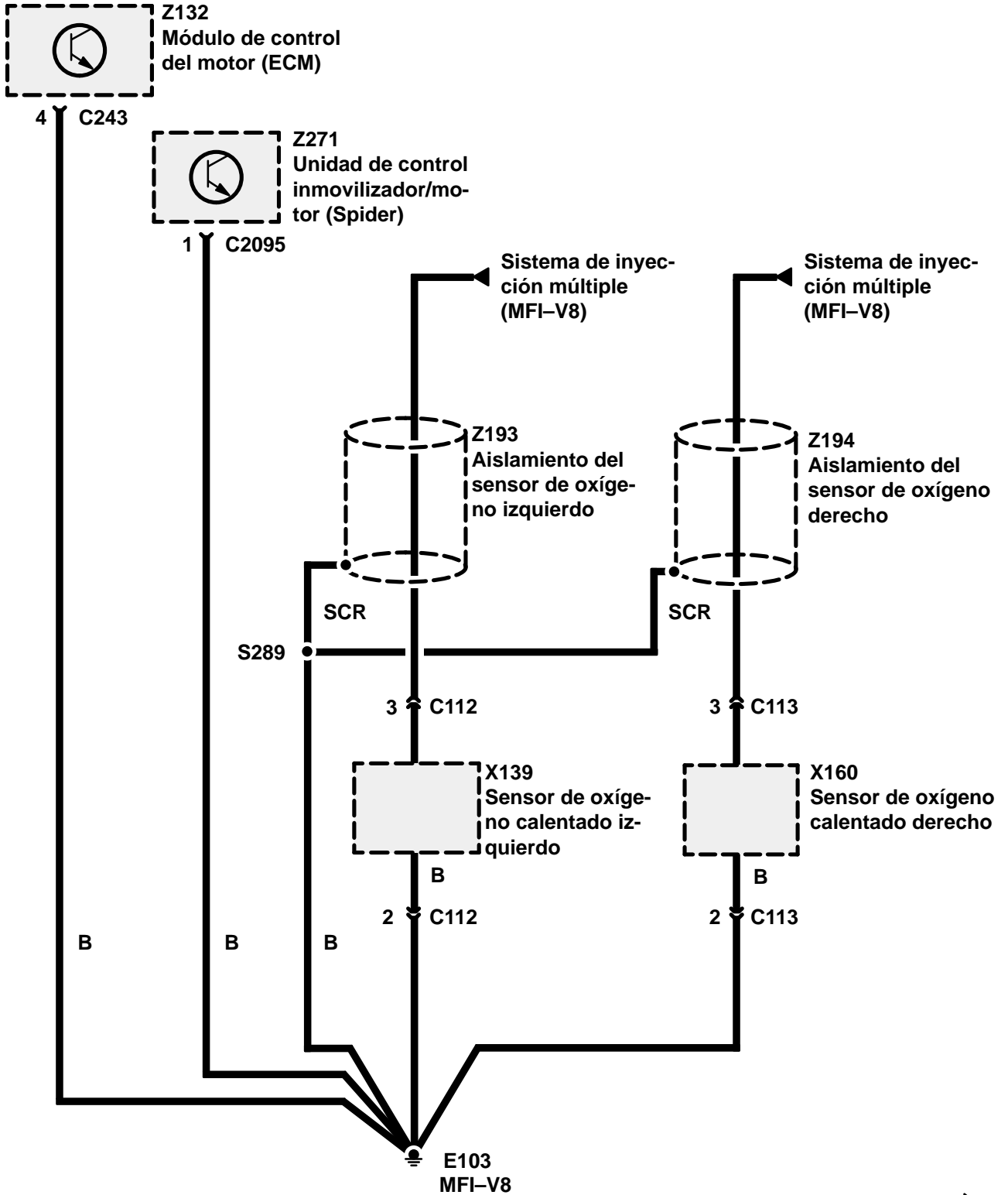
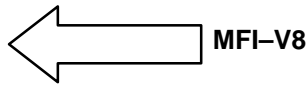

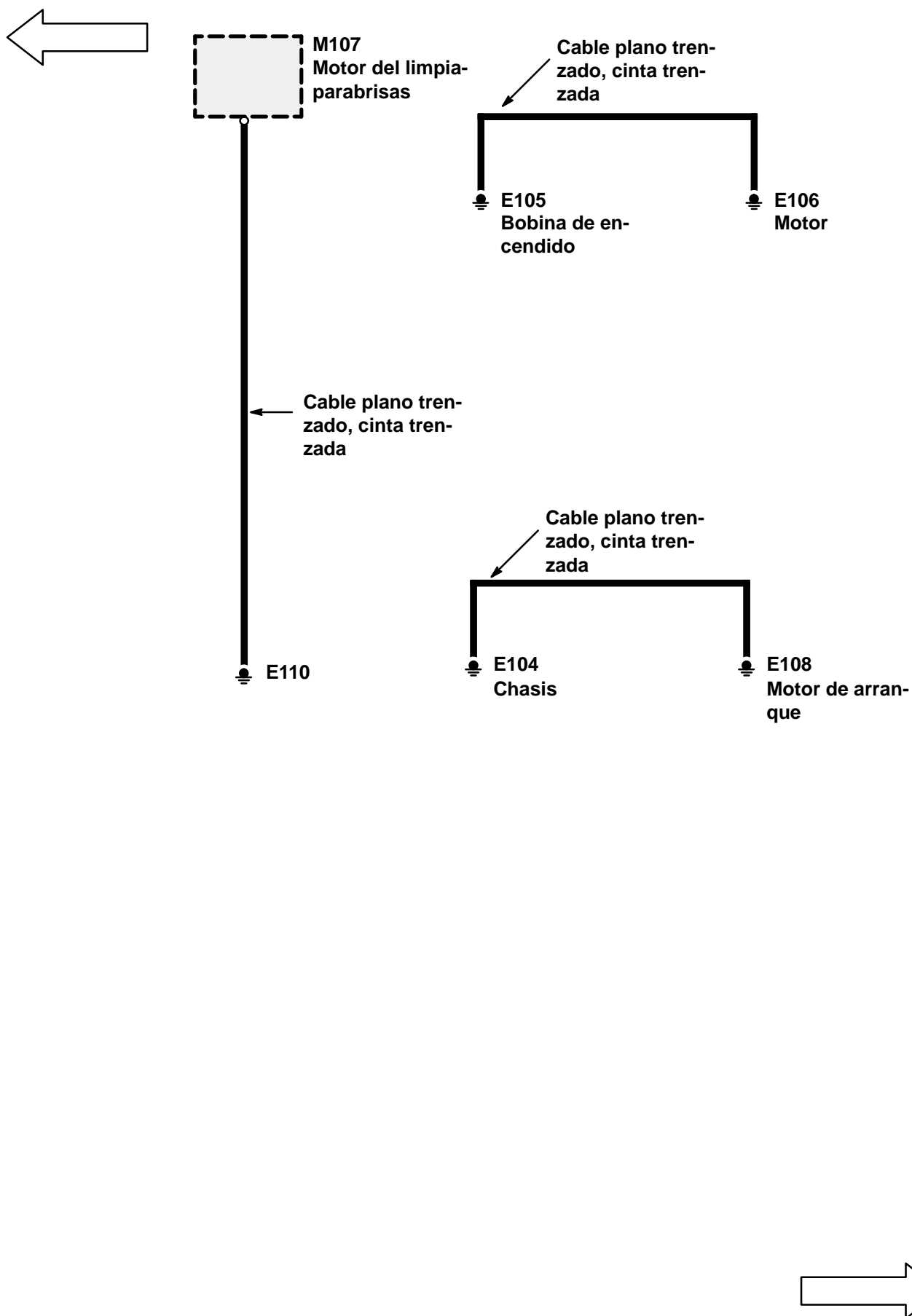

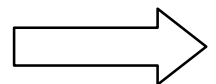
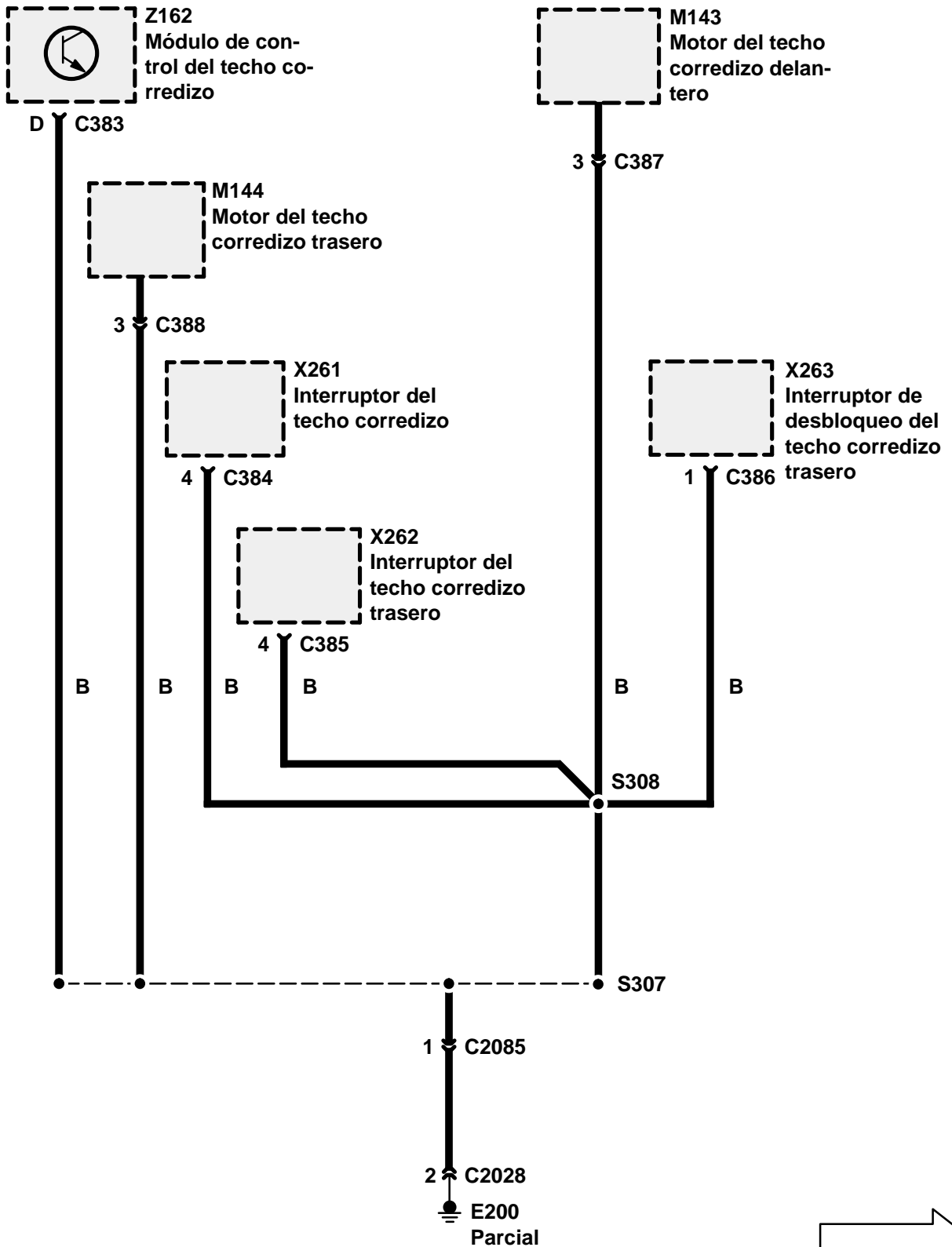
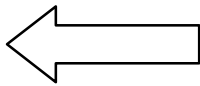

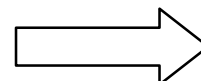
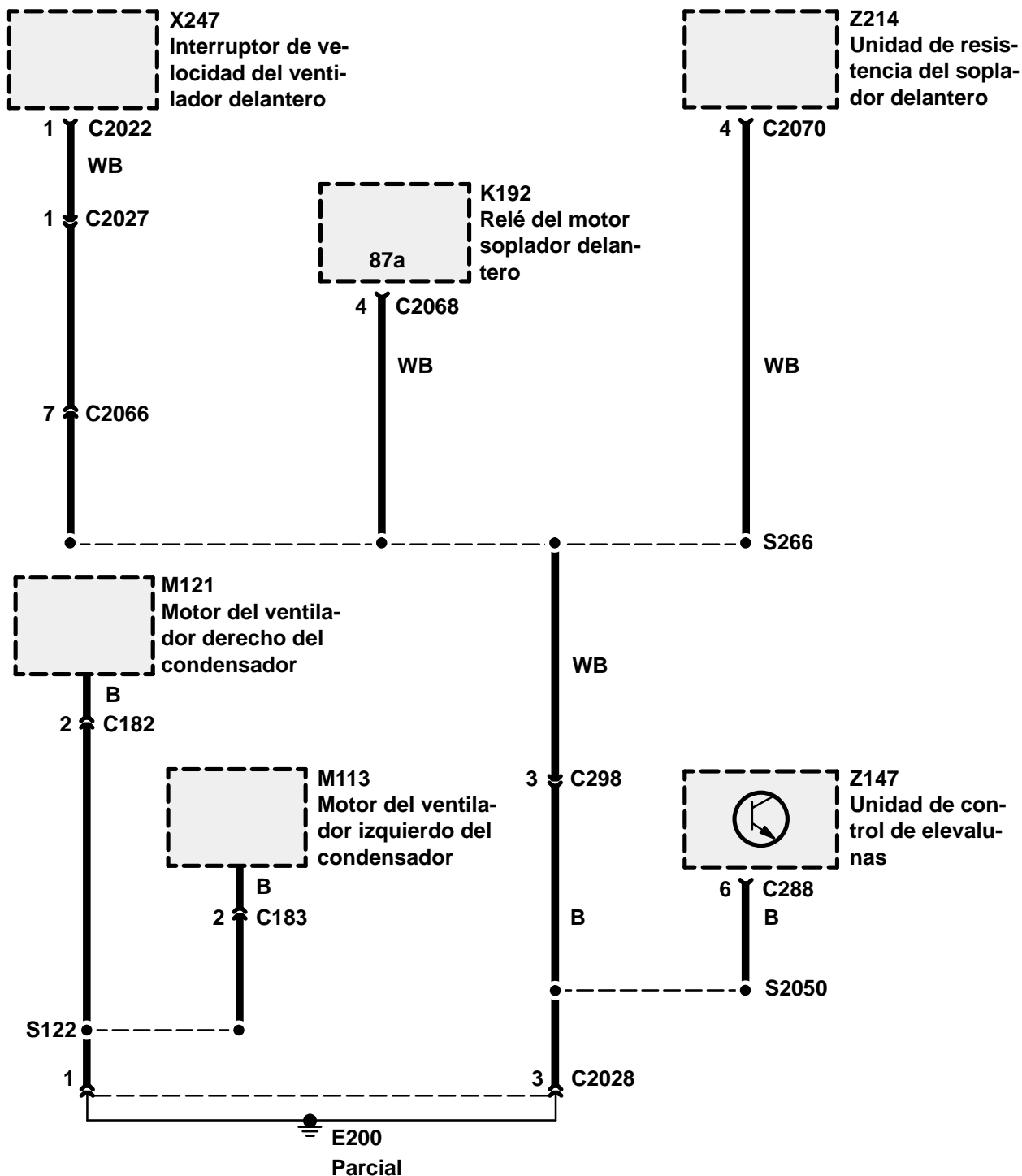
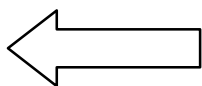

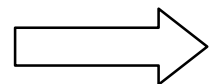
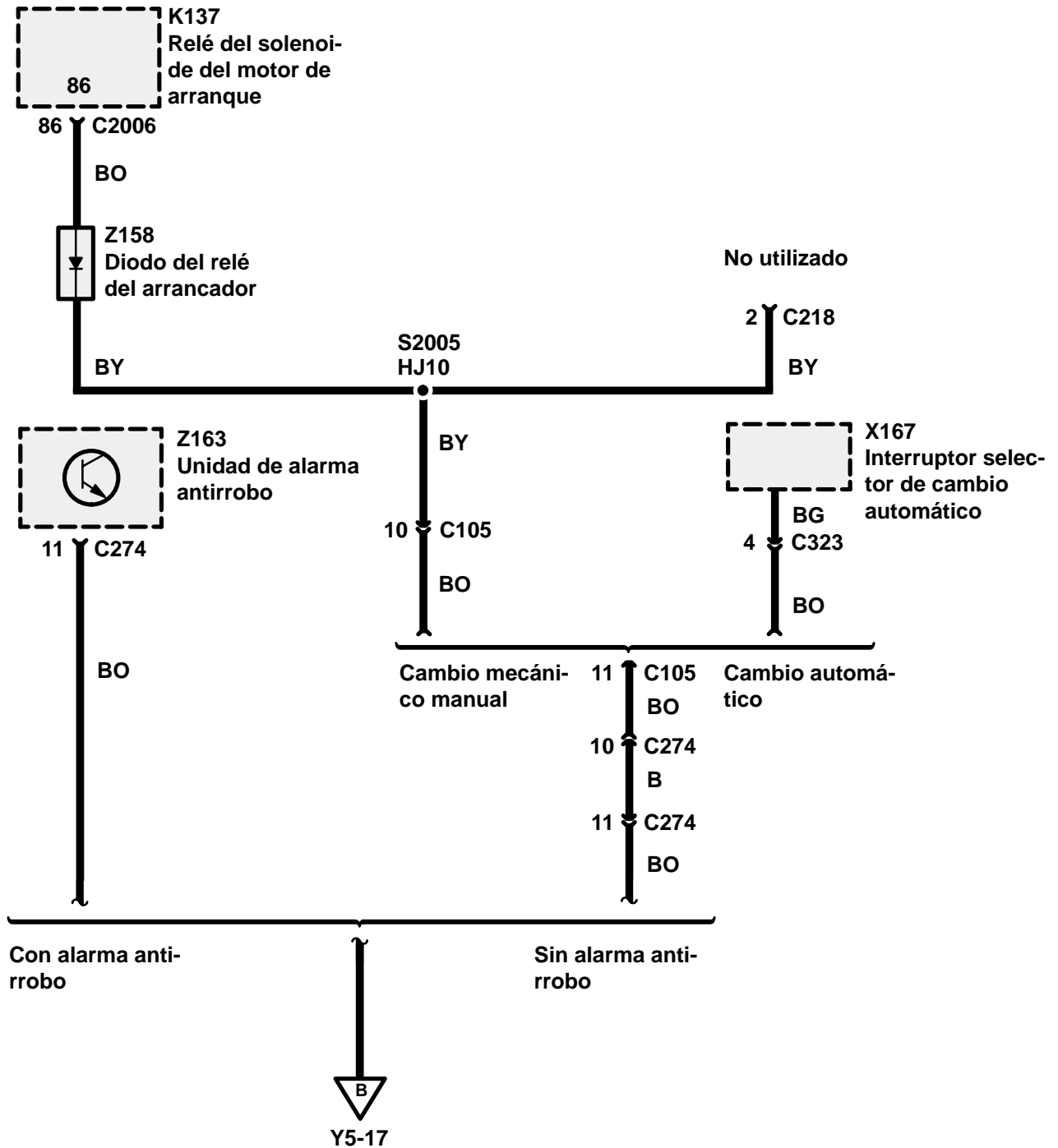
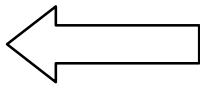

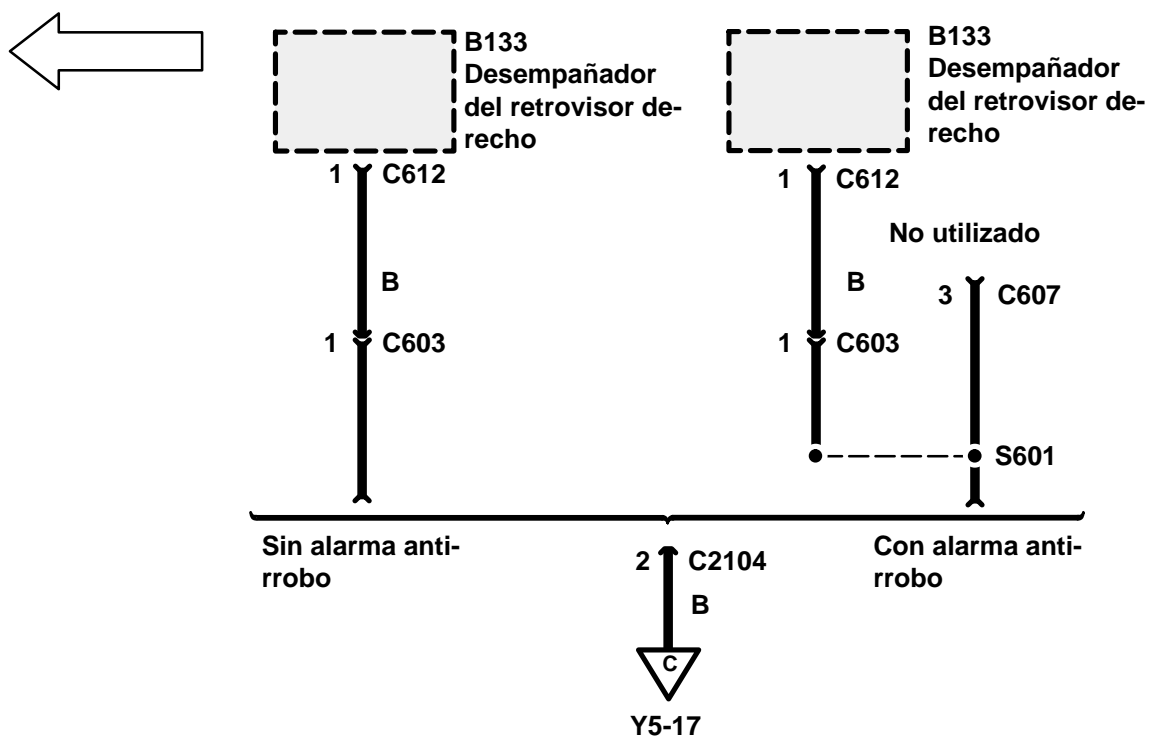

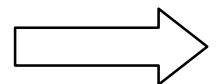
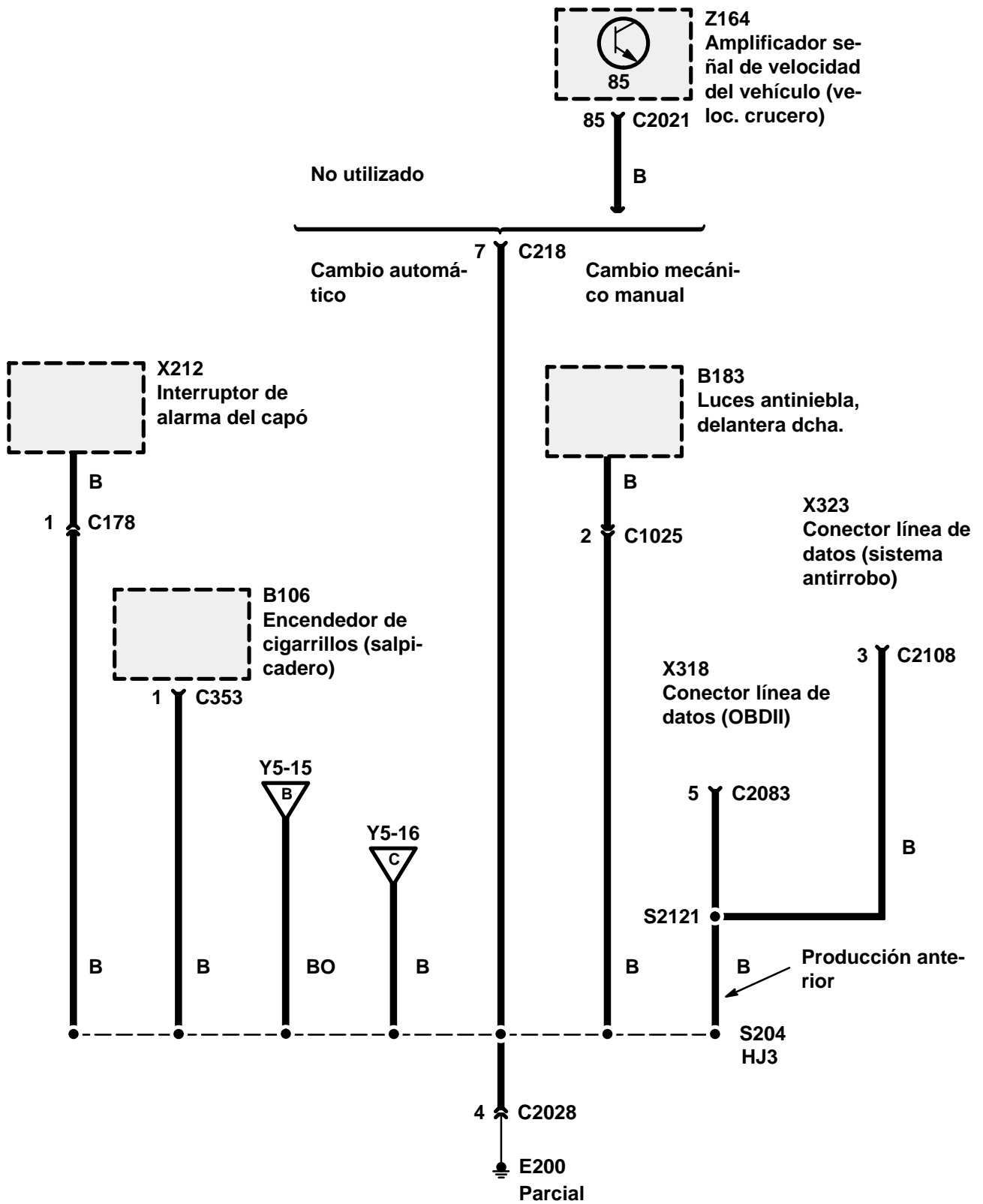
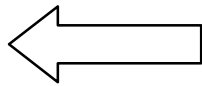

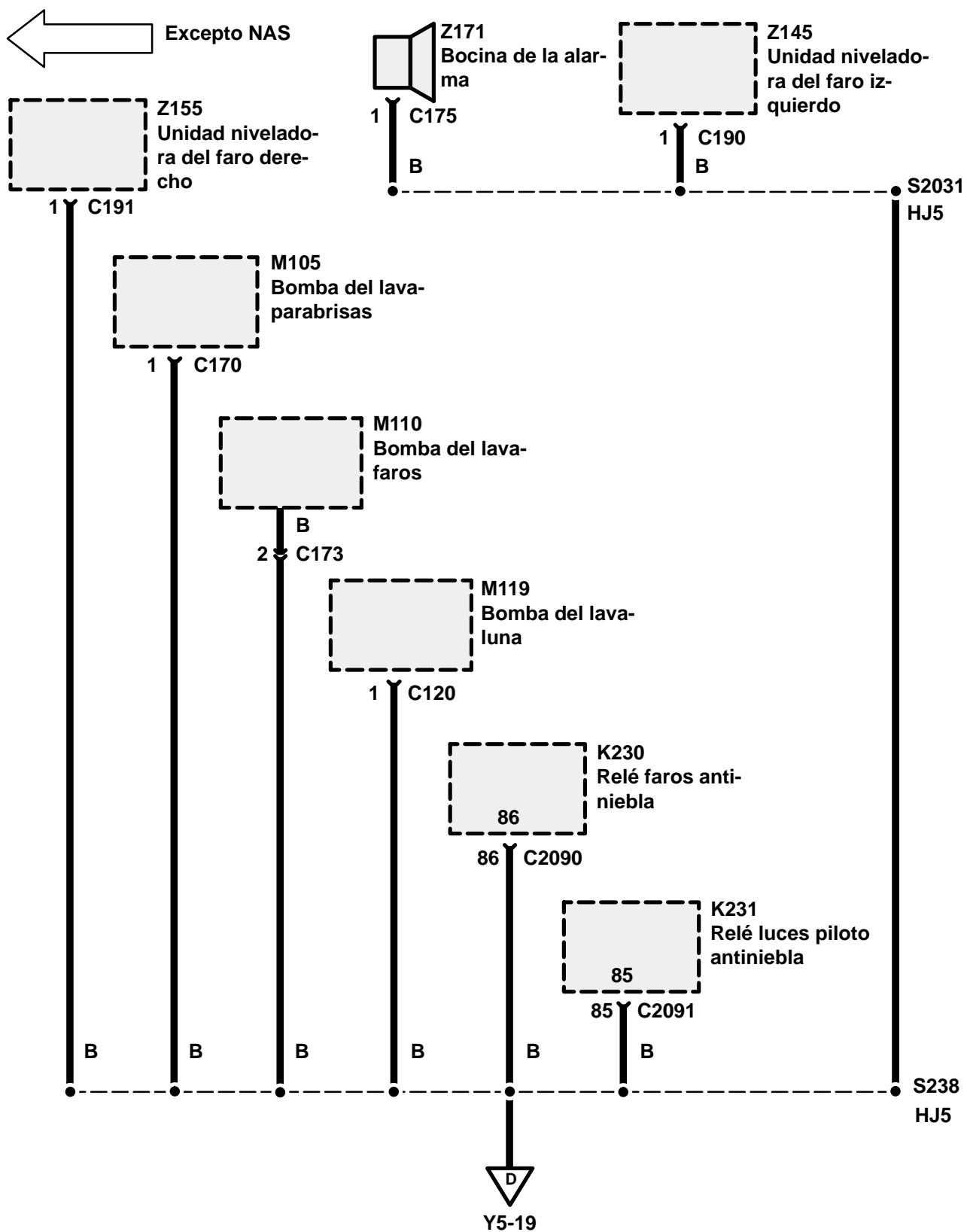

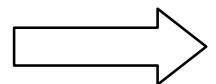
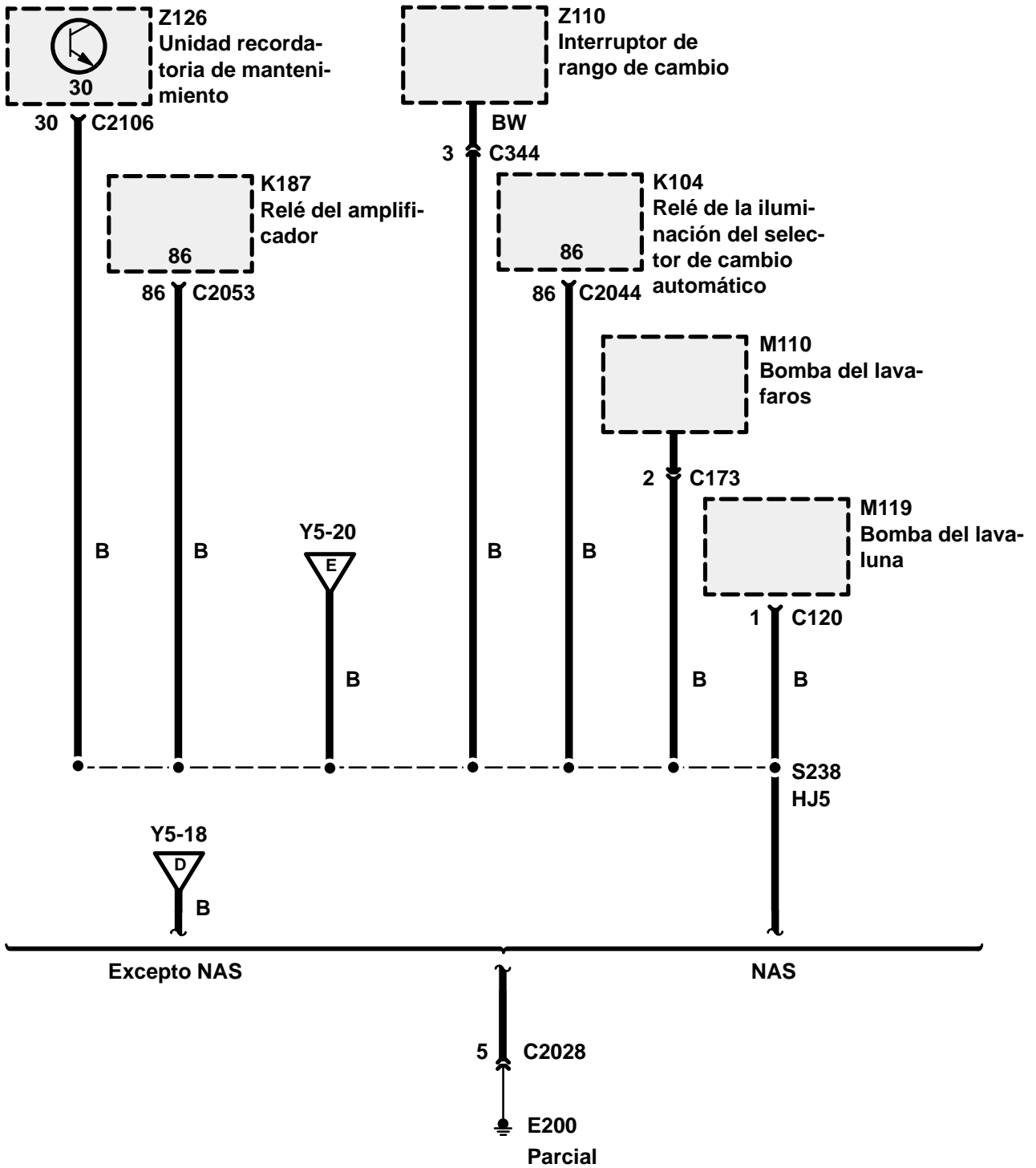
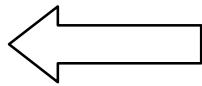

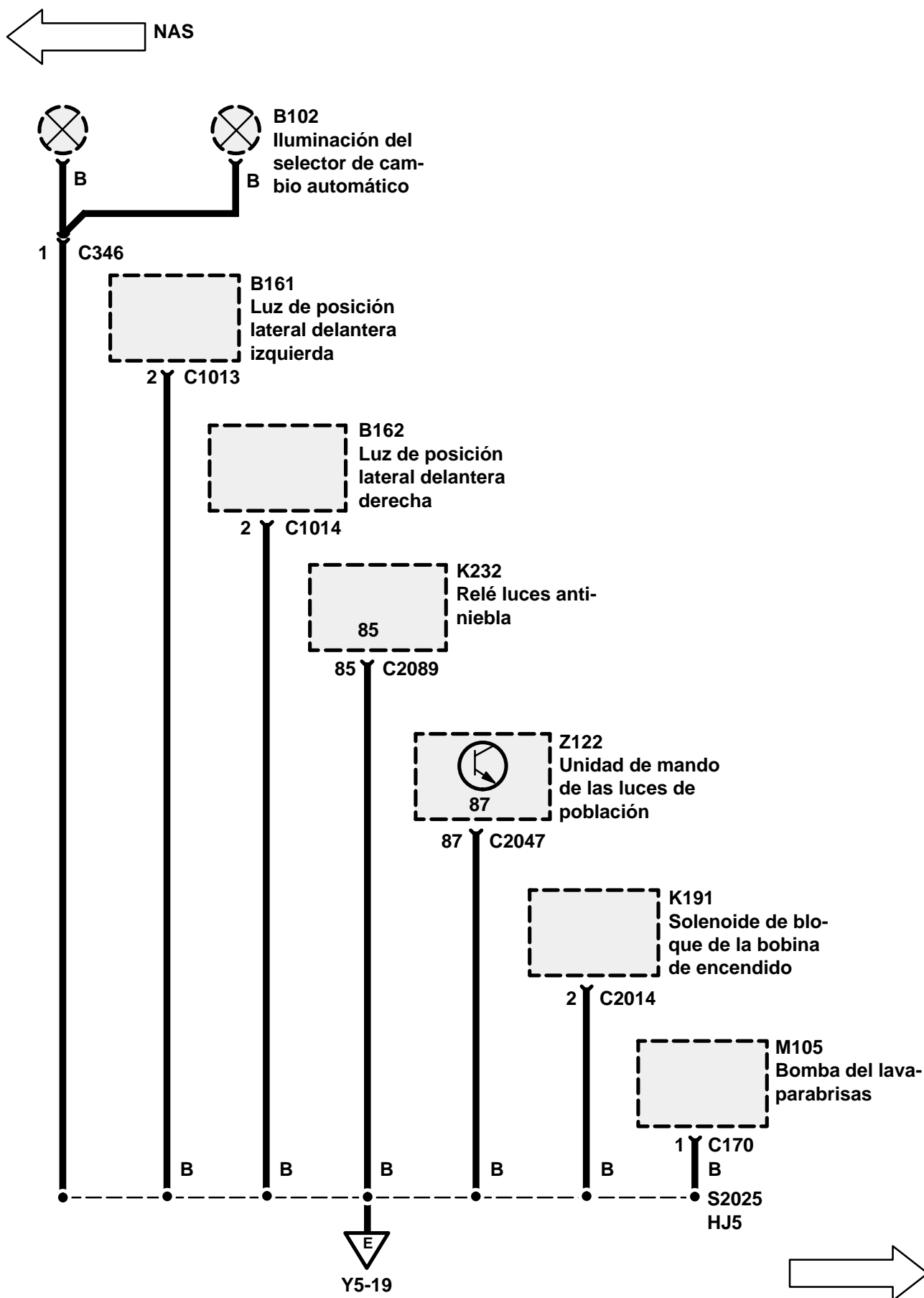

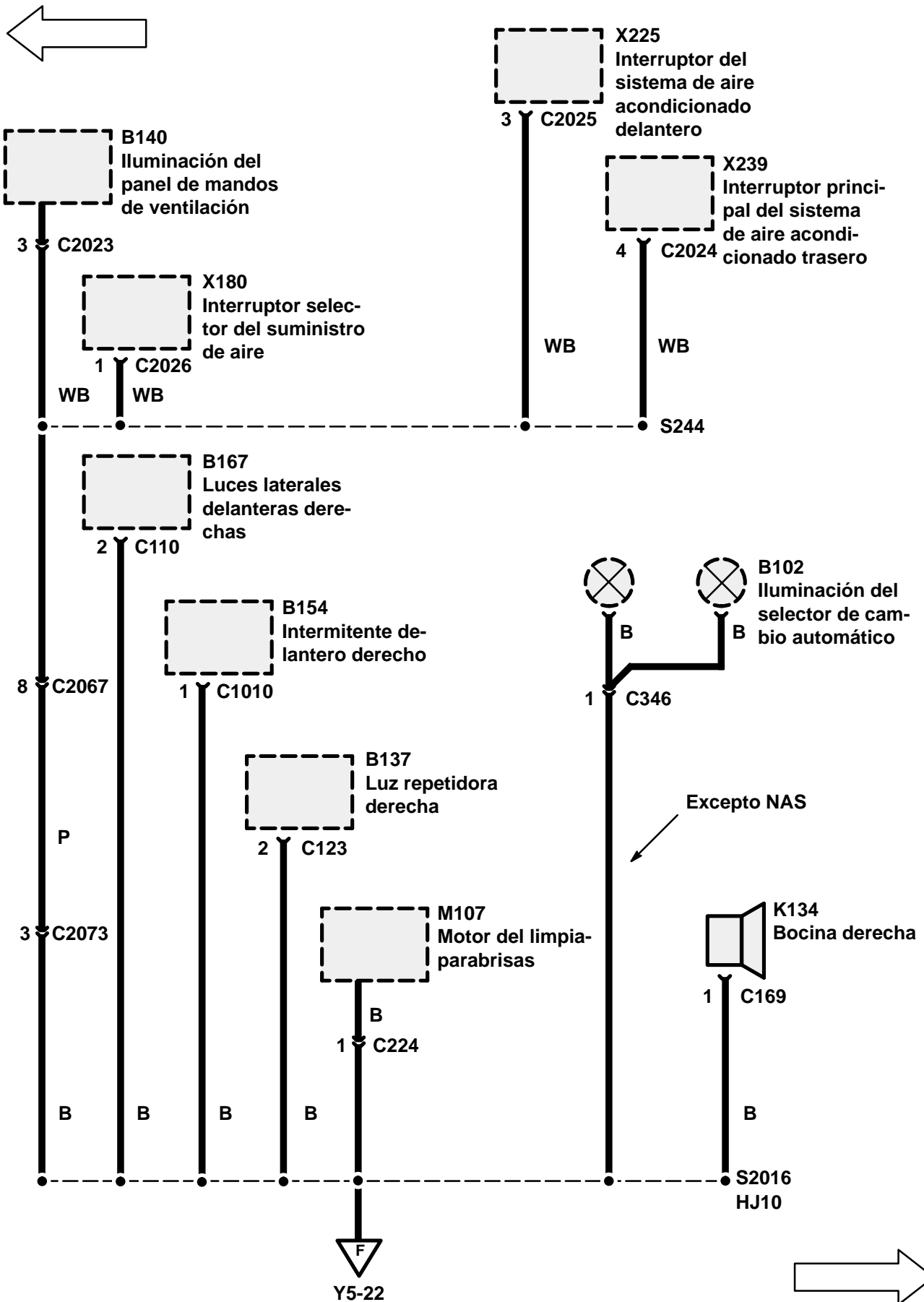

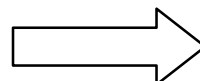
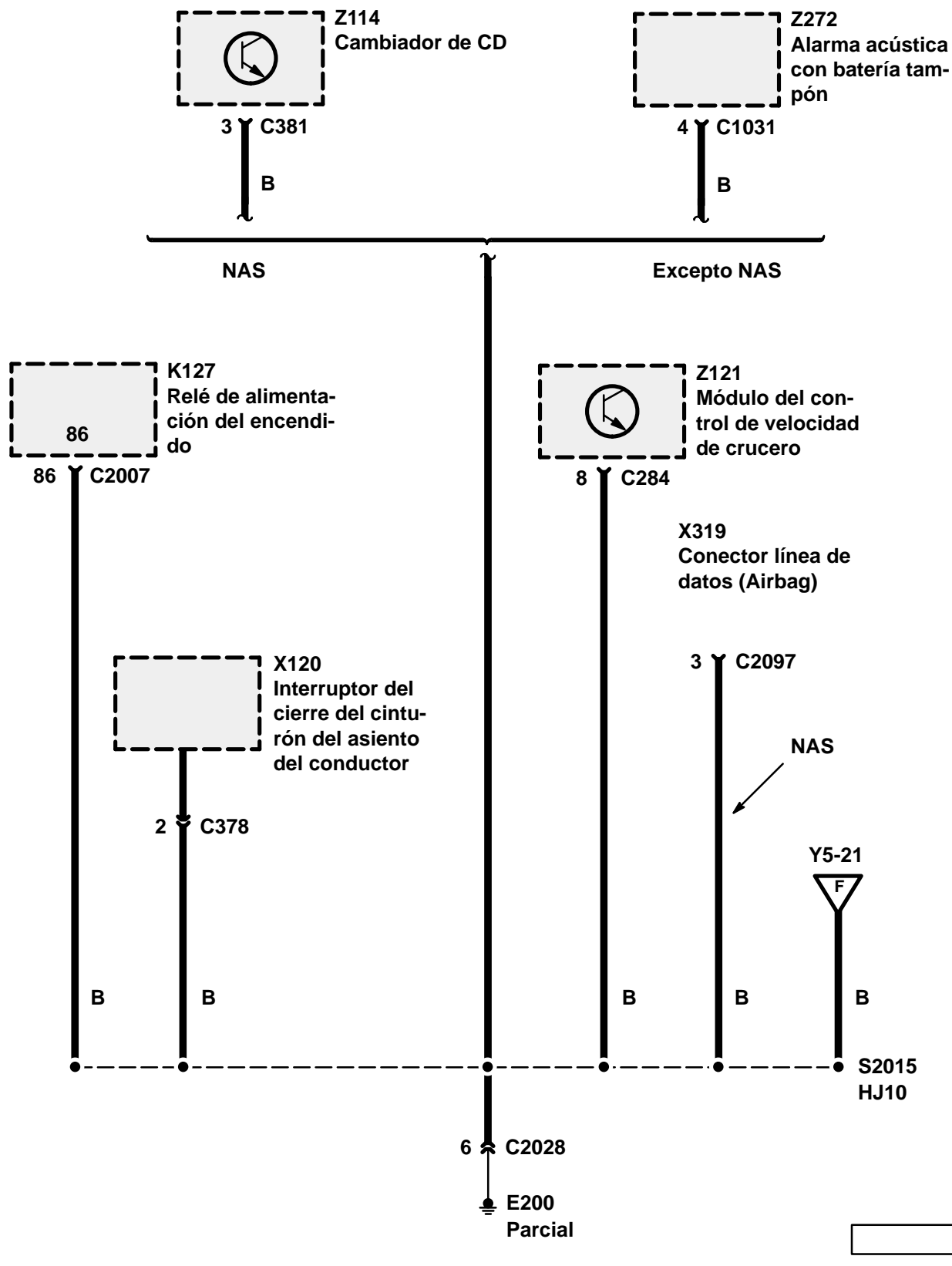
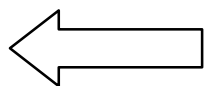

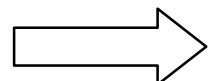
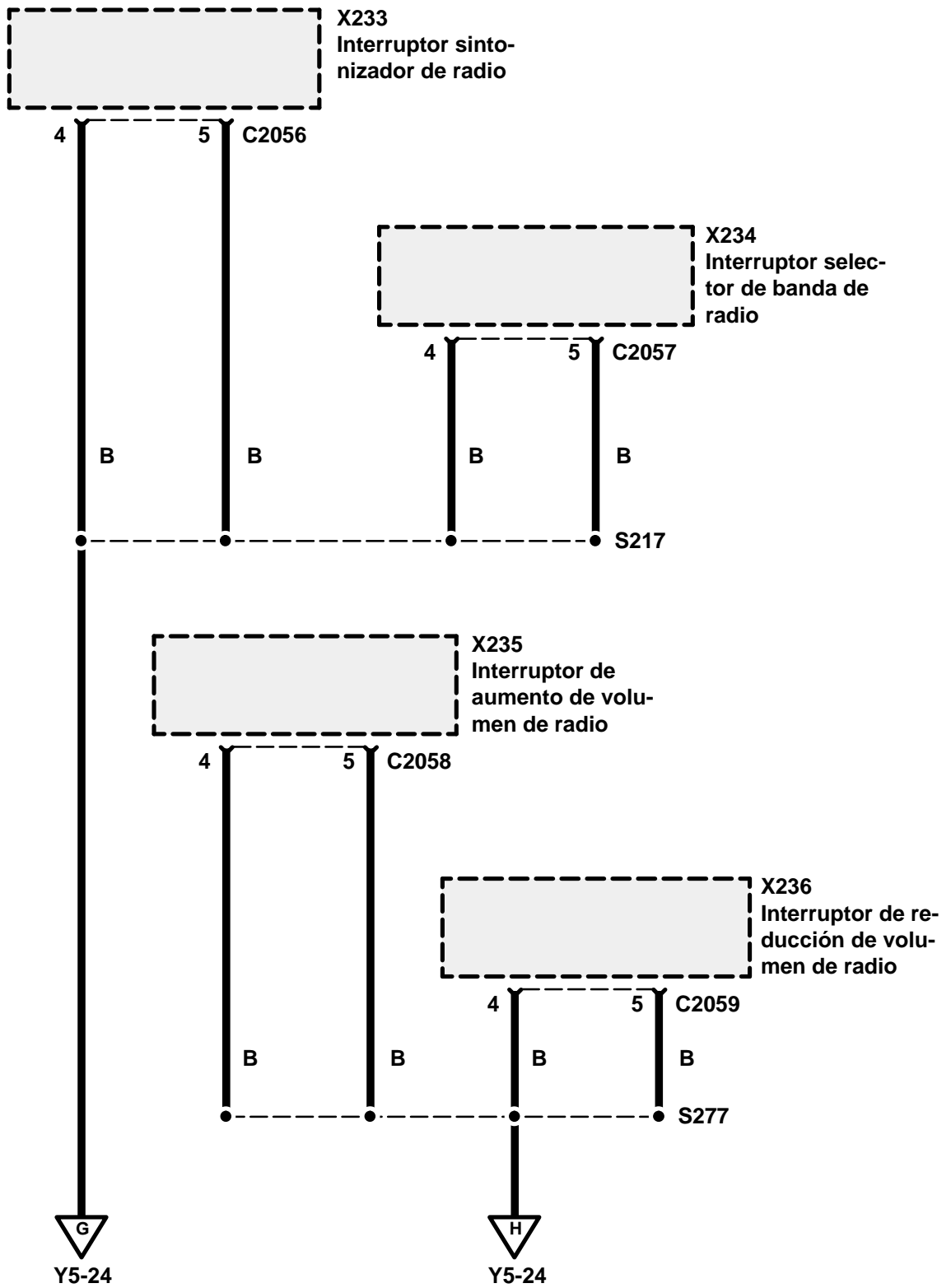
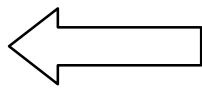

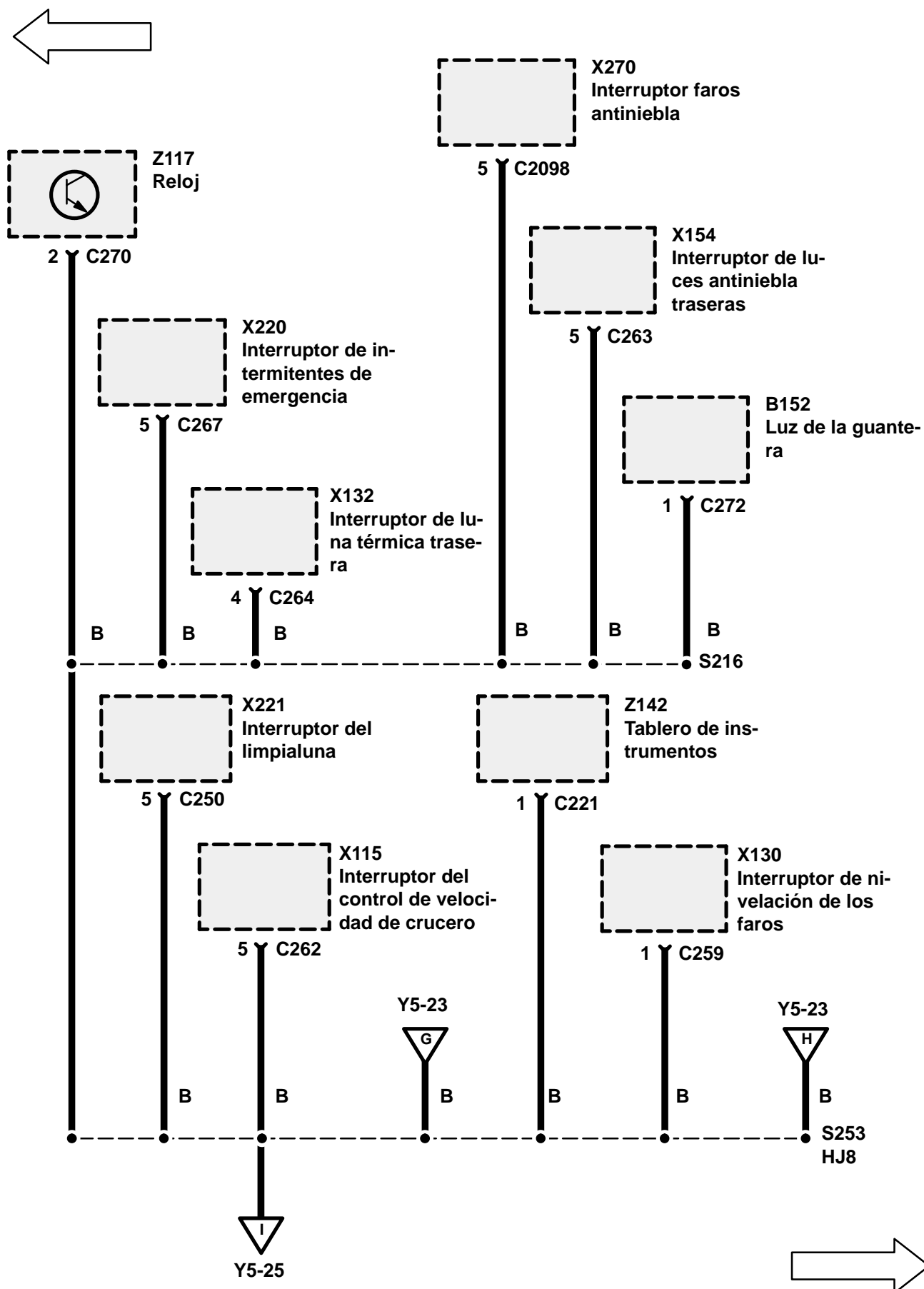

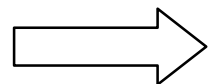
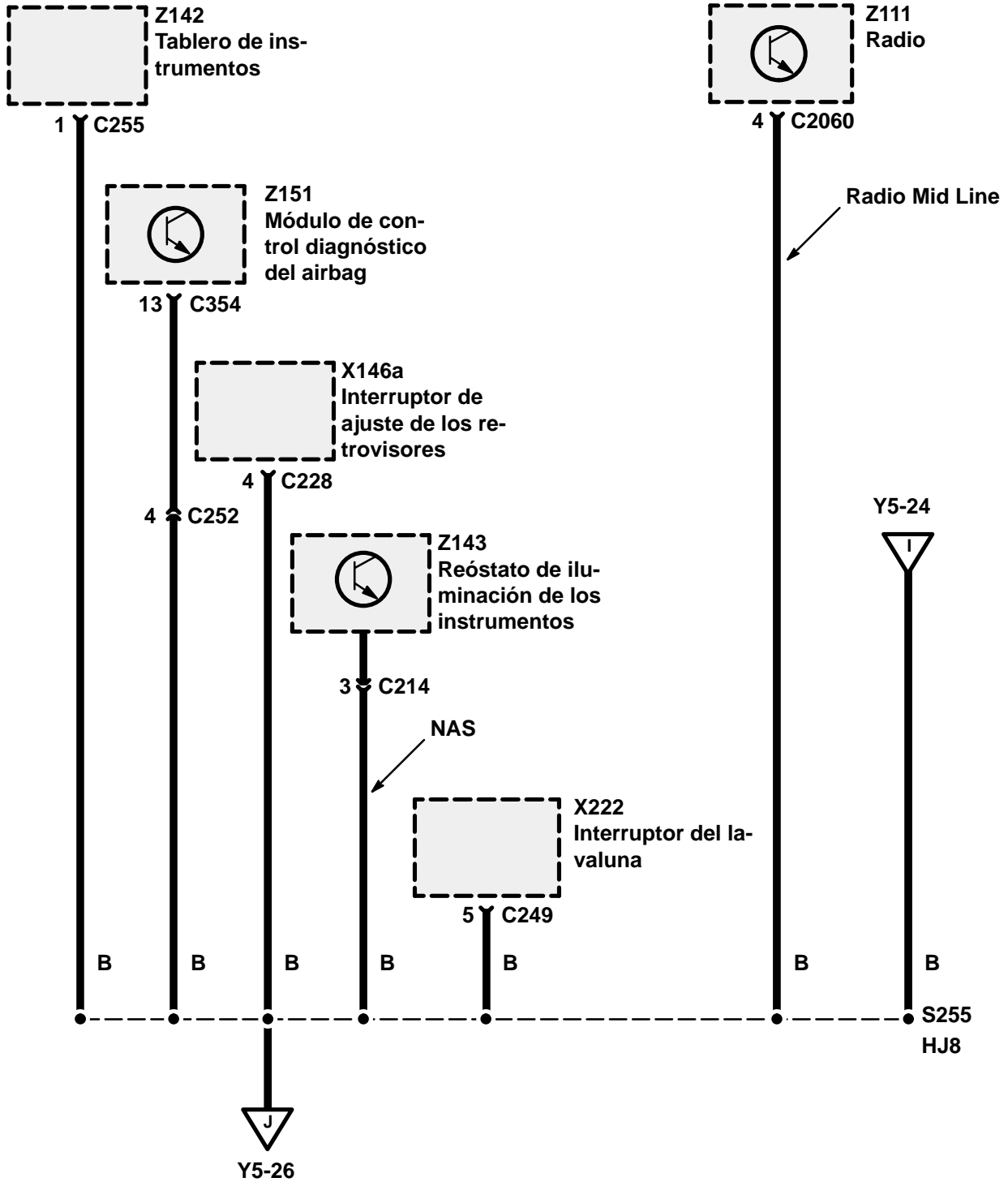
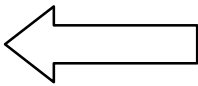

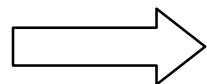
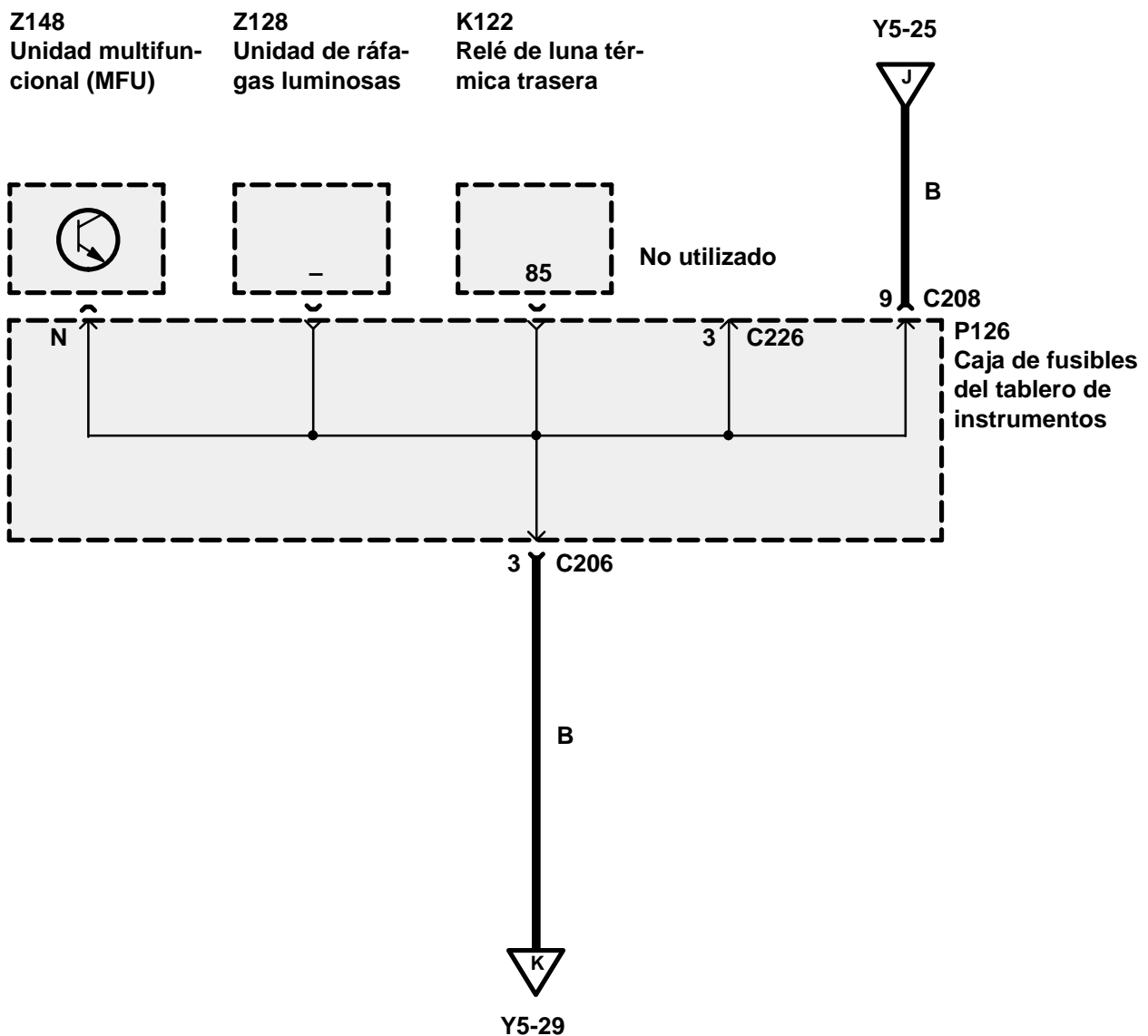
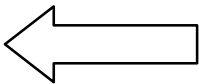

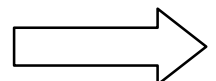
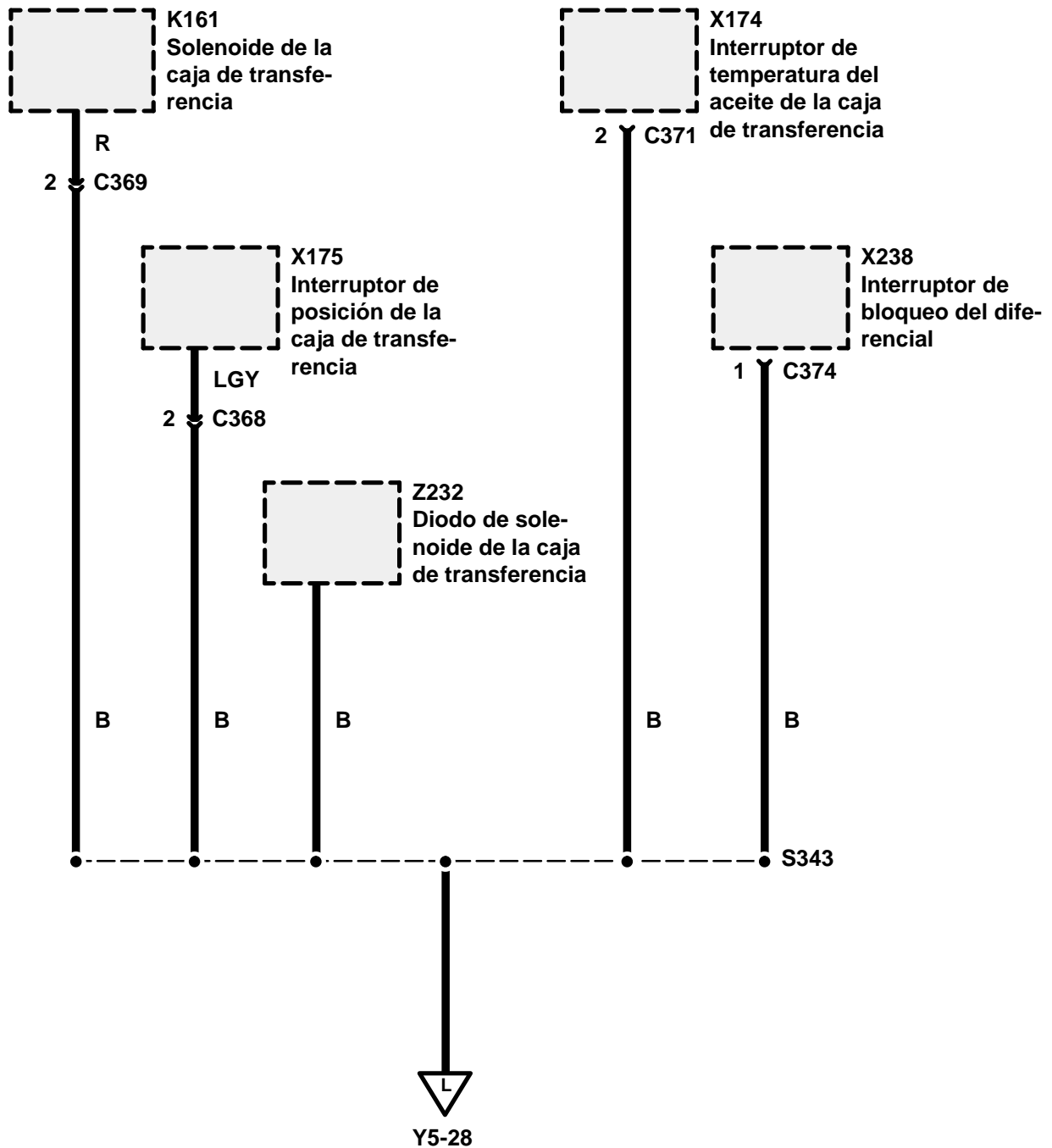
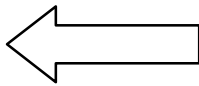

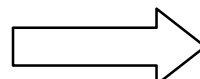
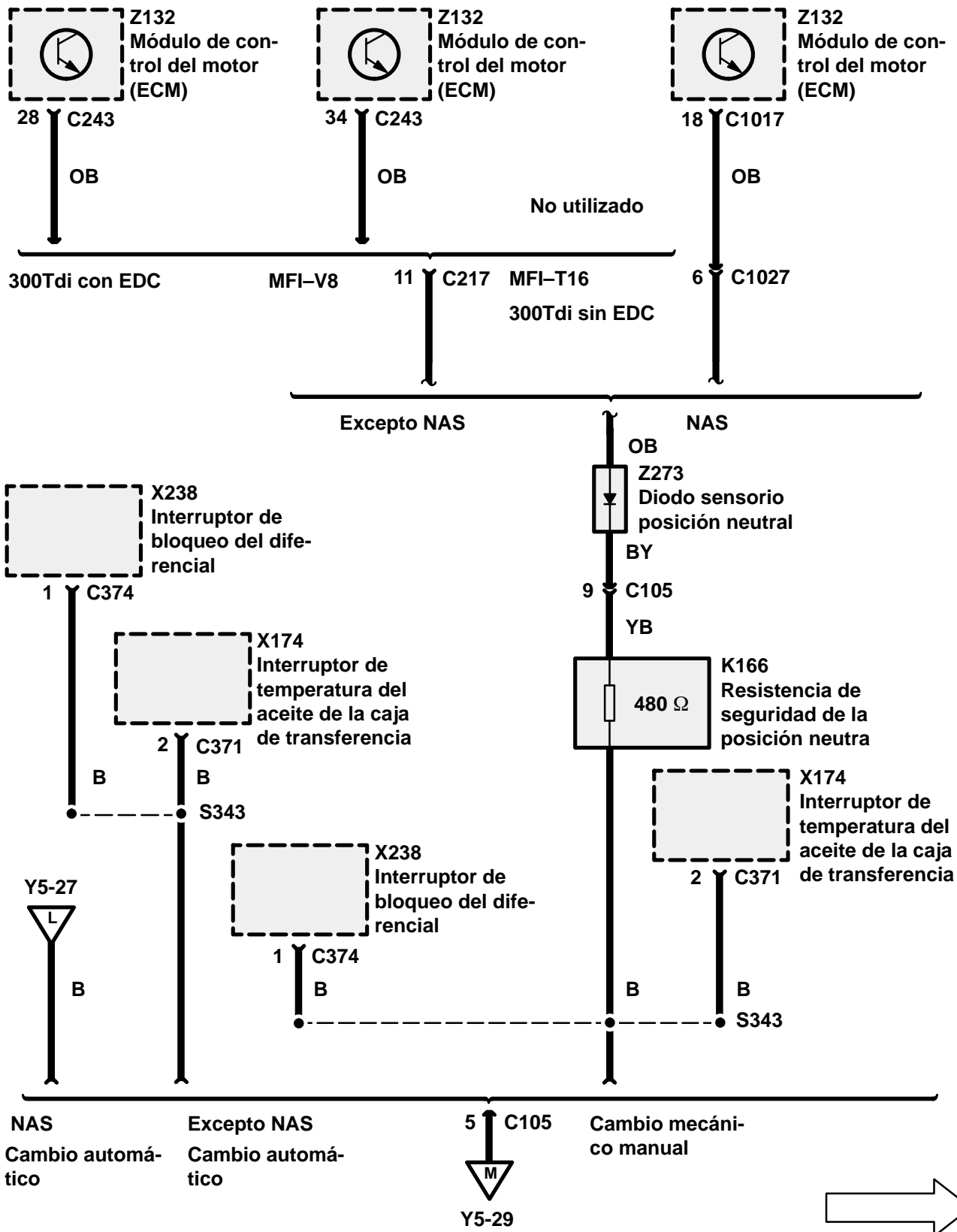
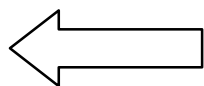

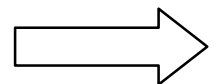
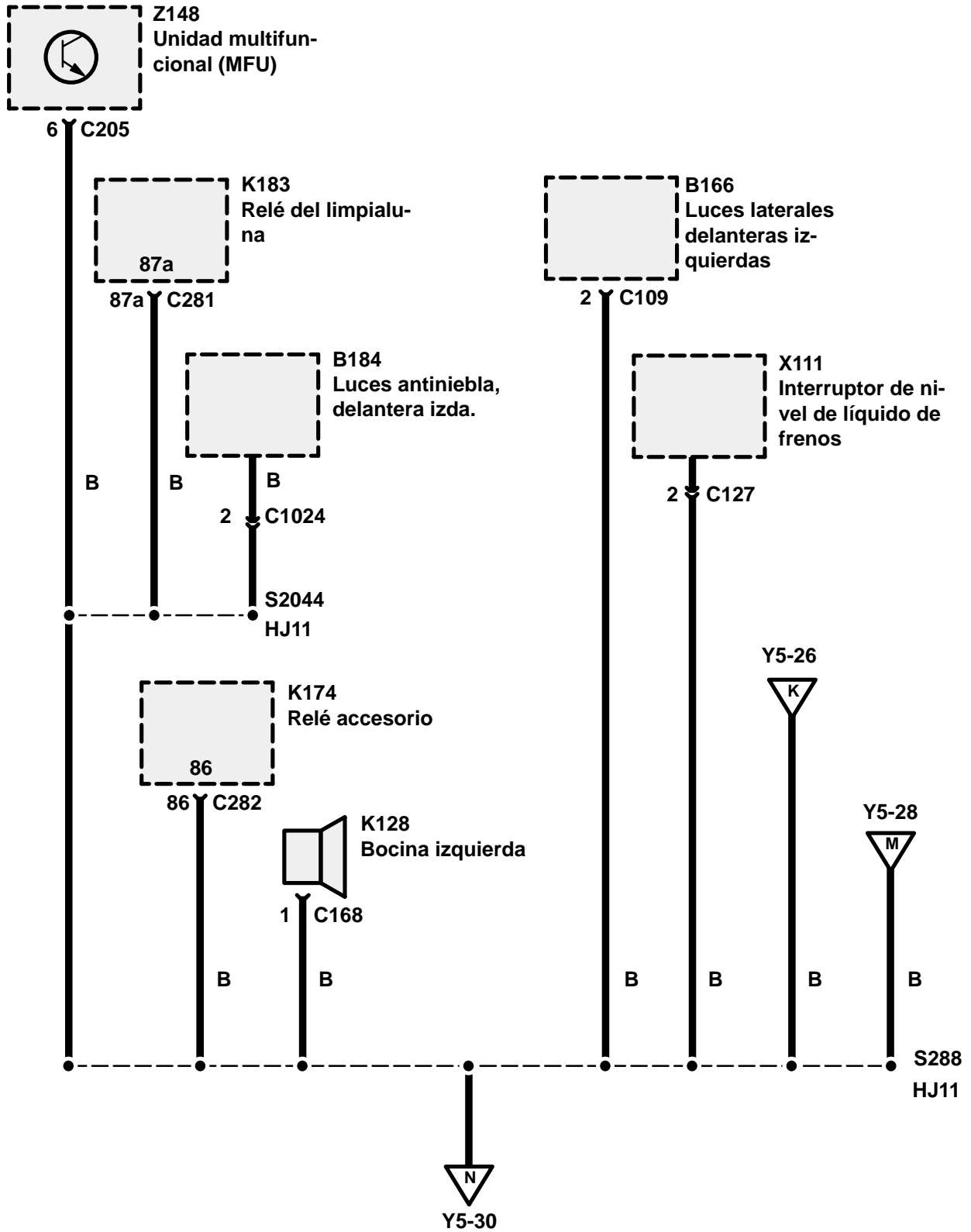
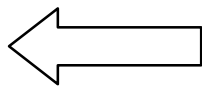

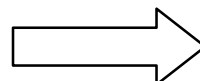
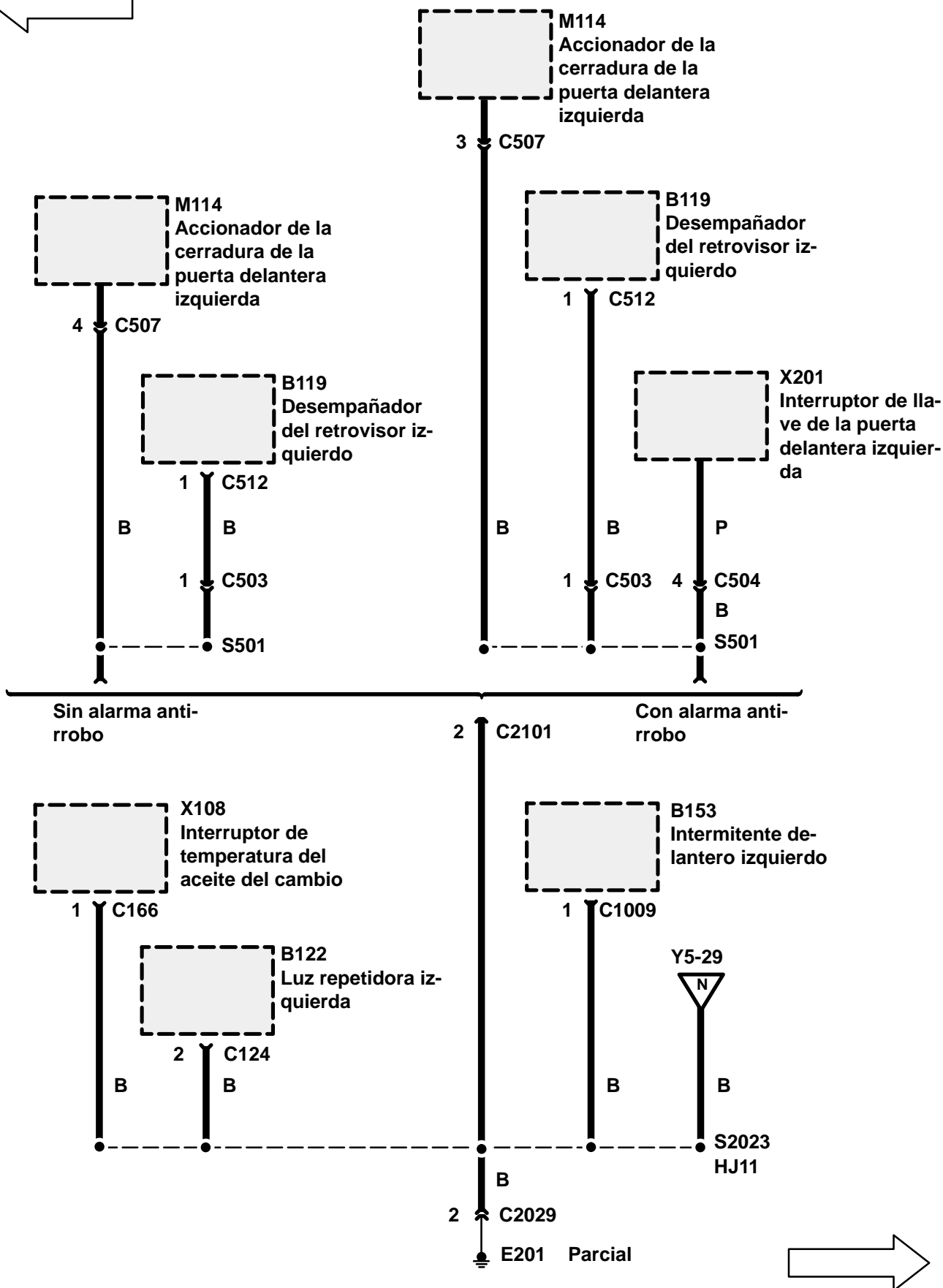
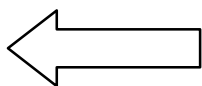

← Excepto NAS

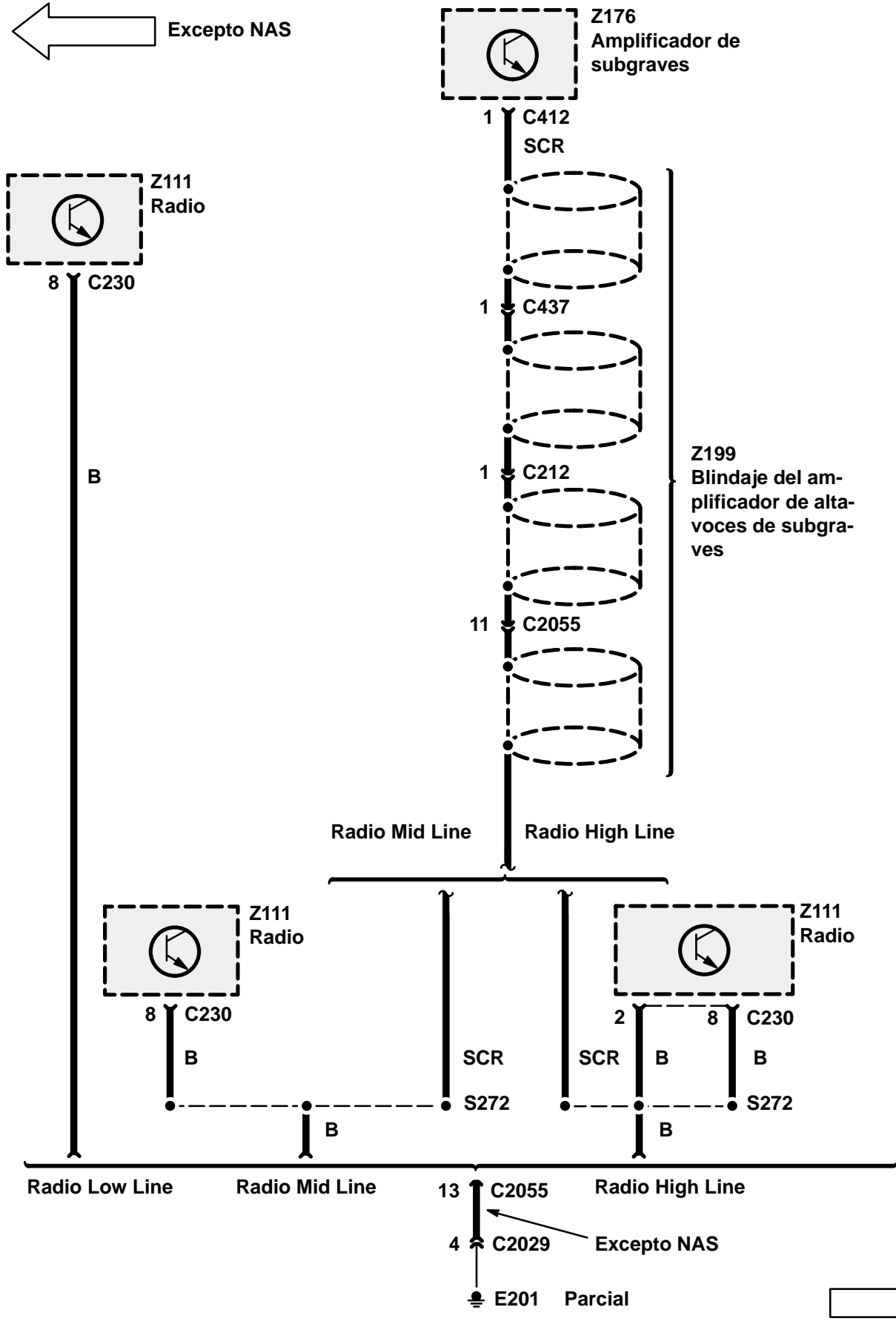

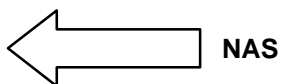

X318
Conector línea
de datos (OBDII)

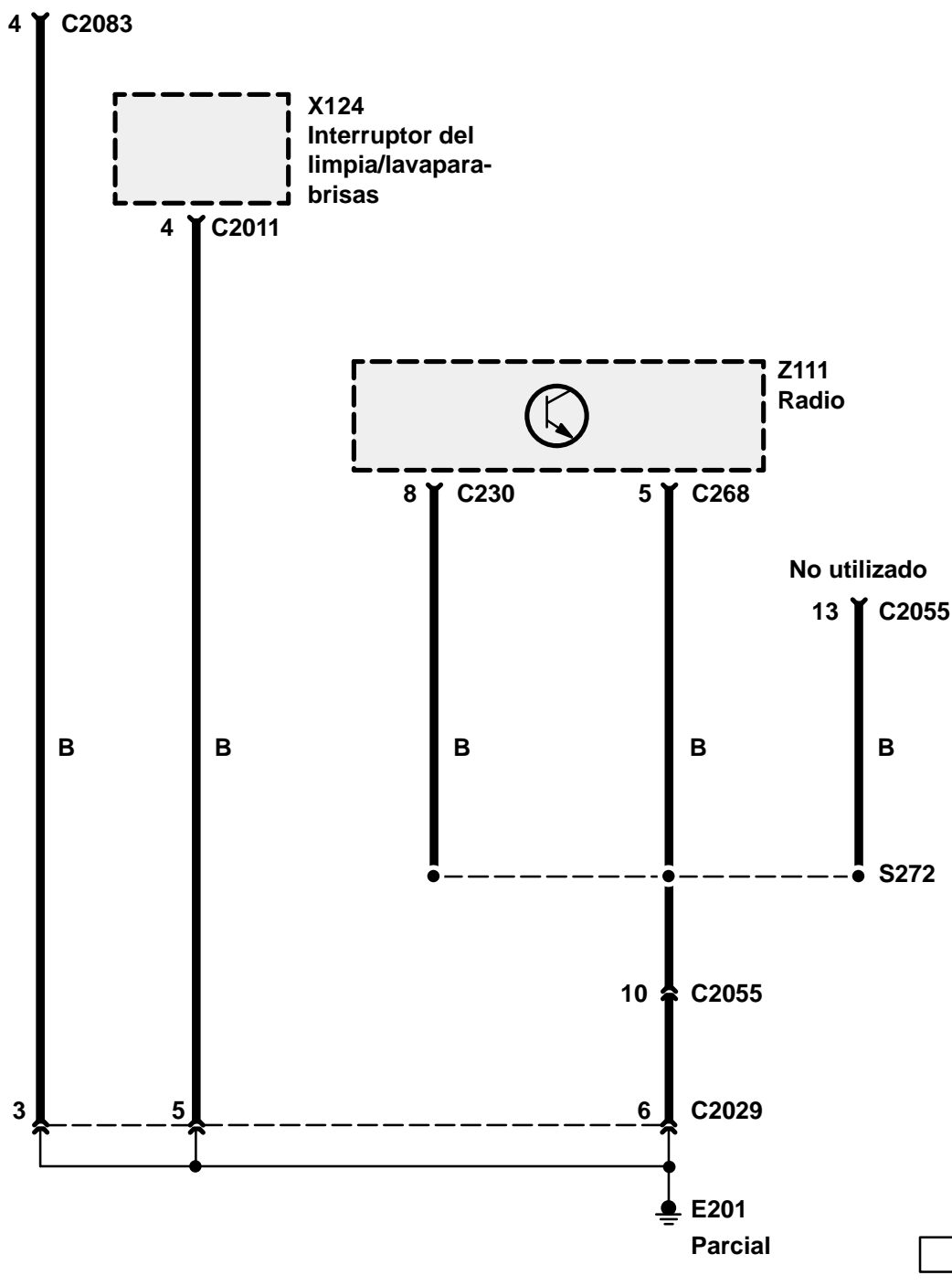

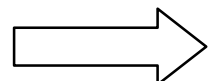
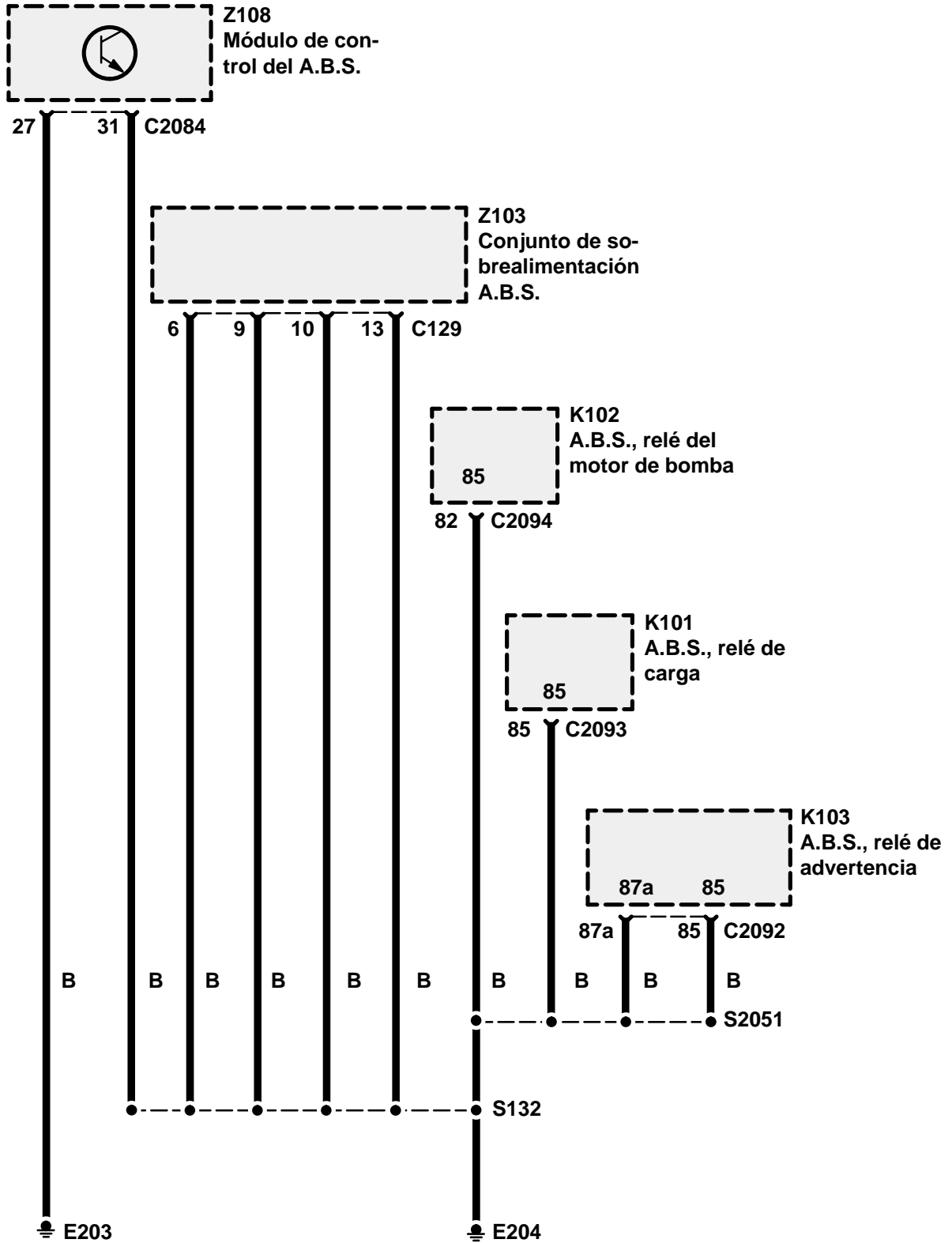
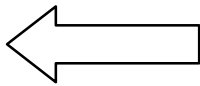

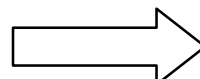
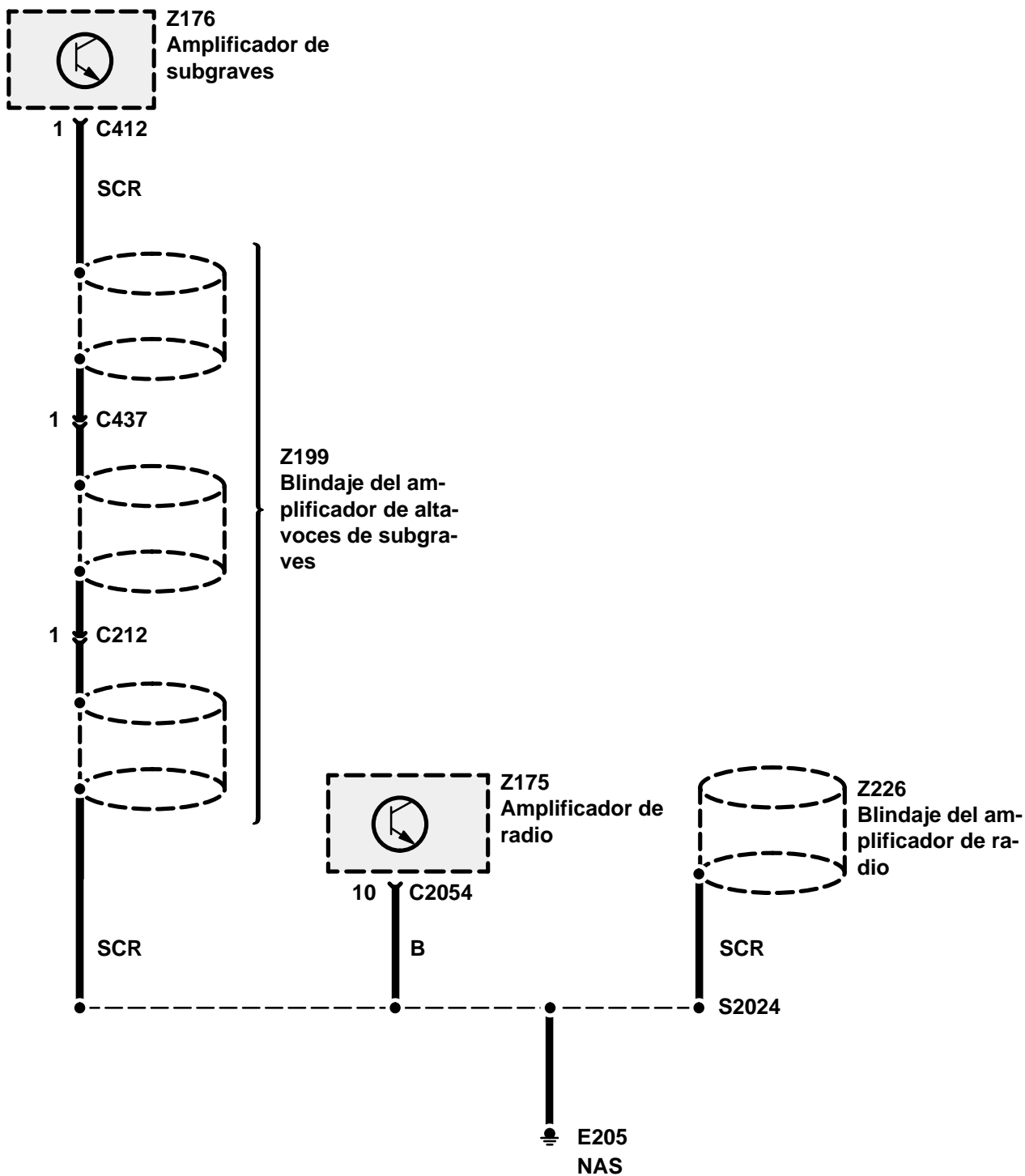
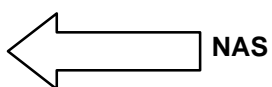

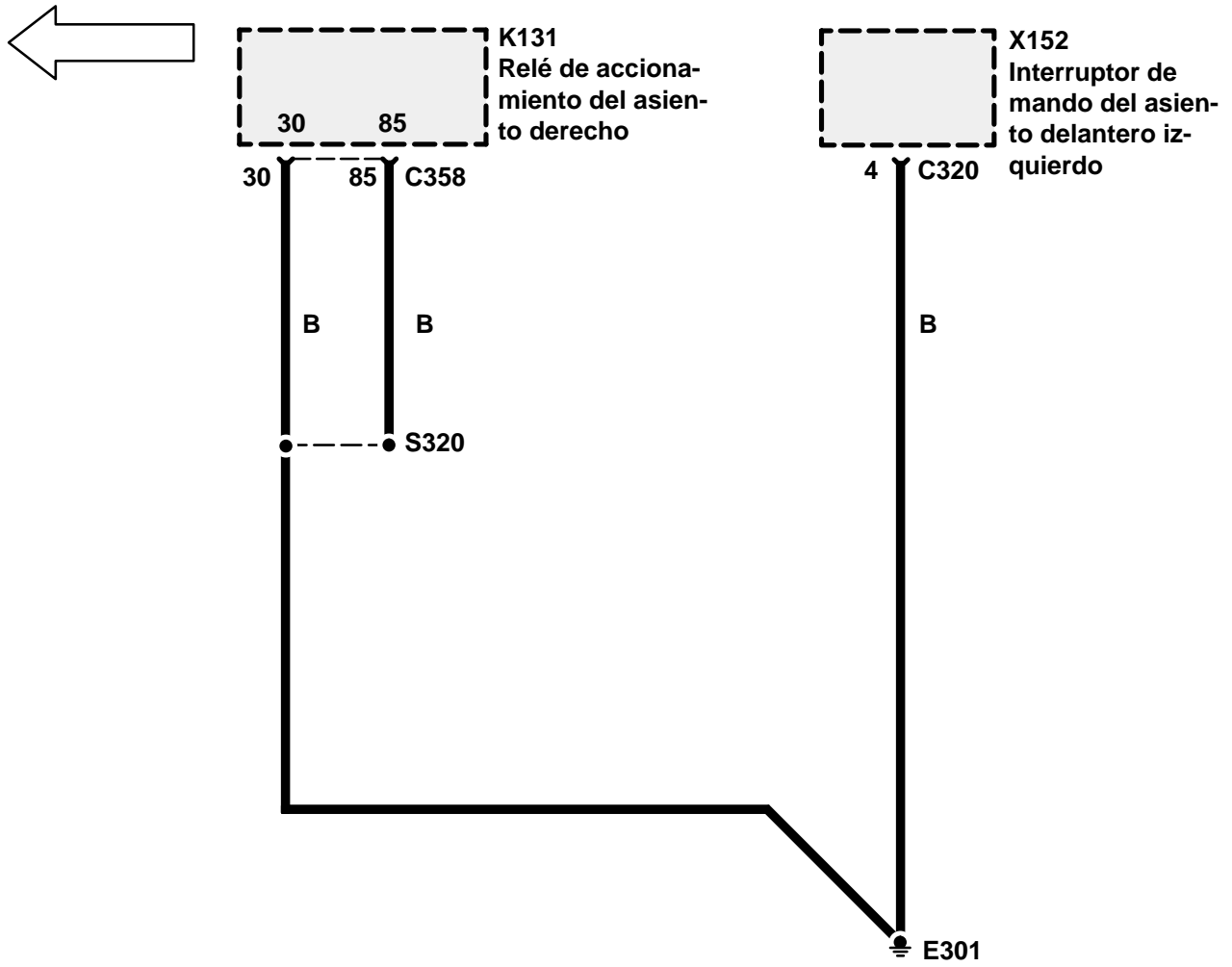

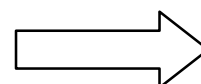
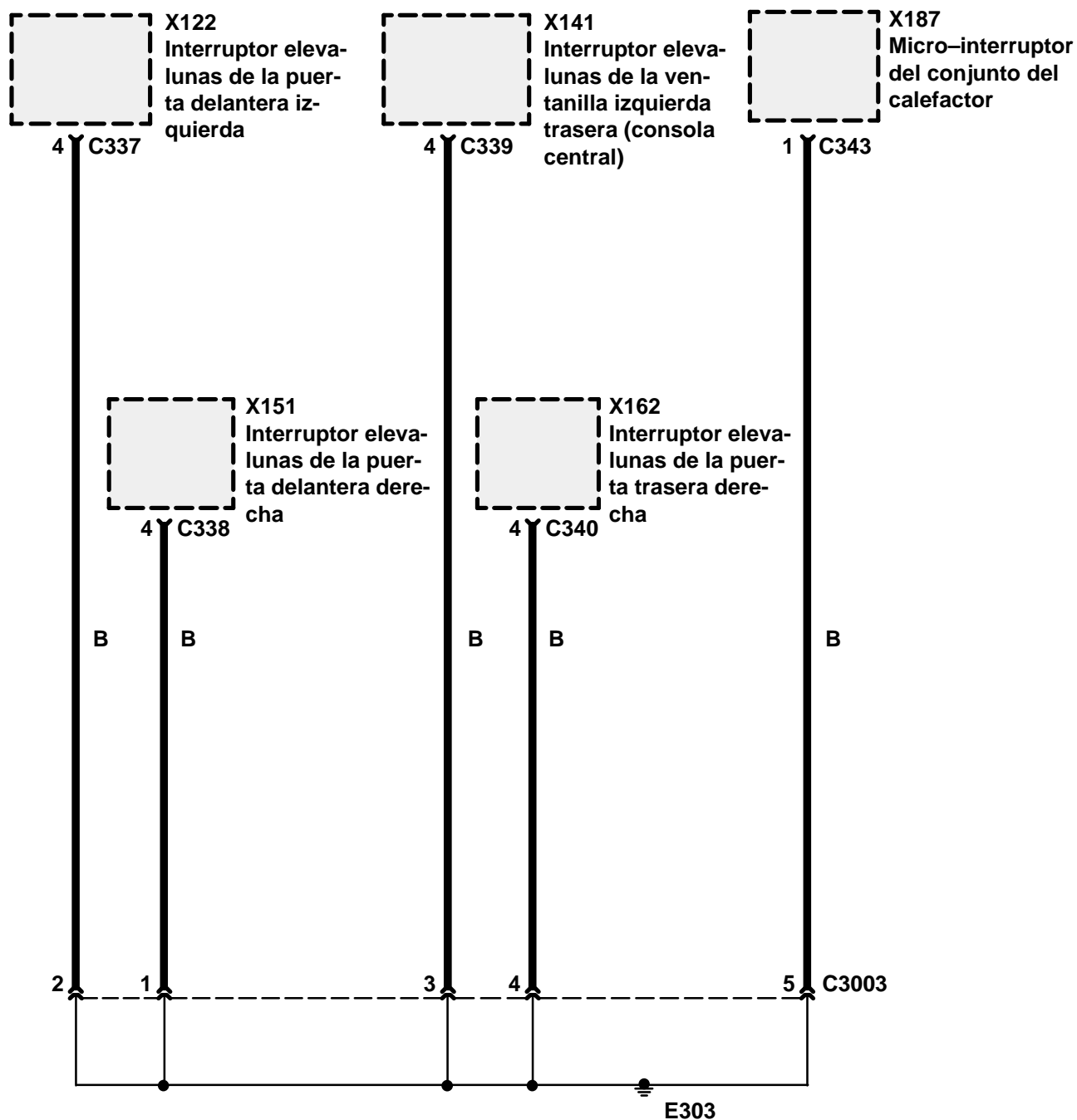
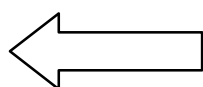

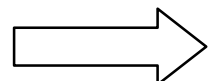
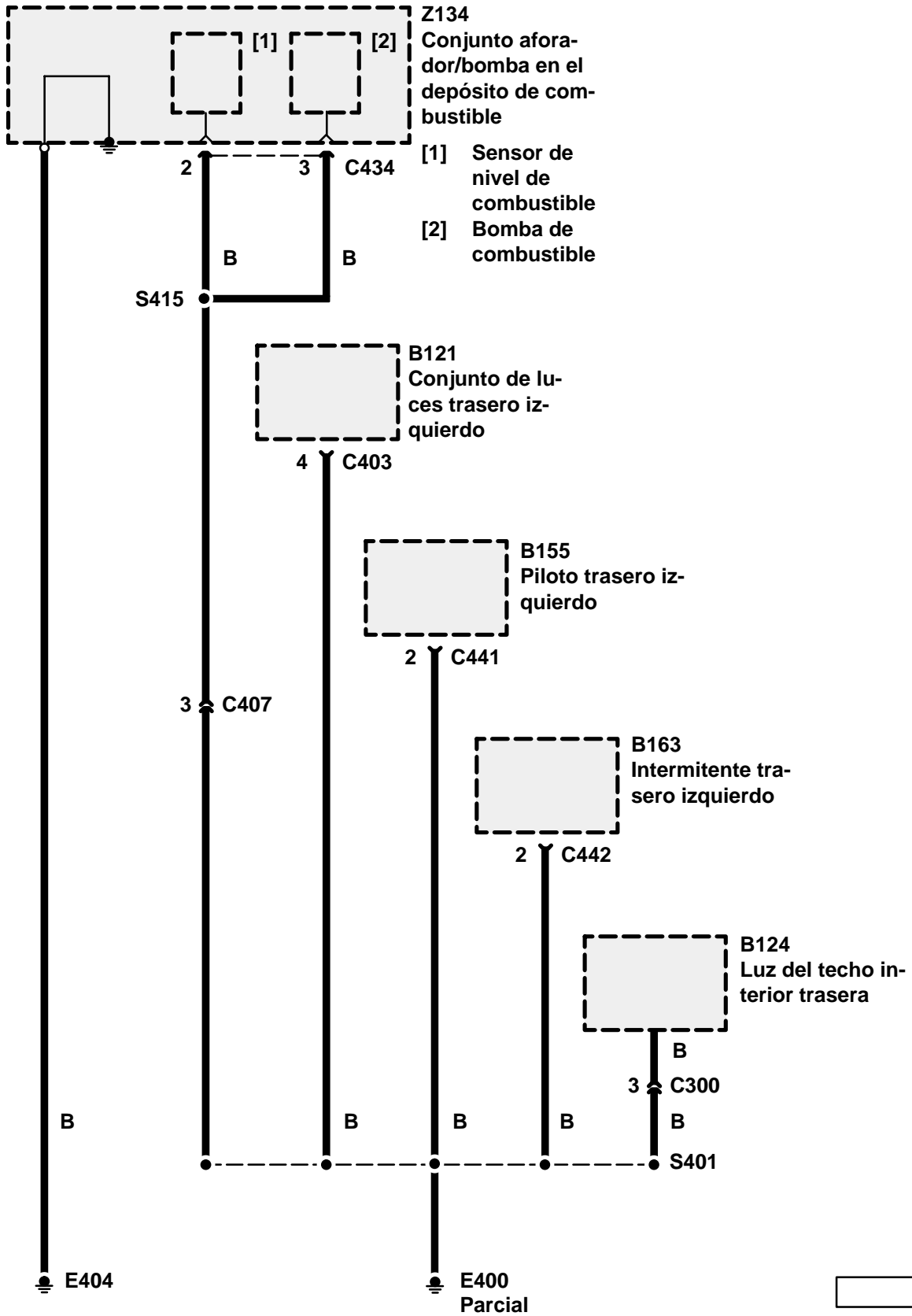
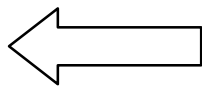

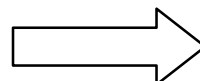
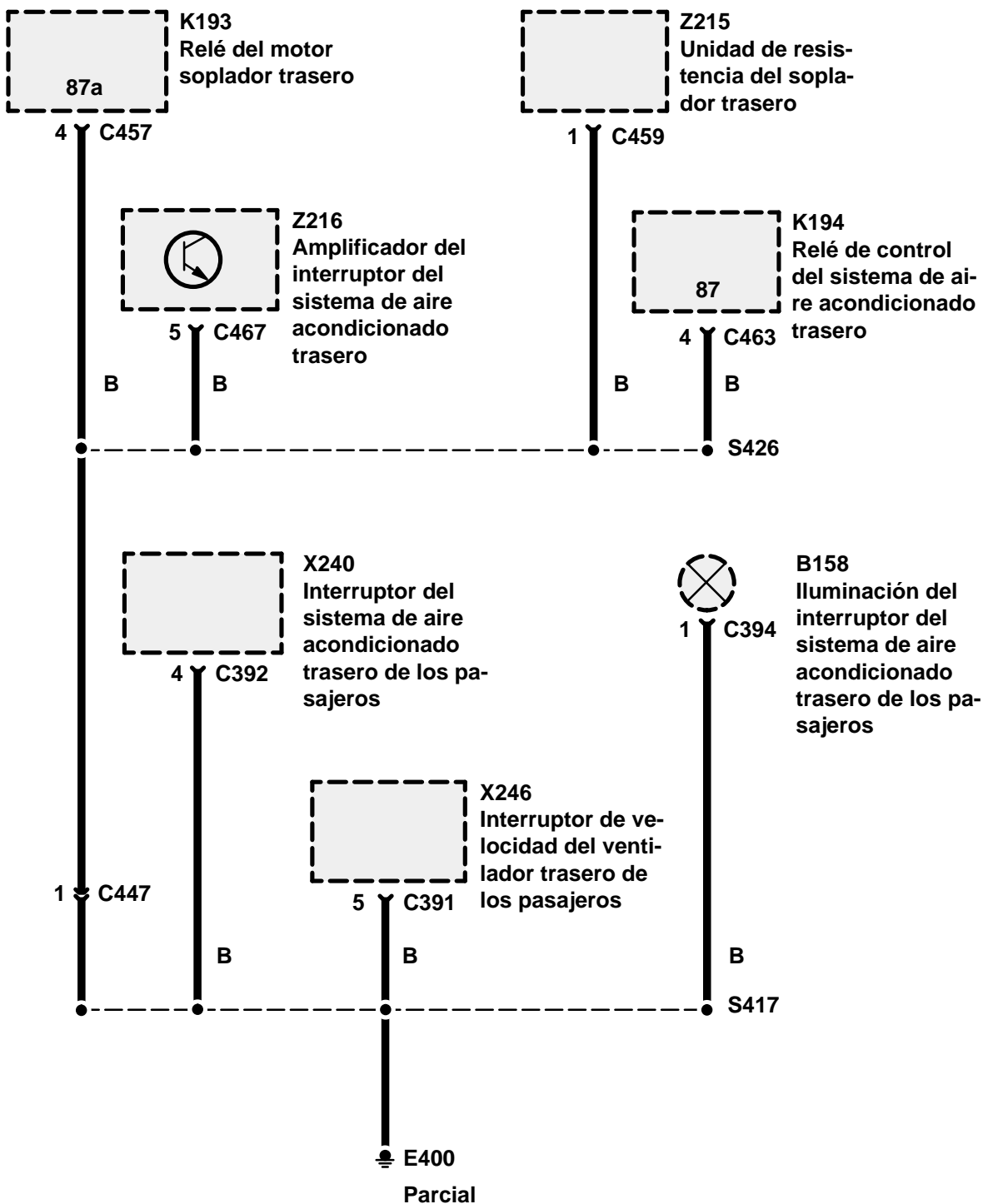
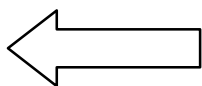

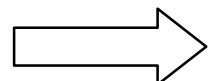
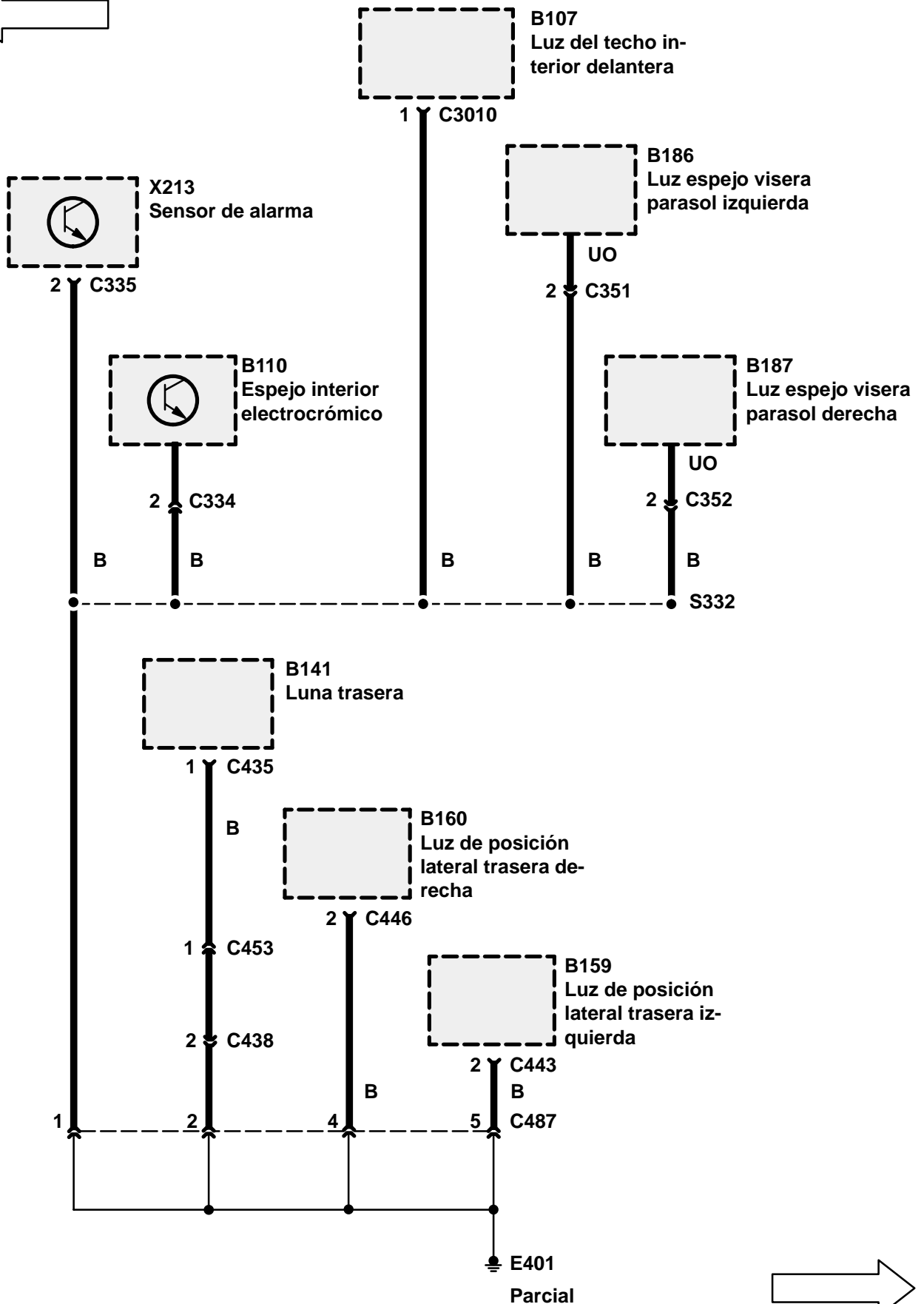
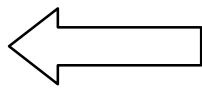

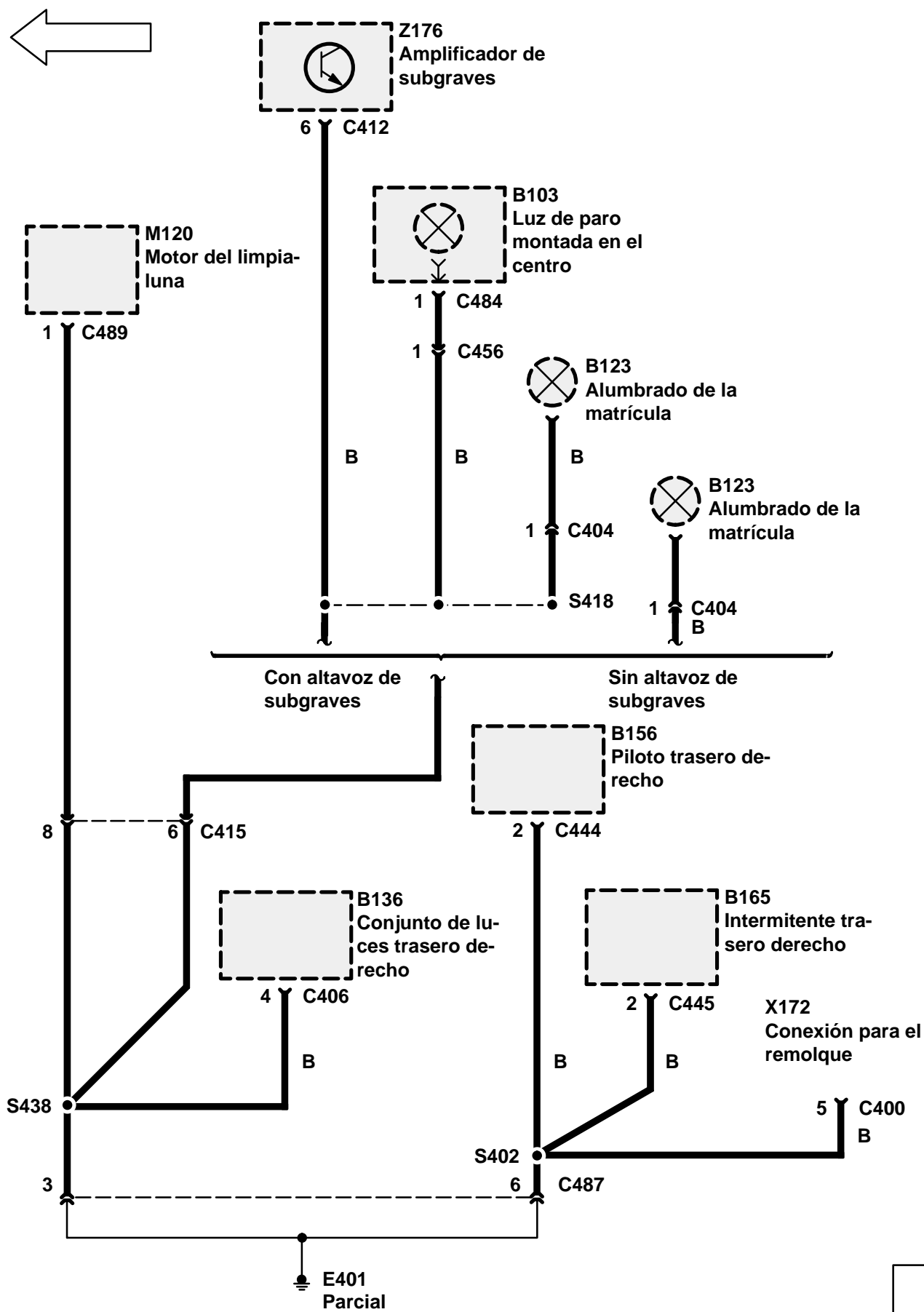

Componente	Ubicación	Manual	Vista
Conjunto de sobrealimentación A.B.S. (Z103)	Bloque de válvulas del ETC	70	3
Bomba hidráulica del A.B.S. (M102)	Bloque de válvulas del ETC	70	3
A.B.S., relé de carga (K101) (Excepto NAS)	detrás del lado derecho del salpicadero en el soporte	70	195
A.B.S., relé de carga (K101) (NAS)	detrás del lado derecho del salpicadero en el soporte	70	199
A.B.S., relé del motor de bomba (K102) (Excepto NAS)	detrás del lado derecho del salpicadero en el soporte	70	196
A.B.S., relé del motor de bomba (K102) (NAS)	detrás del lado derecho del salpicadero en el soporte	70	200
A.B.S., relé de advertencia (K103) (Excepto NAS)	detrás del lado derecho del salpicadero en el soporte	70	195
A.B.S., relé de advertencia (K103) (NAS)	detrás del lado derecho del salpicadero en el soporte	70	199
Interruptor de doble presión del aire acondicionado (X102) (MFI-V8) (MFI-T16) (300Tdi)	parte trasera derecha del comp. del motor	82	95
Interruptor de doble presión del aire acondicionado (X102) (SFI-V8)	parte trasera derecha del comp. del motor	82	98
Relé del sistema de aire acondicionado (K170)	detrás del revestimiento del espacio para los pies derecho	82	209
Relé accesorio (K174)	detrás del revestimiento del espacio para los pies izquierdo	86	121
Módulo de control diagnóstico del airbag (Z151)	debajo de la consola central	76	166
Solenoides de recirculación del aire (K123)	detrás del lado derecho del salpicadero lado derecho del evaporador de la unidad de calefactor	82	183
Fusible en línea del solenoide de aire recirculado (P138)	detrás del lado derecho del salpicadero	82	179
Diodo del selector de alimentación de aire (Z208)	Arnés de cables del interruptor del calefactor cerca de C2067	82	152
Interruptor selector del suministro de aire (X180)	salpicadero, en el centro	82	161
Interruptor de alarma del capó (X212) (300Tdi)	lado derecho delantero del compartimiento del motor	86	54
Interruptor de alarma del capó (X212) (MFI-V8) (MFI-T16)	lado derecho delantero del compartimiento del motor	86	52
Interruptor de alarma del capó (X212) (SFI-V8)	parte trasera derecha del comp. del motor	86	53
Sensor de alarma (X213)	parte delantera central del techo	86	171
Bocina de la alarma (Z171) (300Tdi)	lado derecho delantero del compartimiento del motor	86	54
Bocina de la alarma (Z171) (MFI-V8) (MFI-T16)	lado derecho delantero del compartimiento del motor	86	52
Módulo de control del A.B.S. (Z108)	detrás del lado derecho del salpicadero en el soporte	70	184
Interruptor de temperatura del aceite del cambio (X108)	parte delantera inferior izquierda del compartimiento del motor	86	31

Componente	Ubicación	Manual	Vista
Alarma acústica con batería tampón (Z272)	lado derecho delantero del compartimiento del motor	86	57
Sensor de temperatura del aire de sobrealimentación (X254)	motor, parte trasera superior	19	27
Sensor de presión del aire de sobrealimentación (X253) ...	Bloque de válvulas del ETC	19	13
Interruptor de nivel de líquido de frenos (X111)	Bloque de válvulas del ETC parte superior del depósito de líquido de frenos	70	2
Interruptor del pedal del freno (X112)	detrás del lado izquierdo del salpicadero en el soporte del pedal de freno	19	149
Sensor del ángulo de levas (Z262)	parte delantera inferior del motor cerca del filtro de aceite	19	48
Cambiador de CD (Z114)	debajo del asiento delantero derecho	86	230
Reloj (Z117)	salpicadero, en el centro	86	155
Interruptor del pedal de embrague (X200)	detrás del lado izquierdo del salpicadero cerca de la columna de dirección	86	130
Iluminación del interruptor en la columna (B104)	parte superior de la columna de dirección en/sobre Interruptor de encendido y arranque	86	144
Embrague del compresor (K107) (300Tdi con EDC) ...	lado derecho del motor parte delantera del compresor de climatización	82	69
Embrague del compresor (K107) (300Tdi sin EDC)	lado derecho del motor parte delantera del compresor de climatización	82	68
Embrague del compresor (K107) (MFI-T16)	lado derecho del motor parte delantera del compresor de climatización	82	
Embrague del compresor (K107) (MFI-V8)	lado derecho del motor parte delantera del compresor de climatización	82	58
Embrague del compresor (K107) (SFI-V8)	parte superior dcha. del motor parte delantera del compresor de climatización	82	62
Disyuntor del embrague compresor (X259)	parte delantera derecha del motor	82	64
Relé del compresor del aire acondicionado (K108) (300Tdi con EDC)	detrás del revestimiento del espacio para los pies derecho	82	212
Relé del compresor del aire acondicionado (K108) (MFI-V8) (MFI-T16) (300Tdi sin EDC)	detrás del revestimiento del espacio para los pies derecho	82	208
Relé del compresor del aire acondicionado (K108) (SFI-V8)	detrás del revestimiento del espacio para los pies derecho	82	210
Interruptor de temperatura del agua de refrigeración (X113) (300Tdi con EDC)	parte delantera derecha del motor en la caja del termostato	82	63
Interruptor de temperatura del agua de refrigeración (X113) (MFI-V8)	parte delantera superior central del motor	82	75
Interruptor de temperatura del agua de refrigeración (X113) (300Tdi sin EDC)	parte delantera derecha del motor	82	65
Relé del ventilador del condensador (K109) (Excepto NAS)	detrás del lado derecho del salpicadero en el soporte	86	193

Componente	Ubicación	Manual	Vista
Relé del ventilador del condensador (K109) (NAS)	detrás del lado derecho del salpicadero en el soporte	86	198
Diodo de control del ventilador del condensador 1 (Z209)	Arnés de cables del motor cerca de C217	82	178
Diodo de control del ventilador del condensador 1 (Z210)	Arnés de cables principal detrás del lado derecho del salpicadero cerca de C2073	82	176
Motor 1 del ventilador de refrigeración (M141) (MFI-T16 con sistema de aire acondicionado)	parte delantera del compartimiento del motor	82	
Motor 1 del ventilador de refrigeración (M141) (MFI-T16 sin sistema de aire acondicionado)	parte delantera del compartimiento del motor	82	39
Motor 2 del ventilador de refrigeración (M142)	parte delantera del compartimiento del motor	82	
Relé del ventilador de enfriamiento (K190)	detrás del revestimiento del espacio para los pies derecho	82	206
Sensor de posición del cigüeñal (X250) (MFI-T16)	parte inferior del lado trasero derecho del motor	19	87
Sensor de posición del cigüeñal (X250) (SFI-V8)	parte inferior del lado trasero izquierdo del motor	19	103
Diodo del control de velocidad de crucero (Z186) (Excepto NAS)	Arnés de cables de control de velocidad de crucero cerca de C218	19	196
Diodo del control de velocidad de crucero (Z186) (NAS)	Arnés de cables de control de velocidad de crucero cerca de C218	19	200
Relé de desconexión del regulador de velocidad (K234)	detrás del revestimiento del espacio para los pies derecho	19	212
Módulo del control de velocidad de crucero (Z121)	detrás del lado derecho del salpicadero en el soporte	19	186
Circuito de bloqueo (Control de Velocidad de Crucero) (K110) (Excepto NAS)	detrás del lado derecho del salpicadero en el soporte	19	197
Circuito de bloqueo (Control de Velocidad de Crucero) (K110) (NAS)	detrás del lado derecho del salpicadero en el soporte	19	201
Interruptor del control de velocidad de crucero (X115)	salpicadero, en el centro	19	156
Bomba de vacío del sistema de control de velocidad de crucero (M103)	compartimiento del motor, alante izquierda	19	28
Conector de diagnóstico (EGR) (X219) (300Tdi con EGR)	detrás del lado derecho del salpicadero	19	191
Conector línea de datos (MFI) (X321) (MFI-T16)	esquina trasera derecha del compartimiento del motor	19	92
Conector línea de datos (MFI) (X321) (MFI-V8)	detrás del lado derecho del salpicadero	19	189
Conector línea de datos (OBDII) (X318)	detrás del lado izquierdo del salpicadero	19	151

Componente	Ubicación	Manual	Vista
Conector línea de datos (sistema antirrobo) (X323) (Producción anterior)	detrás del lado derecho del salpicadero cerca de Unidad de control de elevallunas	86	185
Diodo de luces de circulación (Z200)	Arnés de cables principal detrás del lado derecho del salpicadero cerca de HJ2	86	180
Unidad de mando de las luces de población (Z122)	detrás del lado derecho del salpicadero en el soporte	86	200
Interruptor de bloqueo del diferencial (X238)	lado superior derecho de la caja de transferencia	86	118
Diodo de intermitentes 1 (Z212)	detrás del salpicadero de instrumentos	86	147
Diodo de intermitentes 2 (Z213)	detrás del salpicadero de instrumentos	86	146
Interruptor de los intermitentes (X116)	parte superior de la columna de dirección	86	133
Distribuidor (Z125) (MFI-T16)	motor, parte trasera superior	86	
Distribuidor (Z125) (MFI-V8)	parte delantera superior central del motor	86	24
Interruptor del cierre del cinturón del asiento del conductor (X120)	en el cierre del cinturón del conductor	86	
Caja de fusibles debajo del asiento del conductor (P108)	debajo del asiento delantero izquierdo	86	226
Solenoides del control EGR (K171)	parte delantera izquierda del compartimiento del motor	19	30
Módulo de mando de válvula del EGR (Z149)	detrás del lado derecho del salpicadero	19	188
Sensor de posición de válvula EGR (X218)	lado izquierdo del motor	19	8
Espejo interior electrocrómico (B110)	parte delantera central del techo	86	173
Caja de fusibles del compartimiento del motor (P125) (300Tdi)	lado derecho delantero del compartimiento del motor	86	51
Caja de fusibles del compartimiento del motor (P125) (MFI-V8) (MFI-T16)	lado derecho delantero del compartimiento del motor	86	49
Caja de fusibles del compartimiento del motor (P125) (SFI-V8)	lado derecho delantero del compartimiento del motor	86	50
Relé principal del sistema de inyección (K116) (300Tdi con EDC)	detrás del revestimiento del espacio para los pies derecho	19	211
Relé principal del sistema de inyección (K116) (MFI-V8)	detrás del revestimiento del espacio para los pies derecho	19	207
Módulo de control del motor (ECM) (Z132) (300Tdi con EDC)	detrás del lado derecho del salpicadero	19	211
Módulo de control del motor (ECM) (Z132) (MFI-T16)	esquina trasera derecha del compartimiento del motor	19	93
Módulo de control del motor (ECM) (Z132) (MFI-V8)	detrás del lado derecho del salpicadero	19	188

Componente	Ubicación	Manual	Vista
Módulo de control del motor (ECM) (Z132) (SFI-V8)	esquina trasera derecha del compartimiento del motor	19	94
Sonda térmica del agua de refrigeración (X114) (300Tdi con EDC)	parte delantera derecha del motor en la caja del termostato	86	63
Sonda térmica del agua de refrigeración (X114) (300Tdi sin EDC)	parte delantera derecha del motor	86	64
Sonda térmica del agua de refrigeración (X114) (MFI-T16)	parte delantera superior izda. del motor	86	17
Sonda térmica del agua de refrigeración (X114) (MFI-V8)	parte delantera superior izda. del motor en el colector de admisión	86	15
Sonda térmica del agua de refrigeración (X114) (SFI-V8)	parte delantera superior izda. del motor	86	18
Sensor de temperatura del motor (X126) (300Tdi con EDC)	parte superior central del motor	19	27
Sensor de temperatura del motor (X126) (300Tdi sin EDC)	parte superior central del motor	19	26
Sensor de temperatura del motor (X126) (MFI-T16)	parte delantera superior izda. del motor	19	17
Sensor de temperatura del motor (X126) (MFI-V8)	parte delantera superior izda. del motor en el colector de admisión	19	15
Sensor de temperatura del motor (X126) (SFI-V8)	parte delantera superior izda. del motor	19	18
Sensor de temperatura del combustible (X128) (MFI-T16)	parte superior dcha. del motor	19	60
Sensor de temperatura del combustible (X128) (MFI-V8)	parte delantera superior izda. del motor a tubo distribuidor de combustible	19	15
Sensor de temperatura del combustible (X128) (SFI-V8)	motor, arriba, izda. a tubo distribuidor de combustible	19	19
Unidad de control inmovilizador/motor (Spider) (Z271)	detrás del centro del salpicadero encima del evaporador de la unidad de calefactor	86	159
Sensor de velocidad del motor (X255)	lado trasero derecho del motor	19	84
Válvula de purga del cartucho de emisión evaporatoria (K132) (MFI-T16)	parte trasera derecha del comp. del motor	17	92
Válvula de purga del cartucho de emisión evaporatoria (K132) (MFI-V8)	lado derecho del compartimiento del motor	17	91
Válvula de purga del cartucho de emisión evaporatoria (K132) (SFI-V8)	parte trasera derecha del comp. del motor	17	53
Control de los ventiladores de refrigeración (Z118)	detrás del revestimiento del espacio para los pies derecho	82	208
Diodo del temporizador del ventilador (Z211)	Arnés de cables principal detrás del lado derecho del salpicadero cerca de HJ10	82	180
Encendedor de cigarrillos (salpicadero) (B106)	delante del centro de la consola	86	162

Componente	Ubicación	Manual	Vista
Caja de fusibles del tablero de instrumentos (P126)	detrás del lado izquierdo del salpicadero	86	124
Unidad de ráfagas luminosas (Z128)	detrás del lado izquierdo del salpicadero en/sobre Caja de fusibles del tablero de instrumentos	86	125
Relé luces antiniebla (K232)	detrás del revestimiento del espacio para los pies izquierdo	86	123
Interruptor de temperatura del evaporador del equipo de aire acondicionado delantero (X101)	lado izquierdo del evaporador de la unidad de calefactor	82	154
Interruptor del sistema de aire acondicionado delantero (X225)	salpicadero, en el centro	82	160
Motor soplador frontal (M101)	detrás del lado derecho del salpicadero lado derecho del evaporador de la unidad de calefactor	82	179
Relé del motor soplador delantero (K192)	detrás del lado derecho del salpicadero lado derecho del evaporador de la unidad de calefactor	82	183
Unidad de resistencia del soplador delantero (Z214)	detrás del lado derecho del salpicadero lado derecho del evaporador de la unidad de calefactor	80	175
Interruptor de velocidad del ventilador delantero (X247)	salpicadero, en el centro	82	160
Relé faros antiniebla (K230)	detrás del lado derecho del salpicadero en el soporte	86	194
Interruptor faros antiniebla (X270)	salpicadero, en el centro	86	156
Luz del techo interior delantera (B107)	parte delantera central del techo	86	171
Bomba del lavaparabrisas (M105)	esquina trasera derecha del compartimiento del motor sobre depósito de líquido lavaparabrisas	84	99
Motor del techo corredizo delantero (M143)	parte delantera central del techo	76	174
Interruptor del techo corredizo (X261)	parte delantera central del techo	76	172
Interruptor del limpia/lavaparabrisas (X124)	parte superior de la columna de dirección	84	144
Motor del limpiaparabrisas (M107)	lado izquierdo de la pared	84	1
Relé del limpiaparabrisas (K185)	detrás del revestimiento del espacio para los pies derecho	84	203
Conjunto de inyección de combustible (K195)	lado derecho del motor	19	72
Inyectores (K141) (MFI-T16)	motor, parte superior central	19	25
Inyectores (K141) (MFI-V8)	motor, parte superior central	19	14
Inyectores (K141) (SFI-V8)	motor, parte superior central	19	20
Conjunto bomba del combustible (K196)	lado derecho del motor	19	71
Conjunto aforador/bomba en el depósito de combustible (Z134)	parte superior del depósito de combustible	86	256
Relé de la bomba de alimentación de combustible (K119)	detrás del revestimiento del espacio para los pies derecho	86	207

Componente	Ubicación	Manual	Vista
Solenoides de cierre de alimentación de combustible (K111) (300Tdi con EGR)	lado derecho del motor sobre la bomba de inyección	19	67
Solenoides de cierre de alimentación de combustible (K111) (300Tdi sin EGR)	lado derecho del motor sobre la bomba de inyección	19	66
Punto de fusión controlada (P119)	lado derecho delantero del compartimiento del motor detrás de la batería	86	51
Alternador (Z106) (300Tdi)	lado inferior izquierdo del motor	86	23
Alternador (Z106) (MFI-T16 con sistema de aire acondicionado)	parte delantera izquierda del motor	86	
Alternador (Z106) (MFI-T16 sin sistema de aire acondicionado)	lado derecho del motor	86	80
Alternador (Z106) (MFI-V8)	parte delantera superior central del motor	86	76
Alternador (Z106) (SFI-V8)	parte delantera superior del motor	86	61
Capacitador de supresión del generador (Z182) (300Tdi)	lado inferior izquierdo del motor en/sobre Alternador	86	23
Capacitador de supresión del generador (Z182) (MFI-T16 con sistema de aire acondicionado)	parte delantera izquierda del motor en/sobre Alternador	86	
Capacitador de supresión del generador (Z182) (MFI-T16 sin sistema de aire acondicionado)	lado derecho del motor en/sobre Alternador	86	80
Capacitador de supresión del generador (Z182) (MFI-V8)	parte delantera superior central del motor en/sobre Alternador	86	76
Capacitador de supresión del generador (Z182) (SFI-V8)	parte delantera superior del motor en/sobre Alternador	86	61
Unidad temporizadora de las bujías incandescentes (Z135)	lado derecho del compartimiento del motor	19	55
Bujías incandescentes (P120)	lado derecho del motor	19	70
Interruptor del freno de mano (X191)	debajo de la consola central en la palanca de freno de mano	86	168
Interruptor de intermitentes de emergencia (X220)	salpicadero, en el centro	86	155
Interruptor de nivelación de los faros (X130)	lado superior izquierdo del salpicadero a la izquierda de la columna de dirección	86	138
Bomba del lavafaros (M110)	esquina trasera derecha del compartimiento del motor sobre depósito de líquido lavaparabrisas	86	99
Relé de luna térmica trasera (K122)	detrás del lado izquierdo del salpicadero en/sobre Caja de fusibles del tablero de instrumentos	86	125
Interruptor de luna térmica trasera (X132)	lado superior izquierdo del salpicadero cerca de Tablero de instrumentos	86	140
Relé de la bocina (K189)	detrás del revestimiento del espacio para los pies izquierdo	86	121
Interruptores de bocina (X258)	en el volante	86	132
Motor de pasos (M112) (MFI-T16)	parte delantera derecha del motor	19	59

Componente	Ubicación	Manual	Vista
Motor de pasos (M112) (MFI-V8)	motor, parte trasera superior	19	79
Motor de pasos (M112) (SFI-V8)	motor, arriba, izda.	19	21
Bobina de encendido (Z140) (MFI-V8)	parte delantera izquierda del compartimiento del motor	86	36
Bobina de encendido 1 (Z217) (MFI-T16)	motor, parte trasera superior	86	
Bobina de encendido 2 (Z218) (MFI-T16)	motor, parte trasera superior	86	
Bobinas de encendido (Z261) (SFI-V8)	motor, parte trasera superior	86	5
Supresor de ruido de la bobina de encendido (Z237)	compartimiento del motor, alante izquierda en/sobre Bobina de encendido	86	38
Módulo de control del encendido (Z139)	parte delantera izquierda del compartimiento del motor cerca de Bobina de encendido	86	38
Solenoides de bloque de la bobina de encendido (K191) ...	parte superior de la columna de dirección	86	136
Relé de alimentación del encendido (K127)	detrás del revestimiento del espacio para los pies derecho	86	204
Interruptor de encendido y arranque (X134)	parte superior de la columna de dirección	86	134
Interruptor de alimentación de combustible al chocar (X135) (MFI-V8) (MFI-T16) (300Tdi)	parte trasera derecha del comp. del motor	19	97
Interruptor de alimentación de combustible al chocar (X135) (SFI-V8)	parte trasera derecha del comp. del motor	19	98
Sensor de levantamiento del inyector (X256)	lado trasero derecho del motor	19	84
Tablero de instrumentos (Z142)	lado superior izquierdo del salpicadero	86	145
Reóstato de iluminación de los instrumentos (Z143)	lado superior izquierdo del salpicadero cerca de Tablero de instrumentos	86	139
Sensor de temperatura del aire de admisión (X248) (MFI-T16)	lado trasero derecho del motor	19	
Sensor temperatura aire de admisión (X311) (SFI-V8) ...	lado izquierdo del compartimiento del motor en el filtro del aire	19	12
Diodo de bloqueo 1 (Z189) ..	Arnés de cables principal cerca de Módulo del control de velocidad de crucero	86	181
Diodo de bloqueo 2 (Z190) ..	Arnés de cables principal cerca de Módulo del control de velocidad de crucero	86	181
Relé de bloqueo 1 (K153) ...	detrás del lado derecho del salpicadero encima de la guantera	86	181
Relé de bloqueo 2 (K151) ...	detrás del lado derecho del salpicadero encima de la guantera	86	181
Interruptor del cilindro de la cerradura (X230)	parte superior de la columna de dirección en/sobre Interruptor de encendido y arranque	86	135
Interruptor de llave insertada (X229) (Con bloqueo de cambio)	parte superior de la columna de dirección en/sobre Interruptor de encendido y arranque	86	135

Componente	Ubicación	Manual	Vista
Interruptor de llave insertada (X229) (Sin bloqueo de cambio)	parte superior de la columna de dirección en/sobre Interruptor de encendido y arranque	86	134
Sensor de choque (X249) (MFI-T16)	lado derecho del motor	19	60
Motor del ventilador izquierdo del condensador (M113)	detrás de la parilla delantera	86	41
Interruptor de llave de la puerta delantera izquierda (X201)	en la parte superior trasera de la puerta delantera izquierda cerca del asidero de la puerta	86	218
Accionador de la cerradura de la puerta delantera izquierda (M114)	detrás de la puerta delantera izquierda	76	217
Interruptor de contacto de la puerta delantera izquierda (X150)	parte delantera de la jamba de la puerta delantera izquierda	86	213
Intermitente delantero izquierdo (B153)	parte delantera izquierda del vehículo	86	34
Interruptor de mando del asiento delantero izquierdo (X152)	consola central, lado izquierdo	86	169
Luces laterales delanteras izquierdas (B166)	parte delantera izquierda del vehículo	86	44
Luz de posición lateral delantera izquierda (B161)	parte delantera izquierda del vehículo	86	33
Sensor de velocidad de la rueda delantera izquierda (X137)	detrás de la rueda delantera izquierda	70	107
Motor elevavinas delantero izquierdo (M130)	delante de la puerta delantera izquierda	86	219
Interruptor elevavinas de la puerta delantera izquierda (X122)	detrás del centro de la consola	86	164
Faro izdo. (B116)	parte delantera izquierda del vehículo	86	43
Unidad niveladora del faro izquierdo (Z145)	detrás del faro delantero izquierdo	86	35
Sensor de oxígeno calentado izquierdo (X139) (MFI-T16) .	lado izquierdo inferior del compartimiento del motor	19	10
Sensor de oxígeno calentado izquierdo (X139) (MFI-V8) ..	parte inferior trasero izquierdo del compartimiento del motor	19	101
Sensor de oxígeno calentado izquierdo (X139) (SFI-V8) ...	parte inferior trasero izquierdo del compartimiento del motor	19	102
Sensor lambda izda. (tras catalizador) (X289) (SFI-V8) ...	debajo del lado izquierdo del vehículo	19	109
Bocina izquierda (K128)	detrás del lado izquierdo de la parilla delantera	86	40
Sensor detonaciones izdo. (X295) (SFI-V8)	lado inferior izquierdo del motor	19	104
Actuador del espejo izquierdo (M115)	arriba en la parte delantera de la puerta izquierda delantera	76	216
Accionador de la cerradura de la puerta trasera izquierda (M117)	en la parte delantera de la puerta trasera izquierda .	76	222

Componente	Ubicación	Manual	Vista
Interruptor de contacto de la puerta trasera izquierda (X142)	en la parte inferior de la columna B izquierda	86	221
Intermitente trasero izquierdo (B163)	lado izquierdo del parachoques trasero	86	257
Conjunto de luces trasero izquierdo (B121)	trasera izda. portaequipajes	86	239
Luz de posición lateral trasera izquierda (B159)	lado izquierdo del parachoques trasero	86	259
Sensor de velocidad de la rueda trasera izquierda (X140)	detrás de la rueda trasera izquierda	70	108
Interruptor elevallas de la ventanilla izquierda trasera (consola central) (X141)	detrás del centro de la consola	86	165
Interruptor elevallas de la puerta trasera izquierda (X188)	en la parte delantera de la puerta trasera izquierda	86	223
Motor elevallas de la ventanilla trasera izquierda (M116)	en la parte delantera de la puerta trasera izquierda	86	224
Luz repetidora izquierda (B122)	lado delantero izquierdo del vehículo	86	32
Relé de accionamiento del asiento izquierdo (K113)	debajo del asiento delantero izquierdo	86	225
Diodo del relé de accionamiento del asiento izqu. (Z223)	debajo de la consola central	86	
Piloto trasero izquierdo (B155)	lado izquierdo del parachoques trasero	86	257
Luz espejo visera parasol izquierda (B186)	parte delantera izquierda del techo	86	215
Interruptor principal de luces (X145)	parte superior de la columna de dirección	86	133
Interruptor principal del sistema de aire acondicionado trasero (X239)	salpicadero, en el centro	82	161
Sensor de flujo de caudal de aire (X105) (300Tdi con EDC)	lado izquierdo del compartimiento del motor a colector del aire de admisión	19	13
Sensor de flujo de caudal de aire (X105) (MFI-V8)	lado izquierdo del compartimiento del motor a colector del aire de admisión	19	11
Sensor de flujo de caudal de aire (X105) (SFI-V8)	lado izquierdo del compartimiento del motor a colector del aire de admisión	19	12
Interruptor de ajuste de los retrovisores (X146a)	lado superior izquierdo del salpicadero a la izquierda de la columna de dirección	86	138
Unidad de relé multifuncional (Z207) (MFI-T16)	detrás del lado derecho del salpicadero	19	205
Unidad de relé multifuncional (Z207) (SFI-V8)	parte trasera derecha del comp. del motor	19	78
Unidad multifuncional (MFU) (Z148)	detrás del lado izquierdo del salpicadero en/sobre Caja de fusibles del tablero de instrumentos	86	127

Componente	Ubicación	Manual	Vista
Resistencia de encendido 1 del sistema de inyección electrónico de múltiples surtidores (K115)	parte delantera izquierda del compartimiento del motor cerca de Bobina de encendido	86	36
Resistencia de encendido 2 del sistema de inyección electrónico de múltiples surtidores (K168)	parte delantera izquierda del compartimiento del motor cerca de Bobina de encendido	86	36
Diodo sensorio posición neutral (Z273)	Arnés de cables principal detrás del lado derecho del salpicadero cerca de C2073	86	177
Resistencia de seguridad de la posición neutra (K166)	Arnés de cables de la caja de cambio cerca de C105	86	
Interruptor de presión de aceite (X149) (300Tdi con EDC)	lado inferior derecho del motor	86	71
Interruptor de presión de aceite (X149) (300Tdi con EGR)	lado inferior derecho del motor	86	67
Interruptor de presión de aceite (X149) (300Tdi sin EGR)	lado inferior derecho del motor	86	66
Interruptor de presión de aceite (X149) (MFI-T16)	lado inferior derecho del motor cerca del filtro de aceite	86	47
Interruptor de presión de aceite (X149) (MFI-V8)	lado inferior derecho del motor cerca del filtro de aceite	86	46
Interruptor de presión de aceite (X149) (SFI-V8)	lado inferior derecho del motor cerca del filtro de aceite	86	48
Interruptor selector de cambio automático (X167)	lado izquierdo de la caja de cambio	86	113
Interruptor del sistema de aire acondicionado trasero de los pasajeros (X240)	centro del techo	82	231
Interruptor de velocidad del ventilador trasero de los pasajeros (X246)	centro del techo	82	231
Interruptor del techo corredizo trasero de los pasajeros (X264)	centro del techo	76	233
Caja de fusibles debajo del asiento del acompañante (P116)	debajo del asiento delantero izquierdo	86	225
Bobina inmovilización pasiva (Z270)	parte superior de la columna de dirección en/sobre Interruptor de encendido y arranque	86	137
Resistencia de derivación de fase (K184) (300Tdi)	lado inferior izquierdo del motor en/sobre Alternador	86	23
Resistencia de derivación de fase (K184) (MFI-T16 con sistema de aire acondicionado)	parte delantera izquierda del motor en/sobre Alternador	86	
Resistencia de derivación de fase (K184) (MFI-T16 sin sistema de aire acondicionado)	lado derecho del motor en/sobre Alternador	86	80

Componente	Ubicación	Manual	Vista
Resistencia de derivación de fase (K184) (MFI-V8)	parte delantera superior central del motor en/sobre Alternador	86	76
Resistencia de derivación de fase (K184) (SFI-V8)	parte delantera superior del motor en/sobre Alternador	86	61
Relé del amplificador (K187)	detrás del lado derecho del salpicadero encima de la guantera	86	182
Relé de accionamiento del sistema de lavado (K182) (Excepto NAS)	detrás del lado derecho del salpicadero en el soporte	86	193
Relé de accionamiento del sistema de lavado (K182) (NAS)	detrás del lado derecho del salpicadero en el soporte	86	198
Radio (Z111) (Radio High Line)	salpicadero, en el centro	86	158
Radio (Z111) (Radio Low Line) (Radio Mid Line)	salpicadero, en el centro	86	157
Amplificador de radio (Z175)	detrás del lado derecho del salpicadero	86	187
Resistencia sintonizador de radio (Z235)	Arnés de cables del salpicadero detrás del salpicadero de instrumentos cerca de Interruptor del limpiaviento	86	147
Interruptor sintonizador de radio (X233)	lado superior izquierdo del salpicadero cerca de Tablero de instrumentos	86	143
Interruptor de reducción de volumen de radio (X236)	lado superior izquierdo del salpicadero cerca de Tablero de instrumentos	86	141
Resistencia de volumen de radio (Z234)	Arnés de cables del salpicadero detrás del salpicadero de instrumentos cerca de Interruptor de luna térmica trasera	86	146
Interruptor de aumento de volumen de radio (X235)	lado superior izquierdo del salpicadero cerca de Tablero de instrumentos	86	141
Resistencia de banda de ondas de radio (Z236)	Arnés de cables del salpicadero detrás del salpicadero de instrumentos cerca de Interruptor del limpiaviento	86	147
Interruptor selector de banda de radio (X234)	lado superior izquierdo del salpicadero cerca de Tablero de instrumentos	86	143
Relé de control del sistema de aire acondicionado trasero (K194)	lado izquierdo del maletero en el evaporador del equipo de aire acondicionado trasero	82	236
Interruptor de temperatura del evaporador del equipo de aire acondicionado trasero (X260)	lado izquierdo del maletero en el evaporador del equipo de aire acondicionado trasero	82	237
Relé de revoluciones del ventilador del sistema de aire acondicionado trasero (K205)	lado izquierdo del maletero en el evaporador del equipo de aire acondicionado trasero	82	238
Relé de iluminación del sistema de aire acondicionado trasero (K204)	lado izquierdo del maletero en el evaporador del equipo de aire acondicionado trasero	82	237
Diodo para el relé del climatizador trasero (Z275)	trasera izda. portaequipajes cerca de C448	82	240
Amplificador del interruptor del sistema de aire acondicionado trasero (Z216)	lado izquierdo del maletero en el evaporador del equipo de aire acondicionado trasero	82	235

Componente	Ubicación	Manual	Vista
Fusible en línea del amplificador del interruptor del sistema de aire acondicionado trasero (P140)	trasera izda. portaequipajes detrás del revestimiento	82	239
Válvula de agua del sistema de aire acondicionado trasero (K207)	lado izquierdo del maletero en el evaporador del equipo de aire acondicionado trasero	82	236
Diodo de la válvula de agua del sistema de aire acondicionado trasero (Z228)	trasera izda. portaequipajes cerca de C448	82	240
Motor soplador trasero (M145)	lado izquierdo del maletero en el evaporador del equipo de aire acondicionado trasero	82	235
Relé del motor soplador trasero (K193)	lado izquierdo del maletero en el evaporador del equipo de aire acondicionado trasero	82	238
Unidad de resistencia del soplador trasero (Z215)	lado izquierdo del maletero en el evaporador del equipo de aire acondicionado trasero	82	
Interruptor del portón (X265)	en el lado derecho de la jamba del portón	86	246
Interruptor de luces antiniebla traseras (X154)	lado superior izquierdo del salpicadero cerca de Tablero de instrumentos	86	140
Relé luces piloto antiniebla (K231)	detrás del lado derecho del salpicadero en el soporte	86	194
Luz del techo interior trasera (B124)	centro del techo	86	232
Bomba del lavaluna (M119)	esquina trasera derecha del compartimiento del motor sobre depósito de líquido lavaparabrisas	86	99
Interruptor del lavaluna (X222)	lado superior izquierdo del salpicadero cerca de Tablero de instrumentos	86	142
Interruptor del limpiaventa (X221)	lado superior izquierdo del salpicadero cerca de Tablero de instrumentos	86	142
Interruptor de desbloqueo del techo corredizo trasero (X263)	parte delantera central del techo	76	173
Motor del techo corredizo trasero (M144)	centro del techo	76	234
Interruptor del techo corredizo trasero (X262)	parte delantera central del techo	76	172
Micro-interruptor del conjunto del calefactor (X187)	detrás del centro de la consola	86	165
Motor del limpiaventa (M120)	lado derecho del portón	84	248
Relé del limpiaventa (K183)	detrás del revestimiento del espacio para los pies izquierdo	86	122
Interruptor marcha atrás (X157)	lado izquierdo de la caja de cambio	86	115
Motor del ventilador derecho del condensador (M121)	detrás de la parilla delantera	82	42
Accionador de la cerradura de la puerta delantera derecha (M122)	detrás de la puerta delantera derecha	76	220
Interruptor de la puerta delantera derecha (X118)	parte delantera de la jamba de la puerta delantera derecha	86	213
Intermitente delantero derecho (B154)	parte delantera derecha del vehículo	86	34

Componente	Ubicación	Manual	Vista
Interruptor de mando delantero derecho (X121)	consola central, lado derecho	86	170
Luces laterales delanteras derechas (B167)	parte delantera derecha del vehículo	86	44
Luz de posición lateral delantera derecha (B162)	parte delantera derecha del vehículo	86	33
Sensor de velocidad de la rueda delantera derecha (X158)	detrás de la rueda delantera derecha	70	107
Motor elevallunas delantero derecho (M133)	delante de la puerta delantera derecha	86	219
Interruptor elevallunas de la puerta delantera derecha (X151)	detrás del centro de la consola	86	164
Faro dcha. (B130)	parte delantera derecha del vehículo	86	43
Unidad niveladora del faro derecho (Z155)	detrás del faro delantero derecho	86	35
Sensor de oxígeno calentado derecho (X160) (MFI-V8)	parte inferior del lado trasero derecho del compartimiento del motor	19	88
Sensor de oxígeno calentado derecho (X160) (SFI-V8)	parte inferior del lado trasero derecho del compartimiento del motor	19	89
Sensor lambda dcha. (tras catalizador) (X290) (SFI-V8)	debajo del lado derecho del vehículo	19	110
Bocina derecha (K134)	detrás de la parte derecha de la parilla delantera	86	40
Sensor detonaciones dcho. (X296) (SFI-V8)	lado inferior derecho del motor cerca de Motor de arranque	19	105
Actuador del espejo derecho (M123)	arriba en la parte delantera de la puerta derecha delantera	86	216
Accionador de la cerradura de la puerta trasera derecha (M125)	en la parte delantera de la puerta trasera derecha	76	222
Interruptor de contacto de la puerta trasera derecha (X163)	en la parte inferior de la columna B derecha	86	221
Intermitente trasero derecho (B165)	lado derecho del parachoques trasero	86	258
Conjunto de luces trasero derecho (B136)	parte trasera derecha del maletero	86	244
Luz de posición lateral trasera derecha (B160)	lado derecho del parachoques trasero	86	259
Sensor de velocidad de la rueda trasera derecha (X161)	detrás de la rueda trasera derecha	70	108
Interruptor elevallunas de la puerta trasera derecha (X162)	detrás del centro de la consola	86	165
Interruptor elevallunas de la puerta trasera derecha (X189)	en la parte delantera de la puerta trasera derecha	86	223
Motor elevallunas de la ventanilla trasera derecha (M124)	en la parte delantera de la puerta trasera derecha	86	224
Luz repetidora derecha (B137)	lado delantero derecho del vehículo	86	32

Componente	Ubicación	Manual	Vista
Relé de accionamiento del asiento derecho (K131)	debajo del asiento delantero izquierdo	86	226
Diodo del relé de accionamiento del asiento derecho (Z222)	debajo de la consola central	86	
Piloto trasero derecho (B156)	lado derecho del parachoques trasero	86	258
Luz espejo visera parasol derecha (B187)	parte delantera derecha del techo	86	215
Caja de conexiones del control de velocidad de cruceo (Z119)	parte superior de la columna de dirección	76	134
Caja de fusibles satélite 1 (P127)	detrás del lado izquierdo del salpicadero en/sobre Caja de fusibles del tablero de instrumentos	86	124
Caja de fusibles satélite 2 (P128)	detrás del lado izquierdo del salpicadero en/sobre Caja de fusibles del tablero de instrumentos	86	124
Conector de unión (Arabia Sudita) (X241)	detrás del lado izquierdo del salpicadero cerca de Caja de fusibles del tablero de instrumentos	86	130
Motor de ajuste de posición del asiento del conductor (M126)	debajo del asiento delantero	86	228
Motor (delantero) de ajuste de altura del asiento (M127)	debajo del asiento delantero	86	227
Motor (trasero) de ajuste de altura del asiento (M128)	debajo del asiento delantero	86	228
Motor de ajuste del respaldo del asiento (M129)	debajo del asiento delantero	86	227
Unidad recordatoria de mantenimiento (Z126)	detrás del revestimiento del espacio para los pies derecho	86	210
Relé de la alarma (K160)	detrás del revestimiento del espacio para los pies izquierdo	86	123
Amplificador señal de velocidad del vehículo (veloc. cruceo) (Z164) (Excepto NAS)	detrás del lado derecho del salpicadero en el soporte	19	197
Amplificador señal de velocidad del vehículo (veloc. cruceo) (Z164) (NAS)	detrás del lado derecho del salpicadero en el soporte	19	201
Motor de arranque (M134) (300Tdi con EDC)	lado inferior izquierdo del motor	86	9
Motor de arranque (M134) (300Tdi sin EDC)	lado inferior izquierdo del motor	86	8
Motor de arranque (M134) (MFI-T16)	lado inferior derecho del motor	86	86
Motor de arranque (M134) (MFI-V8)	lado inferior derecho del motor	86	85
Motor de arranque (M134) (SFI-V8)	parte inferior del lado trasero derecho del motor	86	106
Diodo del relé del arrancador (Z158)	Arnés de cables principal cerca de Relé del solenoide del motor de arranque	86	202
Solenoide del motor de arranque (K136) (300Tdi con EDC)	lado inferior izquierdo del motor	86	9
Solenoide del motor de arranque (K136) (300Tdi sin EDC)	lado inferior izquierdo del motor	86	8

Componente	Ubicación	Manual	Vista
Solenoides del motor de arranque (K136) (MFI-T16)	lado inferior derecho del motor	86	86
Solenoides del motor de arranque (K136) (MFI-V8)	lado inferior derecho del motor	86	85
Solenoides del motor de arranque (K136) (SFI-V8)	parte inferior del lado trasero derecho del motor	86	106
Relé del solenoide del motor de arranque (K137)	detrás del revestimiento del espacio para los pies derecho	86	204
Interruptores de cruce del volante (X266)	en el volante	19	132
Interruptor luz de pare (X168)	detrás del lado izquierdo del salpicadero en el soporte del pedal de freno	86	150
Supresor del interruptor de luz de freno (Z206)	detrás del lado izquierdo del salpicadero cerca de la columna de dirección	86	150
Altavoz de subgraves (K146)	lado izquierdo del portón	86	251
Amplificador de subgraves (Z176)	lado izquierdo del portón en/sobre Altavoz de subgraves	86	251
Módulo de control del techo corredizo (Z162)	parte delantera central del techo	76	174
Accionador de la cerradura del portón trasero (M132)	lado izquierdo del portón	76	249
Unidad de alarma antirrobo (Z163)	detrás del lado derecho del salpicadero en el soporte	86	192
Sensor de posición del estrangulador (X257) (300Tdi con EDC)	detrás del lado izquierdo del salpicadero	19	
Sensor de posición del estrangulador (X171) (300Tdi con EGR)	lado derecho del motor sobre la bomba de inyección	19	67
Sensor de posición del estrangulador (X171) (MFI-T16)	parte delantera derecha del motor	19	59
Sensor de posición del estrangulador (X171) (MFI-V8)	parte delantera superior izda. del motor	19	16
Sensor de posición del estrangulador (X171) (SFI-V8)	motor, arriba, izda.	19	21
Conexión para el remolque (X172)	parte trasera derecha del maletero detrás del revestimiento	86	260
Interruptor de temperatura del aceite de la caja de transferencia (X174)	lado izquierdo de la caja de transferencia	86	116
Interruptor de posición de la caja de transferencia (X175)	lado superior derecho de la caja de transferencia	86	119
Solenoides de la caja de transferencia (K161)	lado superior derecho de la caja de transferencia	86	119
Diodo de solenoide de la caja de transferencia (Z232)	Arnés de cables de la caja de cambio cerca de Interruptor de bloqueo del diferencial	86	
Relé de la iluminación del selector de cambio automático (K104)	detrás del lado derecho del salpicadero encima de la guantera	86	182
Interruptor de rango de cambio (Z110)	debajo de la consola central cerca del selector de velocidades	86	163

Componente	Ubicación	Manual	Vista
Resistencia de puesta a punto (K140)	detrás del lado derecho del salpicadero	19	190
Sensor de velocidad del vehículo (X190)	lado izquierdo de la caja de transferencia	86	117
Unidad de control de elevallas (Z147)	detrás del lado derecho del salpicadero en el soporte	86	184
Conector	Ubicación		Vista
C100 (3-W)	lado derecho delantero del compartimiento del motor en/sobre Caja de fusibles del compartimiento del motor		56
C101 (4-W)	lado derecho delantero del compartimiento del motor en/sobre Caja de fusibles del compartimiento del motor		56
C103 (3-B)	lado derecho delantero del compartimiento del motor en/sobre Faro dcha.		43
C104 (3-B)	parte delantera izquierda del compartimiento del motor en/sobre Faro izdo.		43
C105 (13-B)	compartimiento del motor, parte trasera izquierda		2
C109 (2-B)	parte delantera izquierda del compartimiento del motor en/sobre Luces laterales delanteras izquierdas		44
C110 (2-B)	lado derecho delantero del compartimiento del motor en/sobre Luces laterales delanteras derechas		44
C112 (3-W) (MFI-V8)	esquina trasera izquierda del motor en Sensor de oxígeno calentado izquierdo		101
C112 (4-B) (MFI-T16)	lado inferior izquierdo del motor en Sensor de oxígeno calentado izquierdo		10
C112 (4-B) (SFI-V8)	parte inferior del lado trasero izquierdo del motor en Sensor de oxígeno calentado izquierdo		5
C113 (3-W) (MFI-V8)	esquina trasera derecha del motor en Sensor de oxígeno calentado derecho		79
C113 (4-R) (SFI-V8)	parte inferior del lado trasero derecho del motor en Sensor de oxígeno calentado derecho		90
C114 (2-W)	lado derecho delantero del compartimiento del motor en/sobre Caja de fusibles del compartimiento del motor		56
C115 (3-W)	lado derecho delantero del compartimiento del motor en/sobre Caja de fusibles del compartimiento del motor		56
C116 (1-W)	lado derecho delantero del compartimiento del motor en/sobre Caja de fusibles del compartimiento del motor		56
C120 (2-W)	esquina trasera derecha del compartimiento del motor en/sobre Bomba del lavaluna		99
C123 (2-B)	lado delantero derecho del vehículo en/sobre Luz repetidora derecha ..		32
C124 (2-B)	lado delantero izquierdo del vehículo en/sobre Luz repetidora izquierda		32
C125 (2-B)	Bloque de válvulas del ETC en Bomba hidráulica del A.B.S.		3
C127 (3-B)	Bloque de válvulas del ETC en/sobre Interruptor de nivel de líquido de frenos		2
C129 (13-B)	Bloque de válvulas del ETC en/sobre Conjunto de sobrealimentación A.B.S.		3
C130 (2-WB)	Bloque de válvulas del ETC en Sensor de velocidad de la rueda delantera izquierda		3
C131 (2-WB) (MFI-V8 (MFI-T16) (300Tdi)	lado derecho del compartimiento del motor en Sensor de velocidad de la rueda delantera derecha		82
C131 (2-WB) (SFI-V8)	lado derecho del compartimiento del motor en Sensor de velocidad de la rueda delantera derecha		98

Conector	Ubicación	Vista
C132 (4-B) (MFI-V8)	motor, parte trasera superior en/sobre Motor de pasos	79
C132 (6-B) (MFI-T16)	motor, arriba, izda. en/sobre Motor de pasos	59
C132 (4-B) (SFI-V8)	lado izquierdo del motor en/sobre Motor de pasos	21
C133 (5-B) (300Tdi con EDC)	lado izquierdo del compartimiento del motor en/sobre Sensor de flujo de caudal de aire	13
C133 (6-B) (MFI-V8)	lado izquierdo del compartimiento del motor en/sobre Sensor de flujo de caudal de aire	11
C133 (3-B) (SFI-V8)	lado izquierdo del compartimiento del motor en/sobre Sensor de flujo de caudal de aire	12
C134 (2-B) (MFI-V8)	motor, arriba, izda. en/sobre Inyectores	14
C134 (2-B) (MFI-T16)	parte superior central del motor en/sobre Inyectores	25
C134 (2-B) (SFI-V8)	parte delantera superior izda. del motor en/sobre Inyectores	19
C135 (2-B) (MFI-V8)	parte superior dcha. del motor en/sobre Inyectores	73
C135 (2-B) (MFI-T16)	parte superior central del motor en/sobre Inyectores	25
C135 (2-B) (SFI-V8)	parte superior central del motor en/sobre Inyectores	74
C136 (2-B) (MFI-V8)	motor, arriba, izda. en/sobre Inyectores	14
C136 (2-B) (MFI-T16)	parte superior central del motor en/sobre Inyectores	25
C136 (2-B) (SFI-V8)	parte superior central del motor en/sobre Inyectores	20
C137 (2-B) (MFI-V8)	parte superior dcha. del motor en/sobre Inyectores	73
C137 (2-B) (MFI-T16)	parte superior central del motor en/sobre Inyectores	25
C137 (2-B) (SFI-V8)	parte superior central del motor en/sobre Inyectores	74
C138 (2-B) (MFI-V8)	motor, arriba, izda. en/sobre Inyectores	14
C138 (2-B) (SFI-V8)	parte superior central del motor en/sobre Inyectores	20
C139 (2-B) (MFI-V8)	parte superior dcha. del motor en/sobre Inyectores	73
C139 (2-B) (SFI-V8)	parte superior central del motor en/sobre Inyectores	74
C140 (2-B) (MFI-V8)	parte trasera superior izda. del motor en/sobre Inyectores	4
C140 (2-B) (SFI-V8)	parte trasera superior izda. del motor en/sobre Inyectores	6
C141 (2-B) (MFI-V8)	parte superior dcha. del motor en/sobre Inyectores	79
C141 (2-B) (SFI-V8)	parte superior dcha. del motor en/sobre Inyectores	74
C142 (2-N) (MFI-T16)	lado inferior derecho del motor en/sobre Interruptor de presión de aceite	47
C144 (2-B) (MFI-V8)	lado derecho del compartimiento del motor en/sobre Válvula de purga del cartucho de emisión evaporatoria	91
C144 (2-B) (MFI-T16)	parte trasera derecha del comp. del motor en/sobre Válvula de purga del cartucho de emisión evaporatoria	92
C144 (2-B) (SFI-V8)	parte trasera derecha del comp. del motor en/sobre Válvula de purga del cartucho de emisión evaporatoria	53
C145 (2-W) (MFI-V8)	parte superior dcha. del motor en Embrague del compresor	58
C145 (2-W) (MFI-T16)	lado derecho del motor en Embrague del compresor	
C145 (2-W) (300Tdi con EDC)	lado derecho del motor en Embrague del compresor	69
C145 (2-W) (300Tdi sin EDC)	lado derecho del motor en Embrague del compresor	68
C145 (2-W) (SFI-V8)	parte superior dcha. del motor en Embrague del compresor	62
C146 (2-B) (MFI-V8)	parte delantera superior central del motor en/sobre Interruptor de temperatura del agua de refrigeración	75
C146 (2-B) (300Tdi con EDC)	parte delantera derecha del motor en/sobre Interruptor de temperatura del agua de refrigeración	63

Conector	Ubicación	Vista
C146 (2-B) (300Tdi sin EDC)	parte delantera derecha del motor en/sobre Interruptor de temperatura del agua de refrigeración	65
C148 (2-B)	parte delantera superior central del motor en Distribuidor	24
C149 (3-B) (MFI-V8)	parte delantera superior izda. del motor en Sensor de posición del estrangulador	16
C149 (3-B) (MFI-T16)	parte delantera derecha del motor en/sobre Sensor de posición del estrangulador	59
C149 (3-B) (SFI-V8)	motor, arriba, izda. en/sobre Sensor de posición del estrangulador	21
C150 (2-S) (MFI-V8)	parte delantera superior izda. del motor en/sobre Sensor de temperatura del combustible	15
C150 (2-S) (MFI-T16)	lado derecho del motor en/sobre Sensor de temperatura del combustible	60
C150 (2-S) (SFI-V8)	motor, arriba, izda. en/sobre Sensor de temperatura del combustible	19
C152 (2-N) (MFI-V8)	parte delantera superior izda. del motor en/sobre Sensor de temperatura del motor	15
C152 (2-N) (MFI-T16)	parte delantera superior izda. del motor en/sobre Sensor de temperatura del motor	17
C152 (2-N) (300Tdi con EDC)	parte superior central del motor en/sobre Sensor de temperatura del motor	27
C152 (2-N) (300Tdi sin EDC)	parte superior central del motor en/sobre Sensor de temperatura del motor	26
C152 (2-N) (SFI-V8)	parte delantera superior izda. del motor en/sobre Sensor de temperatura del motor	18
C153 (1-B)	parte delantera izquierda del compartimiento del motor en/sobre Bobina de encendido	37
C154 (1-W)	parte delantera izquierda del compartimiento del motor en/sobre Bobina de encendido	37
C155 (1-B)	parte delantera izquierda del compartimiento del motor en/sobre Bobinade encendido	37
C156 (1-W)	parte delantera izquierda del compartimiento del motor en/sobre Bobina de encendido	37
C159 (6-B)	lado derecho del compartimiento del motor en/sobre Unidad temporizadora de las bujías incandescentes	55
C160 (3-B)	lado derecho del motor en Sensor de posición del estrangulador	81
C161 (1-W) (300Tdi sin EGR)	lado derecho del motor en Solenoide de cierre de alimentación de combustible	66
C162 (2-B)	parte delantera derecha del motor en/sobre Disyuntor del embrague compresor	64
C164 (3-B)	lado izquierdo del motor en/sobre Sensor de posición de válvula EGR	8
C165 (2-B) (300Tdi sin EDC)	parte delantera izquierda del compartimiento del motor en/sobre Solenoide del control EGR	30
C165 (2-S) (300Tdi con EDC)	parte delantera izquierda del compartimiento del motor en/sobre Solenoide del control EGR	30
C166 (2-B)	parte delantera inferior izquierda del compartimiento del motor en/sobre Interruptor de temperatura del aceite del cambio	31
C167 (3-W)	compartimiento del motor, alante izquierda en/sobre Bomba de vacío del sistema de control de velocidad de cruceo	28
C168 (2-B)	detrás del lado izquierdo de la parilla delantera en/sobre Bocina izquierda	40

Conector	Ubicación	Vista
C169 (2-B)	detrás de la parte derecha de la parilla delantera en/sobre Bocina derecha	40
C170 (2-R)	esquina trasera derecha del compartimiento del motor en/sobre Bomba del lavaparabrisas	99
C171 (3-B) (MFI-V8) (MFI-T16) (300Tdi)	parte trasera derecha del comp. del motor en/sobre Interruptor de alimentación de combustible al chocar	97
C171 (3-B) (SFI-V8)	parte trasera derecha del comp. del motor en/sobre Interruptor de alimentación de combustible al chocar	98
C173 (2-B)	esquina trasera derecha del compartimiento del motor en/sobre Bomba del lavafaros	99
C178 (2-B) (300Tdi)	lado derecho delantero del compartimiento del motor en Interruptor de alarma del capó	54
C178 (2-B) (MFI-V8) (MFI-T16)	lado derecho delantero del compartimiento del motor en Interruptor de alarma del capó	52
C178 (2-B) (SFI-V8)	lado derecho delantero del compartimiento del motor en Interruptor de alarma del capó	53
C181 (2-S) (MFI-V8) (MFI-T16) (300Tdi)	parte trasera derecha del comp. del motor en/sobre Interruptor de doble presión del aire acondicionado	95
C181 (2-S) (SFI-V8)	parte trasera derecha del comp. del motor en/sobre Interruptor de doble presión del aire acondicionado	98
C182 (2-B)	detrás de la parilla delantera en Motor del ventilador derecho del condensador	42
C183 (2-B)	detrás de la parilla delantera en Motor del ventilador izquierdo del condensador	41
C190 (3-B)	detrás del faro delantero izquierdo en/sobre Unidad niveladora del faro izquierdo	35
C191 (3-B)	detrás del faro delantero derecho en/sobre Unidad niveladora del faro derecho	35
C195 (4-W)	parte trasera derecha del comp. del motor	96
C196 (2-NU)	lado trasero derecho del motor en Sensor de levantamiento del inyector	84
C197 (3-B)	lado trasero derecho del motor en Sensor de velocidad del motor	84
C198 (3-W) (300Tdi con EDC)	lado derecho del motor en Conjunto de inyección de combustible	72
C198 (6-B) (MFI-T16)	motor, parte trasera superior en Inyectores	83
C199 (8-W)	lado derecho del motor en Conjunto bomba del combustible	71
C1000 (2-G) (MFI-T16)	lado trasero derecho del motor en/sobre Sensor de temperatura del aire de admisión	
C1000 (2-G) (300Tdi con EDC)	motor, parte trasera superior en/sobre Sensor de temperatura del aire de sobrealimentación	27
C1000 (2-B) (SFI-V8)	lado izquierdo del compartimiento del motor en/sobre Sensor temperatura aire de admisión	12
C1001 (3-B)	Bloque de válvulas del ETC en/sobre Sensor de presión del aire de sobrealimentación	13
C1002 (3-B) (MFI-T16)	motor, parte trasera superior en/sobre Bobina de encendido 1	
C1002 (6-B) (SFI-V8)	motor, parte trasera superior en Bobinas de encendido	5
C1003 (3-B)	motor, parte trasera superior en/sobre Bobina de encendido 2	
C1004 (2-U) (MFI-T16)	parte inferior del lado trasero derecho del motor en Sensor de posición del cigüeñal	87
C1004 (2-B) (SFI-V8)	parte inferior del lado trasero izquierdo del motor en/sobre Sensor de posición del cigüeñal	103

Conector	Ubicación	Vista
C1005 (2-W)	lado derecho del motor en/sobre Sensor de choque	60
C1006 (3-W)	esquina trasera derecha del compartimiento del motor de datos (MFI)	Conector línea 92
C1007 (36-B)	esquina trasera derecha del compartimiento del motor en/sobre Módulo de control del motor (ECM)	93
C1008 (18-B)	esquina trasera derecha del compartimiento del motor en/sobre Módulo de control del motor (ECM)	93
C1009 (2-B)	parte delantera izquierda del vehículo en/sobre Intermitente delantero izquierdo	34
C1010 (2-B)	parte delantera derecha del vehículo en/sobre Intermitente delantero derecho	34
C1011 (2-W) (MFI-T16 con sistema de aire acondicionado)	parte delantera del compartimiento del motor en Motor 1 del ventilador de refrigeración	
C1011 (2-W) (MFI-T16 sin sistema de aire acondicionado)	parte delantera del compartimiento del motor en Motor 1 del ventilador de refrigeración	39
C1012 (2-W)	parte delantera del compartimiento del motor en Motor 2 del ventilador de refrigeración	
C1013 (2-B)	parte delantera izquierda del vehículo en/sobre Luz de posición lateral delantera izquierda	33
C1014 (2-B)	parte delantera derecha del vehículo en/sobre Luz de posición lateral delantera derecha	33
C1017 (36-R)	esquina trasera derecha del compartimiento del motor en/sobre Módulo de control del motor (ECM)	94
C1018 (1-W)	parte delantera izquierda del compartimiento del motor en/sobre Bobina de encendido	37
C1019 (4-RB)	debajo del lado izquierdo del vehículo en Sensor lambda izda. (tras catalizador)	112
C1020 (4-B)	debajo del lado derecho del vehículo en Sensor lambda dcha. (tras catalizador)	111
C1021 (3-B)	lado inferior derecho del motor en Sensor del ángulo de levas	48
C1022 (2-B)	lado inferior izquierdo del motor en/sobre Sensor detonaciones izdo.	104
C1023 (2-B)	lado inferior derecho del motor en/sobre Sensor detonaciones dcho.	105
C1024 (2-B)	parte delantera izquierda del compartimiento del motor en Luces antiniebla, delantera izda.	43
C1025 (2-B)	lado derecho delantero del compartimiento del motor en Luces antiniebla, delantera dcha.	43
C1026 (13-BU)	esquina trasera derecha del compartimiento del motor	100
C1027 (13-B)	esquina trasera derecha del compartimiento del motor	100
C1028 (4-B)	esquina trasera derecha del compartimiento del motor	100
C1029 (8-B)	parte trasera derecha del comp. del motor en/sobre Unidad de relé multifuncional	78
C1030 (6-B)	parte trasera derecha del comp. del motor en/sobre Unidad de relé multifuncional	78
C1031 (4-N)	lado derecho delantero del compartimiento del motor en/sobre Alarma acústica con batería tampón	57
C1032 (36-B)	esquina trasera derecha del compartimiento del motor en/sobre Módulo de control del motor (ECM)	94
C1033 (18-B)	esquina trasera derecha del compartimiento del motor en/sobre Módulo de control del motor (ECM)	94

Conector	Ubicación	Vista
C1035 (3-B)	parte delantera izquierda del compartimiento del motor en/sobre Módulo de control del encendido	38
C1036 (3-B)	parte delantera izquierda del compartimiento del motor en Módulo de control del encendido	38
C201 (7-W)	parte superior de la columna de dirección en/sobre Interruptor principal de luces	133
C203 (7-W)	detrás del lado izquierdo del salpicadero en/sobre Caja de fusibles del tablero de instrumentos	128
C204 (24-W)	detrás del lado izquierdo del salpicadero en/sobre Caja de fusibles del tablero de instrumentos	127
C205 (24-B)	detrás del lado izquierdo del salpicadero en/sobre Unidad multifuncional (MFU)	127
C206 (4-W)	detrás del lado izquierdo del salpicadero en/sobre Caja de fusibles del tablero de instrumentos	128
C207 (10-B)	en/sobre Tablero de instrumentos	145
C208 (18-W)	detrás del lado izquierdo del salpicadero en/sobre Caja de fusibles del tablero de instrumentos	126
C209 (20-R)	detrás del lado izquierdo del salpicadero lado izquierdo del evaporador de la unidad de calefactor	153
C211 (10-W)	detrás del lado izquierdo del salpicadero en/sobre Caja de fusibles del tablero de instrumentos	128
C212 (14-W)	detrás del lado izquierdo del salpicadero cerca de Caja de fusibles del tablero de instrumentos	129
C214 (3-BU)	lado superior izquierdo del salpicadero en Reóstato de iluminación de los instrumentos	139
C215 (24-Y)	detrás del lado izquierdo del salpicadero lado izquierdo del evaporador de la unidad de calefactor	153
C216 (7-N)	detrás del lado derecho del salpicadero lado derecho del evaporador de la unidad de calefactor	178
C217 (24-W)	detrás del lado derecho del salpicadero lado derecho del evaporador de la unidad de calefactor	178
C218 (8-W) (Excepto NAS)	detrás del lado derecho del salpicadero en el soporte	197
C218 (8-W) (NAS)	detrás del lado derecho del salpicadero en el soporte	201
C219 (4-W)	detrás del lado izquierdo del salpicadero en/sobre Caja de fusibles del tablero de instrumentos	126
C220 (3-N)	detrás del lado izquierdo del salpicadero en Interruptor de encendido y arranque	149
C221 (10-W)	en/sobre Tablero de instrumentos	147
C222 (10-W)	en/sobre Tablero de instrumentos	145
C223 (5-U)	en/sobre Tablero de instrumentos	145
C224 (6-W)	detrás del lado izquierdo del salpicadero en Motor del limpiaparabrisas	148
C225 (26-S)	detrás del lado derecho del salpicadero en/sobre Unidad de alarma antirrobo	192
C226 (3-W)	detrás del lado izquierdo del salpicadero en/sobre Caja de fusibles del tablero de instrumentos	128
C227 (4-B)	detrás del lado izquierdo del salpicadero en/sobre Interruptor luz de pare	150
C228 (8-B)	detrás del lado izquierdo del salpicadero en/sobre Interruptor de ajuste de los retrovisores	138

Conector	Ubicación	Vista
C229 (1-W)	detrás del lado izquierdo del salpicadero en/sobre Caja de fusibles del tablero de instrumentos	127
C230 (8-S) (Radio High Line)	salpicadero, en el centro en/sobre Radio	158
C230 (8-S) (Radio Low Line) (Radio Mid Line)	salpicadero, en el centro en/sobre Radio	157
C232 (2-S)	columna A derecha en Altavoz de agudos delantero derecho	214
C238 (5-Y) (MFI-T16)	detrás del revestimiento del espacio para los pies derecho en/sobre Relé del ventilador de enfriamiento	206
C238 (9-B) (MFI-V8)	detrás del revestimiento del espacio para los pies derecho en/sobre Control de los ventiladores de refrigeración	208
C239 (5-B) (MFI-V8)	detrás del revestimiento del espacio para los pies derecho en/sobre Relé principal del sistema de inyección	207
C239 (5-Y) (300Tdi con EDC)	detrás del revestimiento del espacio para los pies derecho en/sobre Relé principal del sistema de inyección	211
C240 (5-U)	detrás del revestimiento del espacio para los pies derecho en/sobre Relé de la bomba de alimentación de combustible	207
C241 (5-Y) (300Tdi con EDC)	detrás del revestimiento del espacio para los pies derecho en/sobre Relé del compresor del aire acondicionado	212
C241 (5-Y) (MFI-V8) (MFI-T16) (300Tdi)	detrás del revestimiento del espacio para los pies derecho en/sobre Relé del compresor del aire acondicionado	208
C241 (5-Y) (SFI-V8)	detrás del revestimiento del espacio para los pies derecho en/sobre Relé del compresor del aire acondicionado	210
C242 (5-Y)	detrás del revestimiento del espacio para los pies derecho en/sobre Relé del sistema de aire acondicionado	209
C243 (40-B) (MFI-V8)	detrás del lado derecho del salpicadero en/sobre Módulo de control del motor (ECM)	188
C243 (55-B) (300Tdi con EDC)	detrás del lado derecho del salpicadero en/sobre Módulo de control del motor (ECM)	211
C245 (5-W)	detrás del lado derecho del salpicadero Conector línea de datos (MFI)	189
C246 (2-U)	detrás del lado derecho del salpicadero en/sobre Resistencia de puesta a punto	190
C247 (16-B)	detrás del lado derecho del salpicadero en/sobre Módulo de mando de válvula del EGR	188
C248 (3-W)	detrás del lado derecho del salpicadero Conector de diagnóstico (EGR)	191
C249 (5-G)	lado superior izquierdo del salpicadero en/sobre Interruptor del lavaluna	142
C250 (5-W)	lado superior izquierdo del salpicadero en/sobre Interruptor del limpiaviento	142
C252 (6-R)	detrás del lado izquierdo del salpicadero cerca de la columna de dirección	131
C254 (1-W)	detrás del lado izquierdo del salpicadero en/sobre Caja de fusibles del tablero de instrumentos	126
C255 (1-B)	en/sobre Tablero de instrumentos	145
C259 (6-W)	detrás del lado izquierdo del salpicadero en/sobre Interruptor de nivelación de los faros	138
C260 (10-R)	salpicadero, en el centro en/sobre Radio	157
C262 (5-U)	salpicadero, en el centro en/sobre Interruptor del control de velocidad de cruce	156

Conector	Ubicación	Vista
C263 (5-B)	lado superior izquierdo del salpicadero en/sobre Interruptor de luces antiniebla traseras	140
C264 (5-U)	lado superior izquierdo del salpicadero en/sobre Interruptor de luna térmica trasera	140
C267 (10-W)	salpicadero, en el centro en/sobre Interruptor de intermitentes de emergencia	155
C268 (8-N) (Radio High Line)	salpicadero, en el centro en/sobre Radio	158
C268 (8-N) (Radio Low Line) (Radio Mid Line)	salpicadero, en el centro en/sobre Radio	157
C270 (4-B)	salpicadero, en el centro en/sobre Reloj	155
C274 (12-W)	detrás del lado derecho del salpicadero en/sobre Unidad de alarma antirrobo	192
C277 (23-W)	detrás del lado izquierdo del salpicadero cerca de Caja de fusibles del tablero de instrumentos	129
C280 (5-W)	detrás del revestimiento del espacio para los pies izquierdo en/sobre Relé de la alarma	123
C281 (5-G)	detrás del revestimiento del espacio para los pies izquierdo en/sobre Relé del limpiacristales	122
C282 (5-Y)	detrás del revestimiento del espacio para los pies izquierdo en/sobre Relé accesorio	121
C283 (5-Y)	detrás del revestimiento del espacio para los pies izquierdo en/sobre Relé de la bocina	121
C284 (15-B)	detrás del lado derecho del salpicadero en/sobre Módulo del control de velocidad de cruce	186
C287 (10-W)	detrás del lado derecho del salpicadero en/sobre Unidad de control de elevación	184
C288 (8-W)	detrás del lado derecho del salpicadero en/sobre Unidad de control de elevación	184
C292 (5-Y) (Excepto NAS)	detrás del lado derecho del salpicadero en/sobre Relé del ventilador del condensador	193
C292 (5-Y) (NAS)	detrás del lado derecho del salpicadero en/sobre Relé del ventilador del condensador	198
C298 (3-W)	detrás del lado derecho del salpicadero	183
C2000 (5-Y)	detrás del lado derecho del salpicadero en/sobre Relé de bloqueo 1	181
C2001 (5-Y)	detrás del lado derecho del salpicadero en/sobre Relé de bloqueo 2	181
C2005 (2-W)	detrás del lado izquierdo del salpicadero en/sobre Interruptor del pedal del freno	149
C2006 (5-Y)	detrás del revestimiento del espacio para los pies derecho en/sobre Relé del solenoide del motor de arranque	204
C2007 (5-Y)	detrás del revestimiento del espacio para los pies derecho en/sobre Relé de alimentación del encendido	204
C2008 (5-G)	detrás del revestimiento del espacio para los pies derecho en/sobre Relé del limpiaparabrisas	203
C2009 (4-W)	parte superior de la columna de dirección en/sobre Interruptor de los intermitentes	133
C2010 (6-W)	parte superior de la columna de dirección en Caja de conexiones del control de velocidad de cruce	134
C2011 (6-W)	parte superior de la columna de dirección en/sobre Interruptor del limpia/lavaparabrisas	144
C2012 (8-W)	parte superior de la columna de dirección	135
C2013 (4-B)	parte superior de la columna de dirección	144

Conector	Ubicación	Vista
C2014 (2-B)	parte superior de la columna de dirección en/sobre Solenoide de bloque de la bobina de encendido	136
C2015 (8-W)	parte superior de la columna de dirección en/sobre Interruptor del limpia/lavaparabrisas	144
C2016 (1-W)	detrás del lado izquierdo del salpicadero en/sobre Caja de fusibles del tablero de instrumentos	126
C2021 (5-G) (Excepto NAS) (Cambio automático)	detrás del lado derecho del salpicadero en/sobre Circuito de bloqueo (Control de Velocidad de Crucero)	197
C2021 (5-B) (Excepto NAS) (Cambio mecánico manual)	detrás del lado derecho del salpicadero en/sobre Amplificador señal de velocidad del vehículo (veloc. crucero)	197
C2021 (5-G) (NAS) (Cambio automático)	detrás del lado derecho del salpicadero en/sobre Circuito de bloqueo (Control de Velocidad de Crucero)	201
C2021 (5-B) (NAS) (Cambio mecánico manual)	detrás del lado derecho del salpicadero en/sobre Amplificador señal de velocidad del vehículo (veloc. crucero)	201
C2022 (5-W)	por detrás del panel de control del aire acondicionado y del calefactor en/sobre Interruptor de velocidad del ventilador delantero	160
C2023 (4-W)	por detrás del panel de control del aire acondicionado y del calefactor	160
C2024 (5-U)	por detrás del panel de control del aire acondicionado y del calefactor en/sobre Interruptor principal del sistema de aire acondicionado trasero	161
C2025 (5-W)	por detrás del panel de control del aire acondicionado y del calefactor en/sobre Interruptor del sistema de aire acondicionado delantero	160
C2026 (5-B)	por detrás del panel de control del aire acondicionado y del calefactor en/sobre Interruptor selector del suministro de aire	161
C2027 (5-W)	detrás del lado izquierdo del salpicadero lado izquierdo del evaporador de la unidad de calefactor	152
C2028 (6-W)	detrás del revestimiento del espacio para los pies derecho en/sobre E200	203
C2029 (6-W)	detrás del revestimiento del espacio para los pies izquierdo en/sobre E201	120
C2035 (2-W)	detrás del lado izquierdo del salpicadero en/sobre Interruptor del pedal de embrague	130
C2036 (7-BW)	en el volante en Caja de conexiones del control de velocidad de crucero	132
C2044 (5-G)	detrás del lado derecho del salpicadero en/sobre Relé de la iluminación del selector de cambio automático	182
C2047 (5-B)	detrás del lado derecho del salpicadero en/sobre Unidad de mando de las luces de población	200
C2051 (8-B)	detrás del lado derecho del salpicadero en/sobre Unidad de relé multifuncional	205
C2052 (6-B)	detrás del lado derecho del salpicadero en/sobre Unidad de relé multifuncional	205
C2053 (5-Y)	detrás del lado derecho del salpicadero en/sobre Relé del amplificador	182
C2054 (18-W)	detrás del lado derecho del salpicadero en/sobre Amplificador de radio	187
C2055 (13-W)	detrás del lado izquierdo del salpicadero lado izquierdo del evaporador de la unidad de calefactor	153
C2056 (5-B)	lado superior izquierdo del salpicadero en/sobre Interruptor sintonizador de radio	143
C2057 (5-U)	lado superior izquierdo del salpicadero en/sobre Interruptor selector de banda de radio	143

Conector	Ubicación	Vista
C2058 (5-W)	lado superior izquierdo del salpicadero en/sobre Interruptor de aumento de volumen de radio	141
C2059 (5-G)	lado superior izquierdo del salpicadero en/sobre Interruptor de reducción de volumen de radio	141
C2060 (5-W)	salpicadero, en el centro en Radio	157
C2061 (7-B)	salpicadero, en el centro en/sobre Radio	158
C2062 (1-B)	detrás del lado izquierdo del salpicadero Conector de unión (Arabia Sudita)	130
C2063 (2-B)	detrás del lado izquierdo del salpicadero en Supresor del interruptor de luz de freno	150
C2066 (8-W)	detrás del lado derecho del salpicadero lado derecho del evaporador de la unidad de calefactor	175
C2067 (10-W)	detrás del lado izquierdo del salpicadero lado izquierdo del evaporador de la unidad de calefactor	152
C2068 (5-W)	detrás del lado derecho del salpicadero en/sobre Relé del motor soplador delantero	183
C2069 (2-B)	detrás del lado derecho del salpicadero en/sobre Motor soplador frontal	179
C2070 (4-B)	detrás del lado derecho del salpicadero en/sobre Unidad de resistencia del soplador delantero	175
C2071 (2-B)	detrás del lado derecho del salpicadero en/sobre Fusible en línea del solenoide de aire recirculado	179
C2072 (4-Y)	detrás del lado derecho del salpicadero en/sobre Solenoide de recirculación del aire	183
C2073 (10-W)	detrás del lado derecho del salpicadero lado derecho del evaporador de la unidad de calefactor	176
C2074 (5-Y) (Excepto NAS)	detrás del lado derecho del salpicadero en/sobre Relé de accionamiento del sistema de lavado	193
C2074 (5-Y) (NAS)	detrás del lado derecho del salpicadero en/sobre Relé de accionamiento del sistema de lavado	198
C2079 (2-B)	salpicadero, en el centro en/sobre Radio	157
C2080 (-B)	salpicadero, en el centro en/sobre Radio	158
C2082 (6-W)	detrás del lado izquierdo del salpicadero cerca de Caja de fusibles del tablero de instrumentos	129
C2083 (16-S)	detrás del lado izquierdo del salpicadero Conector línea de datos (OBDII)	151
C2084 (35-B)	detrás del lado derecho del salpicadero en/sobre Módulo de control del A.B.S.	184
C2085 (3-W)	detrás del revestimiento del espacio para los pies derecho	184
C2089 (5-W)	detrás del revestimiento del espacio para los pies izquierdo en/sobre Relé luces antiniebla	123
C2090 (5-Y)	detrás del lado derecho del salpicadero en/sobre Relé faros antiniebla	194
C2091 (5-G)	detrás del lado derecho del salpicadero en/sobre Relé luces piloto antiniebla	194
C2092 (5-G) (Excepto NAS)	detrás del lado derecho del salpicadero en/sobre A.B.S., relé de advertencia	195
C2092 (5-G) (NAS)	detrás del lado derecho del salpicadero en/sobre A.B.S., relé de advertencia	199
C2093 (5-Y) (Excepto NAS)	detrás del lado derecho del salpicadero en/sobre A.B.S., relé de carga	195

Conector	Ubicación	Vista
C2093 (5-Y) (NAS)	detrás del lado derecho del salpicadero en/sobre A.B.S., relé de carga	199
C2094 (4-B) (Excepto NAS)	detrás del lado derecho del salpicadero en/sobre A.B.S., relé del motor de bomba	196
C2094 (4-B) (NAS)	detrás del lado derecho del salpicadero en/sobre A.B.S., relé del motor de bomba	200
C2095 (9-B) (Con inmovilizador)	detrás del centro del salpicadero en/sobre Unidad de control inmovilizador/motor (Spider)	159
C2095 (9-B) (Sin inmovilizador)	detrás del centro del salpicadero encima del evaporador de la unidad de calefactor	159
C2096 (2-B)	parte superior de la columna de dirección en Bobina inmovilización pasiva	137
C2097 (4-W)	detrás del lado izquierdo del salpicadero cerca de la columna de dirección	131
C2098 (5-G)	salpicadero, en el centro en/sobre Interruptor faros antiniebla	156
C2100 (2-W)	detrás del revestimiento del espacio para los pies izquierdo	120
C2101 (13-W)	detrás del revestimiento del espacio para los pies izquierdo	120
C2102 (2-W)	detrás del revestimiento del espacio para los pies izquierdo	120
C2103 (2-W)	detrás del revestimiento del espacio para los pies derecho	202
C2104 (13-W)	detrás del revestimiento del espacio para los pies derecho	202
C2105 (2-W)	detrás del revestimiento del espacio para los pies derecho	202
C2106 (5-R)	detrás del revestimiento del espacio para los pies derecho en/sobre Unidad recordatoria de mantenimiento	210
C2107 (5-W)	detrás del revestimiento del espacio para los pies derecho en/sobre Relé de desconexión del regulador de velocidad	212
C2108 (4-B) (Producción anterior)	detrás del lado derecho del salpicadero Conector línea de datos (sistema antirrobo)	185
C2110 (2-S)	columna A izquierda en Altavoz de agudos delantero izquierdo	214
C300 (4-B)	centro del techo en Luz del techo interior trasera	232
C301 (6-W)	debajo de la consola central	167
C306 (3-W)	debajo de la consola central	167
C316 (6-B)	consola central, lado derecho en/sobre Interruptor de mando delantero derecho	170
C317 (6-B)	consola central, lado derecho en/sobre Interruptor de mando delantero derecho	170
C318 (9-R)	debajo del asiento delantero derecho	230
C319 (6-B)	consola central, lado izquierdo en/sobre Interruptor de mando del asiento delantero izquierdo	169
C320 (6-B)	consola central, lado izquierdo en/sobre Interruptor de mando del asiento delantero izquierdo	169
C321 (9-U)	debajo del asiento delantero izquierdo	226
C323 (5-B)	lado izquierdo de la caja de cambio en Interruptor selector de cambio automático	113
C334 (3-B)	parte delantera central del techo en Espejo interior electrocrómico	173
C335 (4-B)	parte delantera central del techo en/sobre Sensor de alarma	171
C337 (7-G)	detrás del centro de la consola en/sobre Interruptor elevallas de la puerta delantera izquierda	164
C338 (7-W)	detrás del centro de la consola en/sobre Interruptor elevallas de la puerta delantera derecha	164

Conector	Ubicación	Vista
C339 (7-Y)	detrás del centro de la consola en/sobre Interruptor elevallunas de la ventanilla izquierda trasera (consola central)	165
C340 (7-R)	detrás del centro de la consola en/sobre Interruptor elevallunas de la puerta trasera derecha	165
C343 (7-N)	detrás del centro de la consola en/sobre Micro-interruptor del conjunto del calefactor	165
C344 (6-B)	debajo de la consola central en Interruptor de rango de cambio	163
C346 (2-U)	debajo de la consola central en Iluminación del selector de cambio automático	163
C348 (5-Y)	debajo del asiento delantero izquierdo en/sobre Relé de accionamiento del asiento izquierdo	225
C350 (3-W)	parte delantera central del techo en/sobre Luz del techo interior delantera	171
C351 (2-B)	parte delantera derecha del techo en Luz espejo visera parasol derecha	215
C352 (2-B)	parte delantera izquierda del techo en Luz espejo visera parasol izquierda	215
C353 (2-W)	debajo de la consola central en/sobre Encendedor de cigarrillos (salpicadero)	162
C354 (29-R)	debajo de la consola central en/sobre Módulo de control diagnóstico del airbag	166
C356 (1-B)	debajo de la consola central en/sobre Encendedor de cigarrillos (salpicadero)	162
C358 (5-Y)	debajo del asiento delantero izquierdo en/sobre Relé de accionamiento del asiento derecho	226
C368 (3-B)	lado superior derecho de la caja de transferencia en Interruptor de posición de la caja de transferencia	119
C369 (2-B)	lado superior derecho de la caja de transferencia en Solenoide de la caja de transferencia	119
C370 (3-B)	lado izquierdo de la caja de transferencia en/sobre Sensor de velocidad del vehículo	117
C371 (2-B)	lado izquierdo de la caja de transferencia en/sobre Interruptor de temperatura del aceite de la caja de transferencia	116
C372 (2-B)	por encima de la caja de cambios	114
C378 (2-B)	debajo de la consola central en Interruptor del cierre del cinturón del asiento del conductor	162
C381 (3-W)	debajo del asiento delantero derecho en/sobre Cambiador de CD	229
C382 (8-W)	parte delantera central del techo en/sobre Módulo de control del techo corredizo	174
C383 (10-W)	parte delantera central del techo en/sobre Módulo de control del techo corredizo	174
C384 (7-G)	parte delantera central del techo en/sobre Interruptor del techo corredizo	172
C385 (7-W)	parte delantera central del techo en/sobre Interruptor del techo corredizo trasero	172
C386 (5-S)	parte delantera central del techo en/sobre Interruptor de desbloqueo del techo corredizo trasero	173
C387 (4-W)	parte delantera central del techo en Motor del techo corredizo delantero	174
C388 (4-W)	centro del techo en Motor del techo corredizo trasero	234

Conector	Ubicación	Vista
C389 (3-W)	centro del techo en Interruptor del techo corredizo trasero de los pasajeros	
C391 (5-W)	centro del techo en/sobre Interruptor de velocidad del ventilador trasero de los pasajeros	231
C392 (5-U)	centro del techo en/sobre Interruptor del sistema de aire acondicionado trasero de los pasajeros	231
C3000 (1-B)	por encima de la caja de cambios en Interruptor marcha atrás	114
C3001 (1-B)	por encima de la caja de cambios en Interruptor marcha atrás	114
C3003 (6-W)	debajo de la consola central en/sobre E303	168
C3004 (3-W)	en la parte inferior de la columna B izquierda	221
C3005 (2-W)	en la parte inferior de la columna B izquierda	221
C3006 (3-W)	en la parte inferior de la columna B derecha	221
C3007 (2-W)	en la parte inferior de la columna B derecha	221
C400 (7-B)	parte trasera derecha del maletero Conexión para el remolque	260
C402 (1-B)	lado izquierdo del portón en Alumbrado de la matrícula	250
C403 (6-W)	trasera izda. portaequipajes en/sobre Conjunto de luces trasero izquierdo	239
C404 (1-B)	lado izquierdo del portón en Alumbrado de la matrícula	250
C406 (6-W)	parte trasera derecha del maletero en/sobre Conjunto de luces trasero derecho	244
C407 (6-B)	debajo del lado trasero izquierdo del vehículo	252
C408 (3-B)	lado derecho del portón en/sobre Motor del limpiaviento	248
C412 (6-W)	lado izquierdo del portón en/sobre Amplificador de subgraves	251
C413 (4-W)	lado izquierdo del portón en/sobre Amplificador de subgraves	251
C414 (2-W)	lado izquierdo del portón en Accionador de la cerradura del portón trasero	249
C415 (8-W)	en el lado derecho de la jamba del portón	246
C424 (1-B)	parte trasera derecha del maletero Conexión para el remolque	245
C425 (1-B)	parte trasera derecha del maletero Conexión para el remolque	245
C434 (4-B)	parte superior del depósito de combustible en Conjunto aforador/bomba en el depósito de combustible	256
C437 (6-W)	lado izquierdo del maletero	246
C438 (2-W)	en el lado derecho de la jamba del portón	246
C441 (2-R)	detrás del lado izquierdo del parachoques trasero en/sobre Piloto trasero izquierdo	257
C442 (2-B)	detrás del lado izquierdo del parachoques trasero en/sobre Intermitente trasero izquierdo	257
C443 (2-B)	detrás del lado izquierdo del parachoques trasero en/sobre Luz de posición lateral trasera izquierda	259
C444 (2-R)	detrás del lado derecho del parachoques trasero en/sobre Piloto trasero derecho	258
C445 (2-B)	detrás del lado derecho del parachoques trasero en/sobre Intermitente trasero derecho	258
C446 (2-B)	detrás del lado derecho del parachoques trasero en/sobre Luz de posición lateral trasera derecha	259
C447 (2-W)	trasera izda. portaequipajes	240
C448 (16-W)	trasera izda. portaequipajes	240
C453 (1-B)	lado izquierdo del portón	250
C454 (1-B)	lado derecho del portón en Luna trasera	247

Conector	Ubicación	Vista
C455 (1-B)	lado derecho del portón	247
C456 (1-B)	lado izquierdo del portón	250
C457 (5-W)	lado izquierdo del maletero en/sobre Relé del motor soplador trasero	238
C458 (2-B)	lado izquierdo del maletero en/sobre Motor soplador trasero	235
C459 (4-B)	lado izquierdo del maletero en/sobre Unidad de resistencia del soplador trasero	
C462 (2-B)	trasera izda. portaequipajes en/sobre Fusible en línea del amplificador del interruptor del sistema de aire acondicionado trasero	239
C463 (4-W)	lado izquierdo del maletero en/sobre Relé de control del sistema de aire acondicionado trasero	236
C464 (2-S)	lado izquierdo del maletero en/sobre Válvula de agua del sistema de aire acondicionado trasero	236
C465 (4-W)	lado izquierdo del maletero en/sobre Relé de iluminación del sistema de aire acondicionado trasero	237
C466 (4-W)	lado izquierdo del maletero en/sobre Relé de revoluciones del ventilador del sistema de aire acondicionado trasero	238
C467 (6-W)	lado izquierdo del maletero en/sobre Amplificador del interruptor del sistema de aire acondicionado trasero	235
C485 (2-W)	debajo del lado trasero derecho del vehículo en Sensor de velocidad de la rueda trasera izquierda	254
C486 (2-W)	debajo del lado trasero izquierdo del vehículo en Sensor de velocidad de la rueda trasera derecha	253
C487 (6-W)	parte trasera derecha del maletero en/sobre E401	243
C489 (2-)	lado derecho del portón en/sobre Motor del limpiacristal	248
C500 (2-B)	delante de la puerta delantera izquierda en Motor elevavinas delantero izquierdo	219
C503 (6-W)	arriba en la parte delantera de la puerta izquierda delantera en Actuador del espejo izquierdo	216
C504 (4-W)	en la parte superior trasera de la puerta delantera izquierda e Interruptor de llave de la puerta delantera izquierda	218
C507 (4-W) (Sin alarma anti-robos)	detrás de la puerta delantera izquierda en Accionador de la cerradura de la puerta delantera izquierda	217
C507 (6-W) (Con alarma anti-robos)	detrás de la puerta delantera izquierda en Accionador de la cerradura de la puerta delantera izquierda	217
C600 (2-B)	delante de la puerta delantera derecha en Motor elevavinas delantero derecho	219
C603 (6-W)	arriba en la parte delantera de la puerta derecha delantera en Actuador del espejo derecho	216
C607 (2-W) (Sin alarma anti-robos)	detrás de la puerta delantera derecha en Accionador de la cerradura de la puerta delantera derecha	220
C607 (6-W) (Con alarma anti-robos)	detrás de la puerta delantera derecha en Accionador de la cerradura de la puerta delantera derecha	220
C703 (2-B)	en la parte delantera de la puerta trasera izquierda en Motor elevavinas de la ventanilla trasera izquierda	224
C706 (2-W)	en la parte delantera de la puerta trasera izquierda en Accionador de la cerradura de la puerta trasera izquierda	222
C709 (5-W)	en la parte delantera de la puerta trasera izquierda en/sobre Interruptor elevavinas de la puerta trasera izquierda	223
C803 (2-B)	en la parte delantera de la puerta trasera derecha en Motor elevavinas de la ventanilla trasera derecha	224

Conector	Ubicación	Vista
C806 (2-W)	en la parte delantera de la puerta trasera derecha en Accionador de la cerradura de la puerta trasera derecha	222
C809 (5-W)	en la parte delantera de la puerta trasera derecha en/sobre Interruptor elevalunas de la puerta trasera derecha	223
Empalme	Ubicación	Vista
E100 (300Tdi)	lado derecho delantero del compartimiento del motor detrás de la batería	51
E100 (MFI-V8) (MFI-T16) ..	lado derecho delantero del compartimiento del motor detrás de la batería	49
E100 (SFI-V8)	lado derecho delantero del compartimiento del motor detrás de la batería	50
E101 (300Tdi)	parte delantera izquierda del compartimiento del motor en el faldón del guardabarros delantero	30
E101 (MFI-V8) (MFI-T16) (SFI-V8)	parte delantera izquierda del compartimiento del motor en el faldón del guardabarros delantero	29
E103 (MFI-V8)	esquina trasera izquierda del motor debajo de la tapa de la culata	7
E103 (SFI-V8)	lado derecho del compartimiento del motor en el faldón del guardabarros delantero	77
E104	parte inferior trasero izquierdo del compartimiento del motor sobre el riel del bastidor	
E105	parte delantera izquierda del compartimiento del motor en/sobre Bobina de encendido	36
E106	lado inferior izquierdo del motor	22
E108	cerca de Motor de arranque	
E109	compartimiento del motor, lado derecho inferior sobre el riel del bastidor	45
E110	lado izquierdo de la pared	1
E200	detrás del revestimiento del espacio para los pies derecho	203
E201	detrás del revestimiento del espacio para los pies izquierdo	120
E203	detrás del lado izquierdo del salpicadero	129
E204	detrás del revestimiento del espacio para los pies izquierdo	120
E205	detrás del revestimiento del espacio para los pies derecho	203
E301	debajo del asiento delantero izquierdo	225
E303	debajo de la consola central	168
E400	trasera izda. portaequipajes	241
E401	parte trasera derecha del maletero	243
E404	debajo del lado trasero derecho del vehículo cerca del tubo de llenado de combustible	225
Masa	Ubicación	Vista
HJ1 (20-S)	detrás del lado izquierdo del salpicadero cerca de la columna de dirección	149
HJ2 (20-U)	detrás del lado derecho del salpicadero cerca de C298	180
HJ3 (20-S)	detrás del lado derecho del salpicadero	177
HJ4 (20-U) (Excepto NAS) ..	detrás del lado derecho del salpicadero cerca de C298	193
HJ4 (20-U) (NAS)	detrás del lado derecho del salpicadero cerca de C298	198
HJ5 (20-S)	detrás del lado derecho del salpicadero	177
HJ6 (20-G)	detrás del lado derecho del salpicadero cerca de C2073	177

Masa	Ubicación	Vista
HJ7 (20-U)	detrás del lado derecho del salpicadero	190
HJ8 (20-S)	detrás del salpicadero de instrumentos	147
HJ9 (20-S)	detrás del salpicadero de instrumentos	146
HJ10 (20-S)	detrás del lado derecho del salpicadero	180
HJ11 (20-S)	detrás del revestimiento del espacio para los pies izquierdo	122
HJ12 (20-G)	esquina trasera izquierda del techo detrás del revestimiento	242

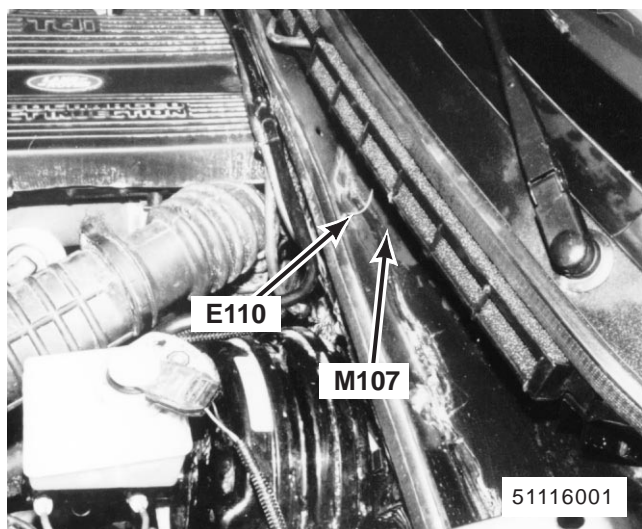

1. lado izquierdo de la pared
M107 Motor del limpiaparabrisas
E110

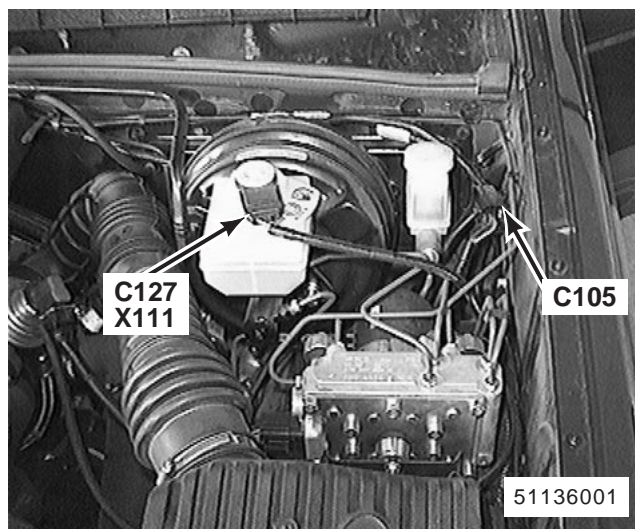

2. Bloque de válvulas del ETC
X111 Interruptor de nivel de líquido de frenos
C127 (3-B)
C105 (13-B)

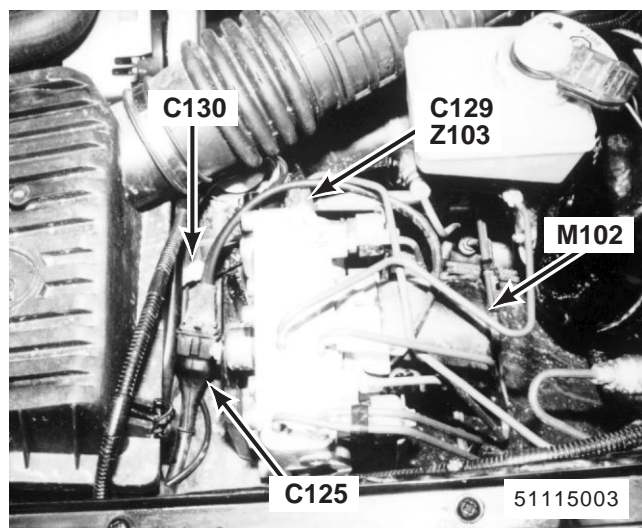

3. Bloque de válvulas del ETC
M102 Bomba hidráulica del A.B.S.
Z103 Conjunto de sobrealimentación A.B.S.
C125 (2-B)
C129 (13-B)
C130 (2-WB)

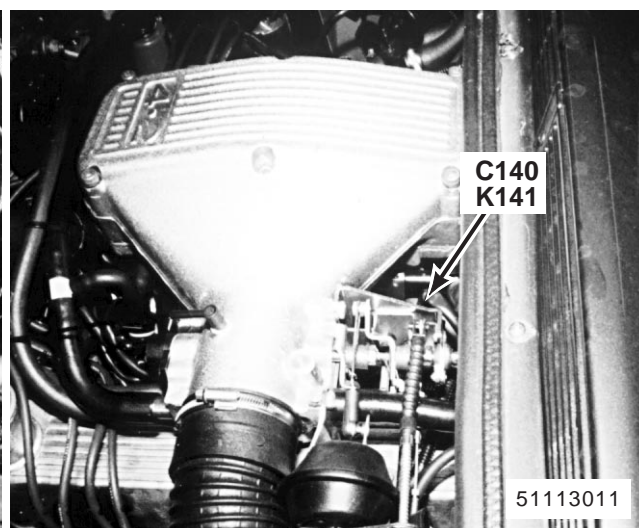

4. lado trasero izquierdo del motor (MFI-V8)
K141 Inyectores
C140 (2-B)

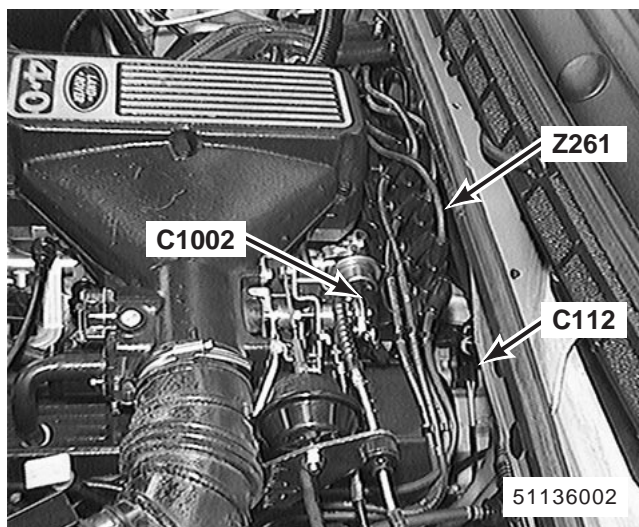

5. lado trasero izquierdo del motor (SF1-V8)

Z261 Bobinas de encendido

C112 (4-B)

C1002 (6-B)

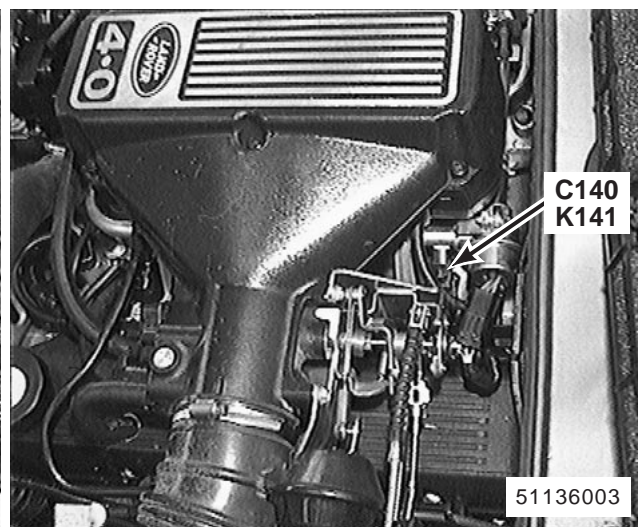

6. lado trasero izquierdo del motor (SF1-V8)

K141 Inyectores

C140 (2-B)

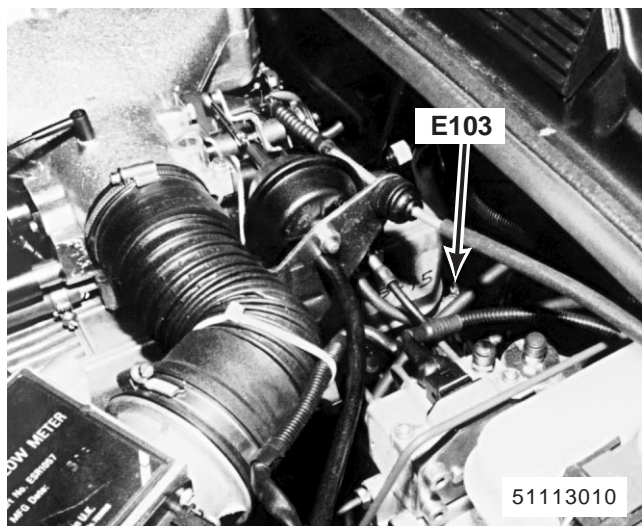

7. lado trasero izquierdo del motor (MFI-V8)

E103

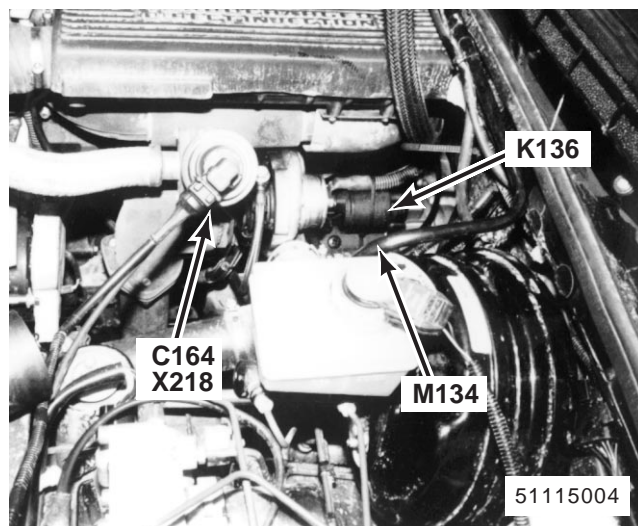

8. lado inferior izquierdo del motor (300Tdi sin EDC)

K136 Solenoide del motor de arranque

M134 Motor de arranque

X218 Sensor de posición de válvula EGR

C164 (3-B)

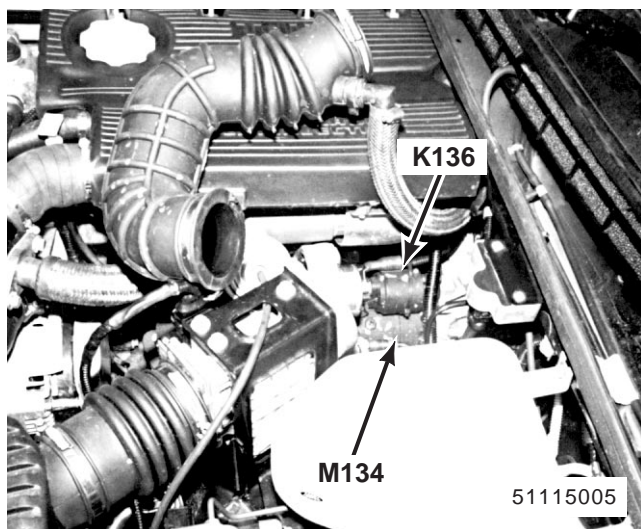

9. lado inferior izquierdo del motor (300Tdi con EDC)

K136 Solenoide del motor de arranque
M134 Motor de arranque

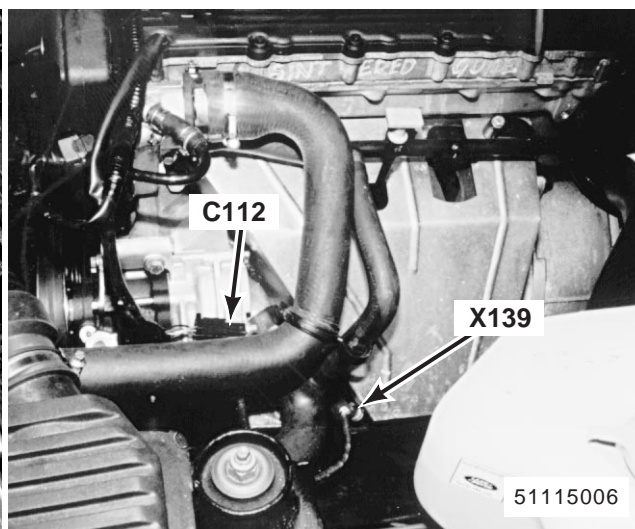

10. lado inferior izquierdo del motor (MFI-T16)

X139 Sensor de oxígeno calentado izquierdo
C112 (4-B)

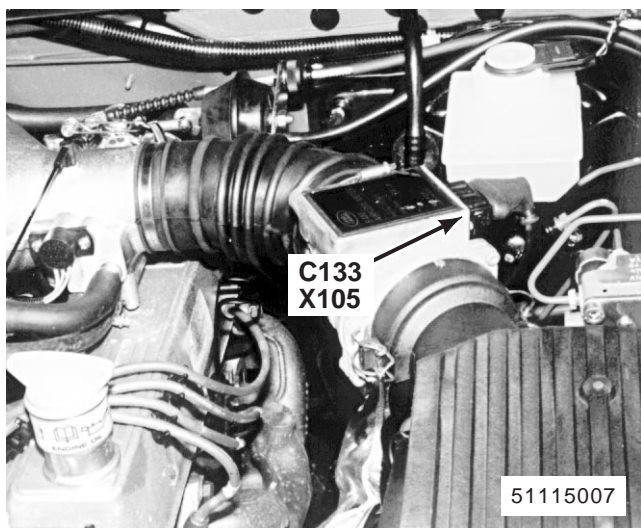

11. lado izquierdo del compartimento del motor (MFI-V8)

X105 Sensor de flujo de caudal de aire
C133 (6-B)

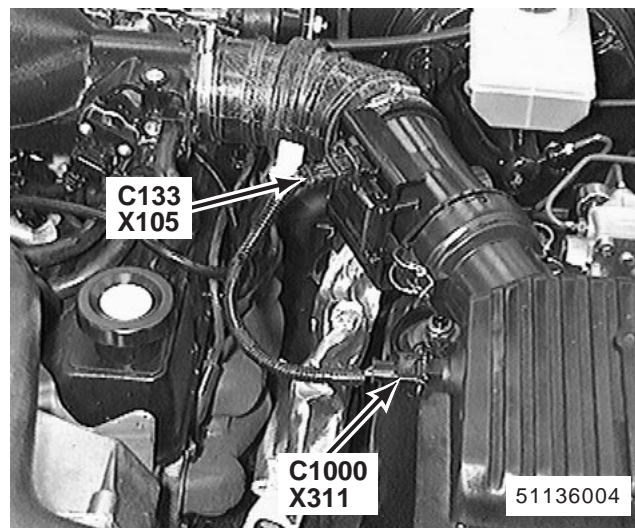

12. lado izquierdo del compartimento del motor (SFI-V8)

X105 Sensor de flujo de caudal de aire
X311 Sensor temperatura aire de admisión
C133 (3-B)
C1000 (2-B)

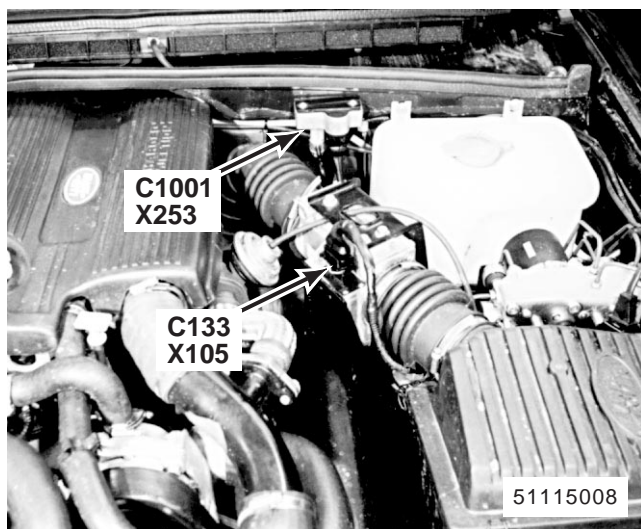

13. lado izquierdo del compartimiento del motor (300Tdi con EDC)

X105 Sensor de flujo de caudal de aire

X253 Sensor de presión del aire de sobrealimentación

C1001 (3-B)

C133 (5-B)

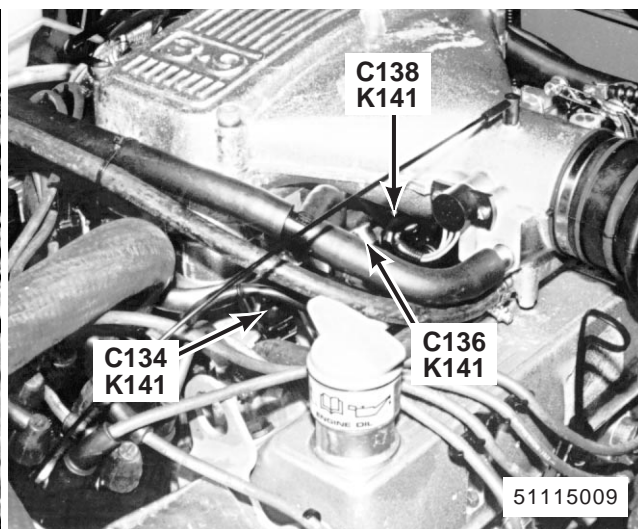

14. motor, arriba, izda. (MFI-V8)

K141 Inyectores

C134 (2-B)

C136 (2-B)

C138 (2-B)

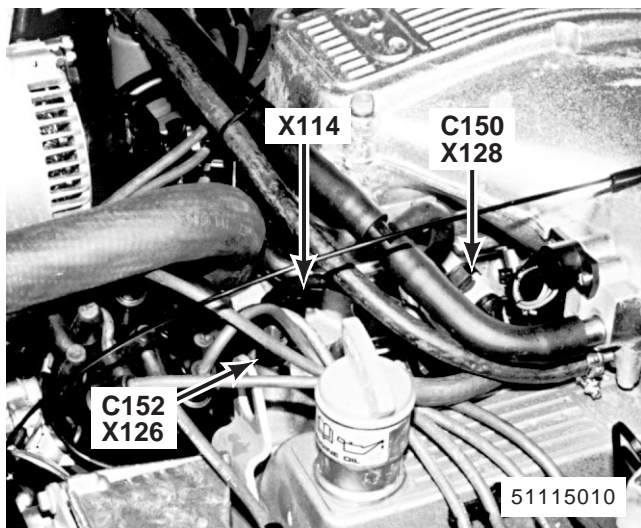

15. parte delantera superior izda. del motor (MFI-V8)

X114 Sonda térmica del agua de refrigeración

X126 Sensor de temperatura del motor

X128 Sensor de temperatura del combustible

C150 (2-S)

C152 (2-N)

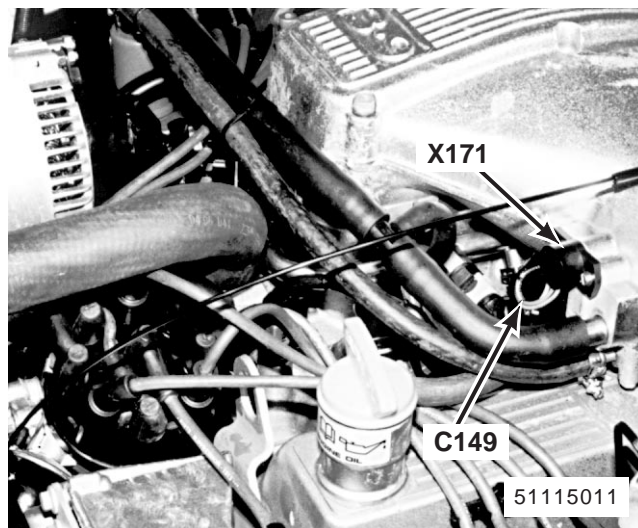

16. parte delantera superior izda. del motor (MFI-V8)

X171 Sensor de posición del estrangulador

C149 (3-B)

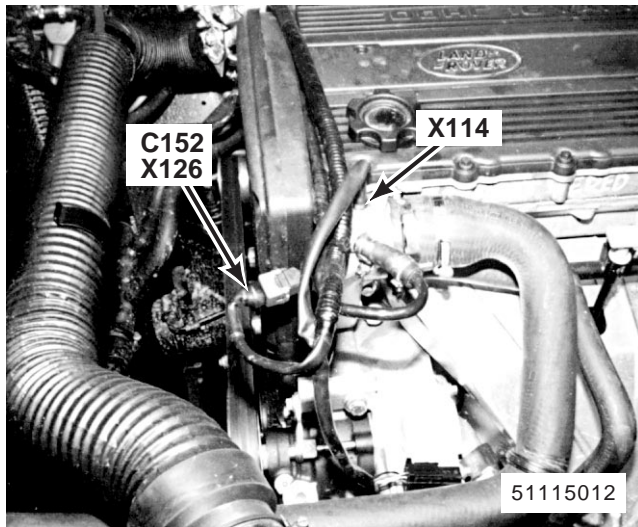

17. parte delantera superior izda. del motor (MFI-T16)

X114 Sonda térmica del agua de refrigeración
 X126 Sensor de temperatura del motor
 C152 (2-N)

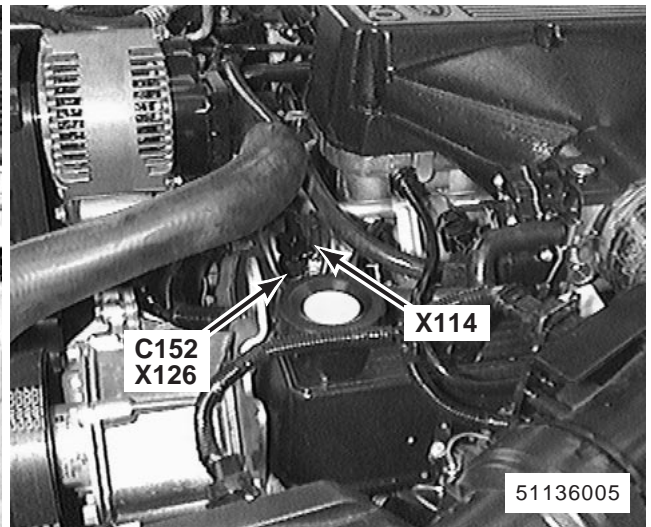

18. parte delantera superior izda. del motor (SFI-V8)

X114 Sonda térmica del agua de refrigeración
 X126 Sensor de temperatura del motor
 C152 (2-N)

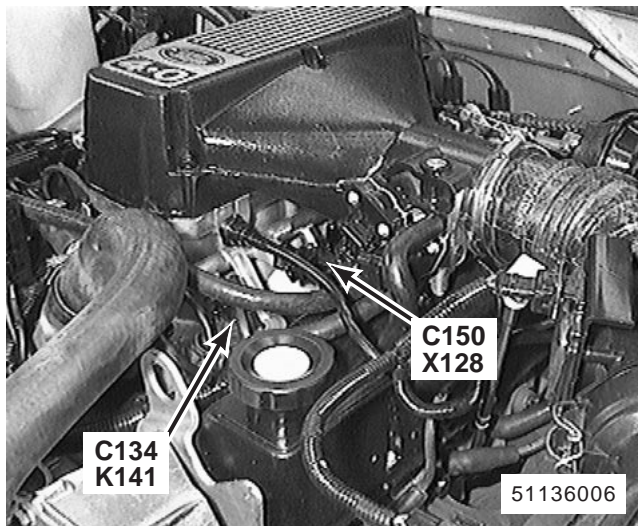

19. parte delantera superior izda. del motor (SFI-V8)

K141 Inyectores
 X128 Sensor de temperatura del combustible
 C134 (2-B)
 C150 (2-S)

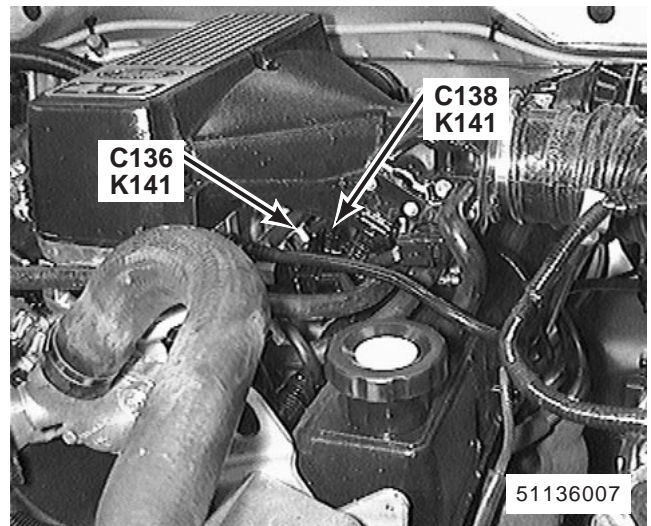

20. parte delantera superior izda. del motor (SFI-V8)

K141 Inyectores
 C136 (2-B)
 C138 (2-B)

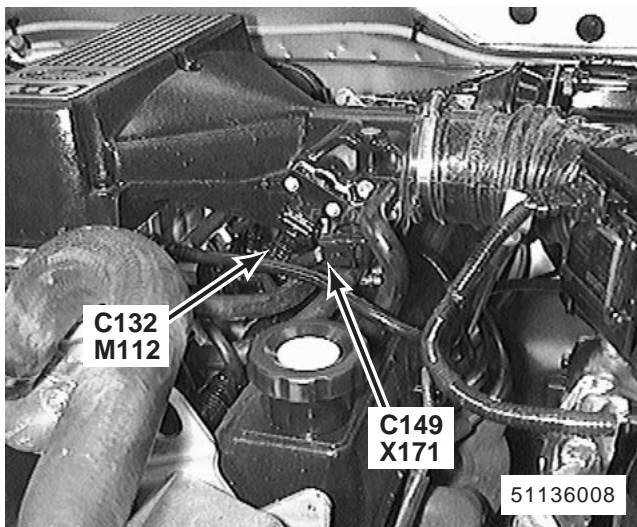

21. parte delantera superior izda. del motor (SFI-V8)

M112 Motor de pasos

X171 Sensor de posición del estrangulador

C132 (4-B)

C149 (3-B)

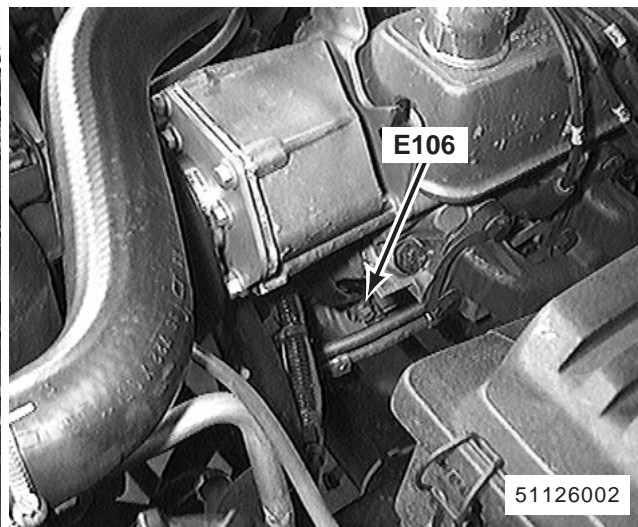

22. parte delantera izquierda del motor (MFI-V8)
E106

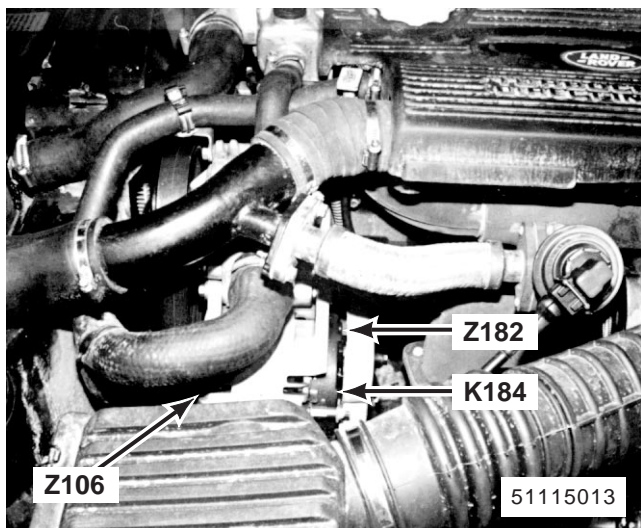

23. lado inferior izquierdo del motor (300Tdi)

K184 Resistencia de derivación de fase

Z182 Capacitor de supresión del generador

Z106 Alternador

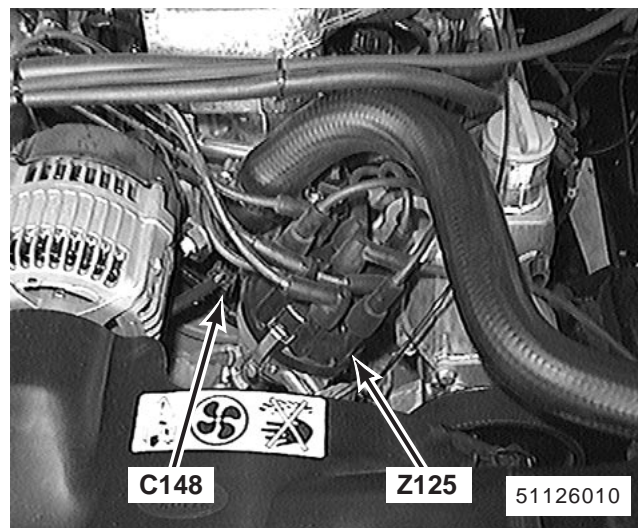

24. parte delantera superior central del motor (MFI-V8)

Z125 Distribuidor

C148 (2-B)

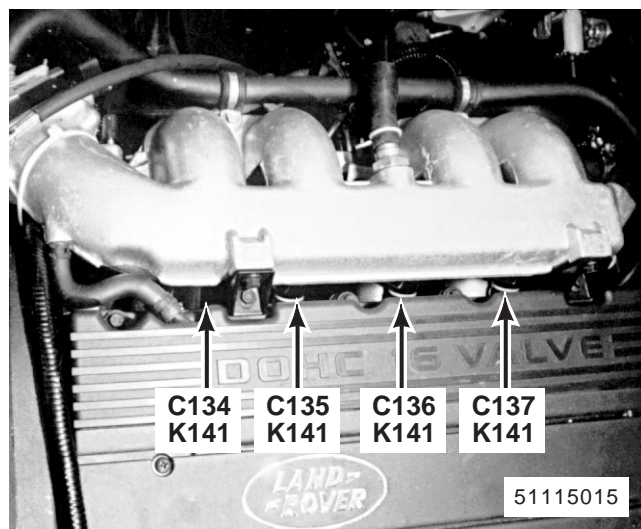

25. parte delantera superior central del motor (MFI-T16)

K141 Inyectores

C134 (2-B)

C135 (2-B)

C136 (2-B)

C137 (2-B)



26. parte delantera superior central del motor (300Tdi sin EDC)

X126 Sensor de temperatura del motor

C152 (2-N)

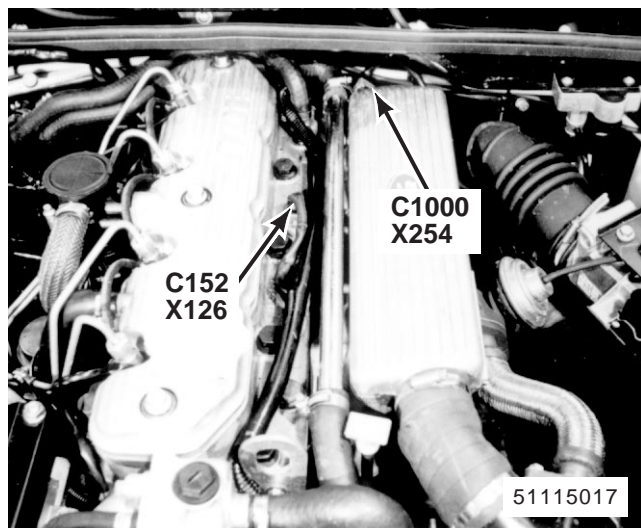

27. parte delantera superior central del motor (300Tdi con EDC)

X126 Sensor de temperatura del motor

X254 Sensor de temperatura del aire de sobrealimentación

C1000 (2-G)

C152 (2-N)

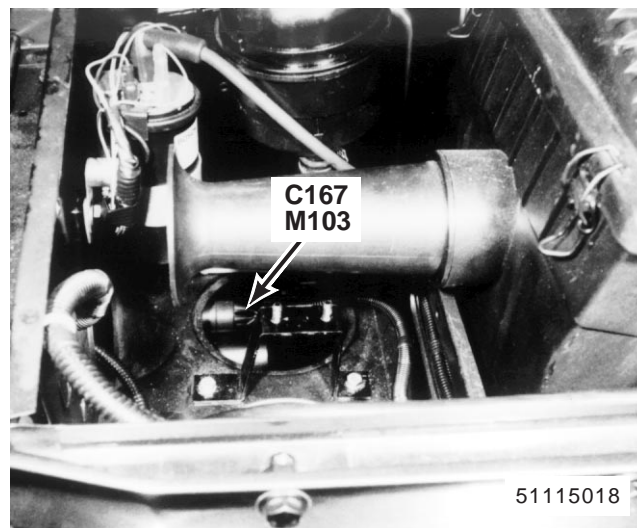

28. compartimiento del motor, alante izquierda (MFI-V8 representado; otros similar)

M103 Bomba de vacío del sistema de control de velocidad de crucero

C167 (3-W)

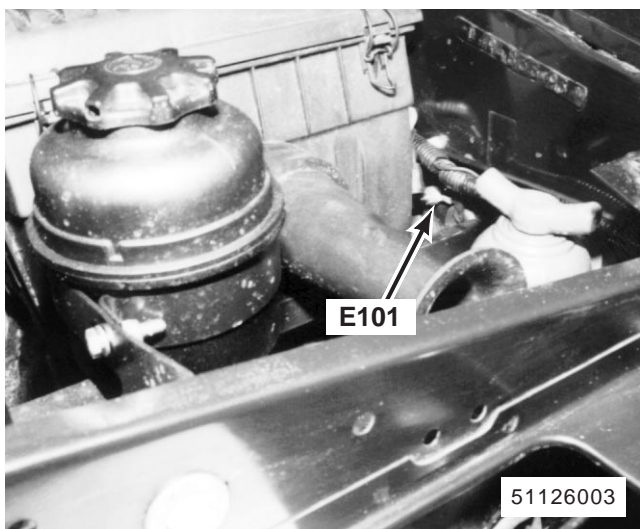

29. parte delantera izquierda del compartimiento del motor (MFI-V8) (MFI-T16) (SFI-V8)

E101

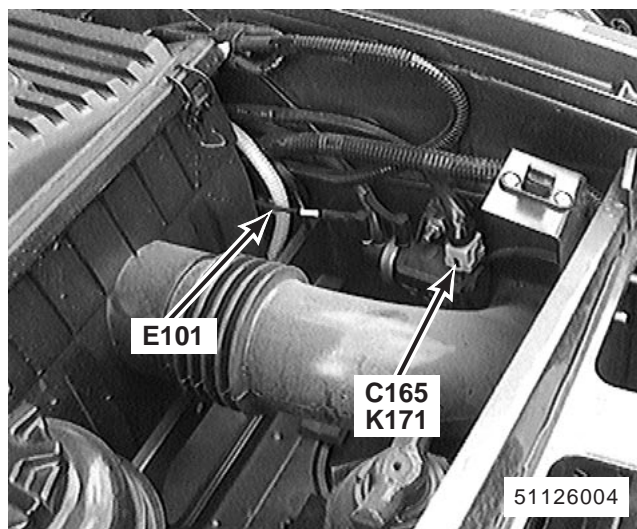

30. parte delantera izquierda del compartimiento del motor (300Tdi)

K171 Solenoide del control EGR

C165 (2-B) (300Tdi sin EDC)

C165 (2-S) (300Tdi con EDC)

E101

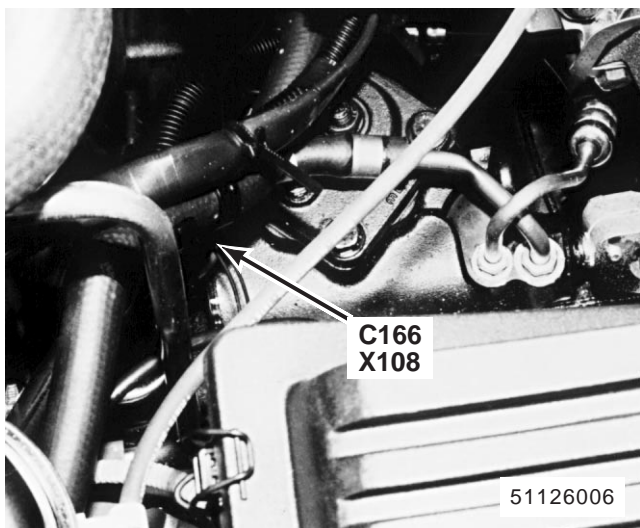

31. parte delantera inferior izquierda del compartimiento del motor (MFI-V8 representado; otros similar)

X108 Interruptor de temperatura del aceite del cambio

C166 (2-B)



32. lado delantero izquierdo del vehículo (lado derecho similar)

B122 Luz repetidora izquierda

B137 Luz repetidora derecha

C123 (2-B) (Derecha)

C124 (2-B) (Izquierda)

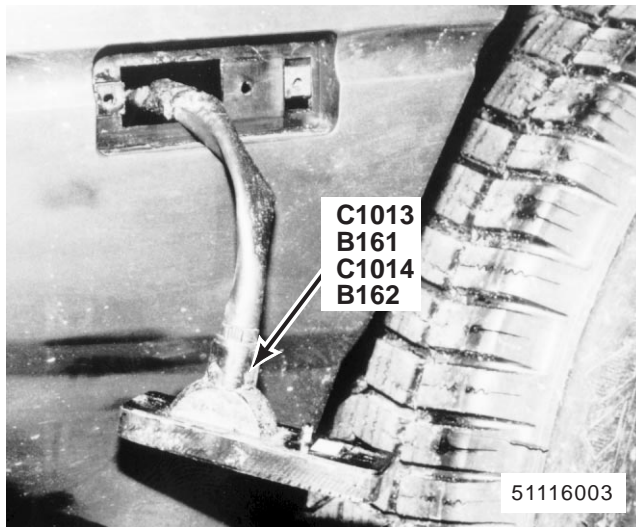

33. parte delantera izquierda del vehículo (lado derecho similar)

B161 Luz de posición lateral delantera izquierda
 B162 Luz de posición lateral delantera derecha
 C1013 (2-B) (Izquierda)
 C1014 (2-B) (Derecha)

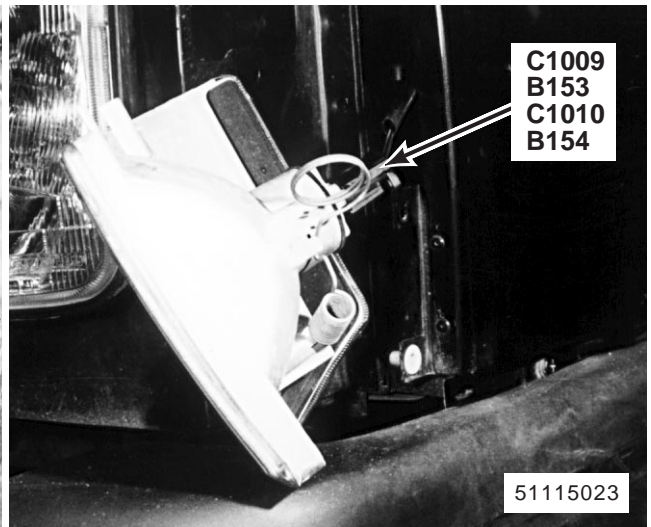

34. parte delantera izquierda del vehículo (lado derecho similar)

B153 Intermitente delantero izquierdo
 B154 Intermitente delantero derecho
 C1009 (2-B) (Izquierda)
 C1010 (2-B) (Derecha)

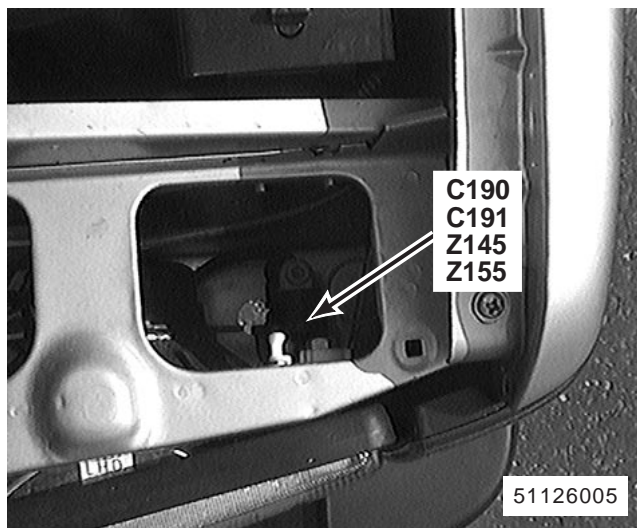

35. parte delantera izquierda del compartimiento del motor (lado derecho similar)

Z145 Unidad niveladora del faro izquierdo
 Z155 Unidad niveladora del faro derecho
 C190 (3-B) (Izquierda)
 C191 (3-B) (Derecha)

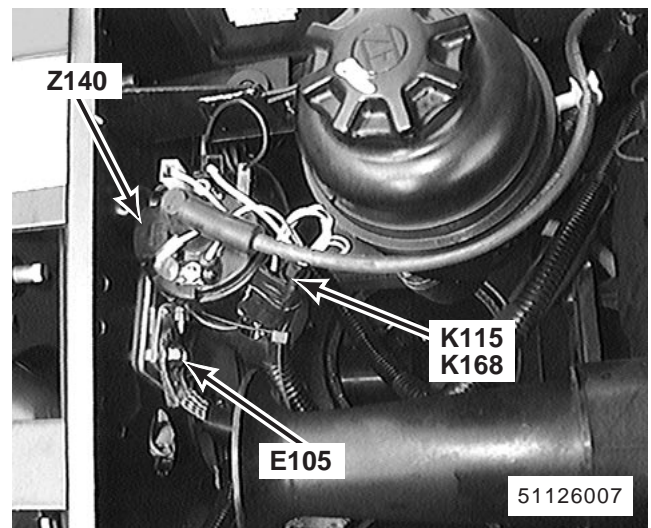

36. parte delantera izquierda del compartimiento del motor (MFI-V8)

K115 Resistencia de encendido 1 del sistema de inyección electrónico de múltiples surtidores
 K168 Resistencia de encendido 2 del sistema de inyección electrónico de múltiples surtidores
 Z140 Bobina de encendido
 E105

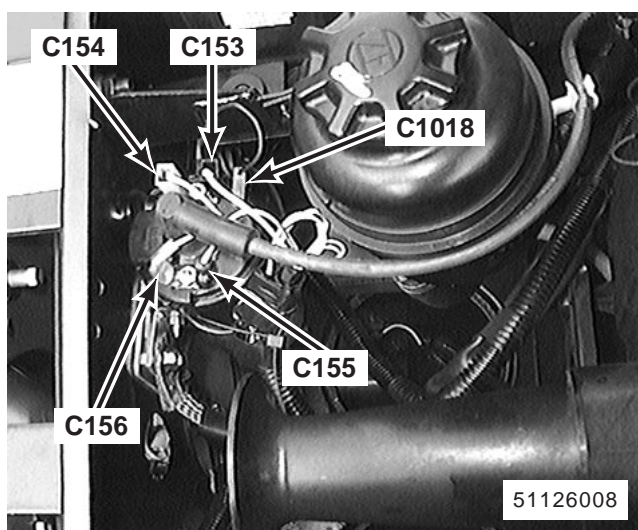

37. parte delantera izquierda del compartimiento del motor (MFI-V8)

- C153 (1-B)
- C154 (1-W)
- C155 (1-B)
- C156 (1-W)
- C1018 (1-W)

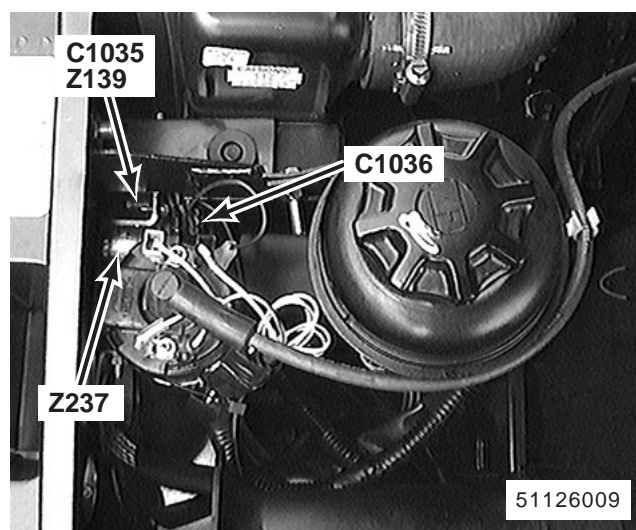

38. parte delantera izquierda del compartimiento del motor (MFI-V8)

- Z139 Módulo de control del encendido
- Z237 Supresor de ruido de la bobina de encendido
- C1035 (3-B)
- C1036 (3-B)

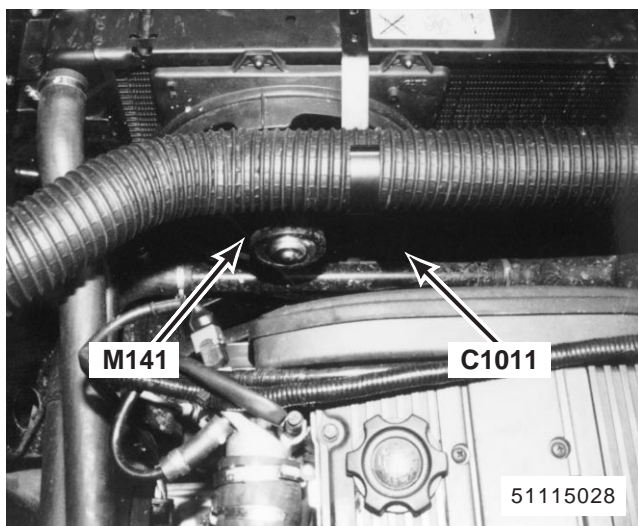

39. parte delantera del compartimiento del motor (MFI-T16 sin sistema de aire acondicionado)

- M141 Motor 1 del ventilador de refrigeración
- C1011 (2-W)

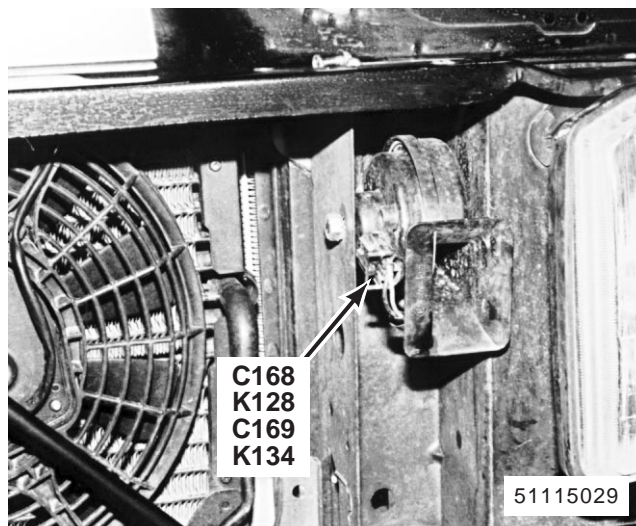

40. parte delantera izquierda del vehículo (lado derecho similar)

- K128 Bocina izquierda
- K134 Bocina derecha
- C168 (2-B) (Izquierda)
- C169 (2-B) (Derecha)

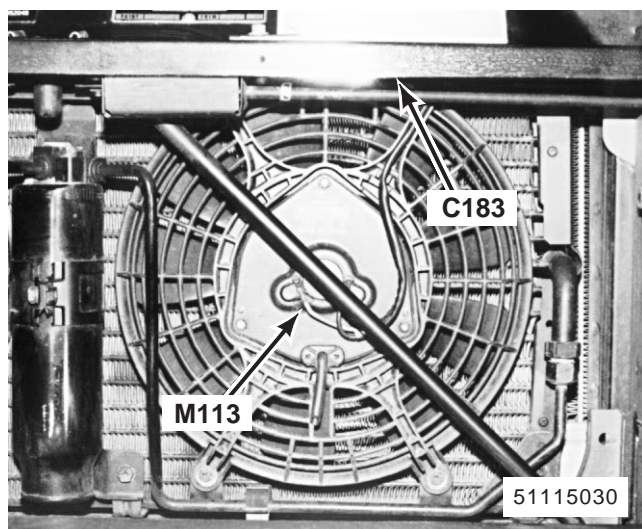

41. detrás de la parilla delantera

M113 Motor del ventilador izquierdo del condensador

C183 (2-B)

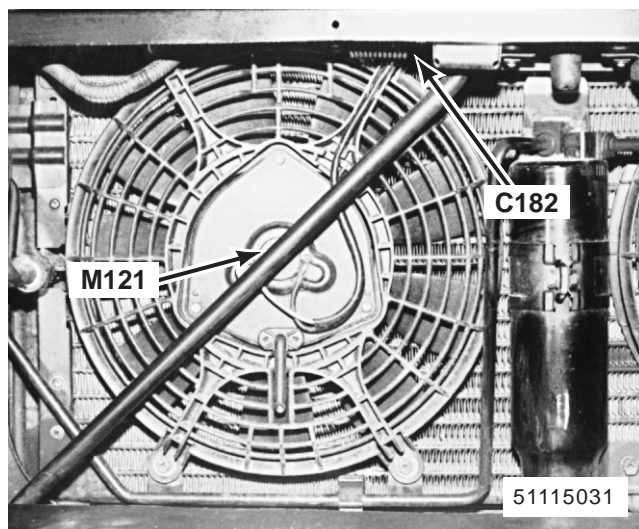

42. detrás de la parilla delantera

M121 Motor del ventilador derecho del condensador

C182 (2-B)

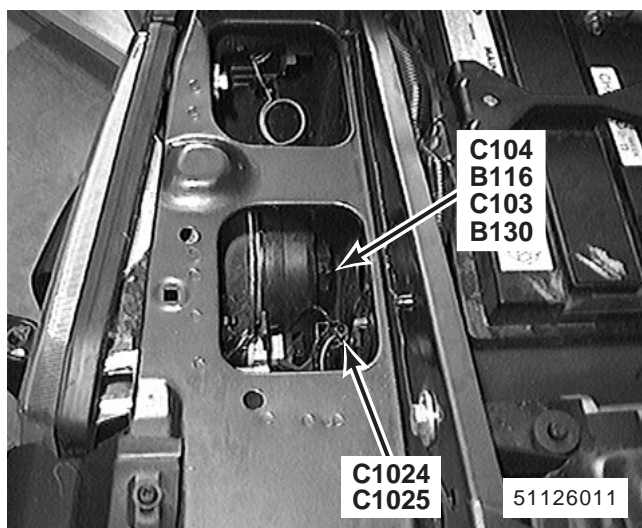

43. parte delantera derecha del vehículo (izquierdo similar)

B116 Faro izdo.

B130 Faro dcha.

C103 (3-B) (Derecha)

C104 (3-B) (Izquierda)

C1024 (2-B) (Izquierda)

C1025 (2-B) (Derecha)

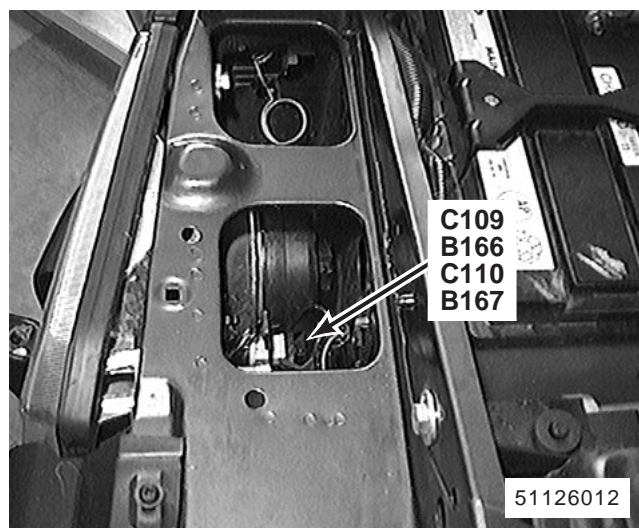

44. parte delantera derecha del vehículo (izquierdo similar)

B166 Luces laterales delanteras izquierdas

B167 Luces laterales delanteras derechas

C109 (2-B) (Izquierda)

C110 (2-B) (Derecha)

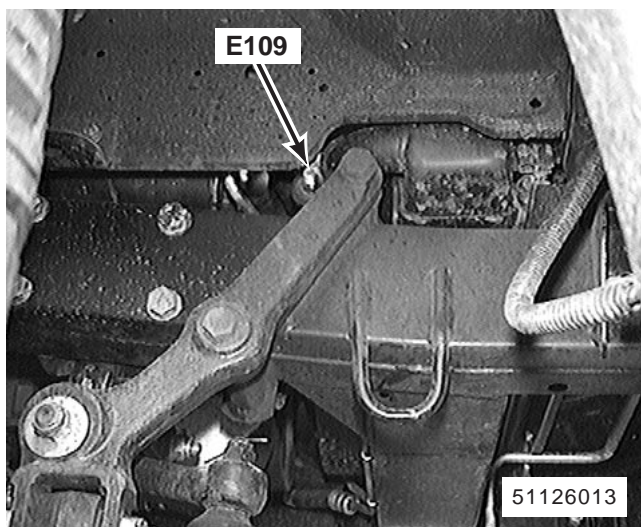

45. parte delantera inferior derecha del comp. del motor detrás de la rueda delantera derecha
E109

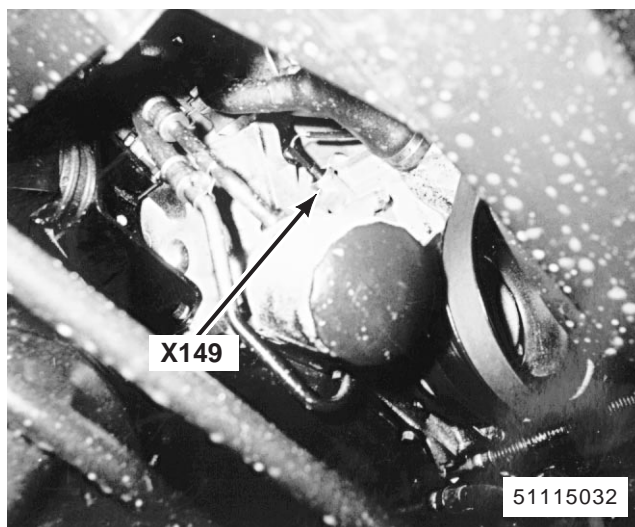

46. lado inferior derecho del motor (MFI-V8)
X149 Interruptor de presión de aceite

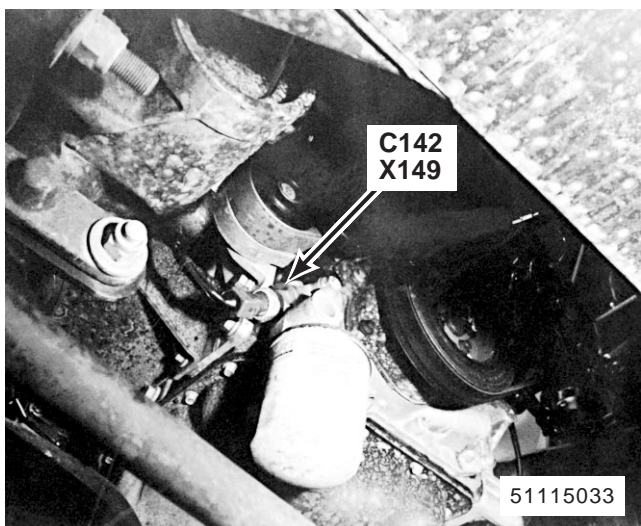

47. lado inferior derecho del motor (MFI-T16)
X149 Interruptor de presión de aceite
C142 (2-N)

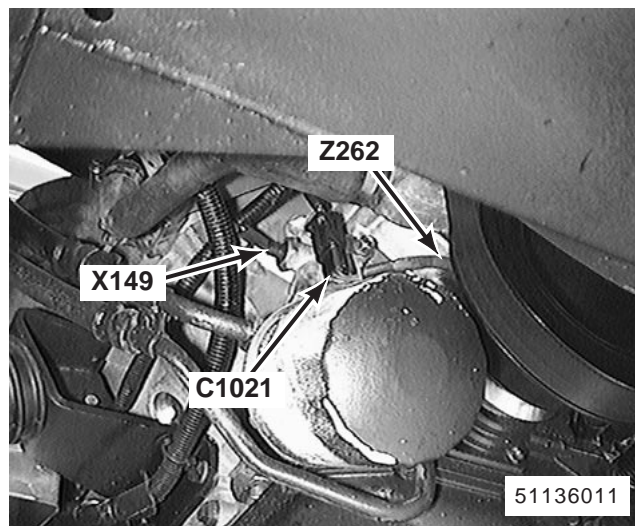

48. lado inferior derecho del motor (SFI-V8)
X149 Interruptor de presión de aceite
Z262 Sensor del ángulo de levas
C1021 (3-B)

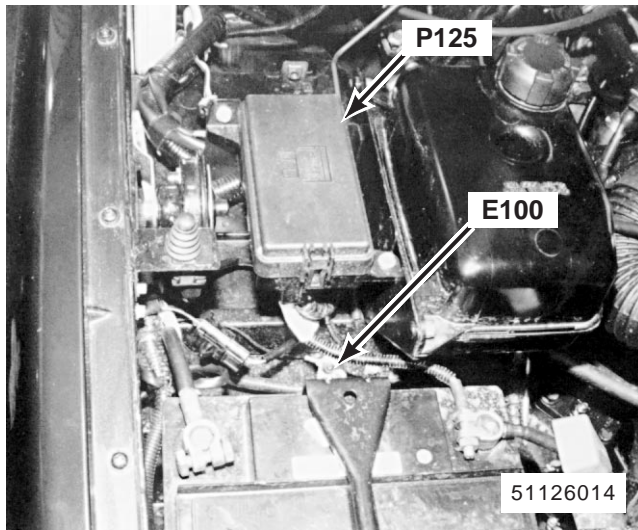

49. lado derecho delantero del compartimiento del motor (MFI-V8) (MFI-T16)

P125 Caja de fusibles del compartimiento del motor

E100

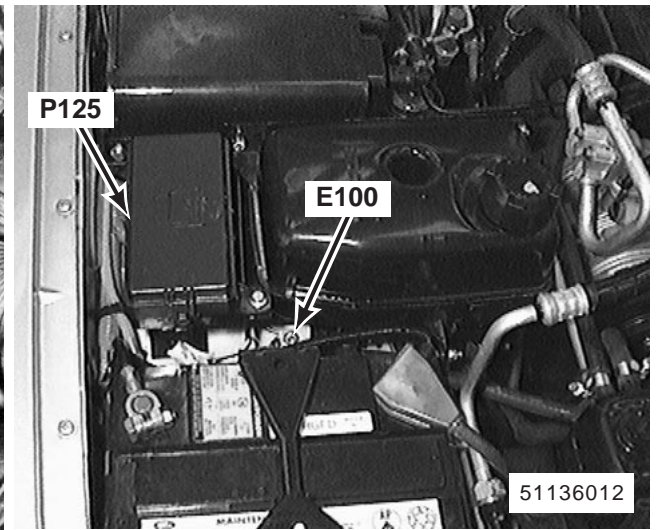

50. lado derecho delantero del compartimiento del motor (SFI-V8)

P125 Caja de fusibles del compartimiento del motor

E100

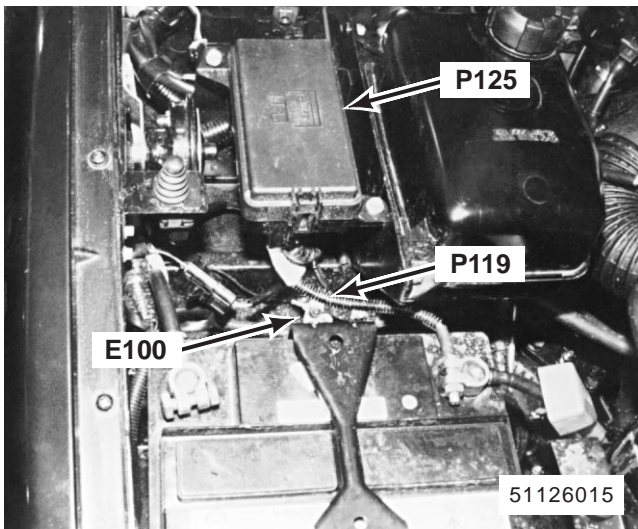

51. lado derecho delantero del compartimiento del motor (300Tdi)

P119 Punto de fusión controlada

P125 Caja de fusibles del compartimiento del motor

E100

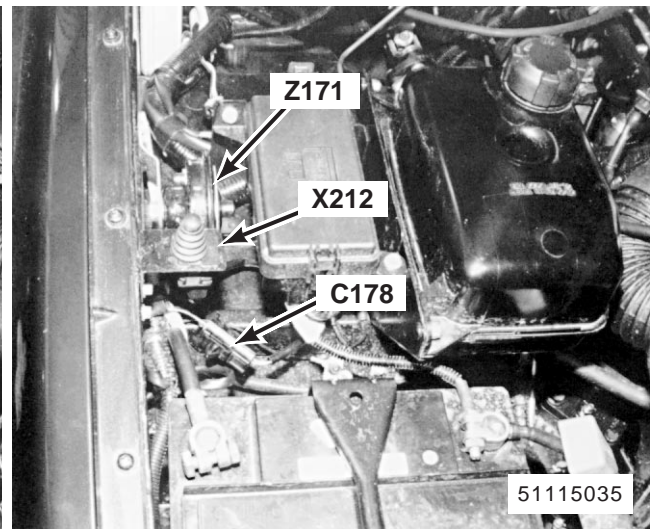

52. lado derecho delantero del compartimiento del motor (MFI-V8) (MFI-T16)

X212 Interruptor de alarma del capó

Z171 Bocina de la alarma

C178 (2-B)

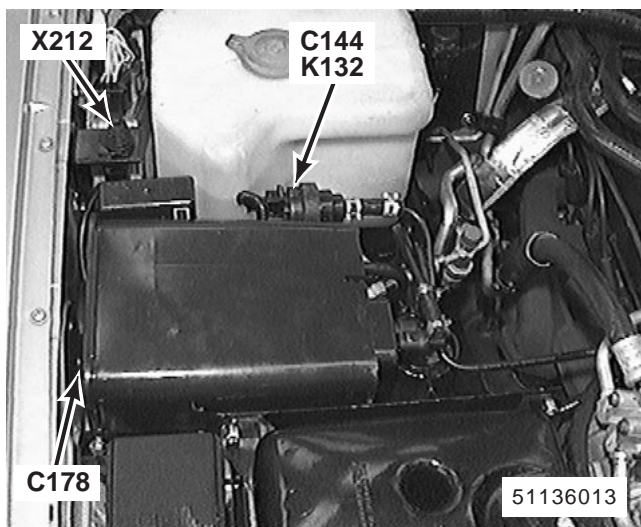

53. lado derecho delantero del compartimiento del motor (SFI-V8)

K132 Válvula de purga del cartucho de emisión evaporatoria

X212 Interruptor de alarma del capó

C144 (2-B)

C178 (2-B)

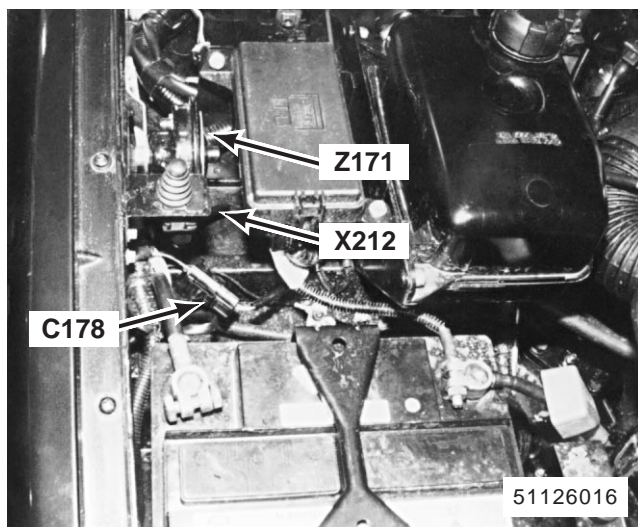

54. lado derecho delantero del compartimiento del motor (300Tdi)

X212 Interruptor de alarma del capó

Z171 Bocina de la alarma

C178 (2-B)

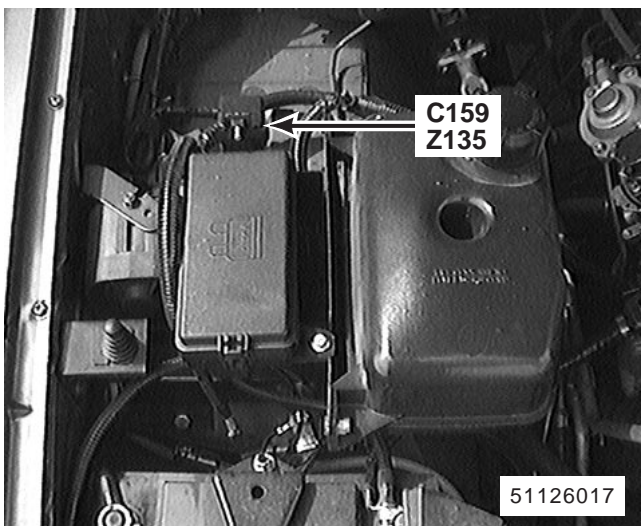

55. lado derecho delantero del compartimiento del motor (300Tdi)

Z135 Unidad temporizadora de las bujías incandescentes

C159 (6-B)

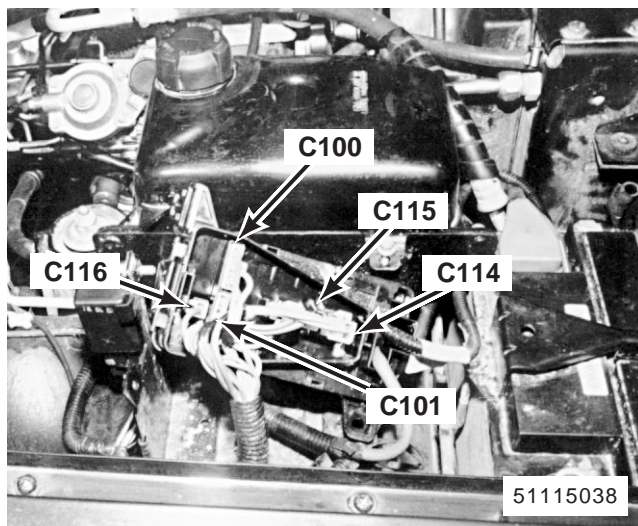

56. lado derecho delantero del compartimiento del motor

C100 (3-W)

C101 (4-W)

C114 (2-W)

C115 (3-W)

C116 (1-W)

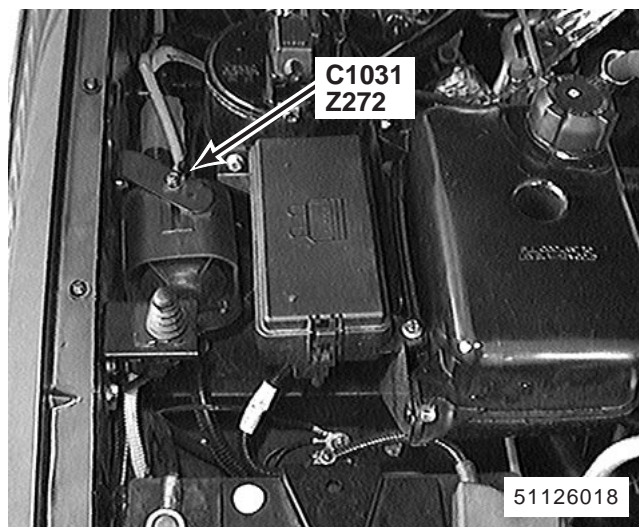

57. (lado derecho delantero del compartimiento del motor)
 Z272 Alarma acústica con batería tampón
 C1031 (4-N)

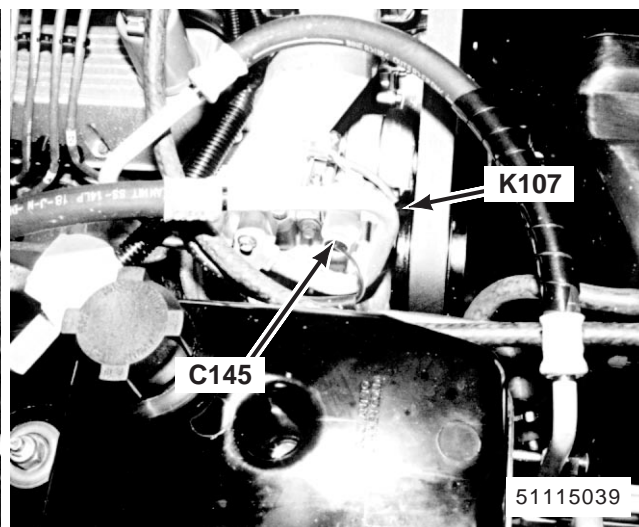

58. parte delantera derecha del motor (MFI-V8)
 K107 Embrague del compresor
 C145 (2-W)

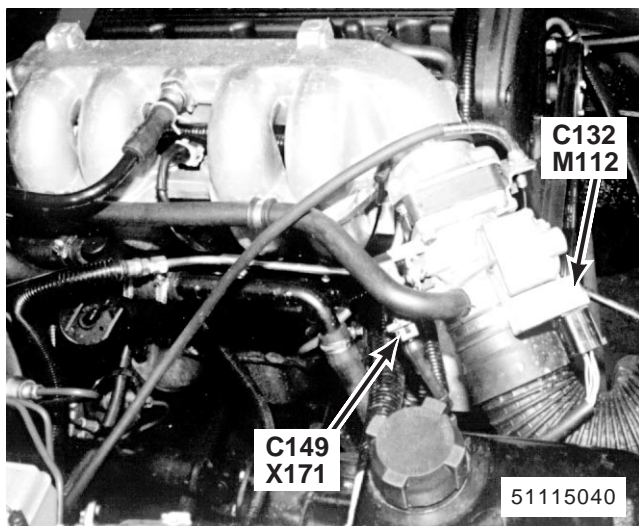

59. parte delantera derecha del motor (MFI-T16)
 M112 Motor de pasos
 X171 Sensor de posición del estrangulador
 C132 (6-B)
 C149 (3-B)

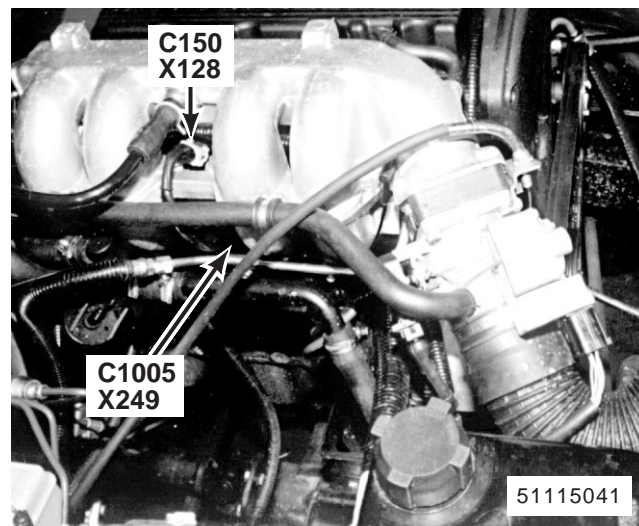

60. lado derecho del motor (MFI-T16)
 X128 Sensor de temperatura del combustible
 X249 Sensor de choque
 C150 (2-S)
 C1005 (2-W)

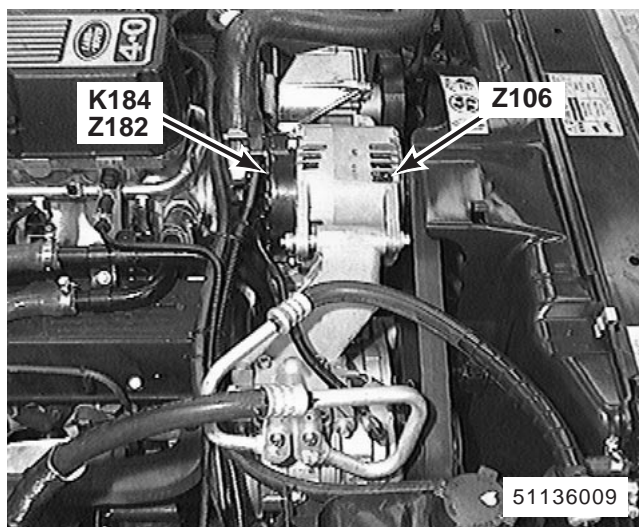

61. parte delantera derecha del motor (SFI-V8)
 K184 Resistencia de derivación de fase
 Z106 Alternador
 Z182 Capacitador de supresión del generador

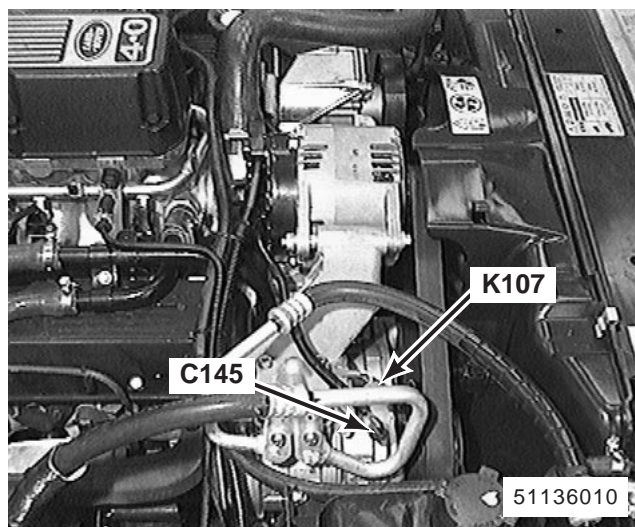

62. parte delantera derecha del motor (SFI-V8)
 K107 Embrague del compresor
 C145 (2-W)

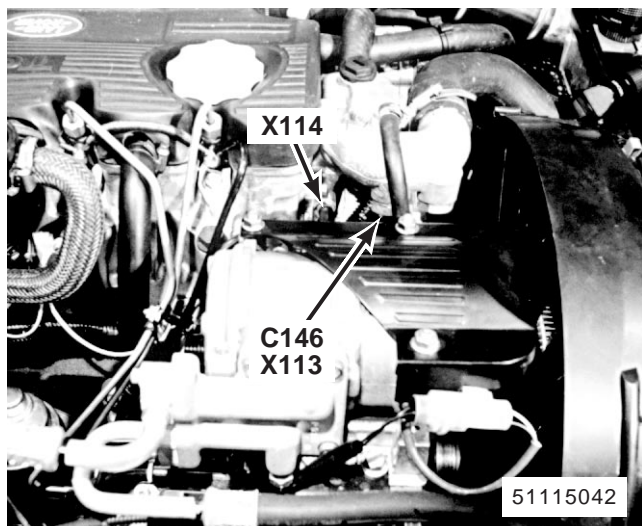

63. parte delantera derecha del motor (300Tdi con EDC)
 X113 Interruptor de temperatura del agua de refrigeración
 X114 Sonda térmica del agua de refrigeración
 C146 (2-B)

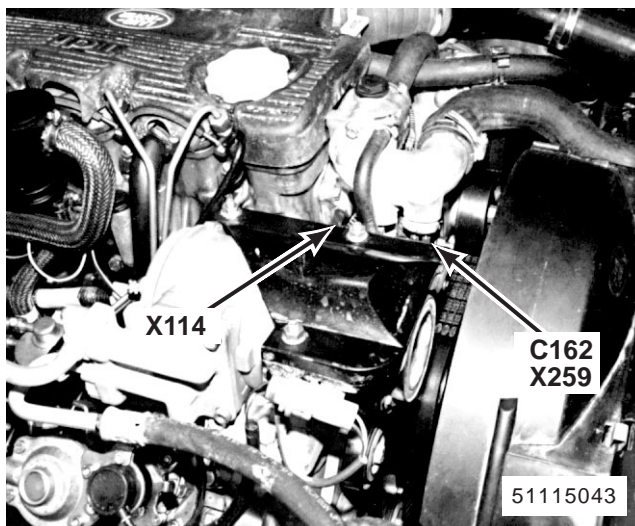

64. parte delantera derecha del motor (300Tdi sin EDC)
 X114 Sonda térmica del agua de refrigeración
 X259 Disyuntor del embrague compresor
 C162 (2-B)

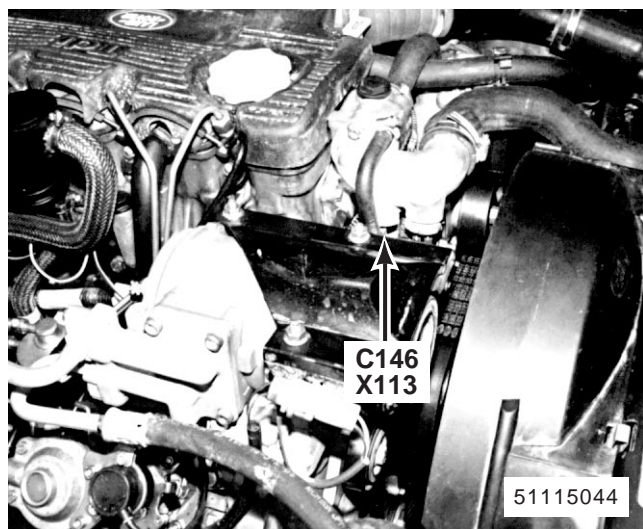

65. parte delantera derecha del motor (300Tdi sin EDC)

X113 Interruptor de temperatura del agua de refrigeración

C146 (2-B)

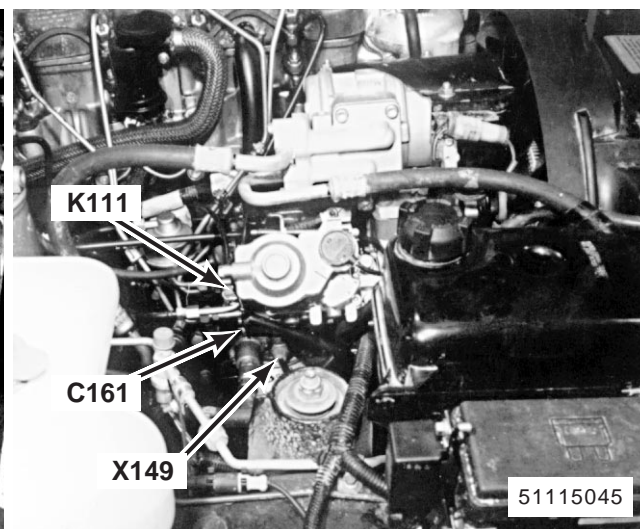

66. lado derecho del motor (300Tdi sin EGR)

K111 Solenoide de cierre de alimentación de combustible

X149 Interruptor de presión de aceite

C161 (1-W)

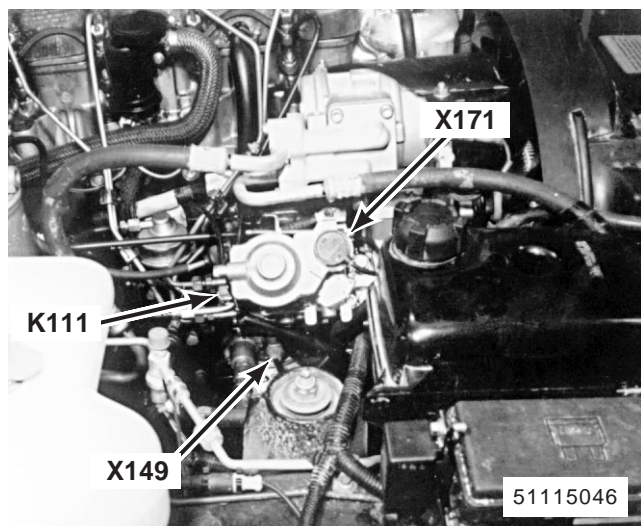

67. lado derecho del motor (300Tdi con EGR)

K111 Solenoide de cierre de alimentación de combustible

X149 Interruptor de presión de aceite

X171 Sensor de posición del estrangulador

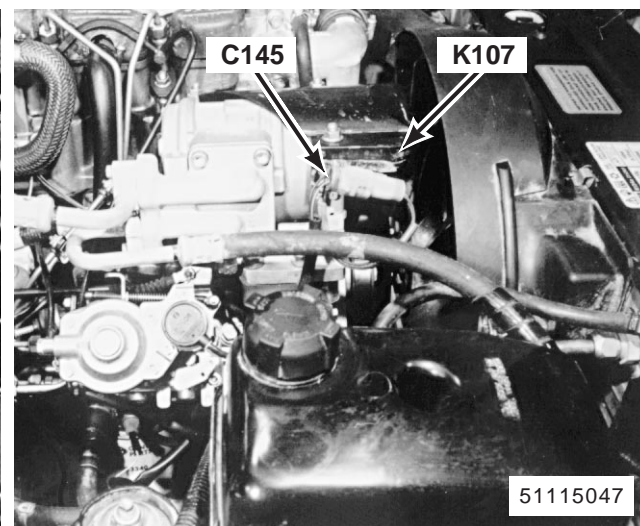

68. lado derecho del motor (300Tdi sin EDC)

K107 Embrague del compresor

C145 (2-W)

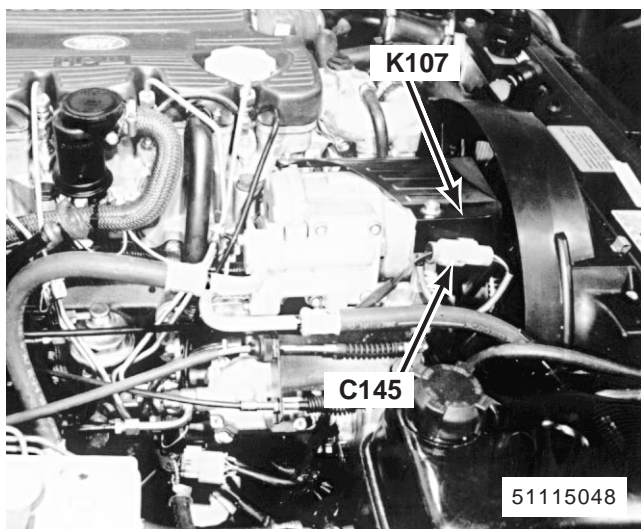

69. lado derecho del motor (300Tdi con EDC)
 K107 Embrague del compresor
 C145 (2-W)

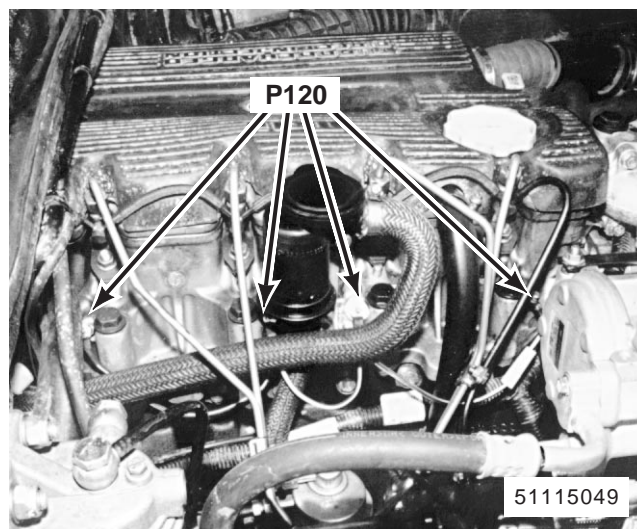

70. lado derecho del motor (300Tdi)
 P120 Bujías incandescentes

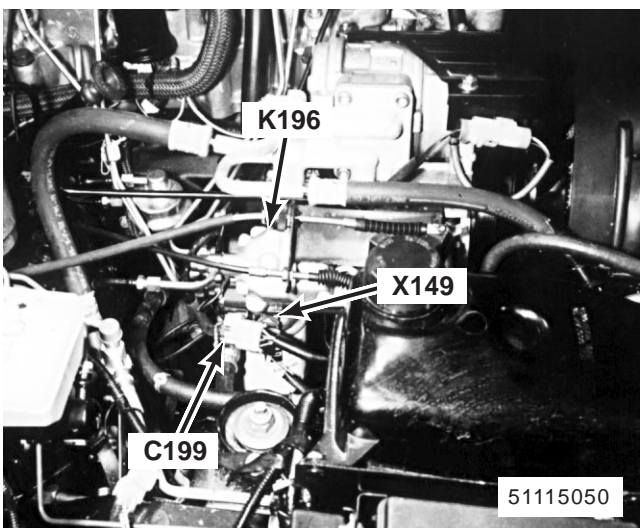

71. lado derecho del motor (300Tdi con EDC)
 K196 Conjunto bomba del combustible
 X149 Interruptor de presión de aceite
 C199 (8-W)

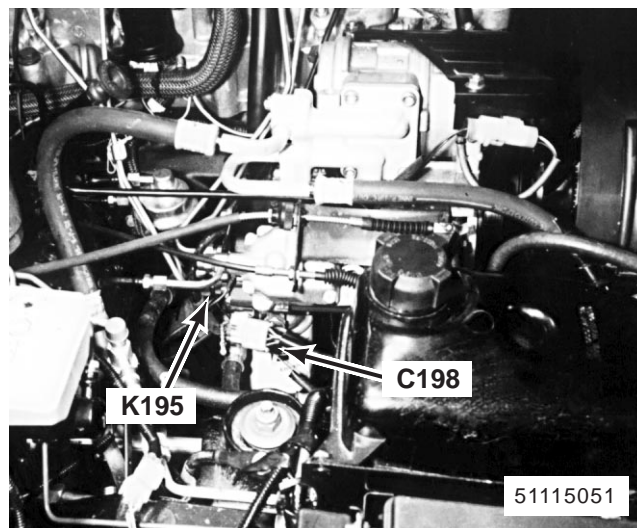

72. lado derecho del motor (300Tdi con EDC)
 K195 Conjunto de inyección de combustible
 C198 (3-W)

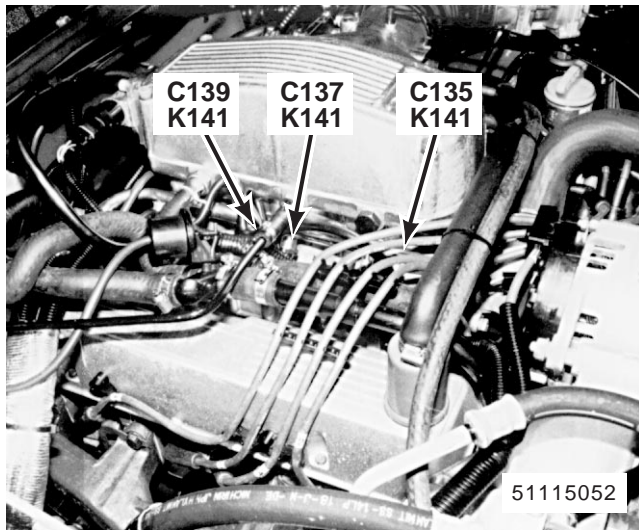

73. lado derecho del motor (MFI-V8)

K141 Inyectores

C135 (2-B)

C137 (2-B)

C139 (2-B)

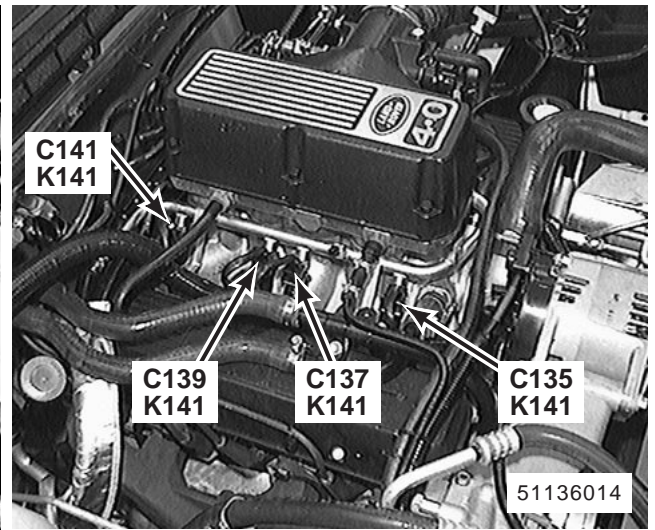

74. lado derecho del motor (SFI-V8)

K141 Inyectores

C135 (2-B)

C137 (2-B)

C139 (2-B)

C141 (2-B)

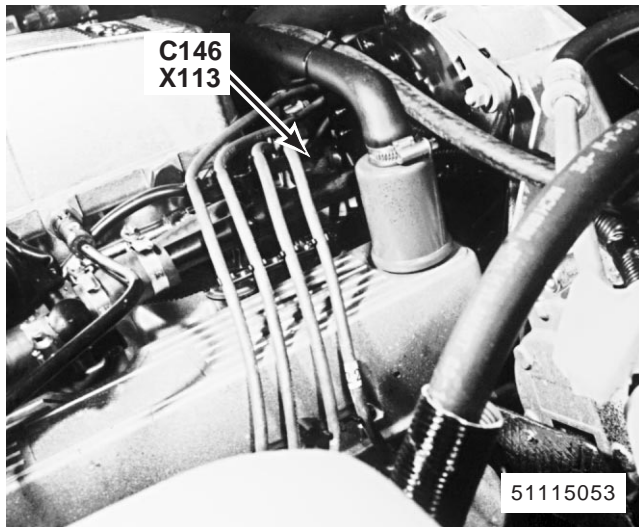

75. parte delantera derecha del motor (MFI-V8)

X113 Interruptor de temperatura del agua de refrigeración

C146 (2-B)

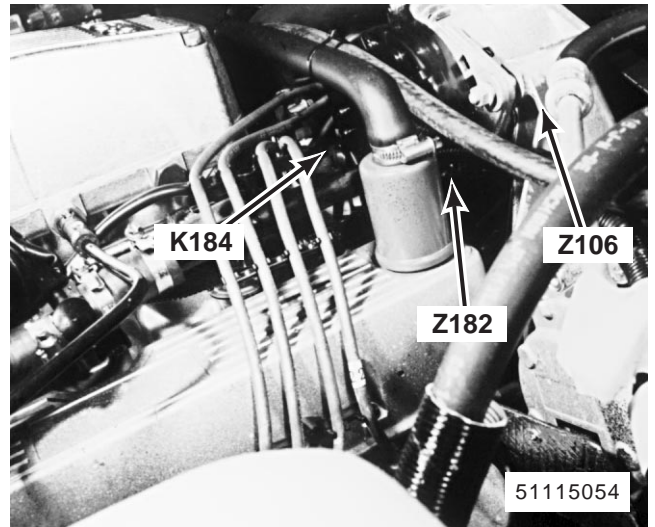

76. parte delantera derecha del motor (MFI-V8)

K184 Resistencia de derivación de fase

Z106 Alternador

Z182 Capacitador de supresión del generador



77. lado derecho del compartimento del motor (SFI-V8)

E103

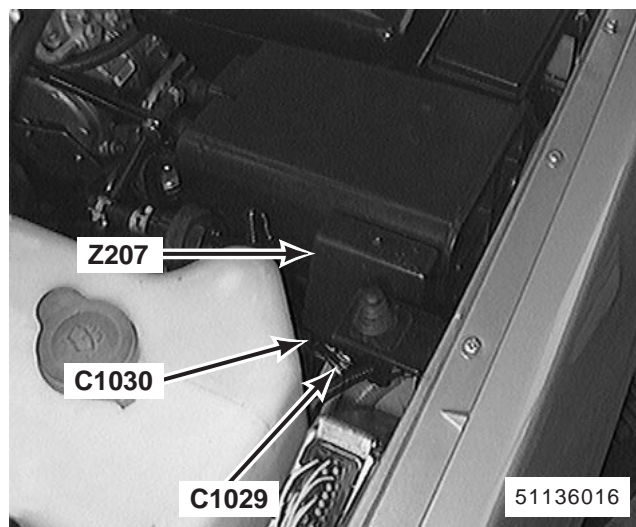

78. lado derecho del compartimento del motor (SFI-V8)

Z207 Unidad de relé multifuncional

C1029 (8-B)

C1030 (6-B)

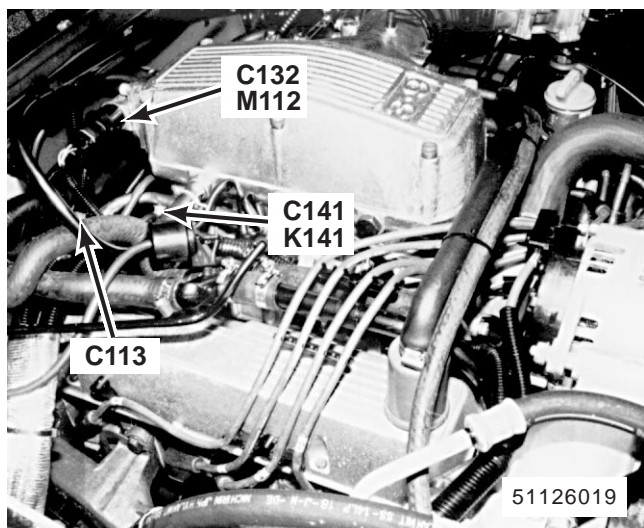

79. lado derecho del motor (MFI-V8)

K141 Inyectores

M112 Motor de pasos

C113 (3-W)

C132 (4-B)

C141 (2-B)

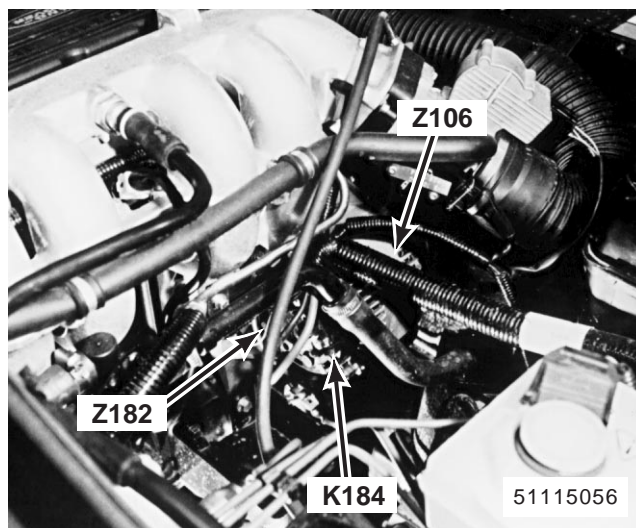

80. lado derecho del motor (MFI-T16 sin sistema de aire acondicionado)

K184 Resistencia de derivación de fase

Z106 Alternador

Z182 Capacitador de supresión del generador

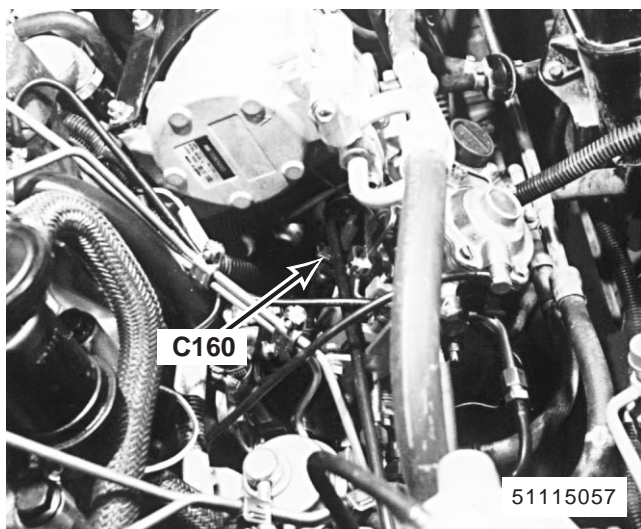

81. lado derecho del motor (300Tdi con EGR)
C160 (3-B)

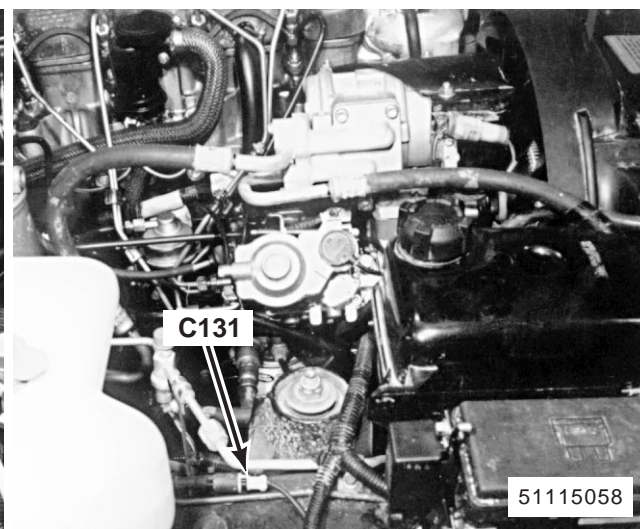

82. lado derecho del compartimiento del motor (MFI-V8) (300Tdi) (MFI-T16)
C131 (2-WB)

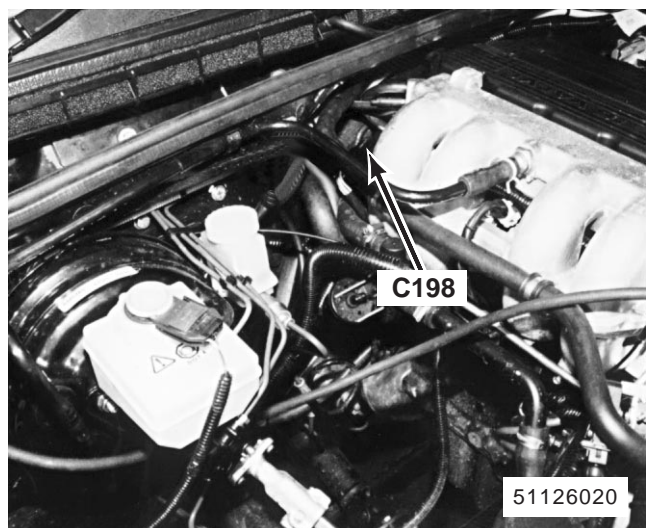

83. esquina trasera derecha del compartimiento del motor (MFI-T16)
C198 (6-B)

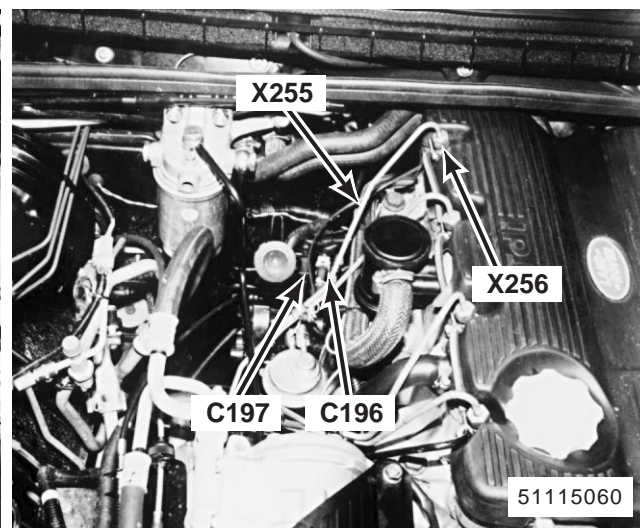

84. lado trasero derecho del motor (300Tdi con EDC)
X255 Sensor de velocidad del motor
X256 Sensor de levantamiento del inyector
C196 (2-NU)
C197 (3-B)

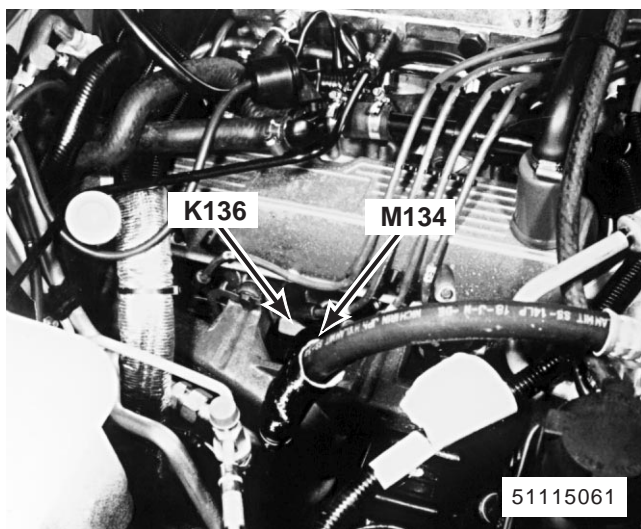

85. lado inferior derecho del motor (MFI-V8)
 K136 Solenoide del motor de arranque
 M134 Motor de arranque

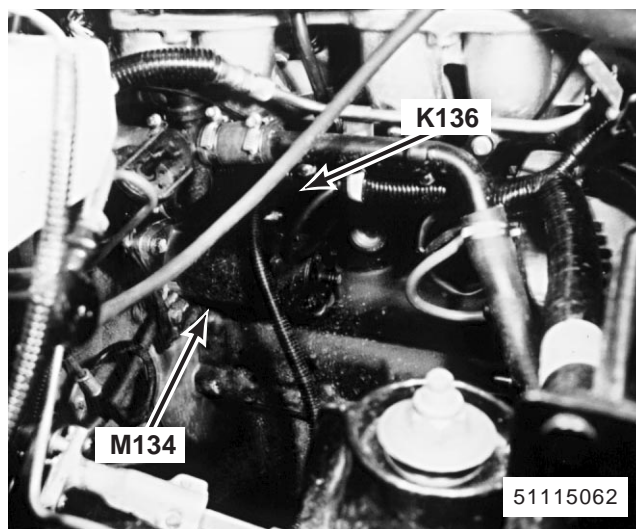

86. lado inferior derecho del motor (MFI-T16)
 K136 Solenoide del motor de arranque
 M134 Motor de arranque

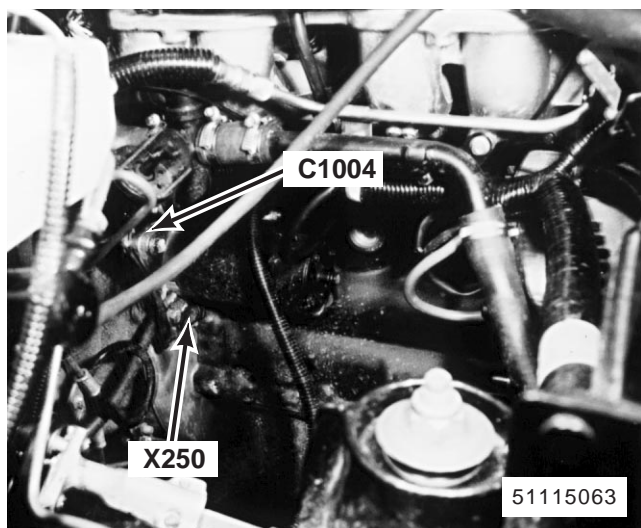

87. lado inferior derecho del motor (MFI-T16)
 X250 Sensor de posición del cigüeñal
 C1004 (2-U)

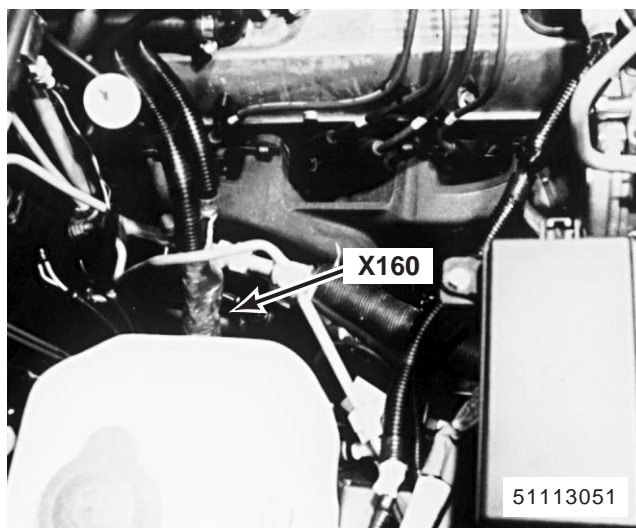

88. lado inferior derecho del motor (MFI-V8)
 X160 Sensor de oxígeno calentado derecho

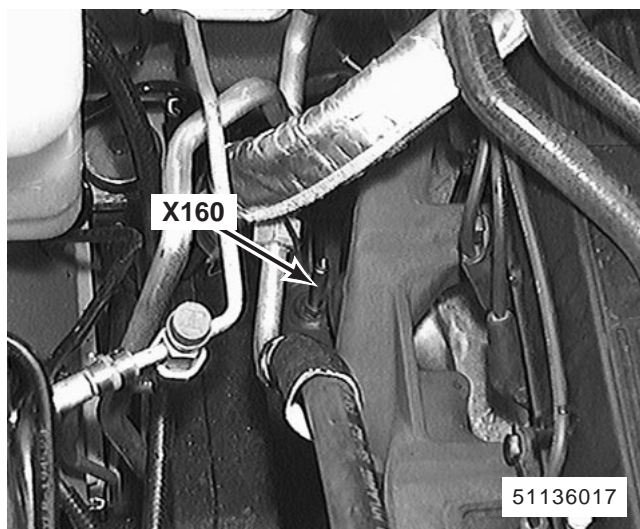

89. parte inferior del lado trasero derecho del compartimiento del motor (SFI-V8)

X160 Sensor de oxígeno calentado derecho

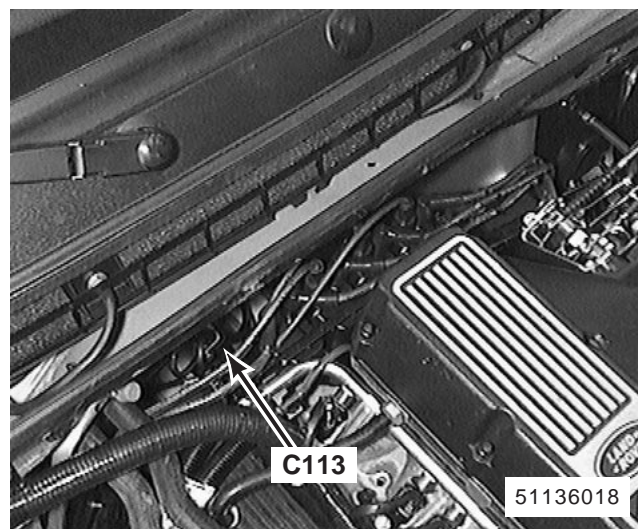

90. parte inferior del lado trasero derecho del motor (SFI-V8)

C113 (4-R)

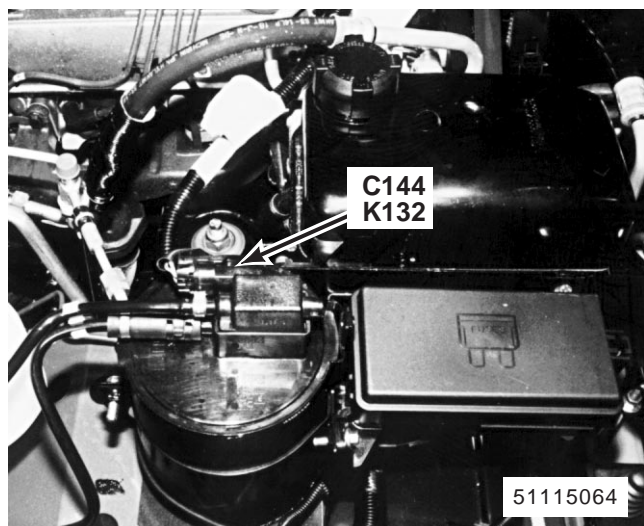

91. lado derecho del compartimiento del motor (MFI-V8)

K132 Válvula de purga del cartucho de emisión evaporatoria

C144 (2-B)

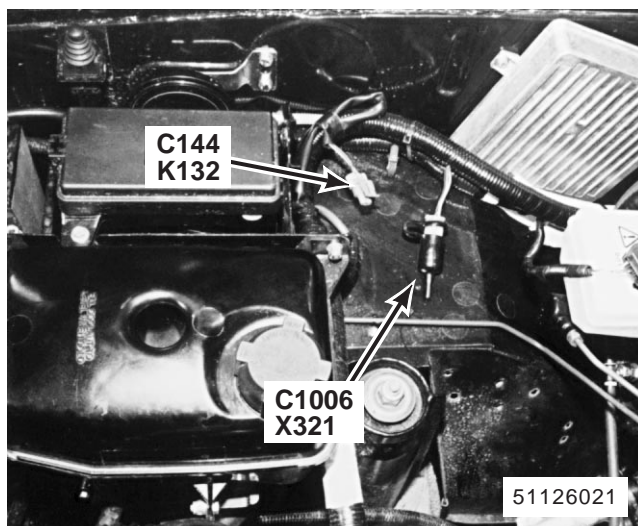

92. esquina trasera derecha del compartimiento del motor (MFI-T16)

K132 Válvula de purga del cartucho de emisión evaporatoria

X321 Conector línea de datos (MFI)

C144 (2-B)

C1006 (3-W)

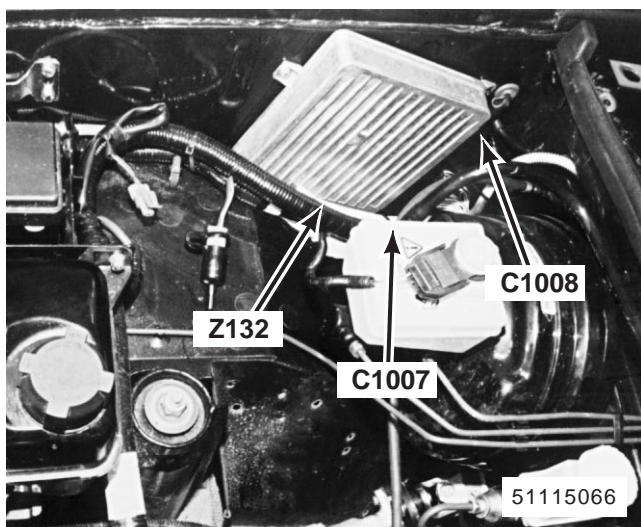

93. esquina trasera derecha del compartimiento del motor (MFI-T16)

- Z132 Módulo de control del motor (ECM)
- C1007 (36-B)
- C1008 (18-B)

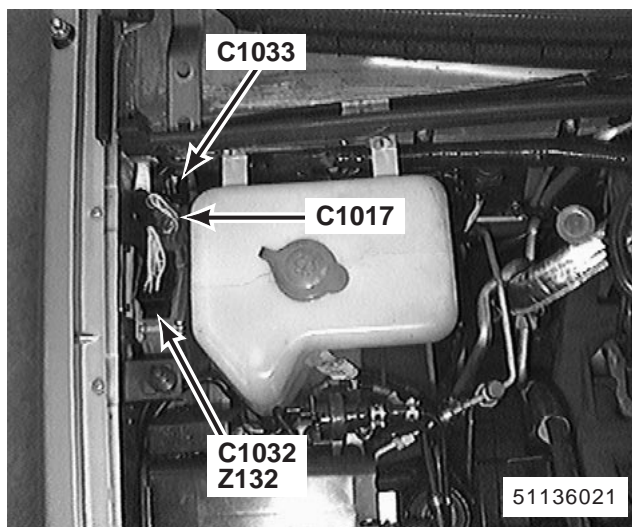

94. esquina trasera derecha del compartimiento del motor (SFI-V8)

- Z132 Módulo de control del motor (ECM)
- C1017 (36-R)
- C1032 (36-B)
- C1033 (18-B)



95. esquina trasera derecha del compartimiento del motor (MFI-V8) (MFI-T16) (300Tdi)

- X102 Interruptor de doble presión del aire acondicionado
- C181 (2-S)

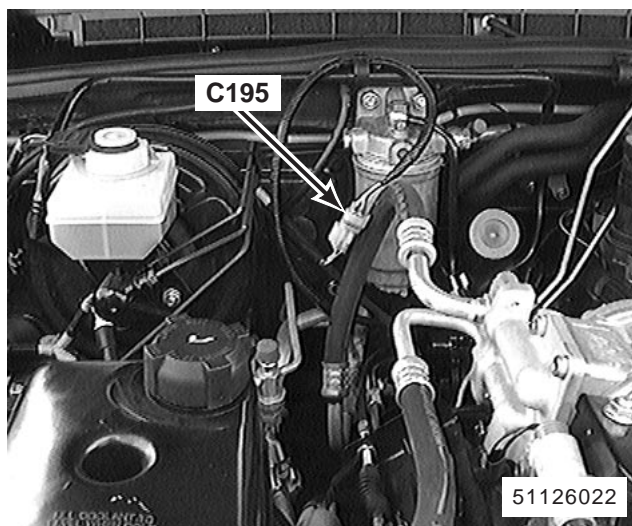

96. parte trasera derecha del comp. del motor

- C195 (4-W)

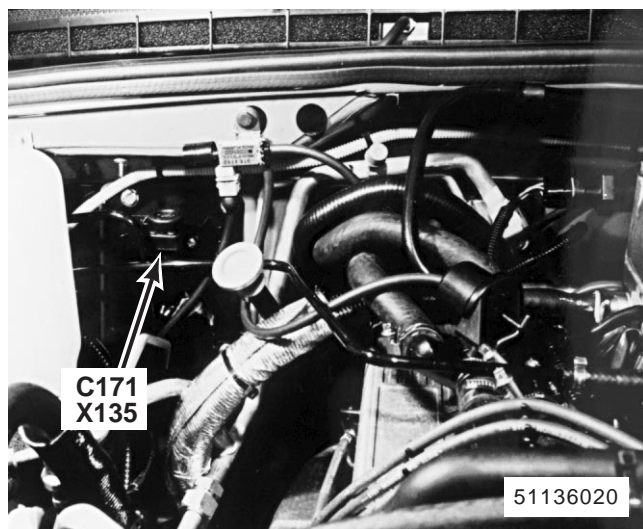

97. parte trasera derecha del comp. del motor (MFI-V8) (MFI-T16) (300Tdi)

X135 Interruptor de alimentación de combustible al chocar

C171 (3-B)

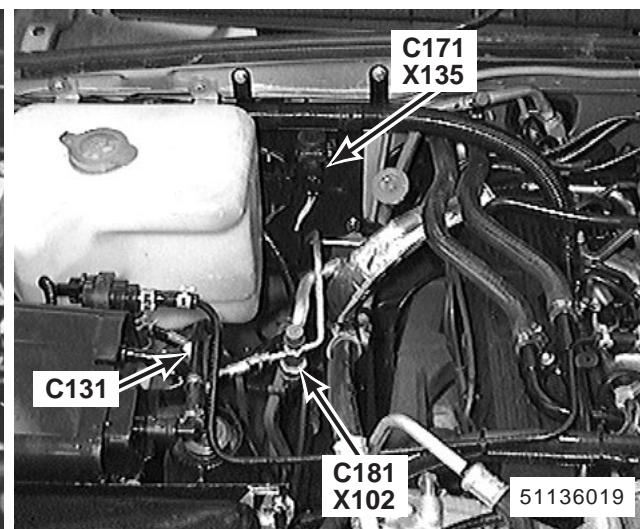

98. parte trasera derecha del comp. del motor (SFI-V8)

X102 Interruptor de doble presión del aire acondicionado

X135 Interruptor de alimentación de combustible al chocar

C131 (2-WB)

C171 (3-B)

C181 (2-S)

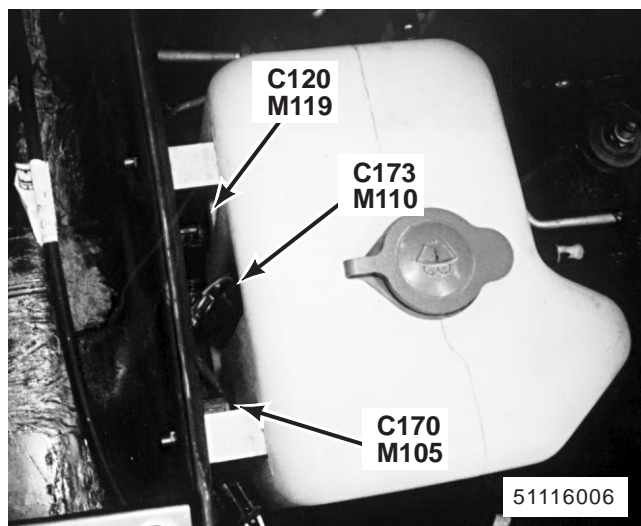

99. esquina trasera derecha del compartimiento del motor

M119 Bomba del lavaluna

M110 Bomba del lavafaros

M105 Bomba del lavaparabrisas

C120 (2-W)

C170 (2-R)

C173 (2-B)

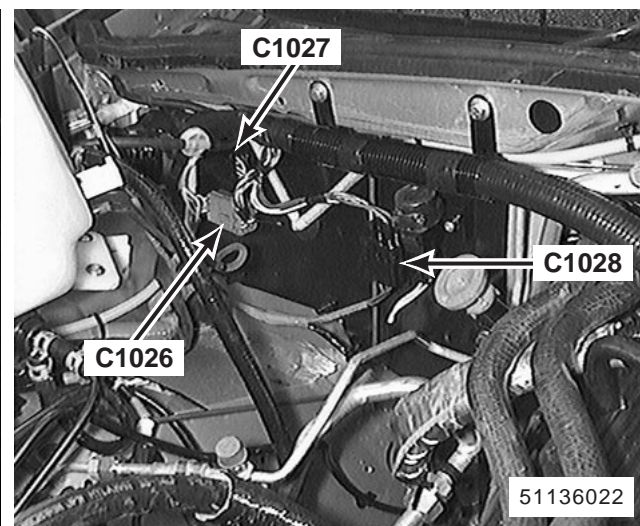

100. parte trasera derecha del comp. del motor

C1026 (13-BU)

C1027 (13-B)

C1028 (4-B)

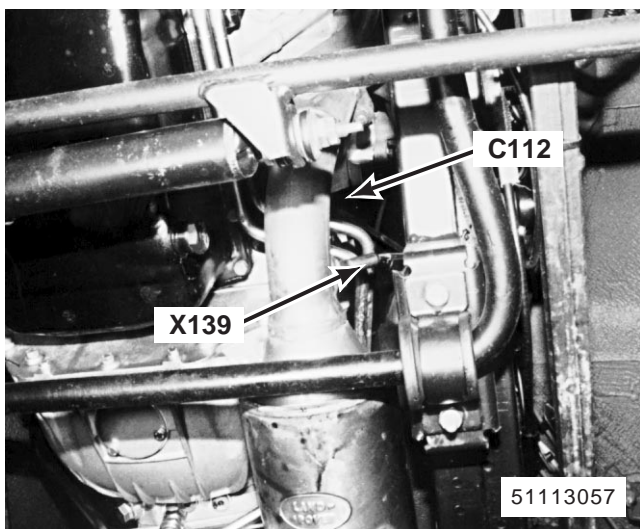

101. parte inferior trasero izquierdo del compartimiento del motor (MFI-V8)

X139 Sensor de oxígeno calentado izquierdo
C112 (3-W)

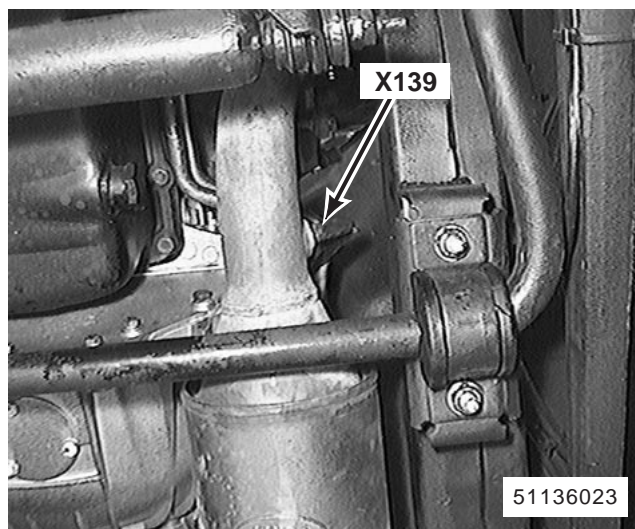

102. parte inferior trasero izquierdo del compartimiento del motor (SFI-V8)

X139 Sensor de oxígeno calentado izquierdo

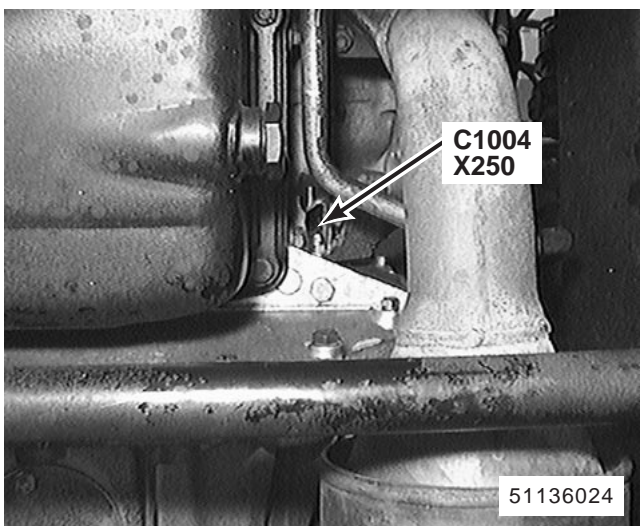

103. parte inferior del lado trasero izquierdo del motor (SFI-V8)

X250 Sensor de posición del cigüeñal
C1004 (2-B)

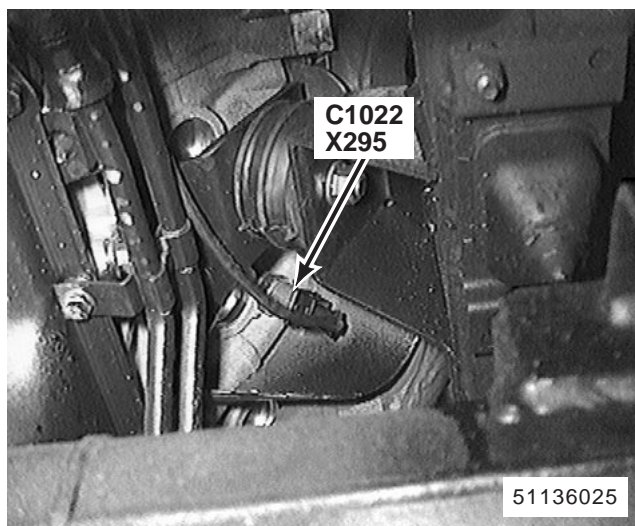

104. lado inferior izquierdo del motor (SFI-V8)

X295 Sensor detonaciones izdo.
C1022 (2-B)

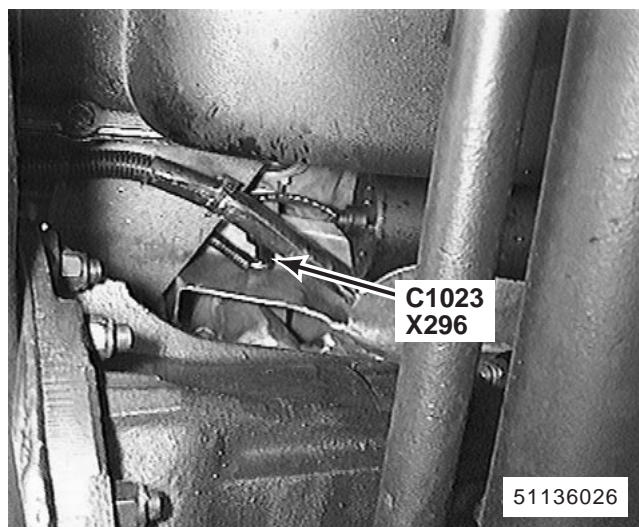

105. motor, lado derecho inferior (SFI-V8)
X296 Sensor detonaciones dcho.
C1023 (2-B)

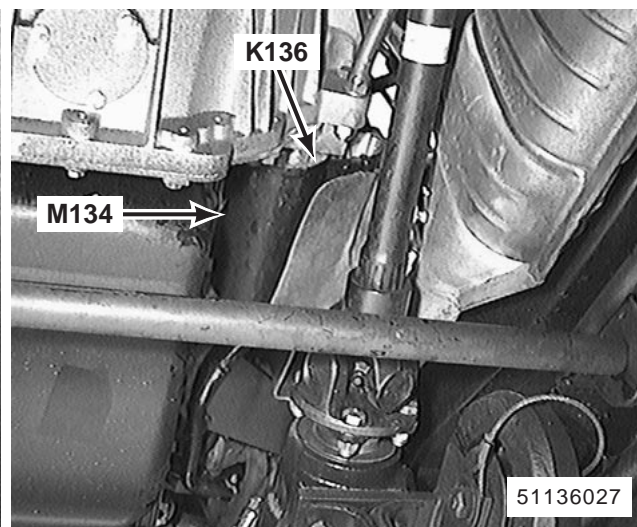

106. parte inferior del lado trasero derecho del motor (SFI-V8)
K136 Solenoide del motor de arranque
M134 Motor de arranque

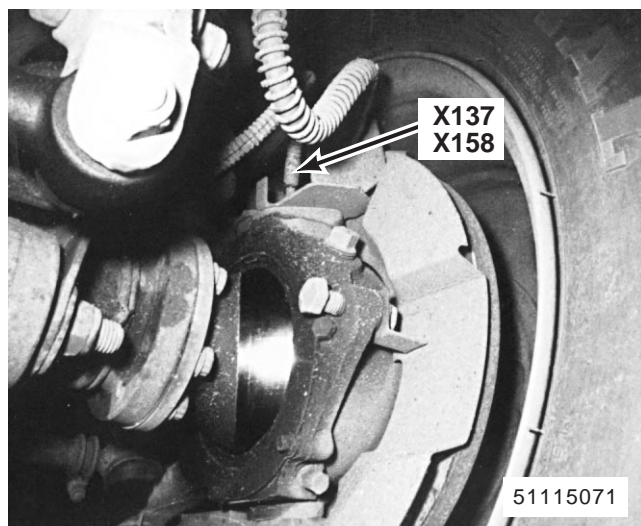

107. detrás de la rueda delantera izquierda (rueda delantera derecha similar)
X137 Sensor de velocidad de la rueda delantera izquierda
X158 Sensor de velocidad de la rueda delantera derecha

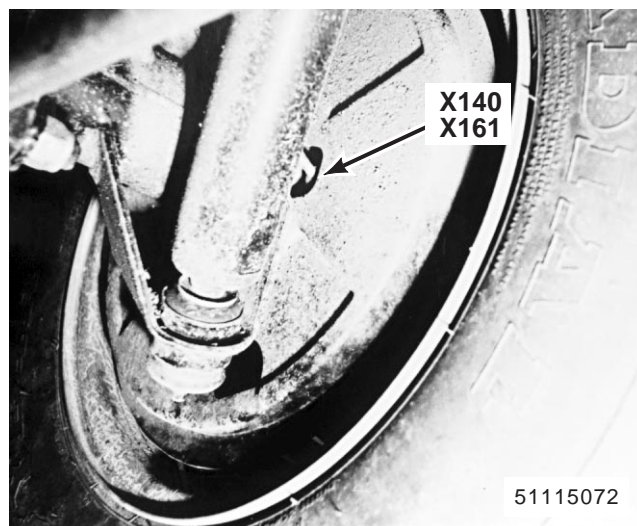

108. detrás de la rueda trasera izquierda (rueda trasera derecha similar)
X140 Sensor de velocidad de la rueda trasera izquierda
X161 Sensor de velocidad de la rueda trasera derecha

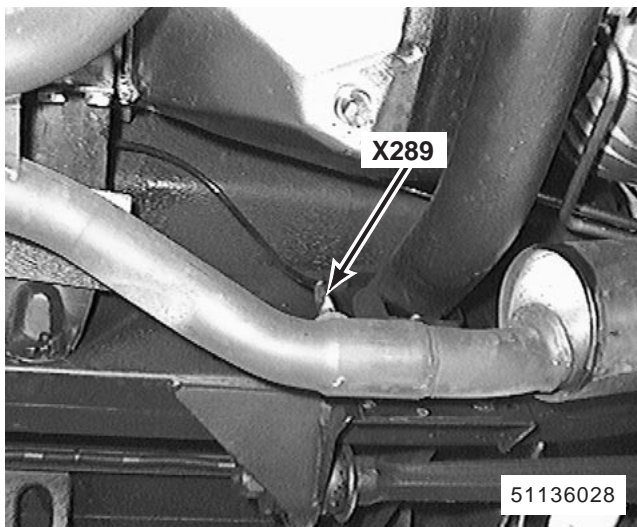

109. debajo del lado izquierdo del vehículo (SFI-V8)

X289 Sensor lambda izda. (tras catalizador)

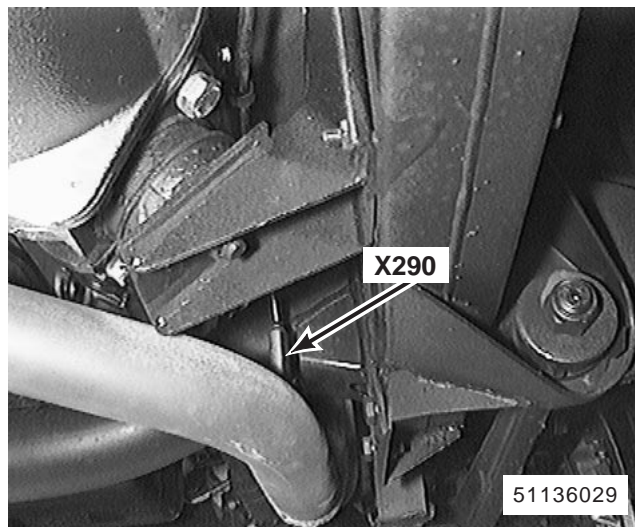

110. debajo del lado derecho del vehículo (SFI-V8)

X290 Sensor lambda dcha. (tras catalizador)

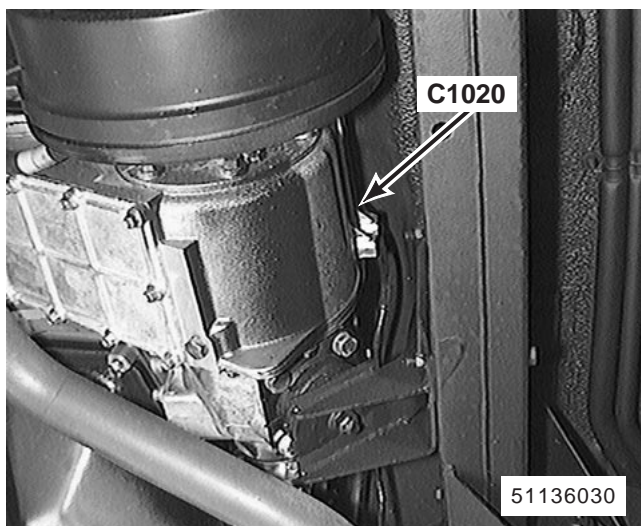

111. caja de transferencia, lado derecho (SFI-V8)

C1020 (4-B)

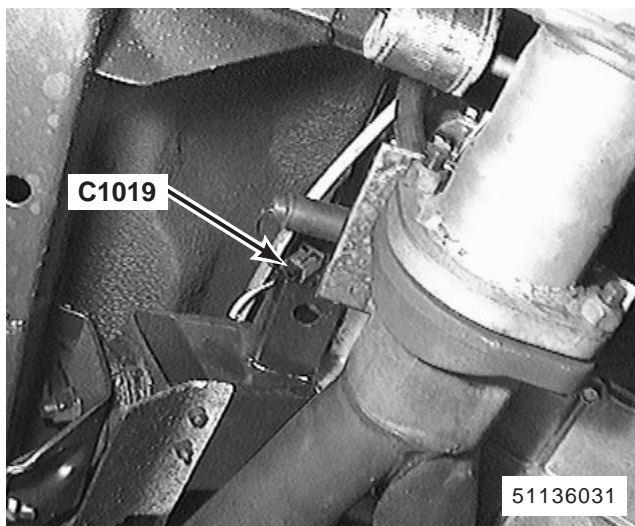

112. lado izquierdo de la caja de transferencia (SFI-V8)

C1019 (4-RB)

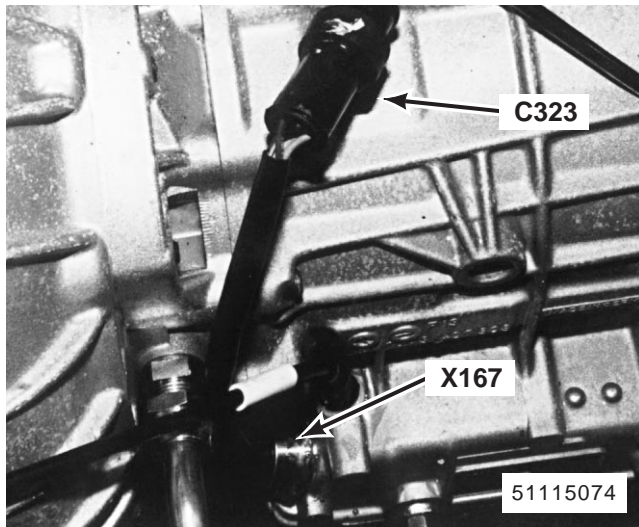

113. lado izquierdo de la caja de cambio
X167 Interruptor selector de cambio automático
C323 (5-B)

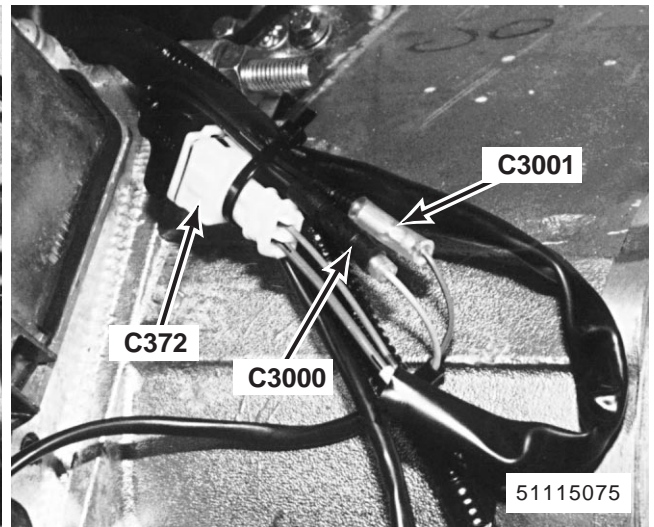

114. lado izquierdo de la caja de cambio
C372 (2-B)
C3000 (1-B)
C3001 (1-B)

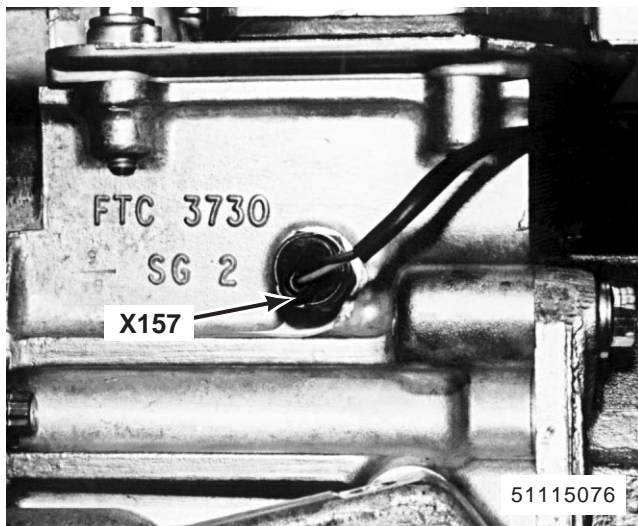

115. lado izquierdo de la caja de cambio
X157 Interruptor marcha atrás

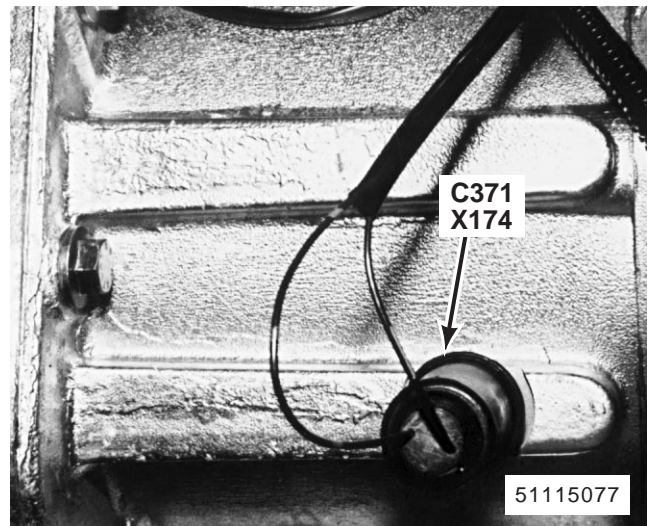

116. lado izquierdo de la caja de transferencia
X174 Interruptor de temperatura del aceite de la caja de transferencia
C371 (2-B)

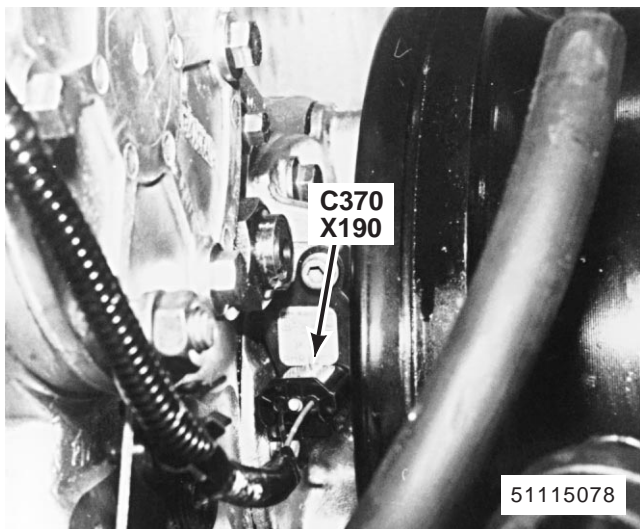

117. lado izquierdo de la caja de transferencia
X190 Sensor de velocidad del vehículo
C370 (3-B)

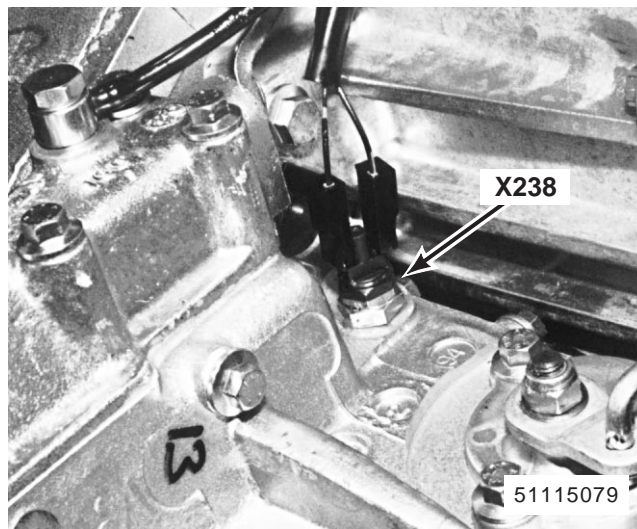

118. lado superior derecho de la caja de transferencia
X238 Interruptor de bloqueo del diferencial

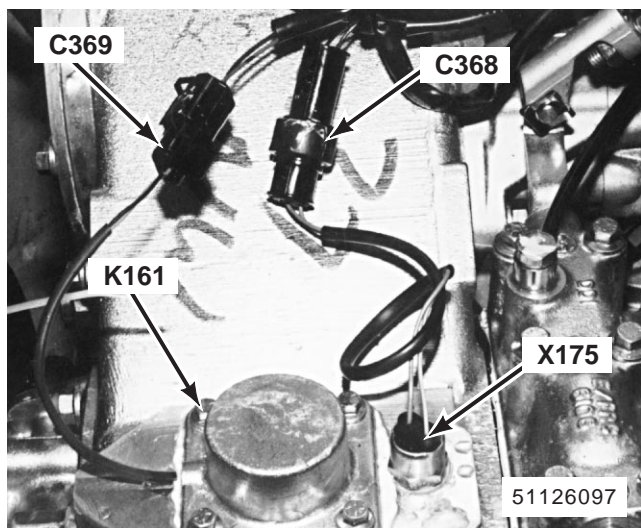

119. lado superior derecho de la caja de transferencia
K161 Solenoide de la caja de transferencia
X175 Interruptor de posición de la caja de transferencia
C368 (3-B)
C369 (2-B)

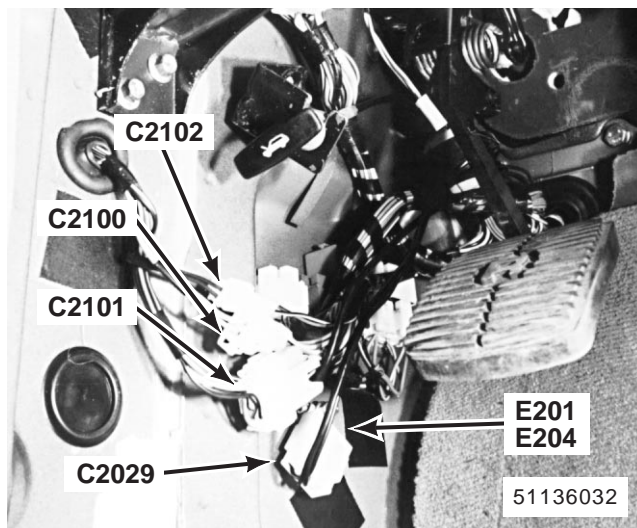

120. detrás del revestimiento del espacio para los pies izquierdo
C2029 (6-W)
C2100 (2-W)
C2101 (13-W)
C2102 (2-W)
E201
E204

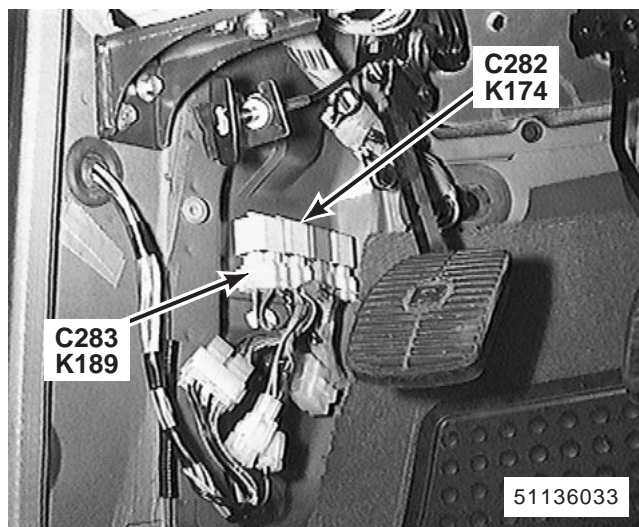

121. detrás del revestimiento del espacio para los pies izquierdo

K174 Relé accesorio
K189 Relé de la bocina
C282 (5-Y)
C283 (5-Y)

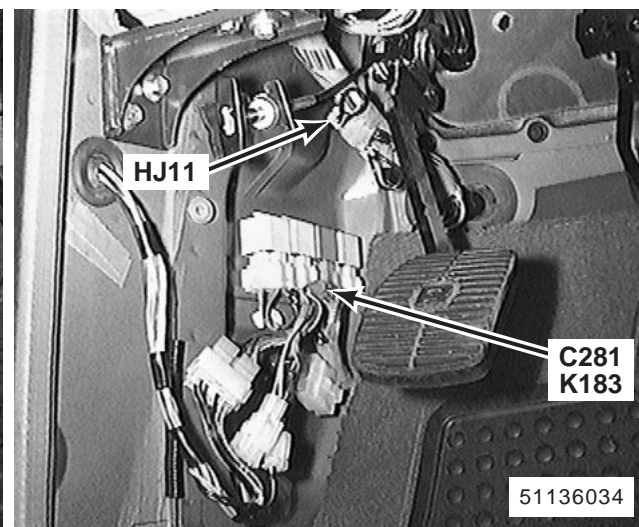

122. detrás del revestimiento del espacio para los pies izquierdo

K183 Relé del limpiaviento
C281 (5-G)
HJ11 (20-S)

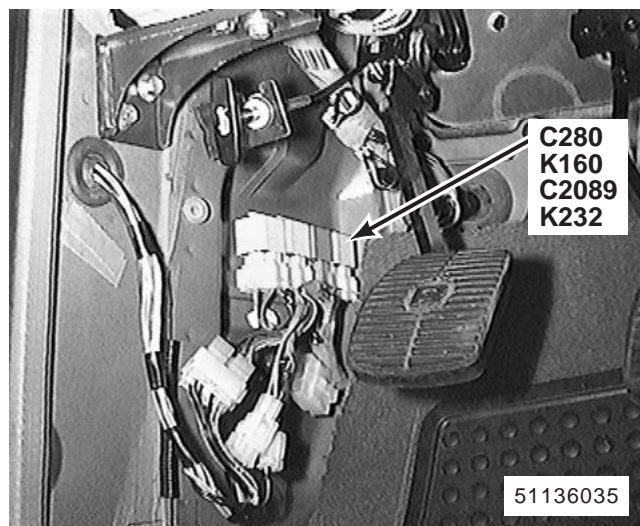

123. detrás del revestimiento del espacio para los pies izquierdo

K160 Relé de la alarma (Excepto NAS)
K232 Relé luces antiniebla (NAS)
C280 (5-W) (Excepto NAS)
C2089 (5-W) (NAS)

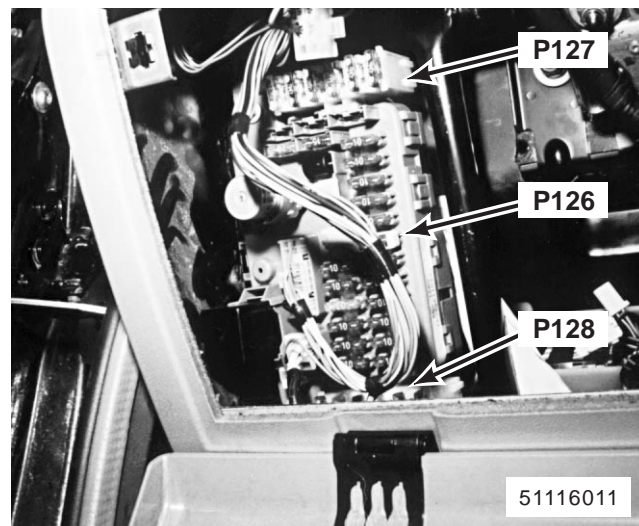

124. detrás del lado izquierdo del salpicadero a la izquierda de la columna de dirección

P126 Caja de fusibles del tablero de instrumentos
P127 Caja de fusibles satélite 1
P128 Caja de fusibles satélite 2

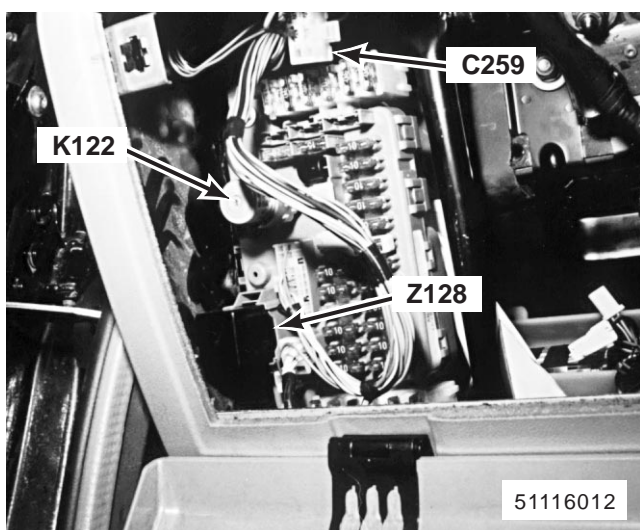

125. detrás del lado izquierdo del salpicadero a la izquierda de la columna de dirección

K122 Relé de luna térmica trasera

Z128 Unidad de ráfagas luminosas

C259 (6-W)

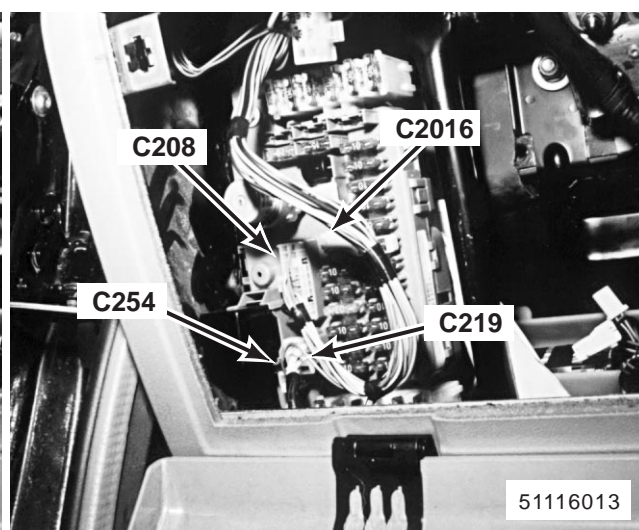

126. detrás del lado izquierdo del salpicadero a la izquierda de la columna de dirección

C208 (18-W)

C219 (4-W)

C254 (1-W)

C2016 (1-W)

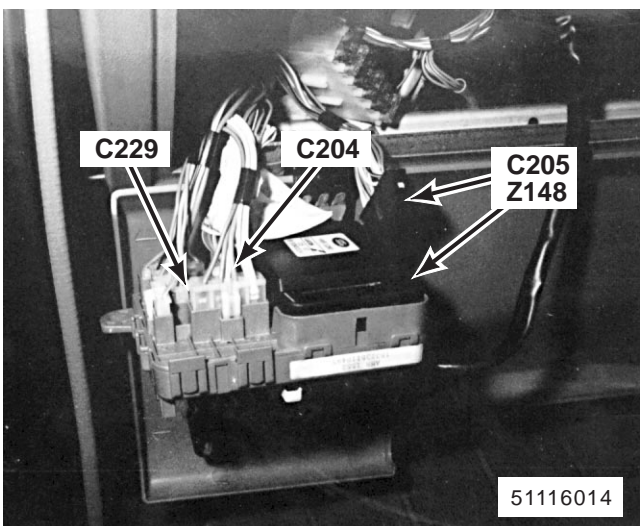

127. detrás del lado izquierdo del salpicadero a la izquierda de la columna de dirección

Z148 Unidad multifuncional (MFU)

C204 (24-W)

C205 (24-B)

C229 (1-W)

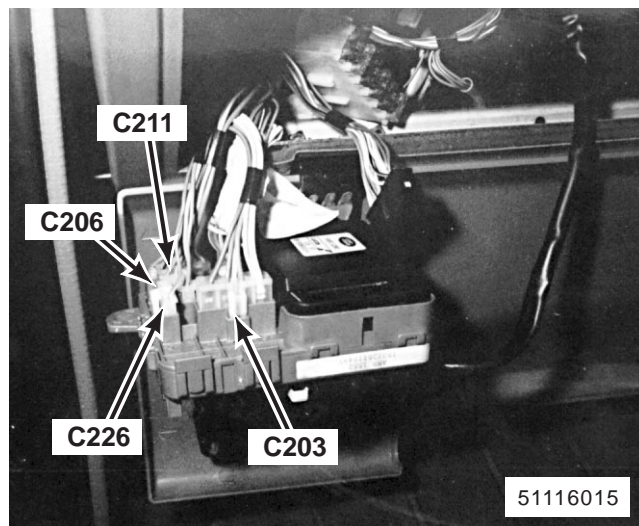

128. detrás del lado izquierdo del salpicadero a la izquierda de la columna de dirección

C203 (7-W)

C206 (4-W)

C211 (10-W)

C226 (3-W)

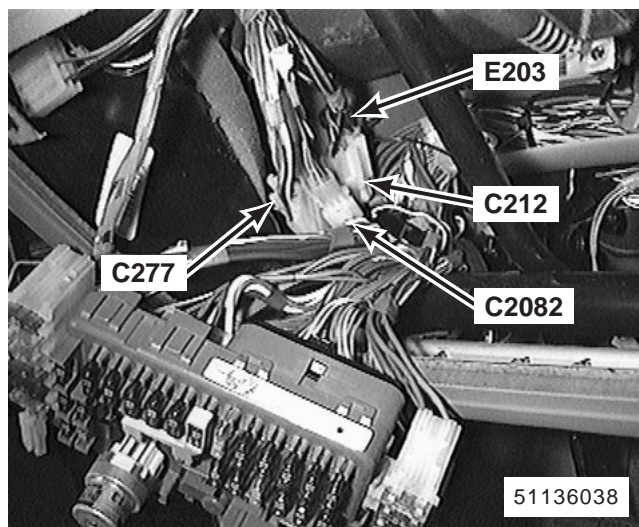

129. detrás del lado izquierdo del salpicadero a la izquierda de la columna de dirección

C212 (14-W)
C277 (23-W)
C2082 (6-W)
E203

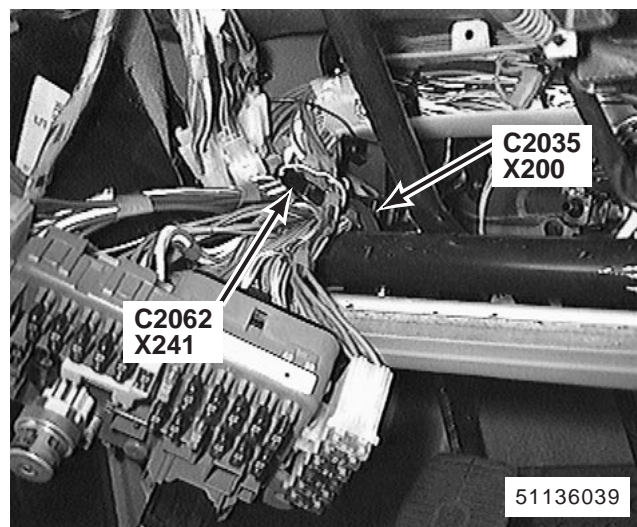

130. detrás del lado izquierdo del salpicadero a la izquierda de la columna de dirección

X200 Interruptor del pedal de embrague
X241 Conector de unión (Arabia Sudita)
C2035 (2-W)
C2062 (1-B)

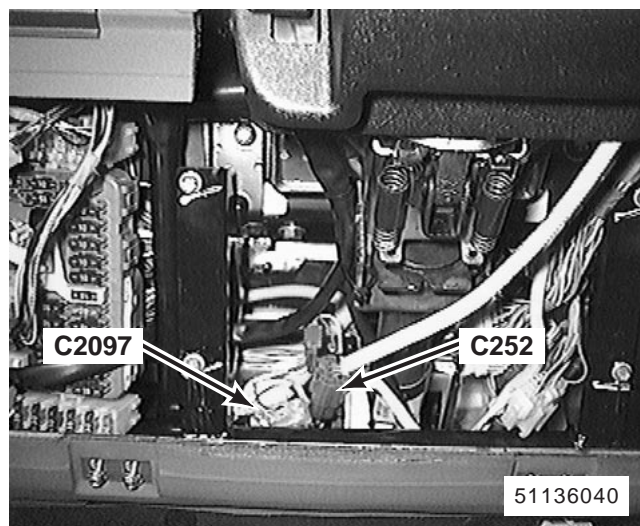

131. detrás del lado izquierdo del salpicadero a la izquierda de la columna de dirección

C252 (6-R)
C2097 (4-W)

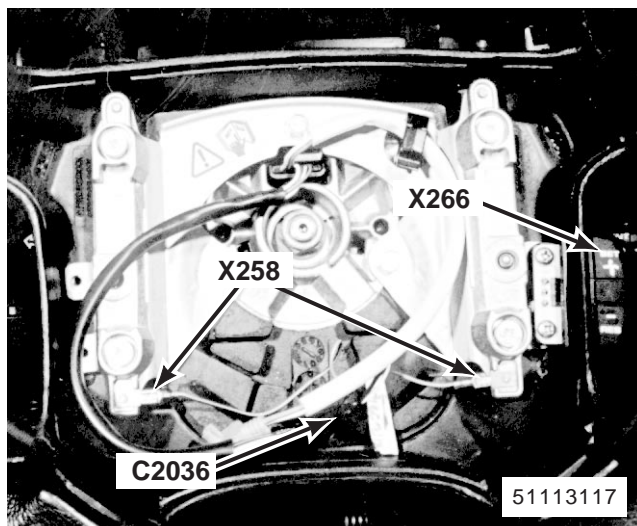

132. en el volante

X258 Interruptores de bocina
X266 Interruptores de crucero del volante
C2036 (7-BW)

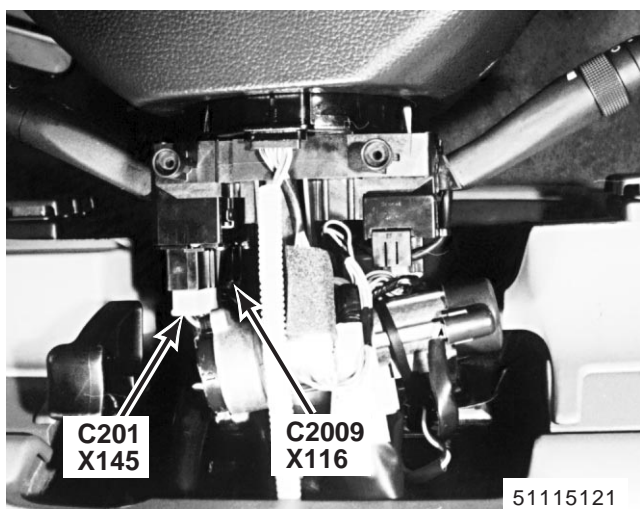

133. parte inferior de la columna de dirección
 X116 Interruptor de los intermitentes
 X145 Interruptor principal de luces
 C201 (7-W)
 C2009 (4-W)

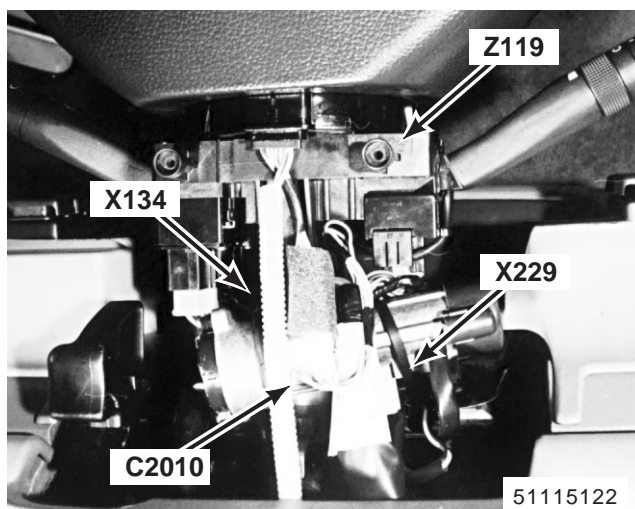

134. parte inferior de la columna de dirección
 X134 Interruptor de encendido y arranque
 X229 Interruptor de llave insertada
 Z119 Caja de conexiones del control de velocidad de cruceo
 C2010 (6-W)

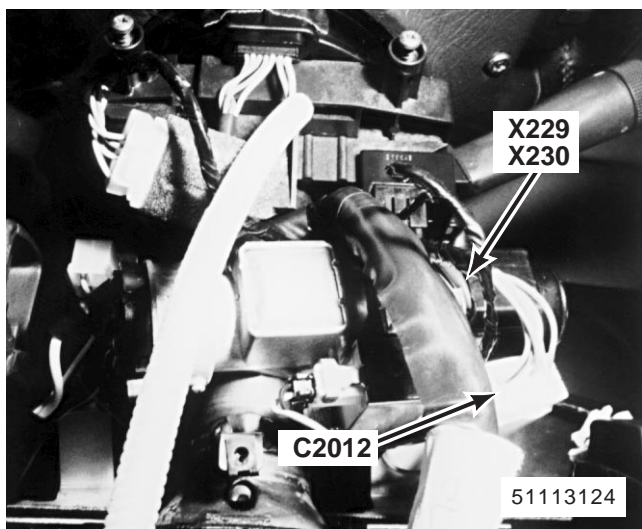

135. parte inferior de la columna de dirección
 X229 Interruptor de llave insertada
 X230 Interruptor del cilindro de la cerradura
 C2012 (8-W)

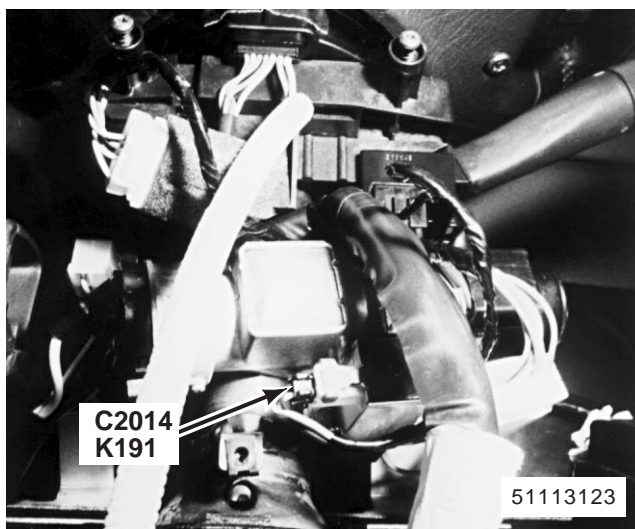

136. parte inferior de la columna de dirección
 K191 Solenoide de bloque de la bobina de encendido
 C2014 (2-B)

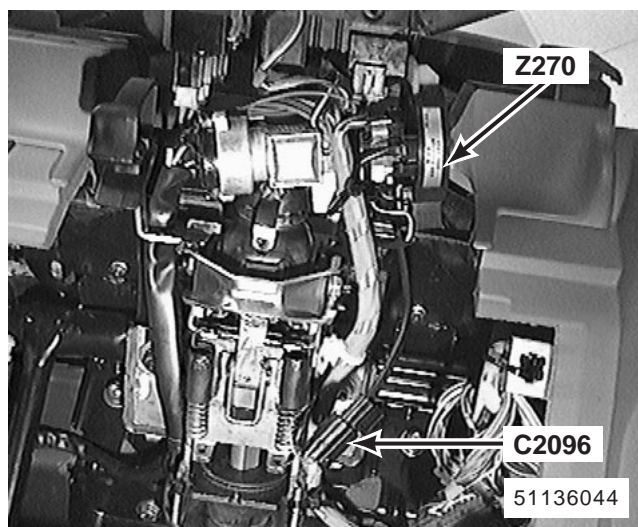

137. parte inferior de la columna de dirección
Z270 Bobina inmovilización pasiva
C2096 (2-B)

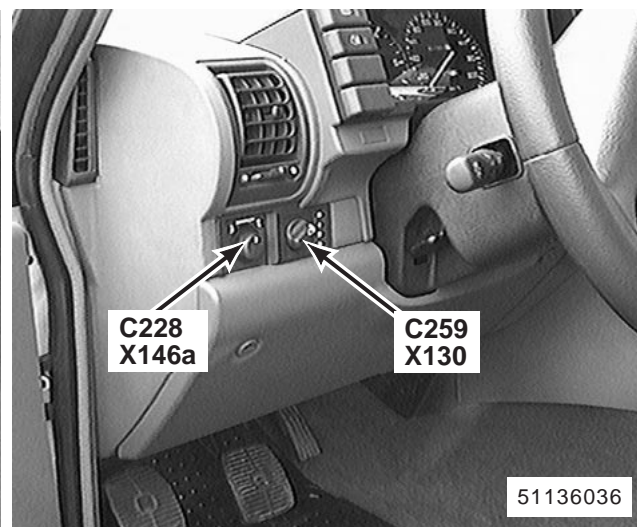

138. lado superior izquierdo del salpicadero
X130 Interruptor de nivelación de los faros
X146a Interruptor de ajuste de los retrovisores
C228 (8-B)
C259 (6-W)

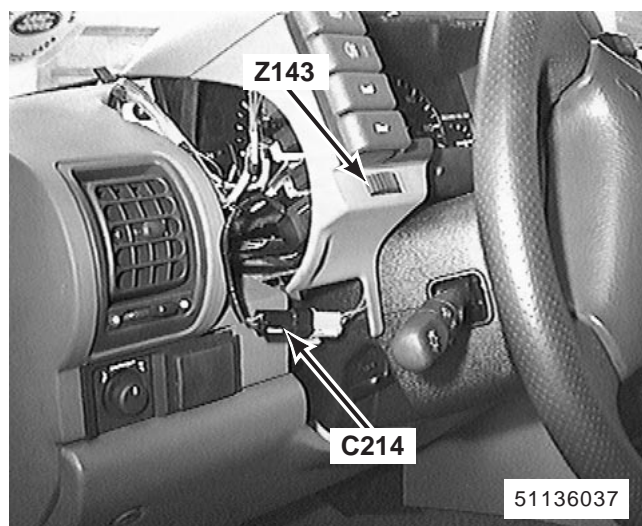

139. lado superior izquierdo del salpicadero
Z143 Reóstato de iluminación de los instrumentos
C214 (3-BU)

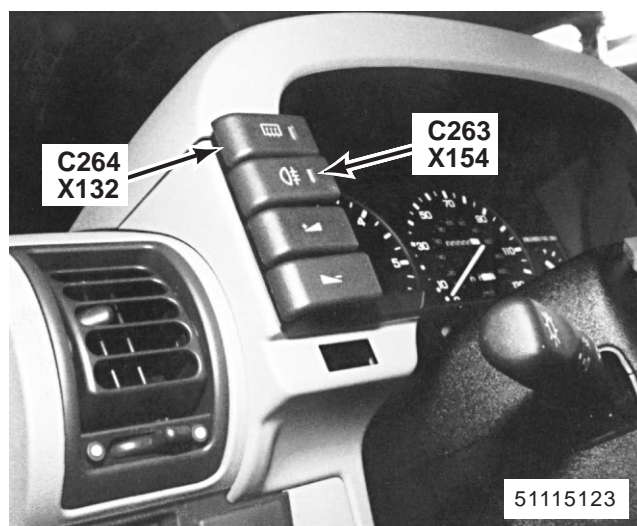

140. lado superior izquierdo del salpicadero
X132 Interruptor de luna térmica trasera
X154 Interruptor de luces antiniebla traseras
C263 (5-B)
C264 (5-U)

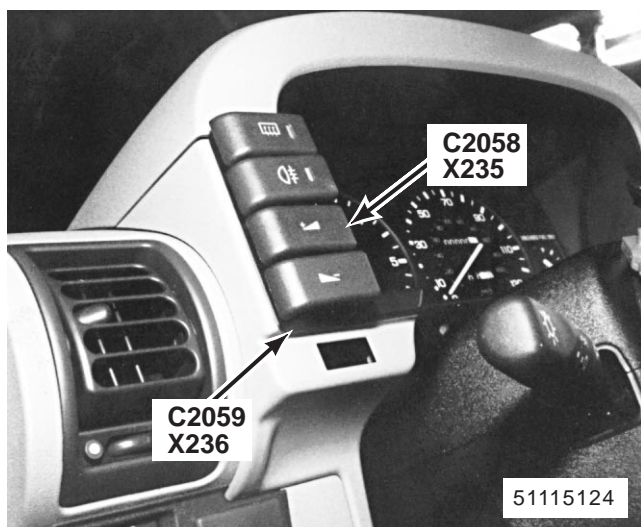

141. lado superior izquierdo del salpicadero
 X235 Interruptor de aumento de volumen de radio
 X236 Interruptor de reducción de volumen de radio
 C2058 (5-W)
 C2059 (5-G)

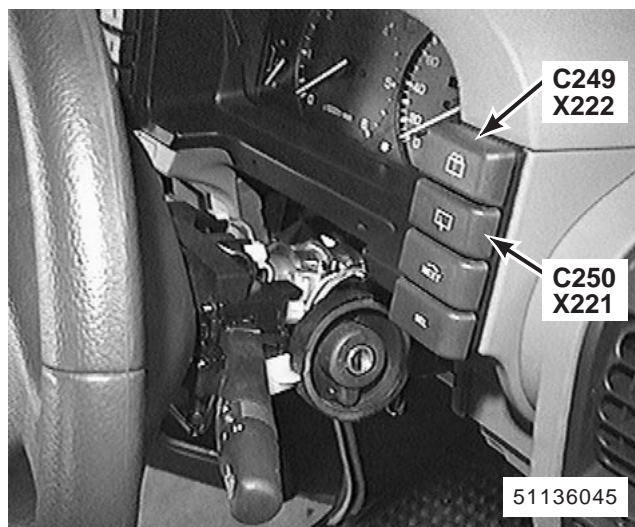

142. lado superior izquierdo del salpicadero
 X221 Interruptor del limpiaviento
 X222 Interruptor del lavaviento
 C249 (5-G)
 C250 (5-W)

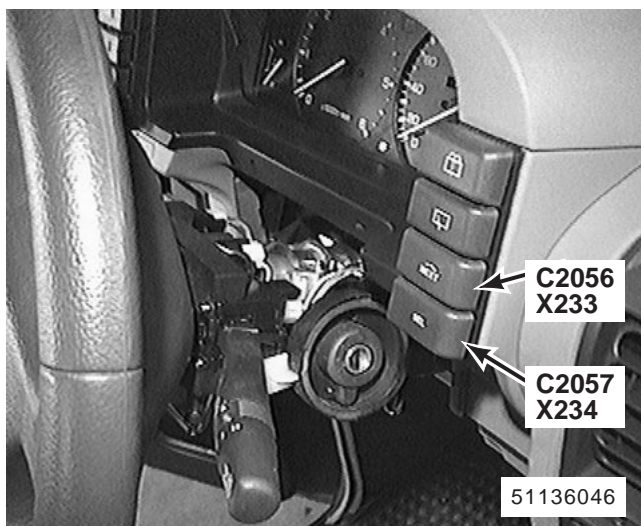

143. lado superior izquierdo del salpicadero
 X233 Interruptor sintonizador de radio
 X234 Interruptor selector de banda de radio
 C2056 (5-B)
 C2057 (5-U)

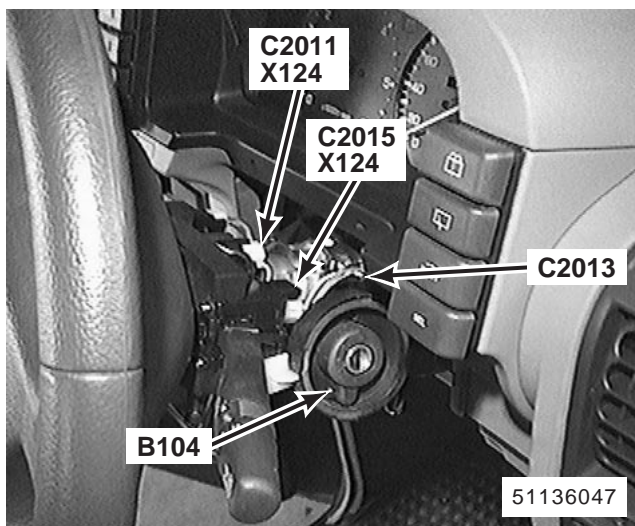

144. parte superior de la columna de dirección
 B104 Iluminación del interruptor en la columna
 X124 Interruptor del limpia/lavaparabrisas
 C2011 (6-W)
 C2013 (4-B)
 C2015 (8-W)

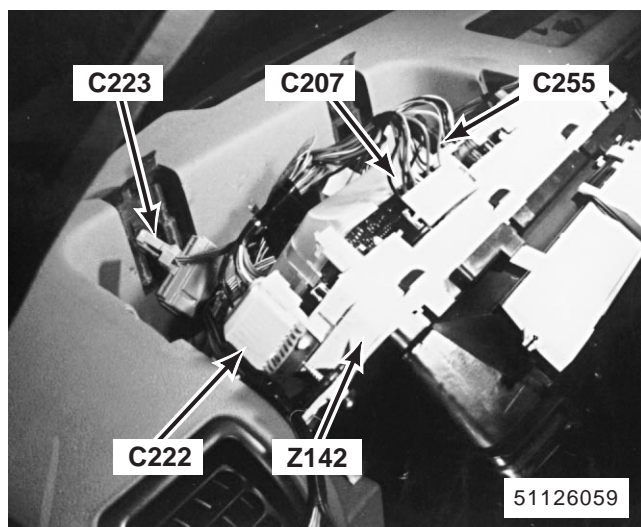

145. detrás del salpicadero de instrumentos

Z142 Tablero de instrumentos

C207 (10-B)

C222 (10-W)

C223 (5-U)

C255 (1-B)

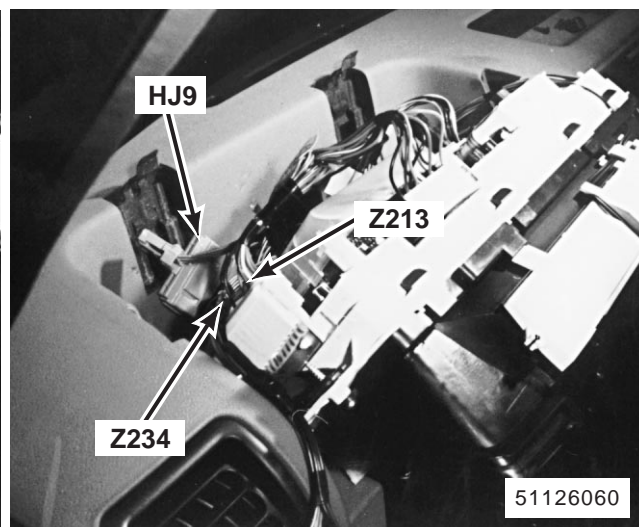

146. detrás del salpicadero de instrumentos

Z213 Diodo de intermitentes 2

Z234 Resistencia de volumen de radio

HJ9 (20-S)

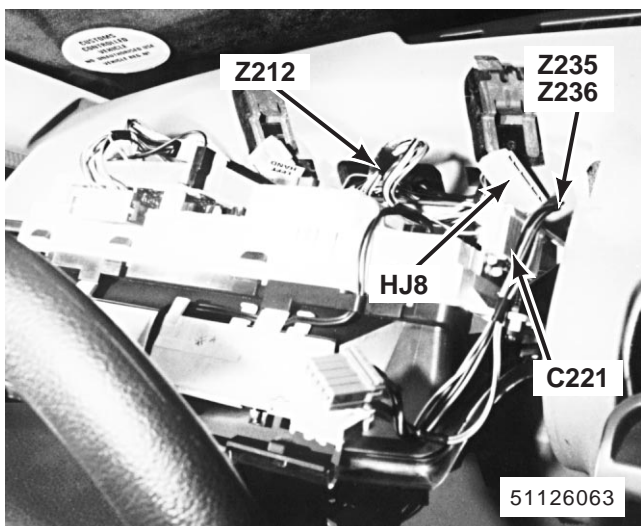

147. detrás del salpicadero de instrumentos

Z212 Diodo de intermitentes 1

Z235 Resistencia sintonizador de radio

Z236 Resistencia de banda de ondas de radio

C221 (10-W)

HJ8 (20-S)



148. detrás del lado izquierdo del salpicadero a la derecha de la columna de dirección

C224 (6-W)

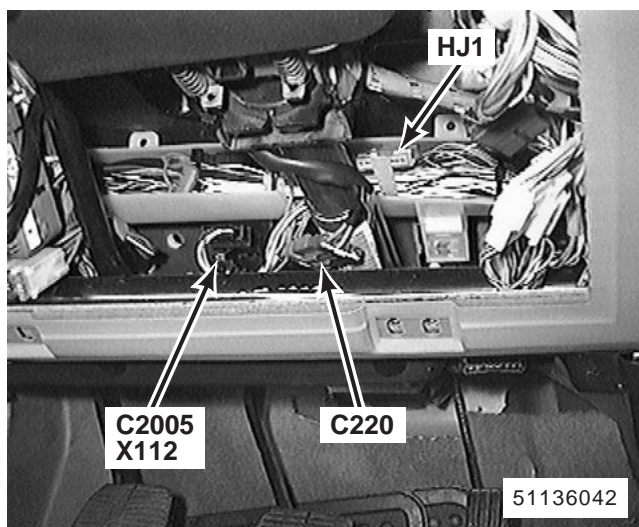

149. detrás del lado izquierdo del salpicadero a la derecha de la columna de dirección
 X112 Válvula de salida del interruptor de freno
 C220 (3-N)
 C2005 (2-W)
 HJ1 (20-S)

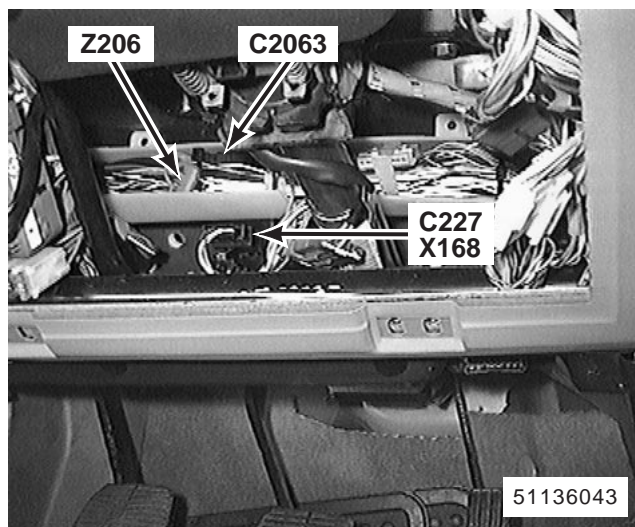

150. detrás del lado izquierdo del salpicadero a la derecha de la columna de dirección
 X168 Interruptor luz de pare
 Z206 Supresor del interruptor de luz de freno
 C227 (4-B)
 C2063 (2-B)

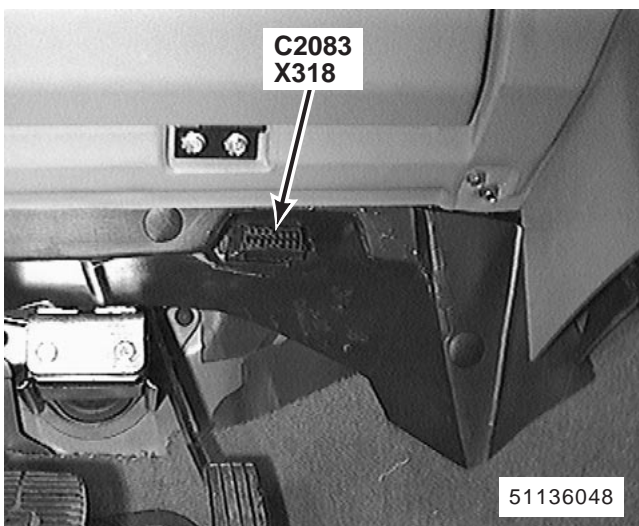

151. detrás del lado izquierdo del salpicadero a la derecha de la columna de dirección
 X318 Conector línea de datos (OBDII)
 C2083 (16-S)

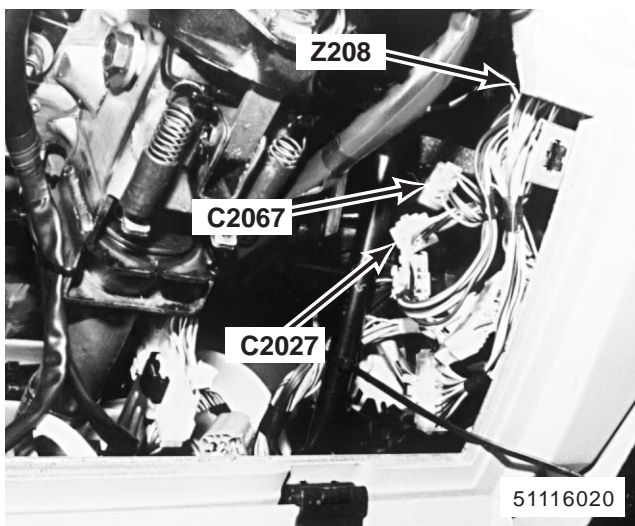

152. detrás del lado izquierdo del salpicadero a la derecha de la columna de dirección
 Z208 Diodo del selector de alimentación de aire
 C2027 (5-W)
 C2067 (10-W)

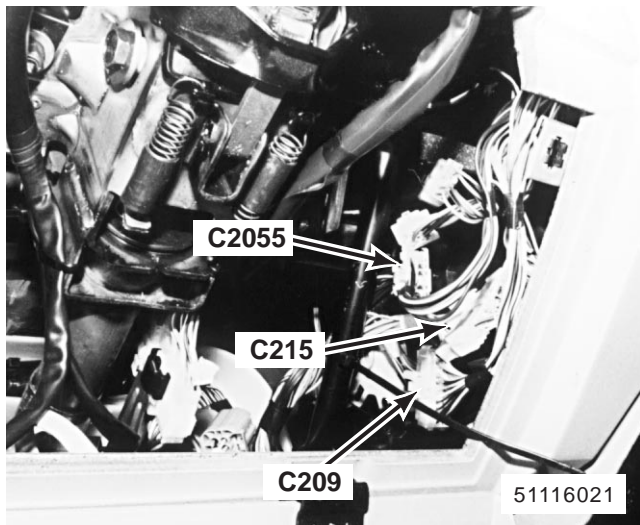

153. detrás del lado izquierdo del salpicadero a la derecha de la columna de dirección

- C209 (20-R)
- C215 (24-Y)
- C2055 (13-W)

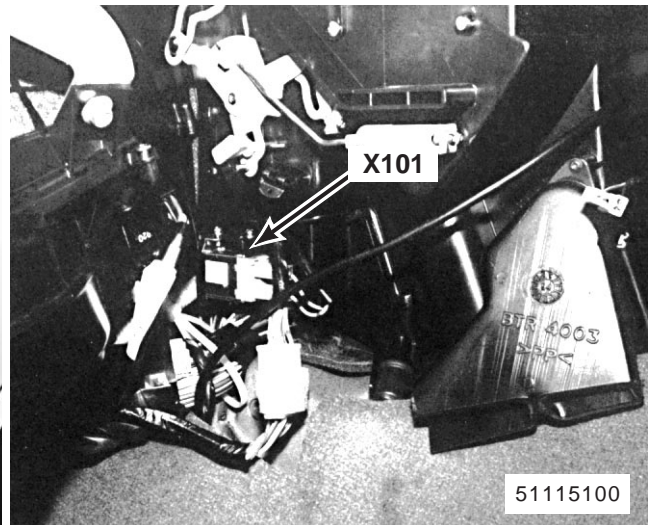

154. lado izquierdo del evaporador de la unidad de calefactor

- X101 Interruptor de temperatura del evaporador del equipo de aire acondicionado delantero



155. salpicadero, en el centro

- X220 Interruptor de intermitentes de emergencia
- Z117 Reloj
- C267 (10-W)
- C270 (4-B)



156. salpicadero, en el centro

- X115 Interruptor del control de velocidad de crucero
- X270 Interruptor faros antiniebla
- C262 (5-U)
- C2098 (5-G)

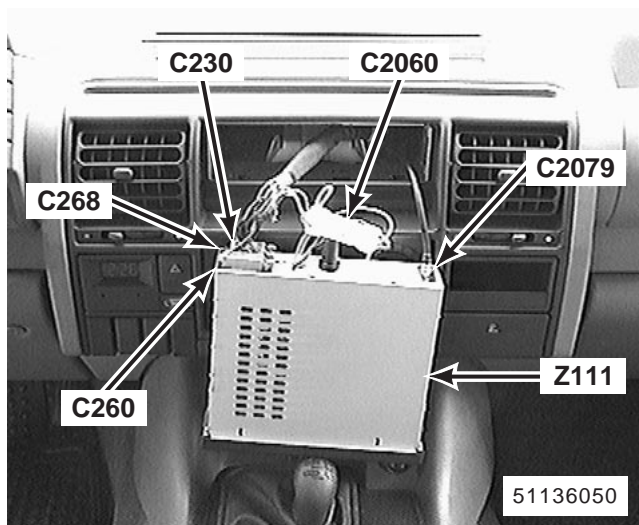

157. salpicadero, en el centro (Radio Low Line)
(Radio Mid Line)

- Z111 Radio
- C230 (8-S)
- C260 (10-R)
- C268 (8-N)
- C2060 (5-W)
- C2079 (2-B)

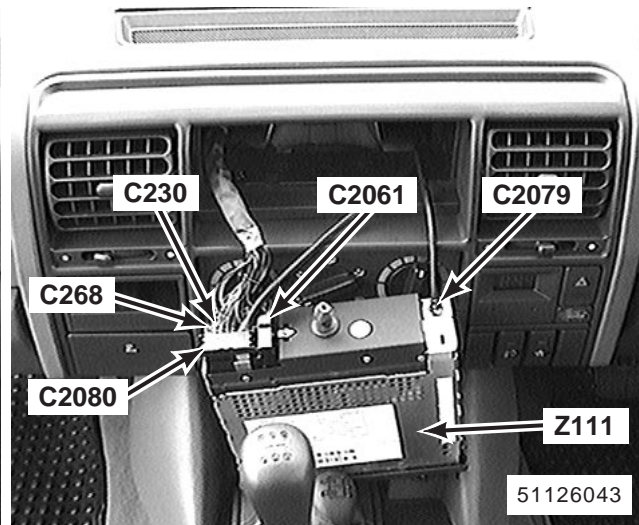

158. salpicadero, en el centro (Radio High Line)

- Z111 Radio
- C230 (8-S)
- C268 (8-N)
- C2061 (7-B)
- C2079 (2-B)
- C2080 CABLE DIN



159. detras del centro del salpicadero

- Z271 Unidad de control inmovilizador/motor (Spider)
- C2095 (9-B)

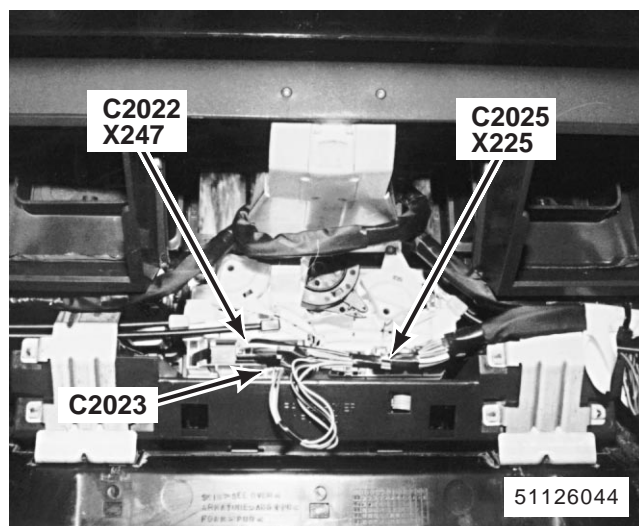

160. por detras del panel de control del aire acondicionado y del calefactor

- X247 Interruptor de velocidad del ventilador delantero
- X225 Interruptor del sistema de aire acondicionado delantero
- C2022 (5-W)
- C2023 (4-W)
- C2025 (5-W)

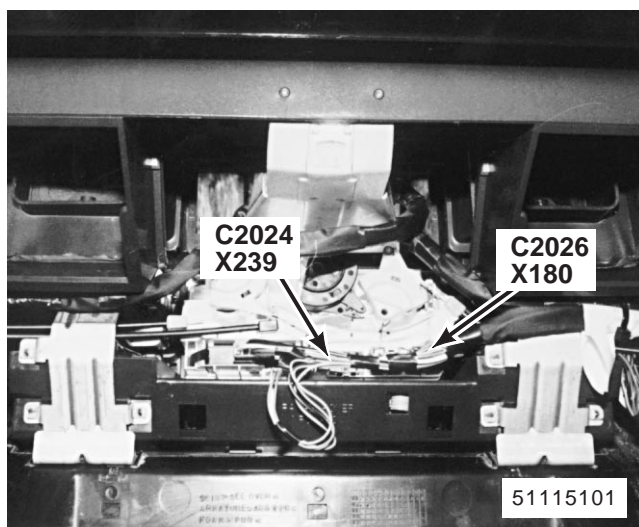

161. por detrás del panel de control del aire acondicionado y del calefactor

- X180 Interruptor selector del suministro de aire
- X239 Interruptor principal del sistema de aire acondicionado trasero
- C2024 (5-U)
- C2026 (5-B)

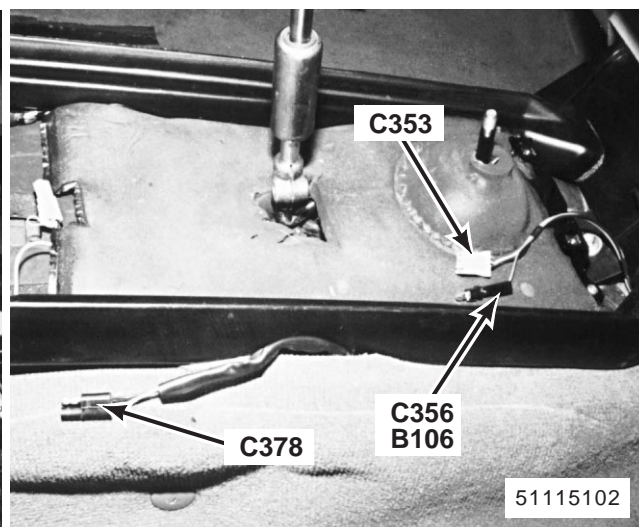

162. debajo de la consola central

- B106 Encendedor de cigarrillos (salpicadero)
- C353 (2-W)
- C356 (1-B)
- C378 (2-B)

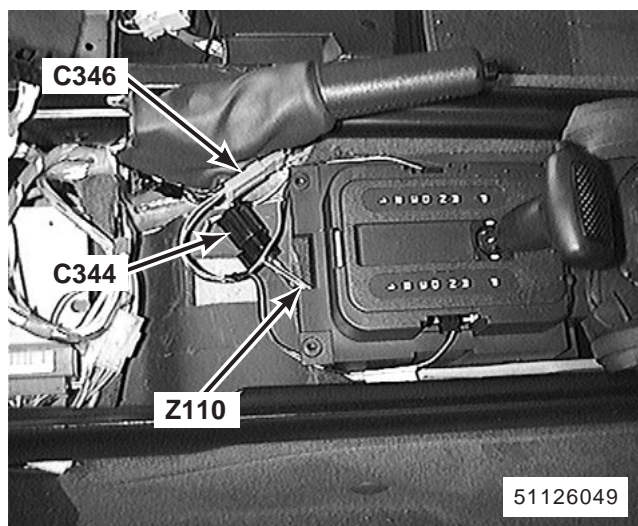

163. debajo de la consola central

- Z110 Interruptor de rango de cambio
- C344 (6-B)
- C346 (2-U)

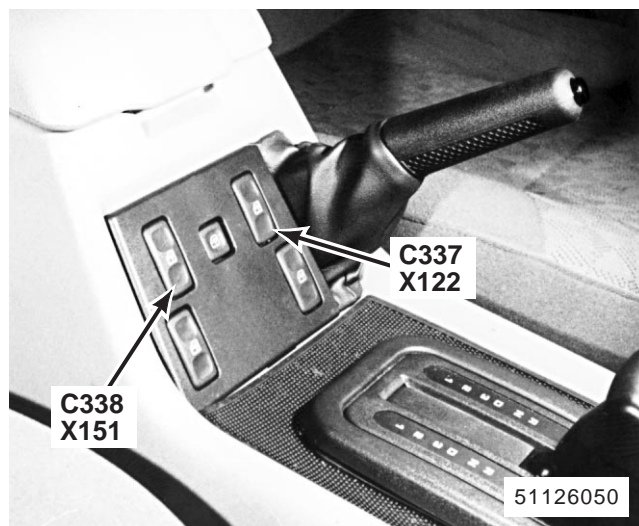

164. detrás del centro de la consola

- X122 Interruptor elevallas de la puerta delantera izquierda
- X151 Interruptor elevallas de la puerta delantera derecha
- C337 (7-G)
- C338 (7-W)

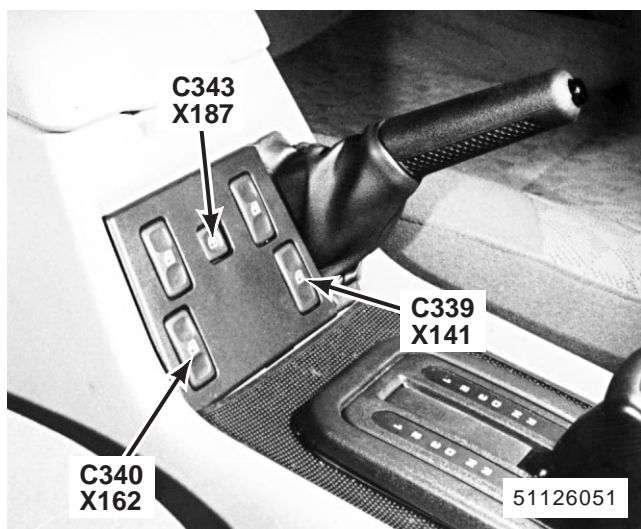

165. detrás del centro de la consola

X141 Interruptor elevavinas de la ventanilla izquierda trasera (consola central)

X162 Interruptor elevavinas de la puerta trasera derecha

X187 Micro-interruptor del conjunto del calefactor

C339 (7-Y)

C340 (7-R)

C343 (7-N)

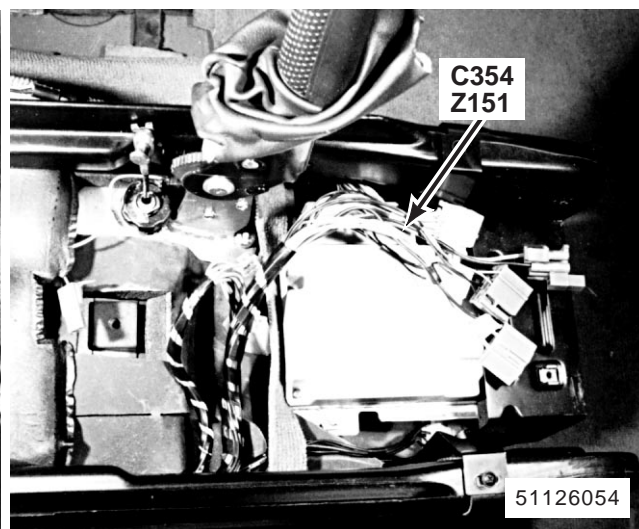

166. debajo de la consola central

Z151 Módulo de control diagnóstico del airbag

C354 (29-R)

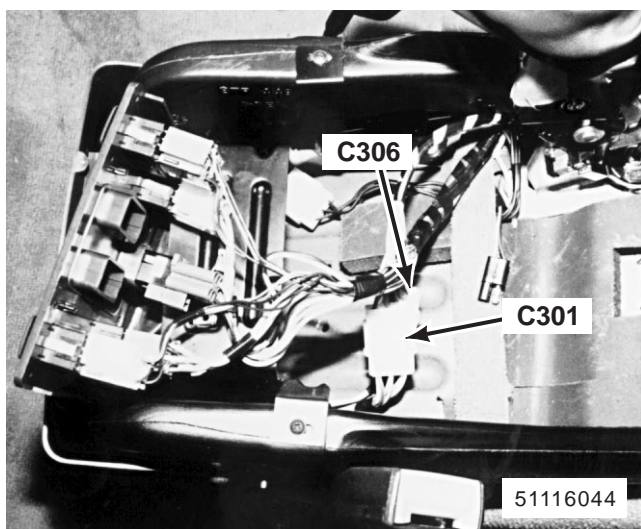

167. debajo de la consola central

C301 (6-W)

C306 (3-W)

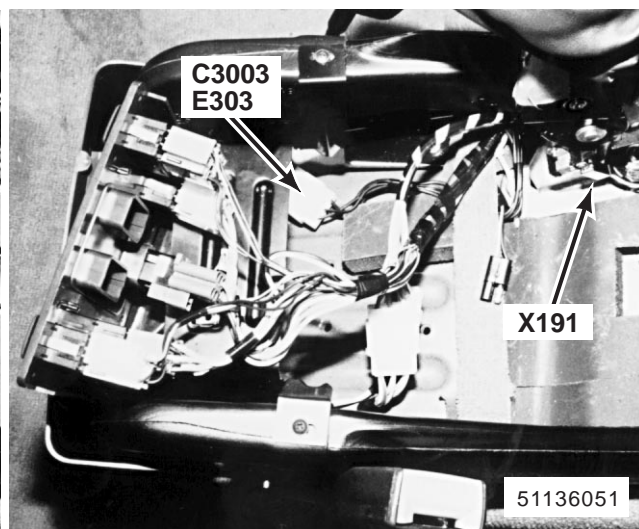

168. debajo de la consola central

X191 Interruptor del freno de mano

C3003 (6-W)

E303

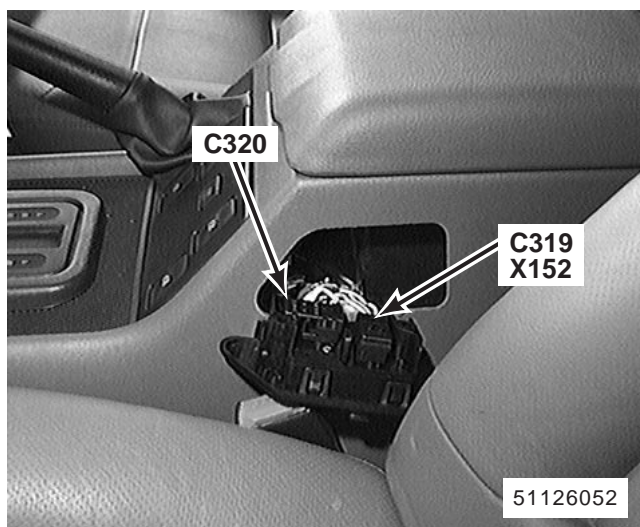

169. consola central, lado izquierdo
 X152 Interruptor de mando del asiento delantero izquierdo
 C319 (6-B)
 C320 (6-B)

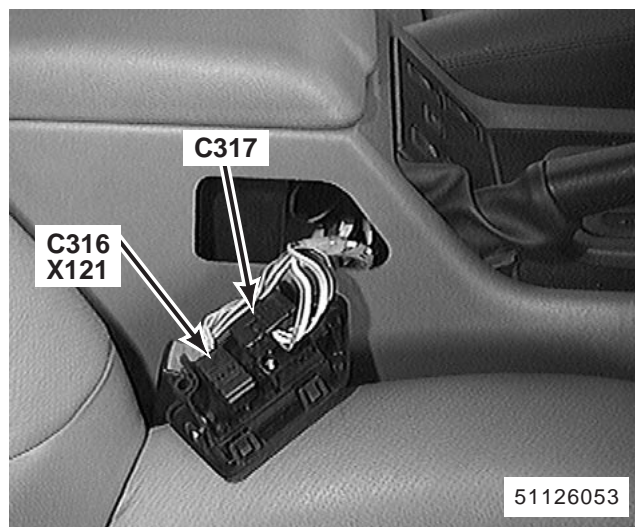

170. consola central, lado derecho
 X121 Interruptor de mando delantero derecho
 C316 (6-B)
 C317 (6-B)

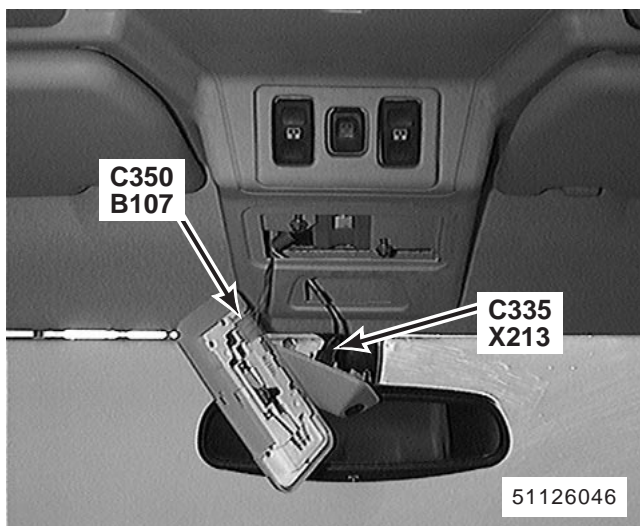

171. parte delantera central del techo
 B107 Luz del techo interior delantera
 X213 Sensor de alarma
 C335 (4-B)
 C350 (3-W)

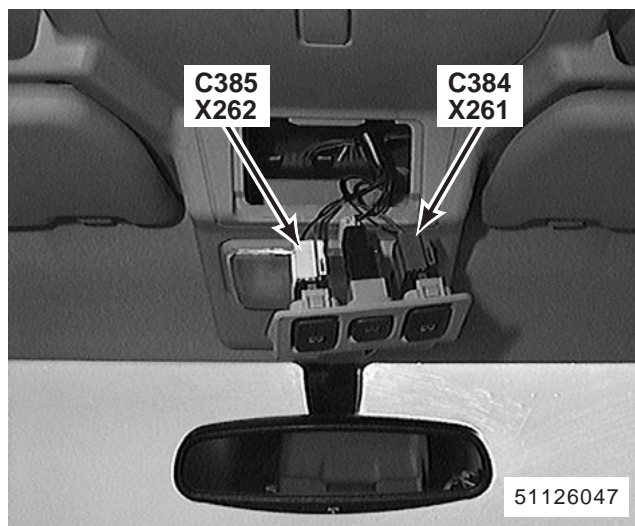

172. parte delantera central del techo
 X261 Interruptor del techo corredizo
 X262 Interruptor del techo corredizo trasero
 C384 (7-G)
 C385 (7-W)

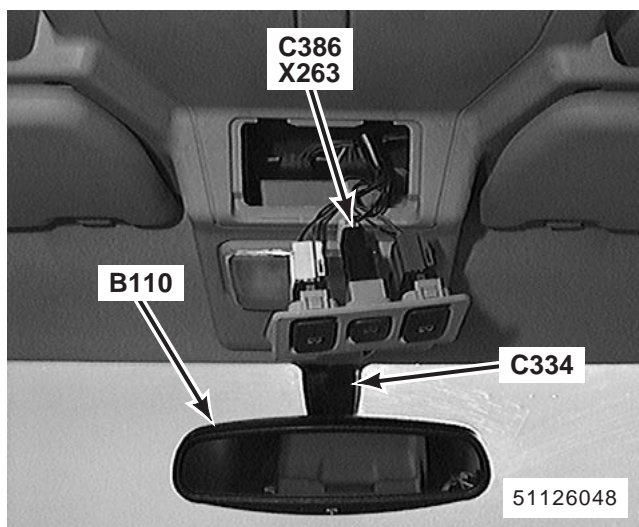

173. parte delantera central del techo
 B110 Espejo interior electrocrómico
 X263 Interruptor de desbloqueo del techo corredizo trasero
 C334 (3-B)
 C386 (5-S)

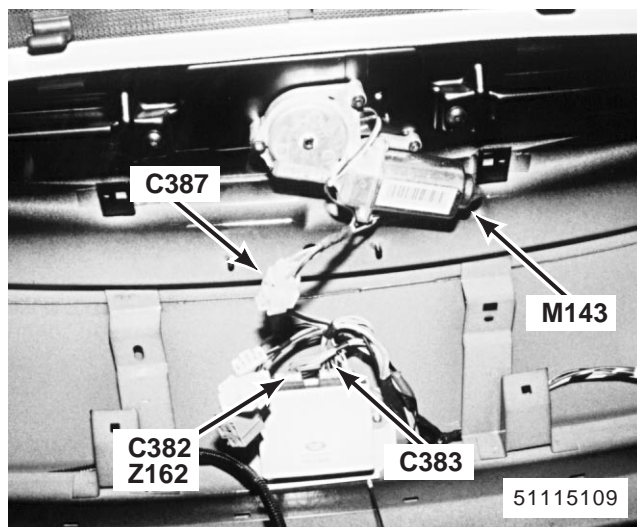

174. parte delantera central del techo
 Z162 Módulo de control del techo corredizo
 M143 Motor del techo corredizo delantero
 C382 (8-W)
 C383 (10-W)
 C387 (4-W)

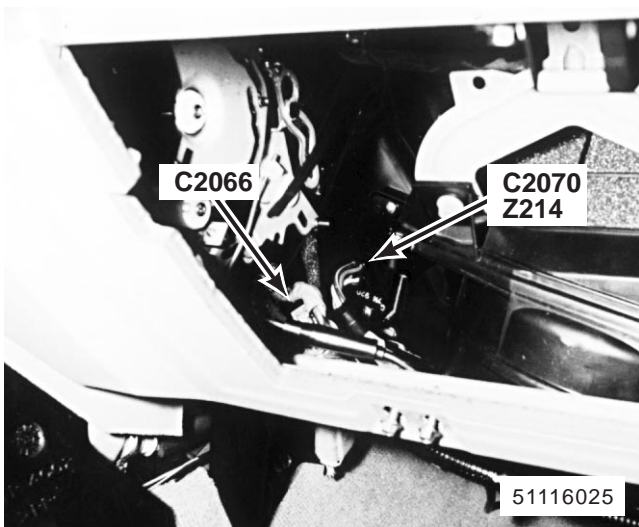

175. detrás del lado derecho del salpicadero lado derecho del evaporador de la unidad de calefactor
 Z214 Unidad de resistencia del soplador delantero
 C2066 (8-W)
 C2070 (4-B)

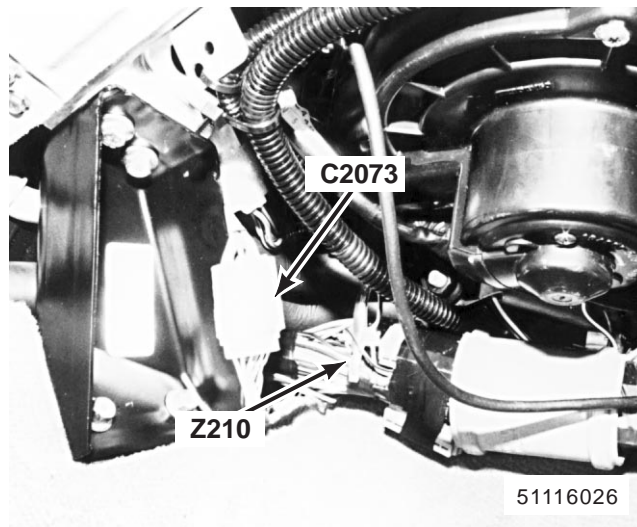

176. detrás del lado derecho del salpicadero lado derecho del evaporador de la unidad de calefactor
 Z210 Diodo de control del ventilador del condensador 1
 C2073 (10-W)

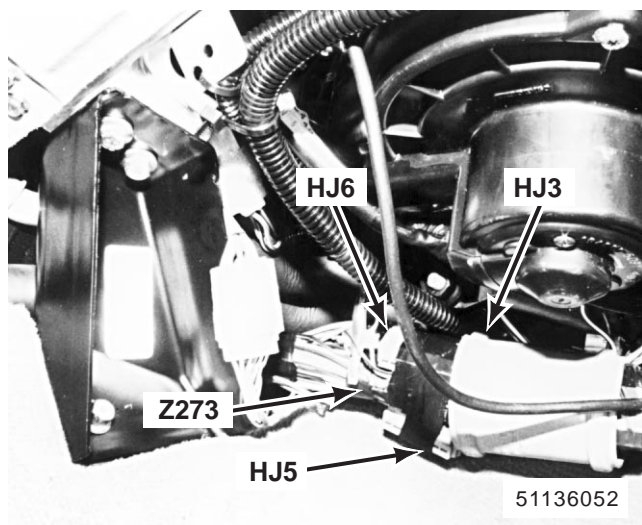

177. detrás del lado derecho del salpicadero
 Z273 Diodo sensorio posición neutral
 HJ3 (20-S)
 HJ5 (20-S)
 HJ6 (20-G)

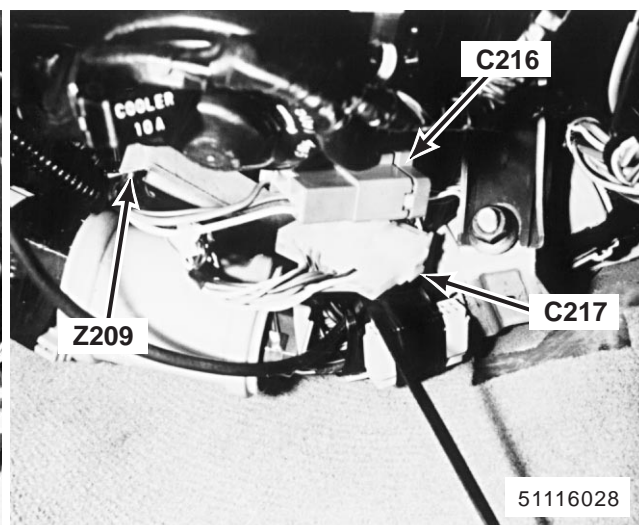

178. detrás del lado derecho del salpicadero
 Z209 Diodo de control del ventilador del condensador 1
 C216 (7-N)
 C217 (24-W)

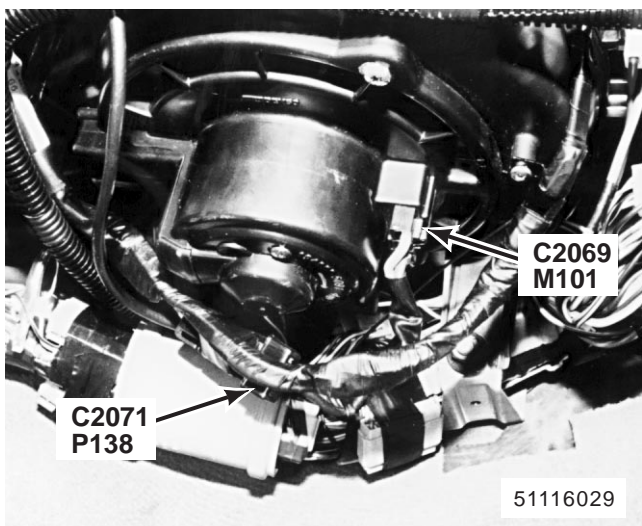

179. detrás del lado derecho del salpicadero
 M101 Motor soplador frontal
 P138 Fusible en línea del solenoide de aire recirculado
 C2069 (2-B)
 C2071 (2-B)

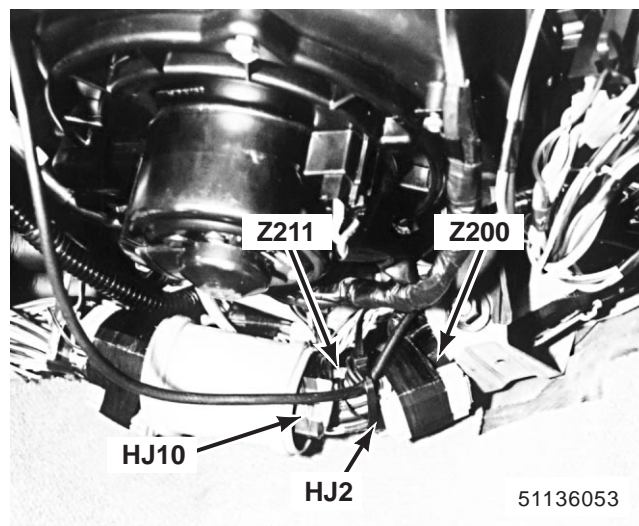

180. detrás del lado derecho del salpicadero
 Z200 Diodo de luces de circulación
 Z211 Diodo del temporizador del ventilador
 HJ2 (20-U)
 HJ10 (20-S)

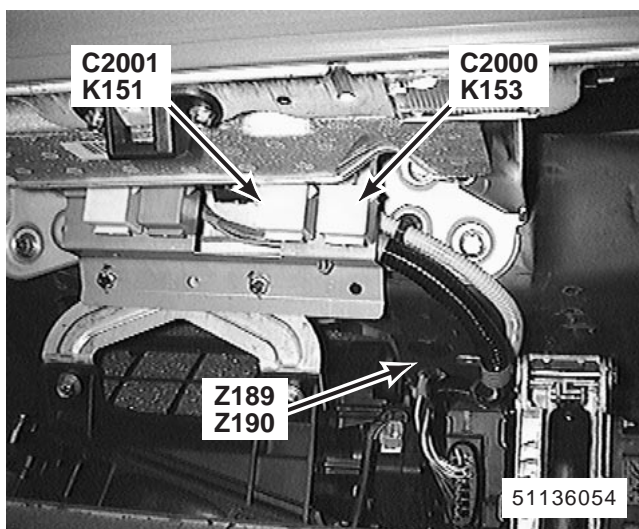

181. detrás del lado derecho del salpicadero encima de la guantera

- K151 Relé de bloqueo 2
- K153 Relé de bloqueo 1
- Z189 Diodo de bloqueo 1
- Z190 Diodo de bloqueo 2
- C2001 (5-Y)
- C2000 (5-Y)

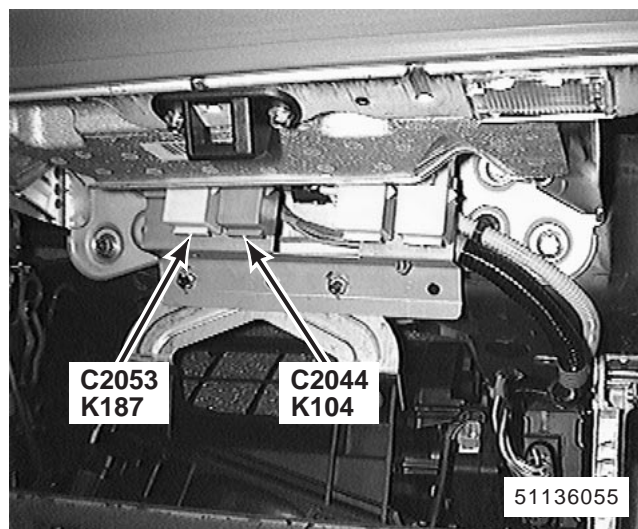

182. detrás del lado derecho del salpicadero encima de la guantera

- K104 Relé de la iluminación del selector de cambio automático
- K187 Relé del amplificador
- C2044 (5-G)
- C2053 (5-Y)

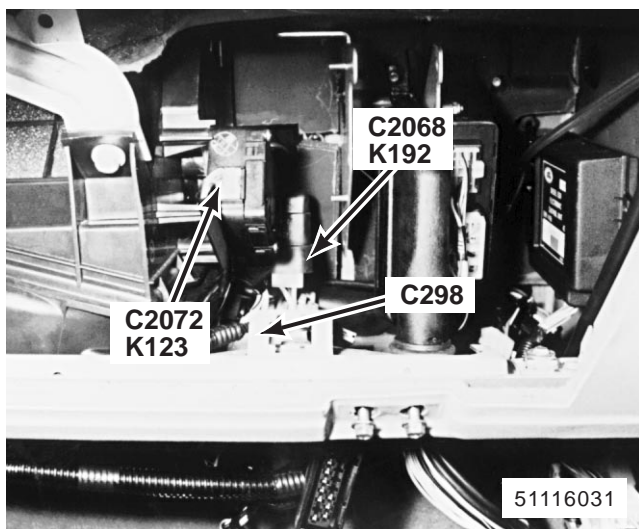

183. detrás del lado derecho del salpicadero

- K123 Solenoide de recirculación del aire
- K192 Relé del motor soplador delantero
- C298 (3-W)
- C2068 (5-W)
- C2072 (4-Y)

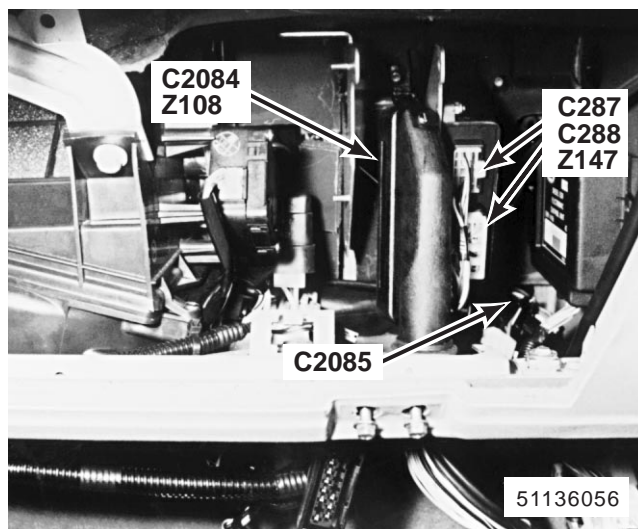

184. detrás del lado derecho del salpicadero

- Z108 Módulo de control del A.B.S.
- Z147 Unidad de control de elevallunas
- C287 (10-W)
- C288 (8-W)
- C2084 (35-B)
- C2085 (3-W)



185. detrás del lado derecho del salpicadero (Producción anterior)

X323 Conector línea de datos (sistema antirrobo) (Producción anterior)

C2108 (4-B) (Producción anterior)

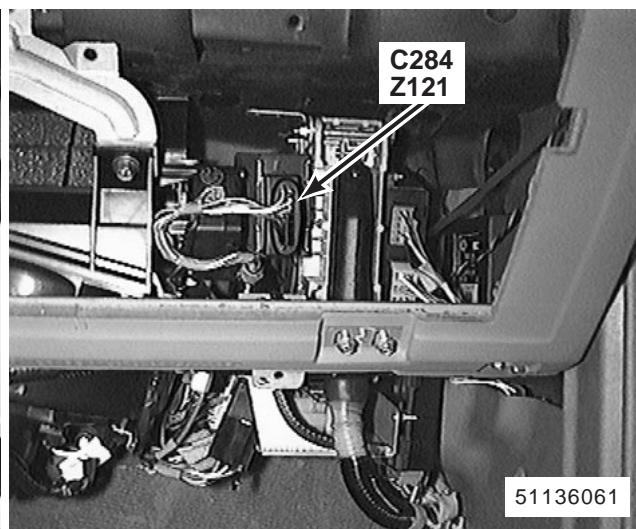

186. detrás del lado derecho del salpicadero

Z121 Módulo del control de velocidad de crucero

C284 (15-B)

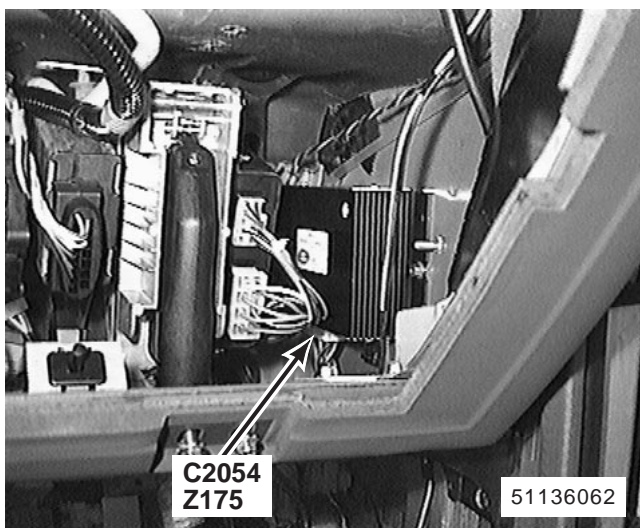

187. detrás del lado derecho del salpicadero

Z175 Amplificador de radio

C2054 (18-W)

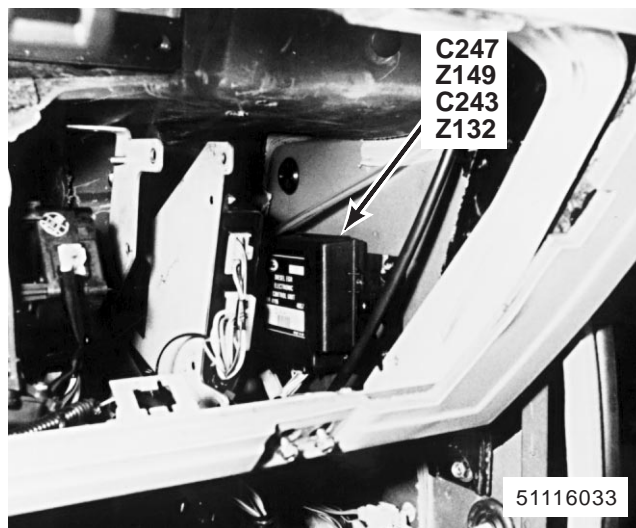

188. detrás del lado derecho del salpicadero (MFI-V8) (300Tdi sin EDC)

Z132 Módulo de control del motor (ECM) (MFI-V8)

Z149 Módulo de mando de válvula del EGR (300Tdi sin EDC)

C243 (40-B) (MFI-V8)

C247 (16-B) (300Tdi sin EDC)

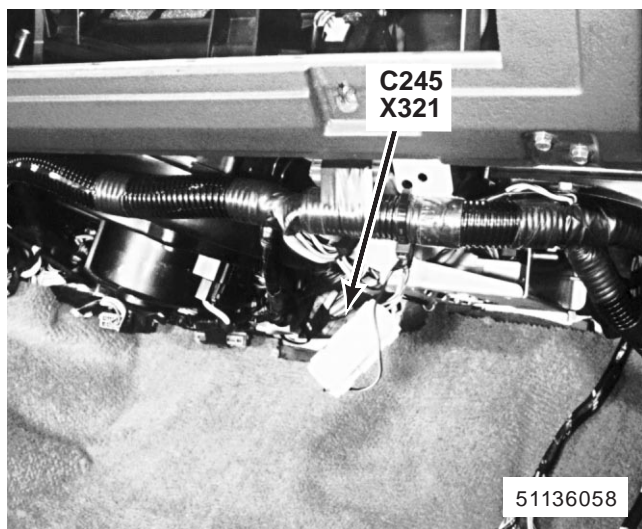

189. detrás del lado derecho del salpicadero (MFI-V8)

X321 Conector línea de datos (MFI)
C245 (5-W)

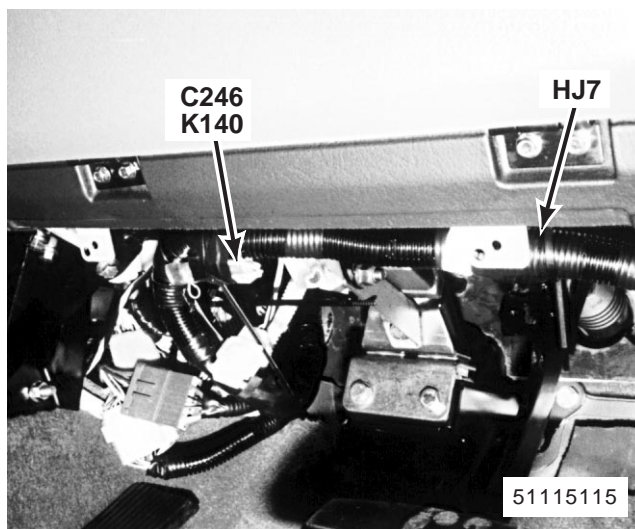

190. detrás del lado derecho del salpicadero (MFI-V8)

K140 Resistencia de puesta a punto
C246 (2-U)
HJ7 (20-U)



191. detrás del lado derecho del salpicadero (300Tdi)

X219 Conector de diagnóstico (EGR)
C248 (3-W)

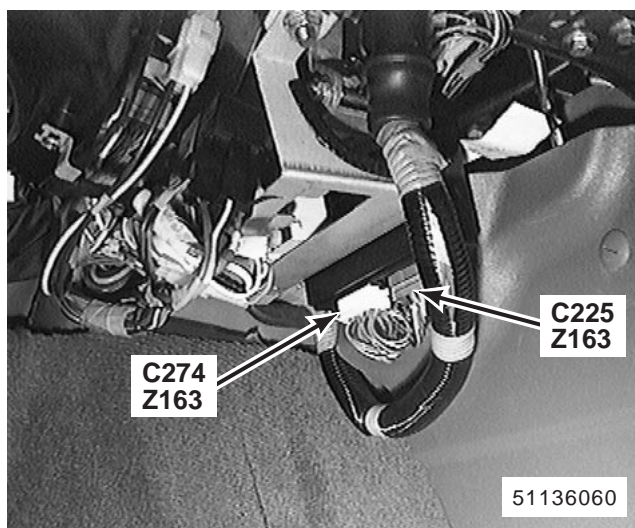

192. detrás del lado derecho del salpicadero

Z163 Unidad de alarma antirrobo
C225 (26-S)
C274 (12-W)

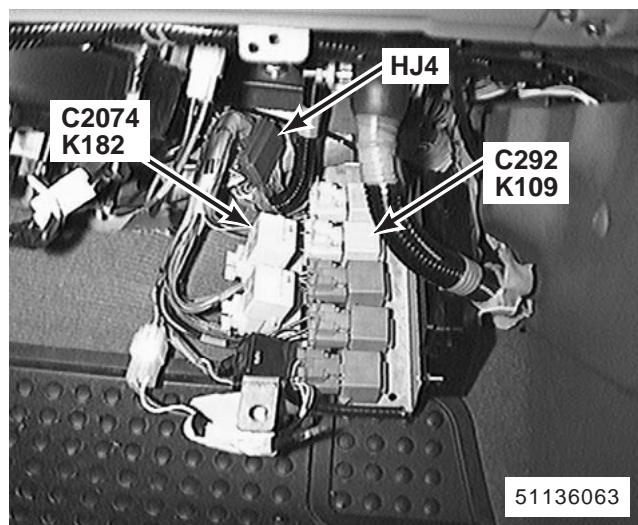

193. detrás del lado derecho del salpicadero (Ex-
cepto NAS)

K109 Relé del ventilador del condensador

K182 Relé de accionamiento del sistema de lavado

C292 (5-Y)

C2074 (5-Y)

HJ4 (20-U)

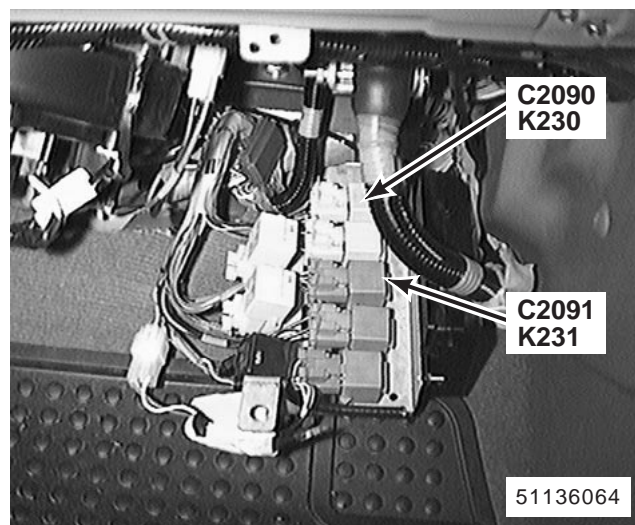

194. detrás del lado derecho del salpicadero (Ex-
cepto NAS)

K230 Relé faros antiniebla

K231 Relé luces piloto antiniebla

C2090 (5-Y)

C2091 (5-G)

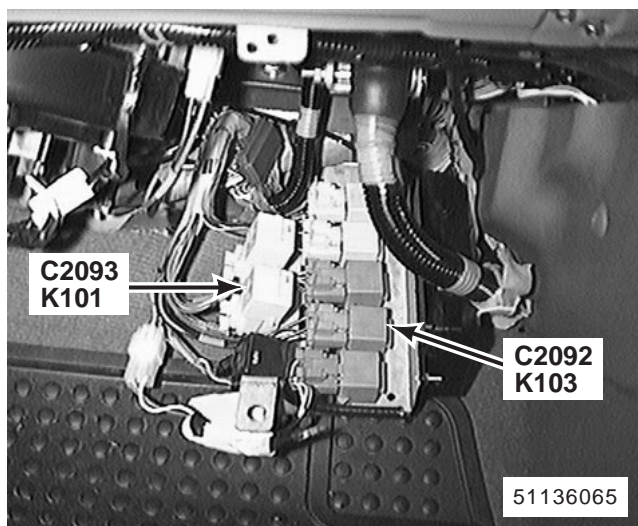

195. detrás del lado derecho del salpicadero (Ex-
cepto NAS)

K101 A.B.S., relé de carga

K103 A.B.S., relé de advertencia

C2092 (5-G)

C2093 (5-Y)

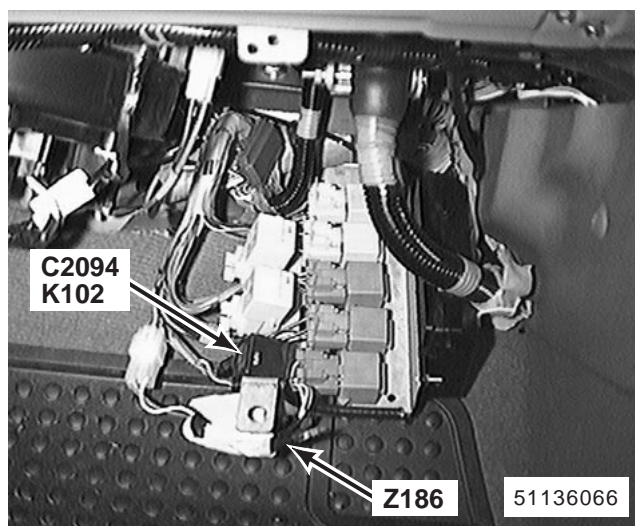

196. detrás del lado derecho del salpicadero (Ex-
cepto NAS)

K102 A.B.S., relé del motor de bomba

Z186 Diodo del control de velocidad de crucero

C2094 (5-B)

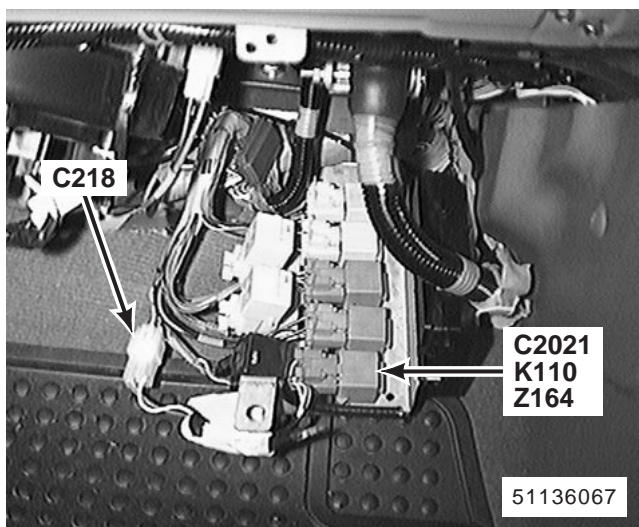

197. detrás del lado derecho del salpicadero (Excepto NAS)

K110 Circuito de bloqueo (Control de Velocidad de Crucero) (Cambio automático)

Z164 Amplificador señal de velocidad del vehículo (veloc. crucero) (Cambio mecánico manual)

C218 (8-W)

C2021 (5-G) (Cambio automático)

C2021 (5-B) (Cambio mecánico manual)

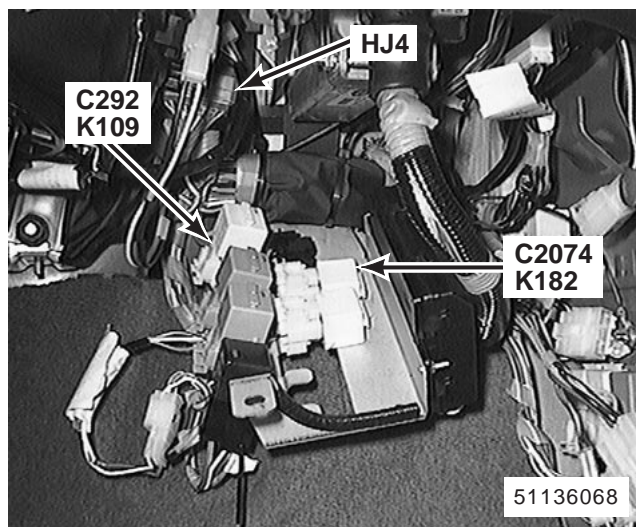

198. detrás del lado derecho del salpicadero (NAS)

K109 Relé del ventilador del condensador

K182 Relé de accionamiento del sistema de lavado

C292 (5-Y)

C2074 (5-Y)

HJ4 (20-S)

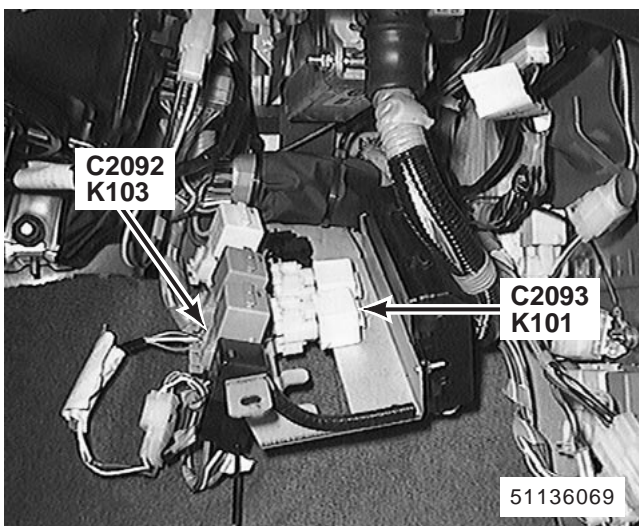

199. detrás del lado derecho del salpicadero (NAS)

K101 A.B.S., relé de carga

K103 A.B.S., relé de advertencia

C2092 (5-G)

C2093 (5-Y)

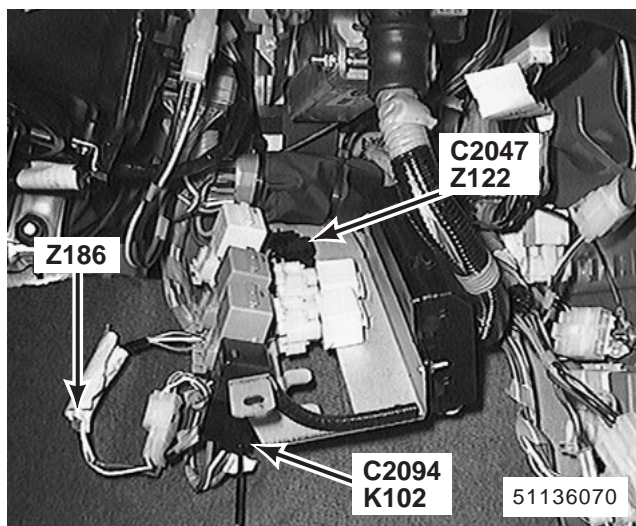

200. detrás del lado derecho del salpicadero (NAS)

K102 A.B.S., relé del motor de bomba

Z122 Unidad de mando de las luces de población

Z186 Diodo del control de velocidad de crucero

C2047 (5-B)

C2094 (4-B)

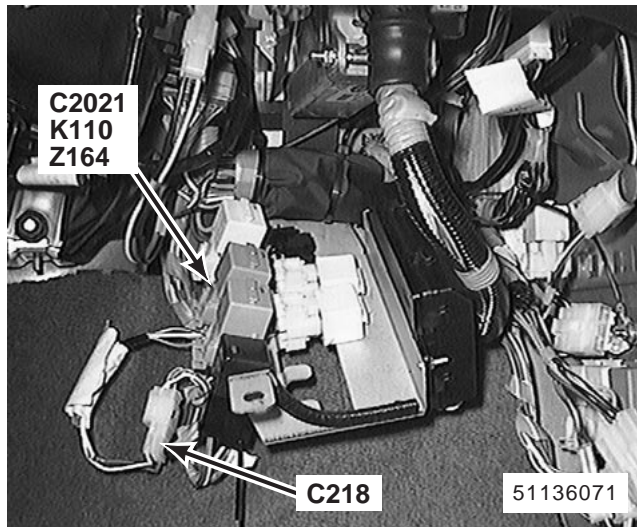

201. detrás del lado derecho del salpicadero (NAS)
 K110 Circuito de bloqueo (Control de Velocidad de Crucero) (Cambio automático)
 Z164 Amplificador señal de velocidad del vehículo (veloc. crucero) (Cambio mecánico manual)
 C218 (8-W)
 C2021 (5-G) (Cambio automático)
 C2021 (5-B) (Cambio mecánico manual)

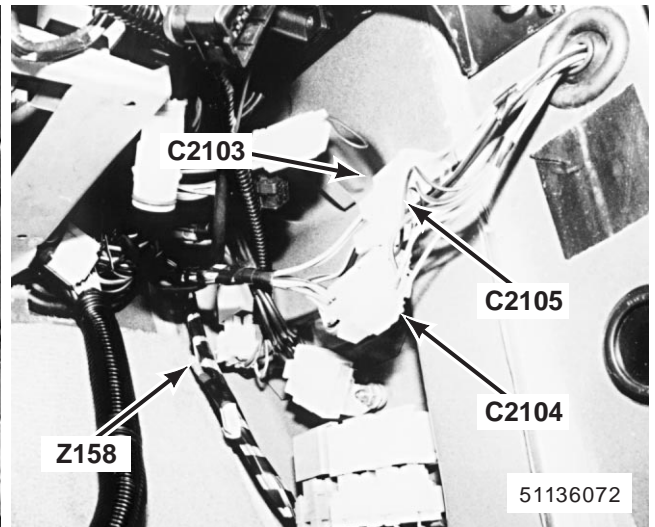

202. detrás del revestimiento del espacio para los pies derecho
 Z158 Diodo del relé del arrancador
 C2103 (2-W)
 C2104 (13-W)
 C2105 (2-W)

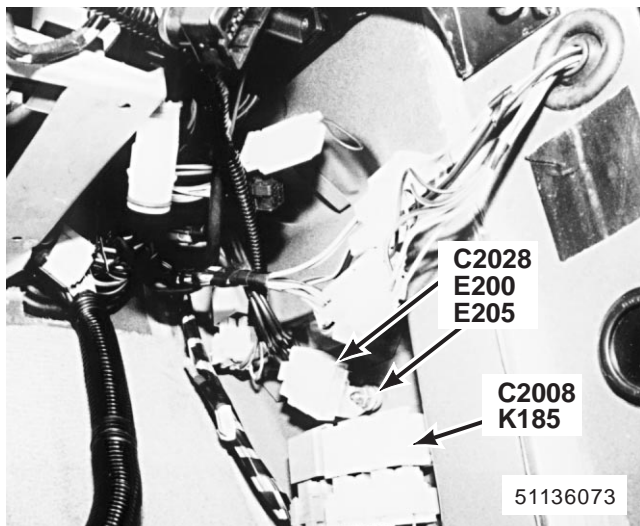

203. detrás del revestimiento del espacio para los pies derecho
 K185 Relé del limpiaparabrisas
 C2008 (5-G)
 C2028 (6-W)
 E200
 E205

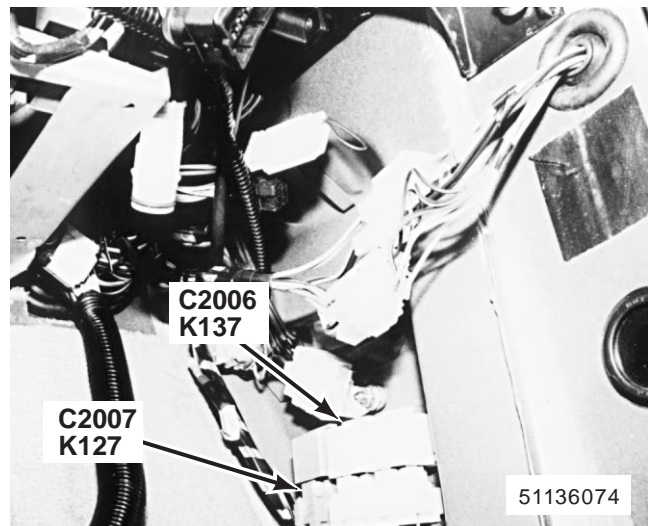

204. detrás del revestimiento del espacio para los pies derecho
 K127 Relé de alimentación del encendido
 K137 Relé del solenoide del motor de arranque
 C2006 (5-Y)
 C2007 (5-Y)

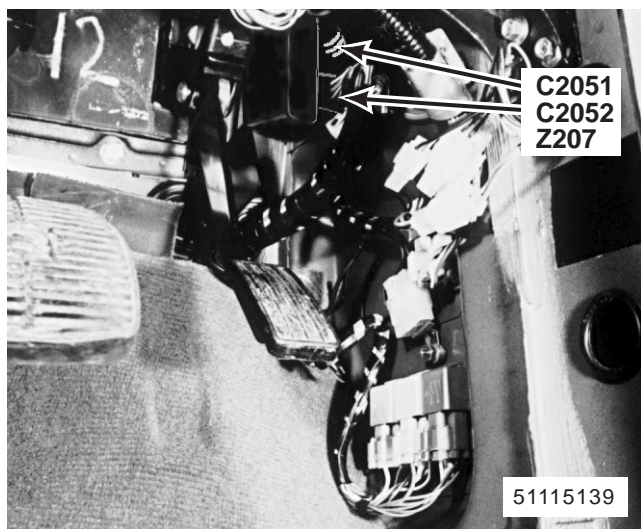

205. detrás del revestimiento del espacio para los pies derecho (MFI-T16)
 Z207 Unidad de relé multifuncional
 C2051 (8-B)
 C2052 (6-B)

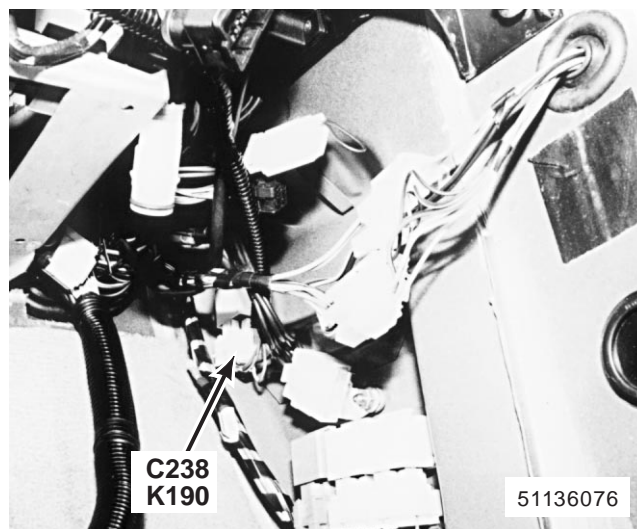

206. detrás del revestimiento del espacio para los pies derecho (MFI-T16 sin sistema de aire acondicionado)
 K190 Relé del ventilador de enfriamiento
 C238 (5-Y)

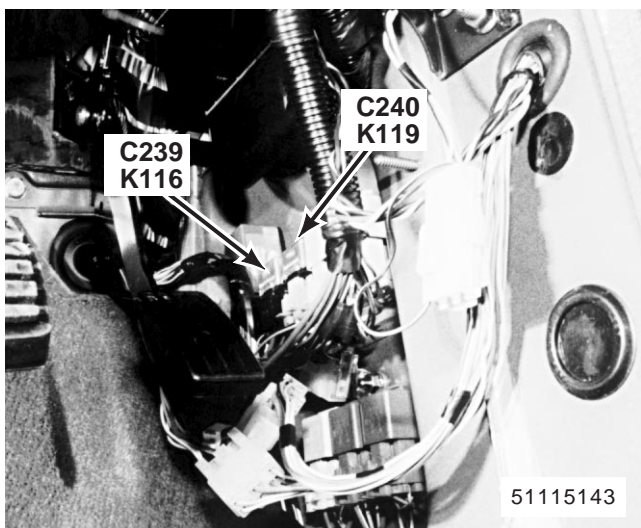

207. detrás del revestimiento del espacio para los pies derecho (MFI-V8 representado; otros similar)
 K116 Relé principal del sistema de inyección
 K119 Relé de la bomba de alimentación de combustible
 C239 (5-B)
 C240 (5-U)

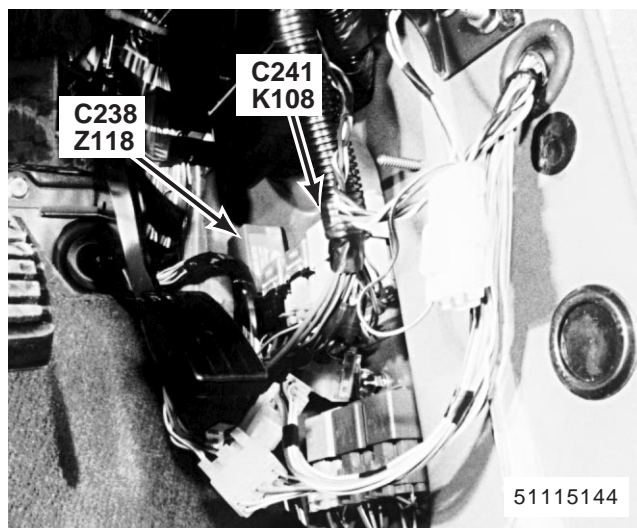

208. detrás del revestimiento del espacio para los pies derecho (MFI-V8 representado; otros similar)
 K108 Relé del compresor del aire acondicionado
 Z118 Control de los ventiladores de refrigeración
 C238 (9-B)
 C241 (5-Y)

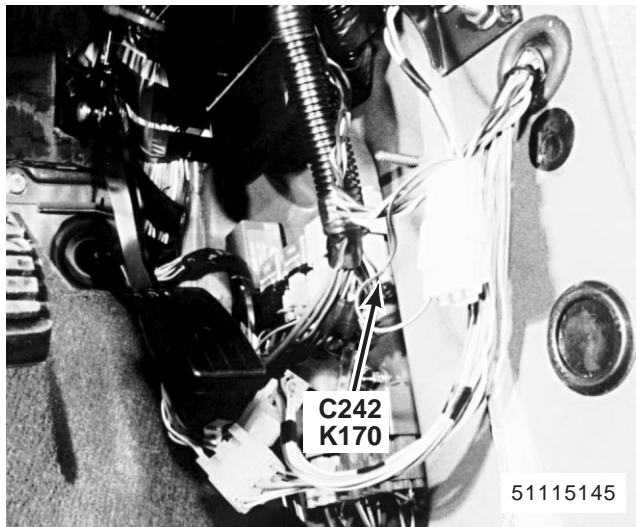

209. detrás del revestimiento del espacio para los pies derecho (MFI-V8 representado; otros similar)
K170 Relé del sistema de aire acondicionado
C242 (5-Y)

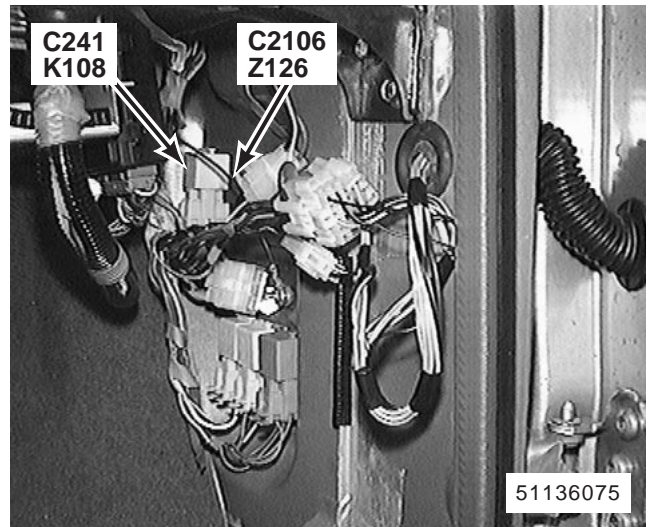

210. detrás del revestimiento del espacio para los pies derecho (SFI-V8) (NAS)
K108 Relé del compresor del aire acondicionado
Z126 Unidad recordatoria de mantenimiento
C241 (5-Y)
C2106 (5-R)

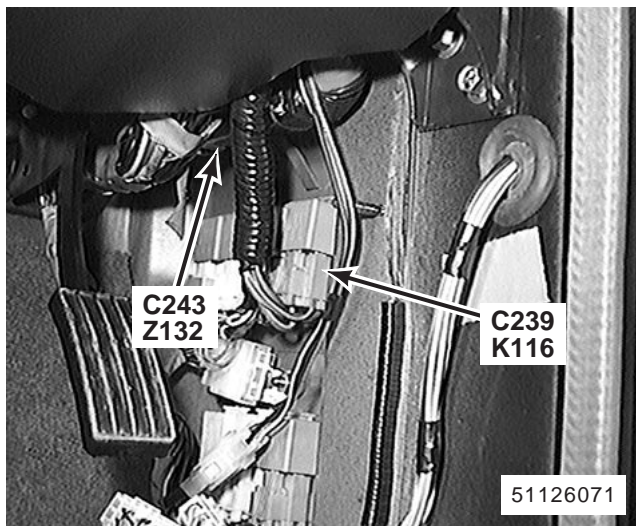

211. detrás del revestimiento del espacio para los pies derecho (300Tdi con EDC)
K116 Relé principal del sistema de inyección
Z132 Módulo de control del motor (ECM)
C239 (5-Y)
C243 (55-B)

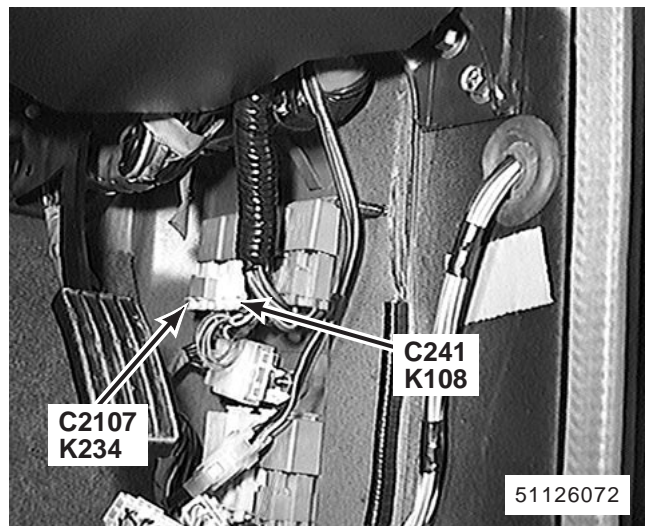

212. detrás del revestimiento del espacio para los pies derecho (300Tdi con EDC)
K108 Relé del compresor del aire acondicionado
K234 Relé de desconexión del regulador de velocidad
C241 (5-Y)
C2107 (5-W)

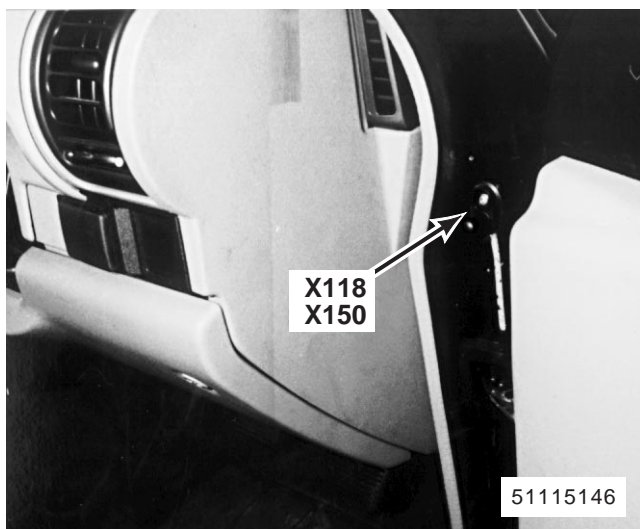

213. parte delantera de la jamba de la puerta delantera derecha (izquierdo similar)
 X118 Interruptor de la puerta delantera derecha
 X150 Interruptor de contacto de la puerta delantera izquierda

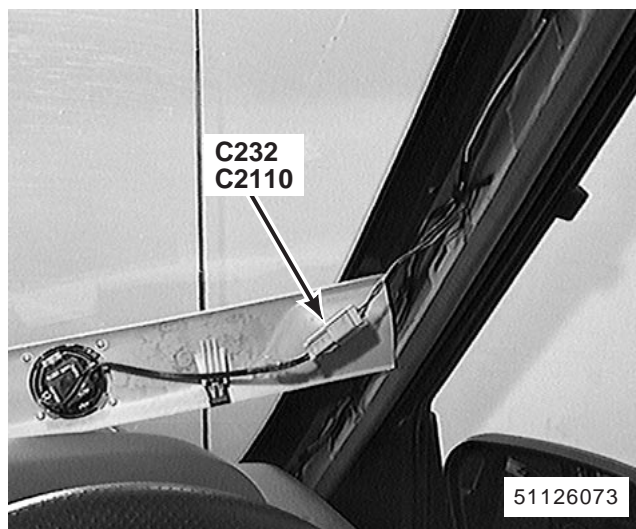

214. columna A derecha (izquierdo similar)
 C232 (2-S) (Derecha)
 C2110 (2-S) (Izquierda)

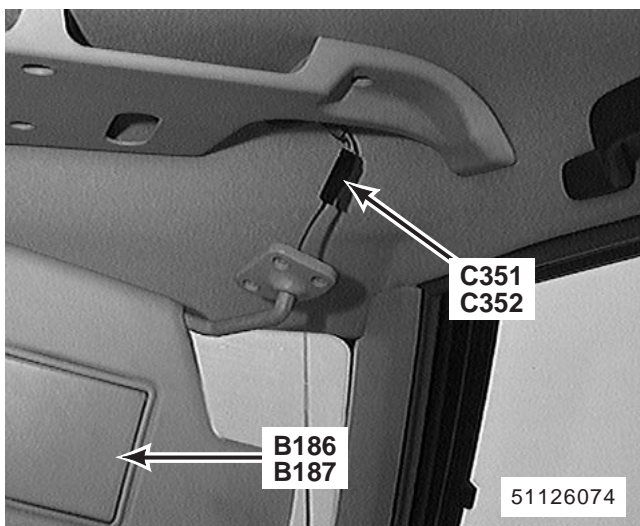

215. parte delantera derecha del techo (izquierdo similar)
 B186 Luz espejo visera parasol izquierda
 B187 Luz espejo visera parasol derecha
 C351 (2-B) (Derecha)
 C352 (2-B) (Izquierda)

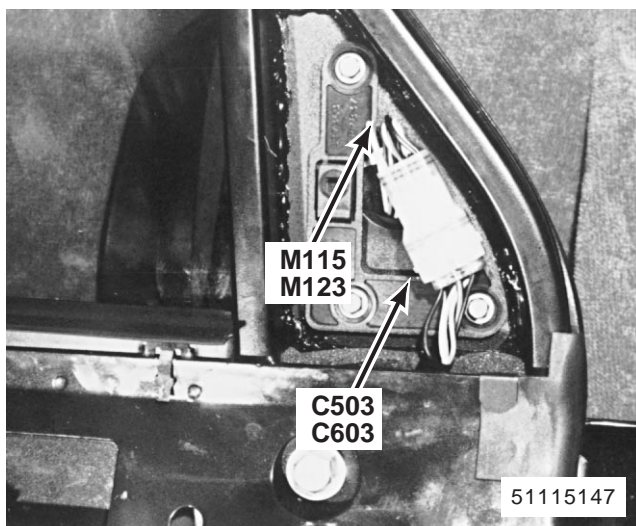

216. arriba en la parte delantera de la puerta izquierda delantera (lado derecho similar)
 M115 Actuador del espejo izquierdo
 M123 Actuador del espejo derecho
 C503 (6-W) (Izquierda)
 C603 (6-W) (Derecha)

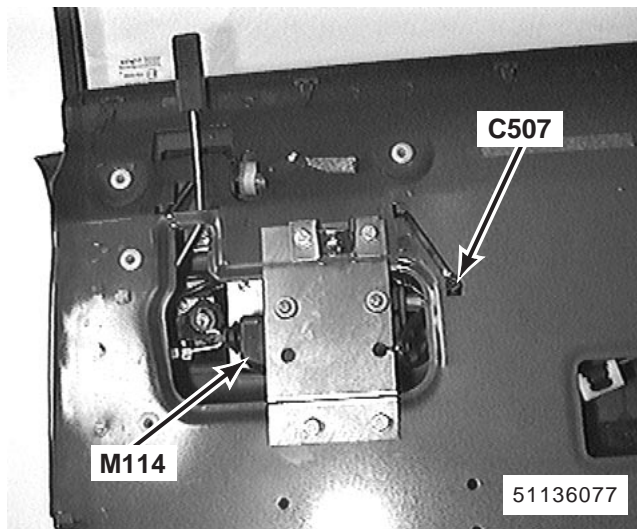

217. detrás de la puerta delantera izquierda
 M114 Accionador de la cerradura de la puerta delantera izquierda
 C507 (4-W) (Sin alarma antirrobo)
 C507 (6-W) (Con alarma antirrobo)

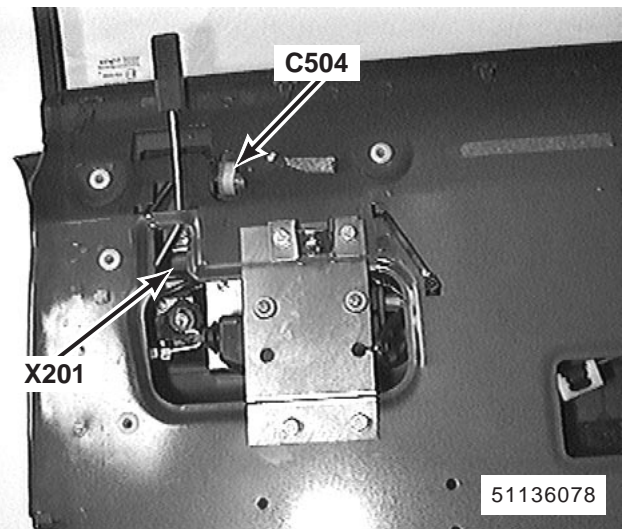

218. detrás de la puerta delantera izquierda
 X201 Interruptor de llave de la puerta delantera izquierda
 C504 (4-W)

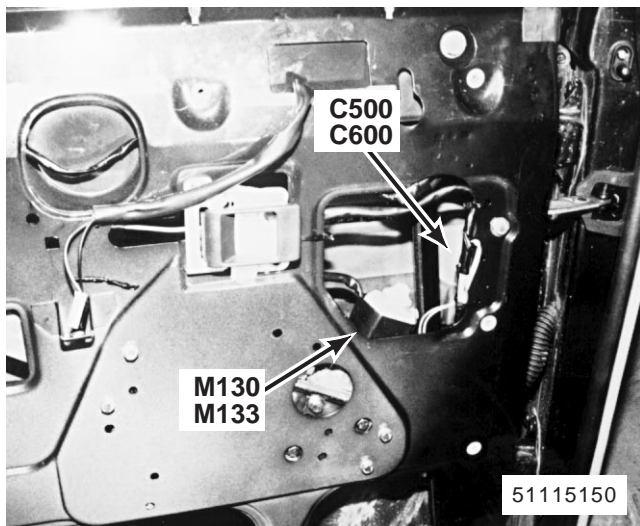

219. delante de la puerta delantera izquierda (lado derecho similar)
 M130 Motor elevallunas delantero izquierdo
 M133 Motor elevallunas delantero derecho
 C500 (2-B) (Izquierda)
 C600 (2-B) (Derecha)

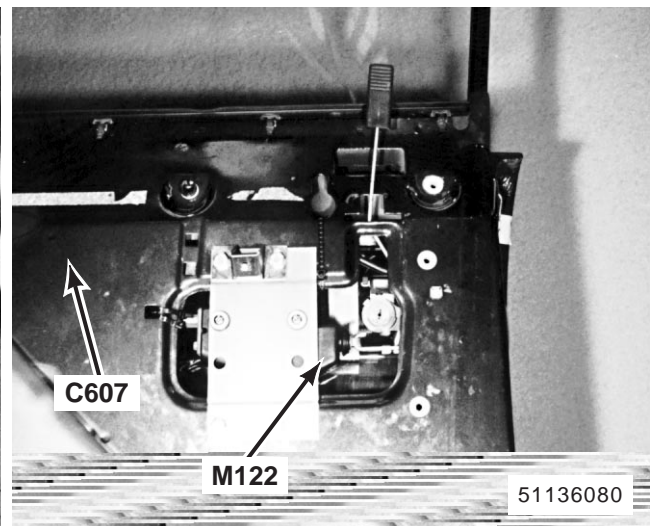

220. en la parte superior trasera de la puerta delantera izquierda
 M122 Accionador de la cerradura de la puerta delantera derecha
 C607 (2-W) (Sin alarma antirrobo)
 C607 (6-W) (Con alarma antirrobo)

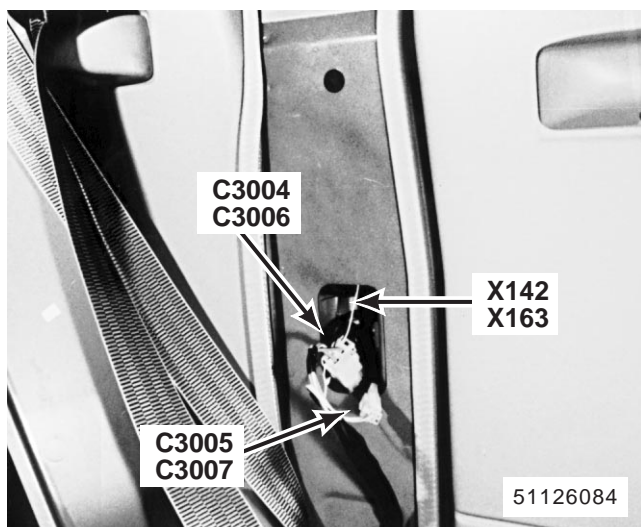

221. en la parte inferior de la columna B izquierda (lado derecho similar)

X142 Interruptor de contacto de la puerta trasera izquierda

X163 Interruptor de contacto de la puerta trasera derecha

C3004 (3-W) (Izquierda)

C3005 (2-W) (Izquierda)

C3006 (3-W) (Derecha)

C3007 (2-W) (Derecha)

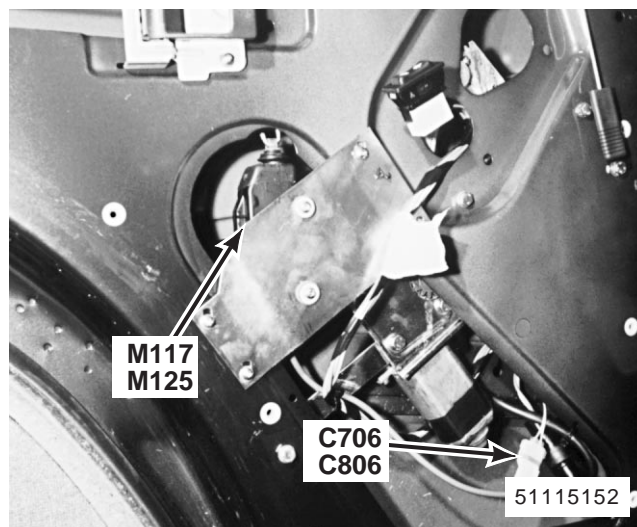

222. en la parte delantera de la puerta trasera izquierda (lado derecho similar)

M117 Accionador de la cerradura de la puerta trasera izquierda

M125 Accionador de la cerradura de la puerta trasera derecha

C706 (2-W) (Izquierda)

C806 (2-W) (Derecha)

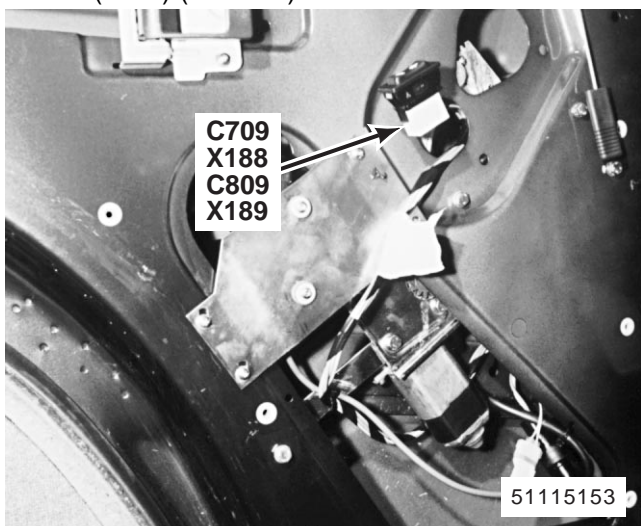

223. en la parte delantera de la puerta trasera izquierda (lado derecho similar)

X188 Interruptor elevavinas de la puerta trasera izquierda

X189 Interruptor elevavinas de la puerta trasera derecha

C709 (5-W) (Izquierda)

C809 (5-W) (Derecha)

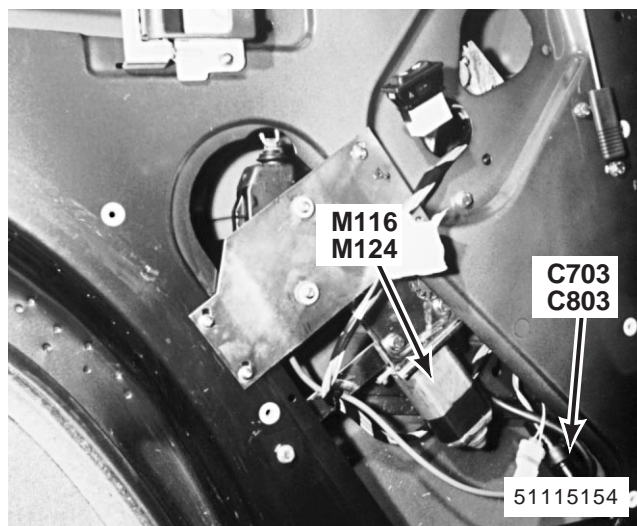

224. en la parte delantera de la puerta trasera izquierda (lado derecho similar)

M116 Motor elevavinas de la ventanilla trasera izquierda

M124 Motor elevavinas de la ventanilla trasera derecha

C703 (2-B) (Izquierda)

C803 (2-B) (Derecha)

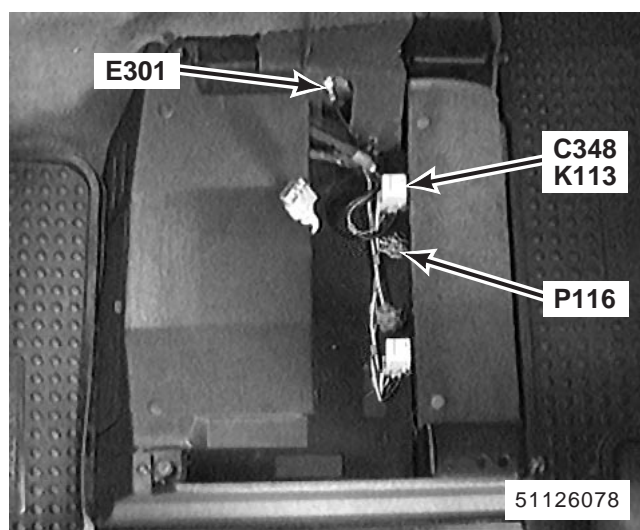

225. debajo del asiento delantero izquierdo

K113 Relé de accionamiento del asiento izquierdo

P116 Caja de fusibles debajo del asiento del acompañante

C348 (5-Y)

E301

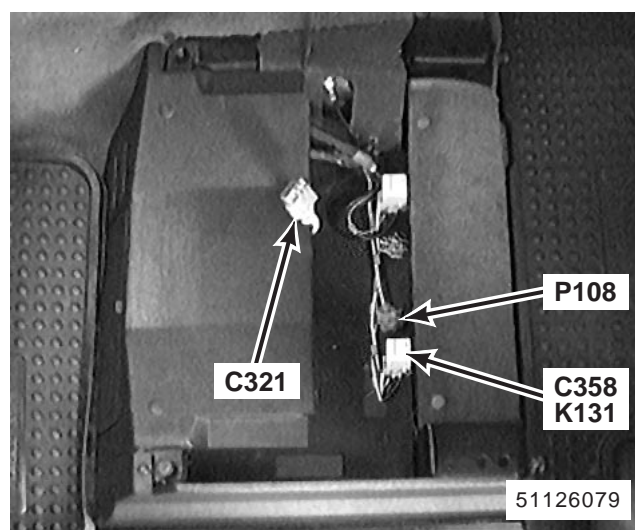

226. debajo del asiento delantero izquierdo

K131 Relé de accionamiento del asiento derecho

P108 Caja de fusibles debajo del asiento del conductor

C321 (9-U)

C358 (5-Y)

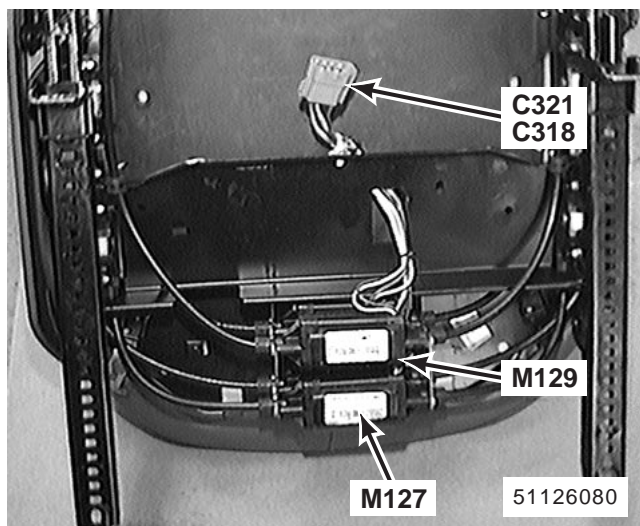

227. lado inferior del asiento delantero izquierdo (lado derecho similar)

M127 Motor (delantero) de ajuste de altura del asiento

M129 Motor de ajuste del respaldo del asiento

C318 (9-R) (Derecha)

C321 (9-U) (Izquierda)

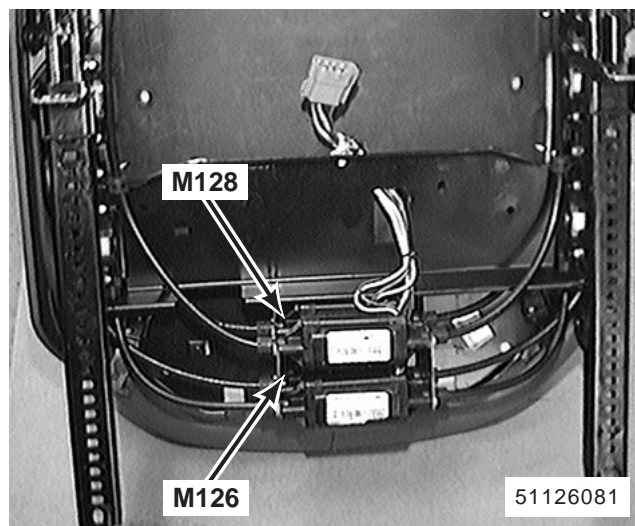

228. lado inferior del asiento delantero izquierdo (lado derecho similar)

M126 Motor de ajuste de posición del asiento del conductor

M128 Motor (trasero) de ajuste de altura del asiento

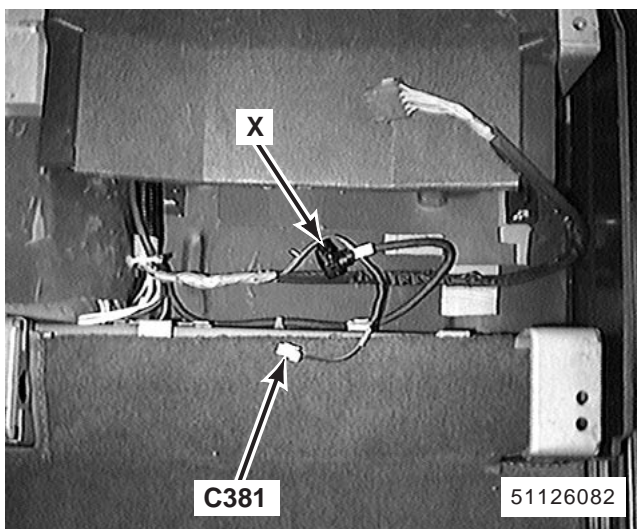

229. debajo del asiento delantero derecho
X CABLE DIN
C381 (3-W)

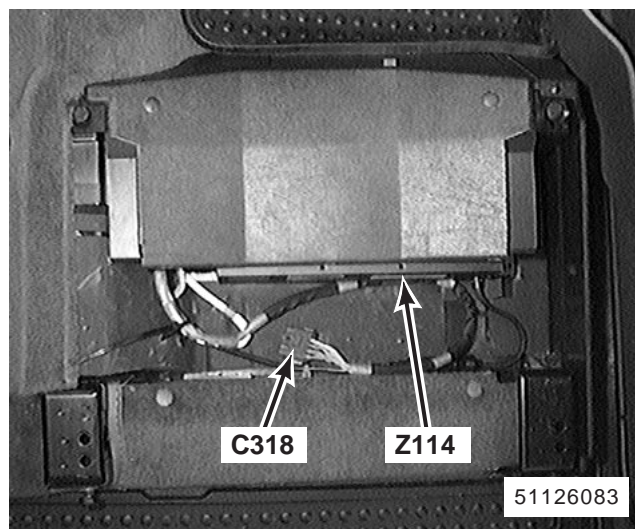

230. debajo del asiento delantero derecho
Z114 Cambiador de CD
C318 (9-R)

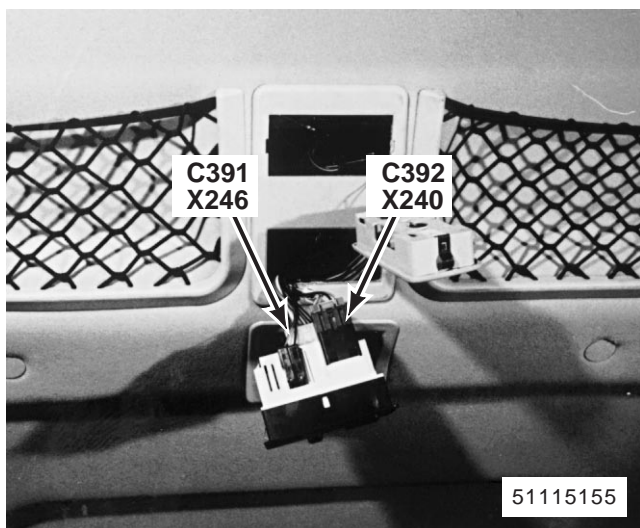

231. centro del techo
X240 Interruptor del sistema de aire acondicionado trasero de los pasajeros
X246 Interruptor de velocidad del ventilador trasero de los pasajeros
C391 (5-W)
C392 (5-U)

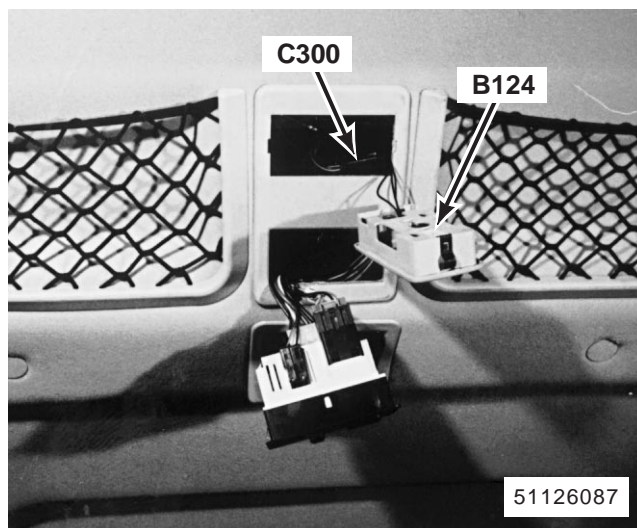

232. centro del techo
B124 Luz del techo interior trasera
C300 (4-B)

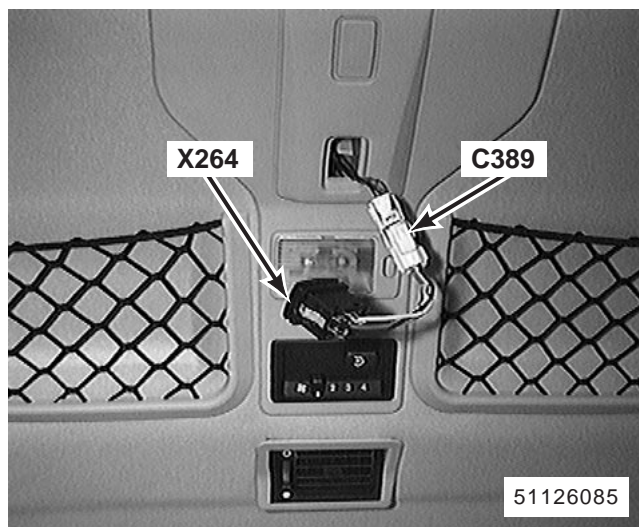

233. centro del techo

X264 Interruptor del techo corredizo trasero de los pasajeros
C389 (3-W)

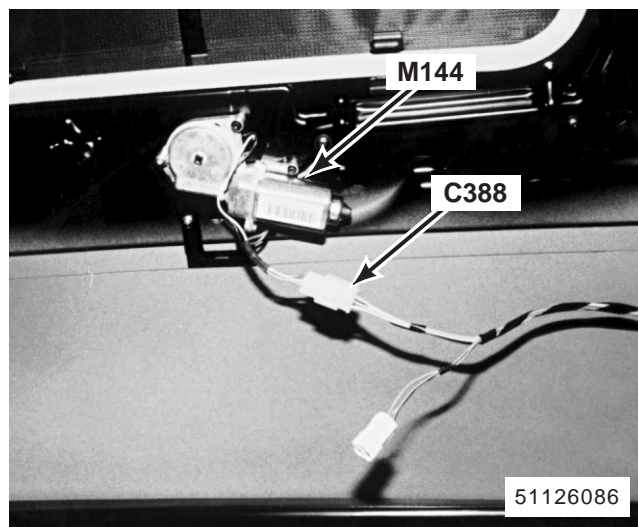

234. centro del techo

M144 Motor del techo corredizo trasero
C388 (4-W)

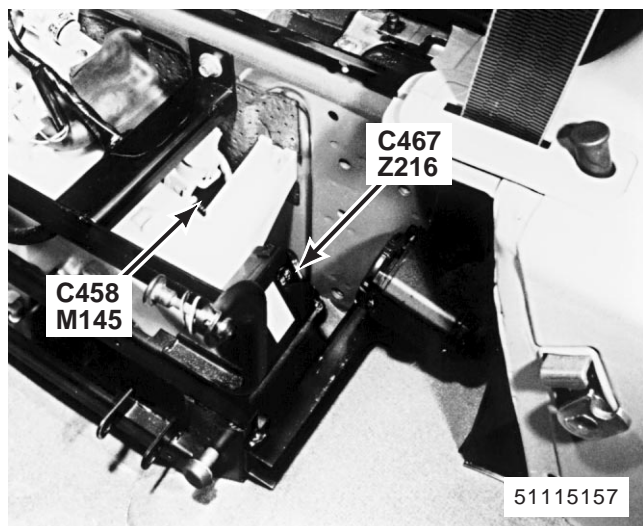

235. lado izquierdo del maletero detrás del revestimiento

M145 Motor soplador trasero
Z216 Amplificador del interruptor del sistema de aire acondicionado trasero
C458 (2-B)
C467 (6-W)

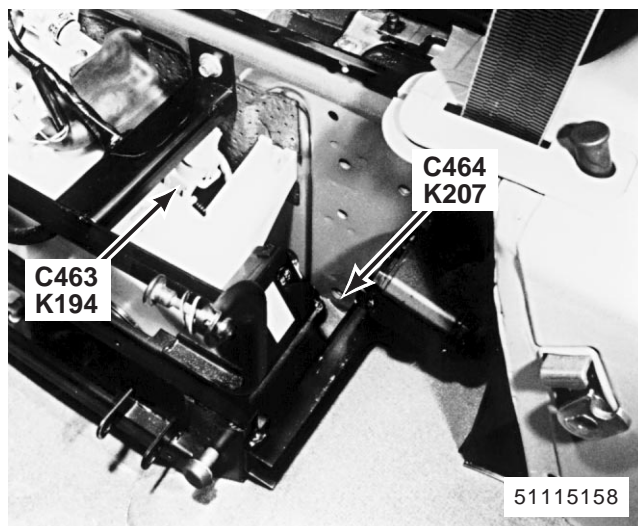

236. lado izquierdo del maletero detrás del revestimiento

K194 Relé de control del sistema de aire acondicionado trasero
K207 Válvula de control del refrigerante del AA posterior
C463 (4-W)
C464 (2-S)

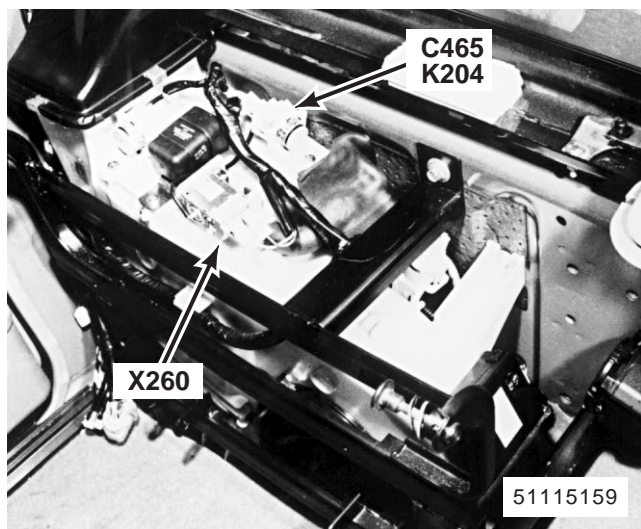

237. lado izquierdo del maletero detrás del revestimiento

X260 Interruptor de temperatura del evaporador del equipo de aire acondicionado trasero

K204 Relé de iluminación del sistema de aire acondicionado trasero

C465 (4-W)

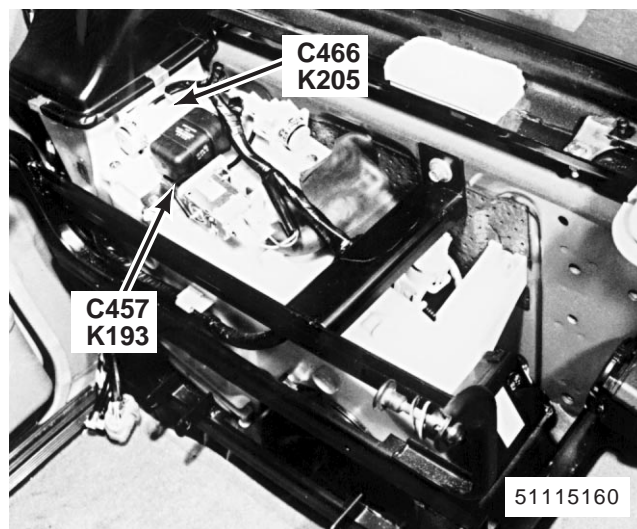

238. lado izquierdo del maletero detrás del revestimiento

K193 Relé del motor soplador trasero

K205 Relé de revoluciones del ventilador del sistema de aire acondicionado trasero

C457 (5-W)

C466 (4-W)

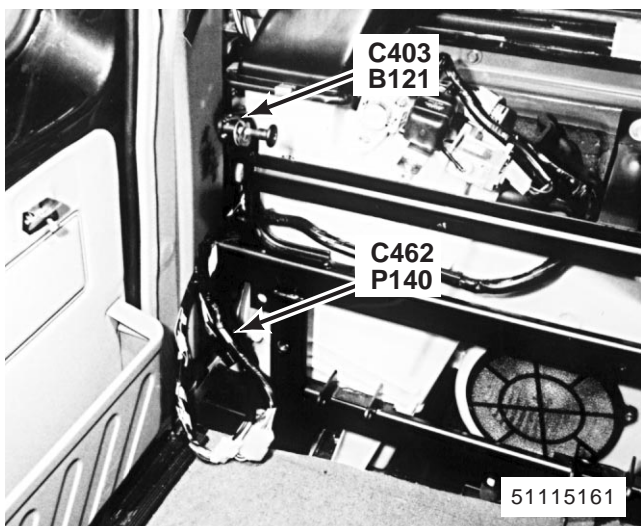

239. trasera izda. portaequipajes detrás del revestimiento

B121 Conjunto de luces trasero izquierdo

P140 Fusible en línea del amplificador del interruptor del sistema de aire acondicionado trasero

C403 (6-W)

C462 (2-B)

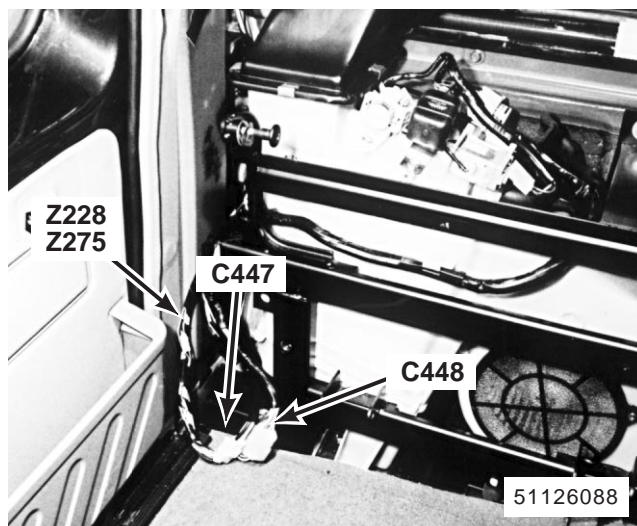

240. trasera izda. portaequipajes detrás del revestimiento

Z228 Diodo de la válvula de control del refrigerante del AA posterior

Z275 Diodo para el relé del climatizador trasero

C447 (2-W)

C448 (16-W)

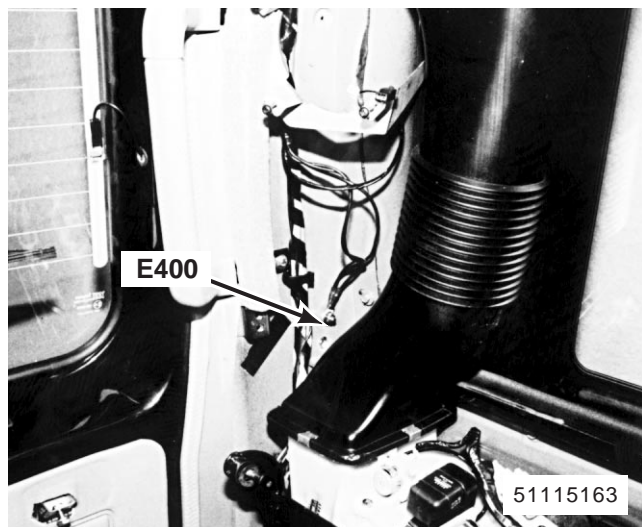

241. trasera izda. portaequipajes detrás del revestimiento
E400

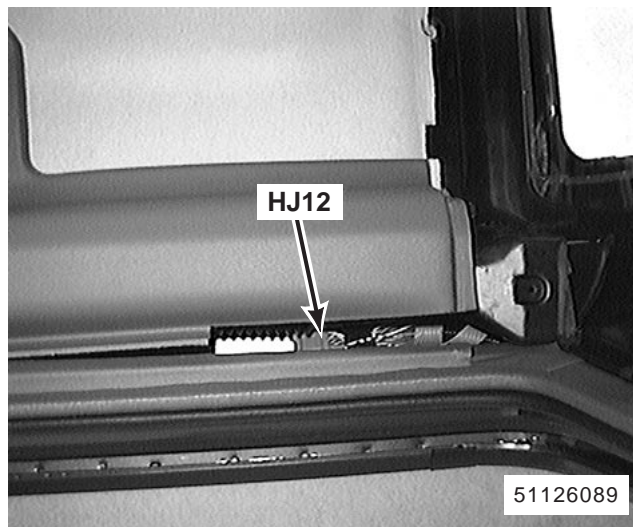

242. parte trasera izquierda del techo detrás del revestimiento
HJ12 (20-G)

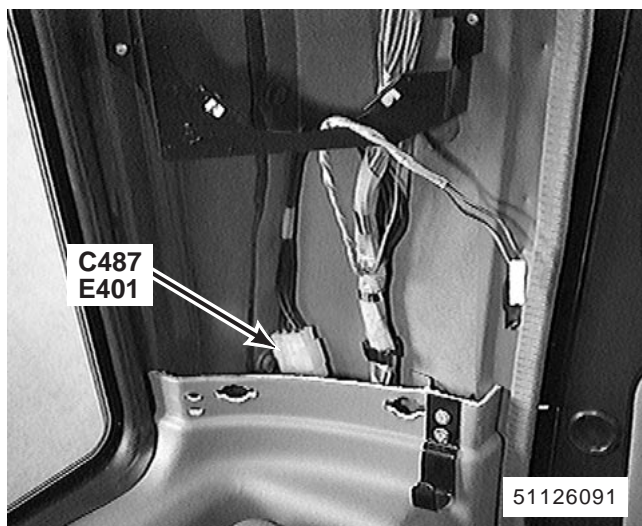

243. parte trasera derecha del maletero detrás del revestimiento
C487 (6-W)
E401

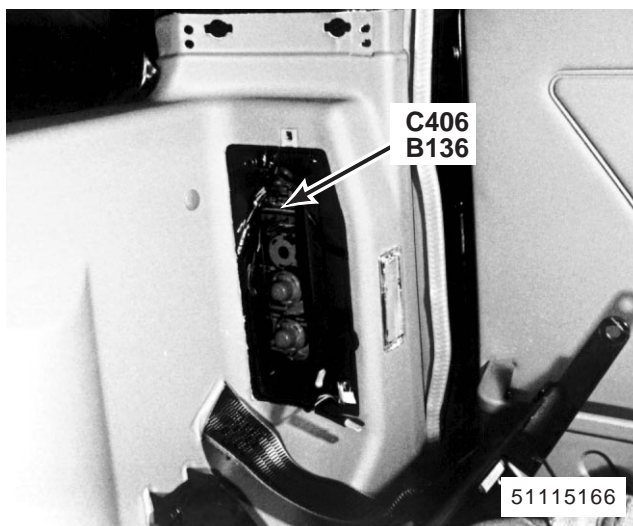

244. parte trasera derecha del maletero detrás del revestimiento
B136 Conjunto de luces trasero derecho
C406 (6-W)

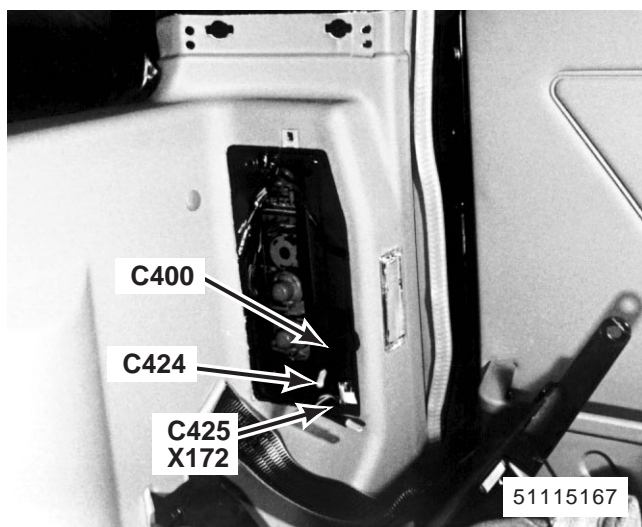

245. parte trasera derecha del maletero detrás del revestimiento

X172 Conexión para el remolque

C400 (7-B)

C424 (1-B)

C425 (1-B)

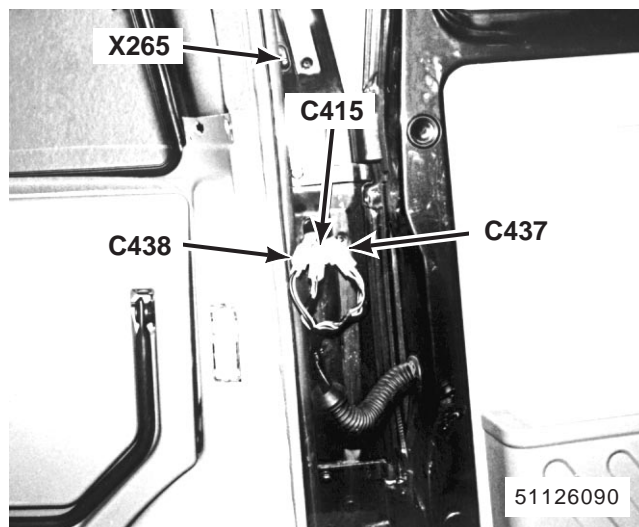

246. en el lado derecho de la jamba del portón

X265 Interruptor del portón

C415 (8-W)

C437 (6-W)

C438 (2-W)

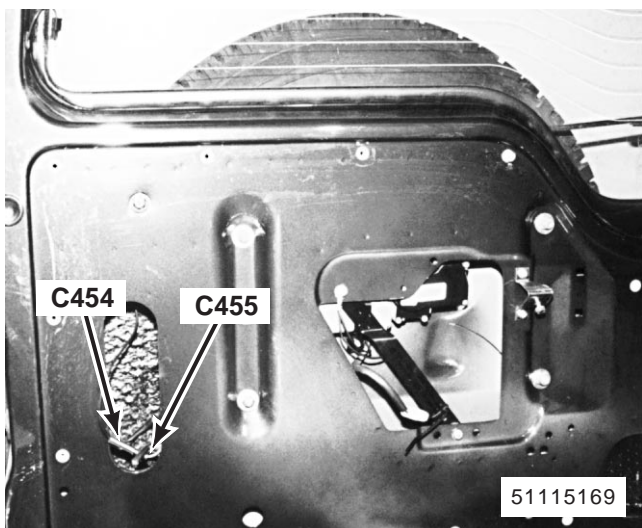

247. lado derecho del portón

C454 (1-B)

C455 (1-B)

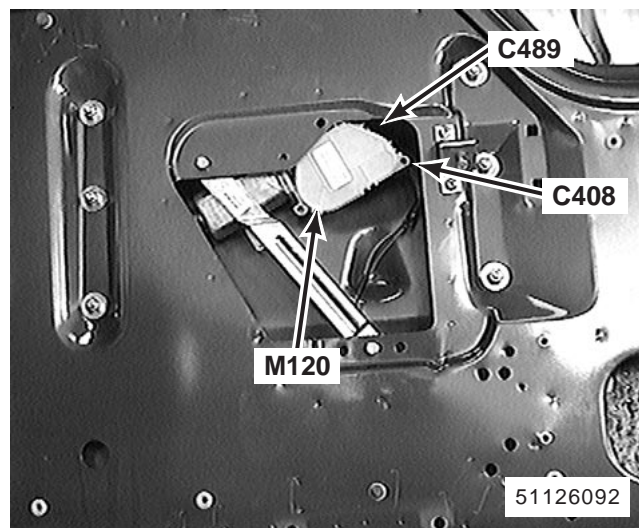

248. lado derecho del portón

M120 Motor del limpiacristal

C408 (3-B)

C489 (2-)

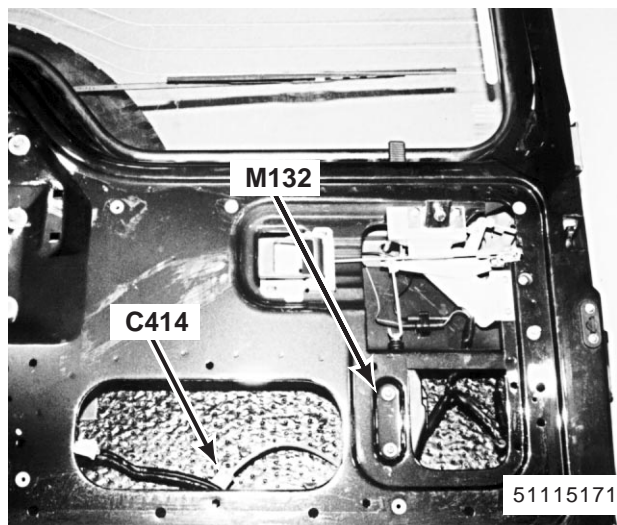

249. lado izquierdo del portón

M132 Accionador de la cerradura del portón trasero

C414 (2-W)

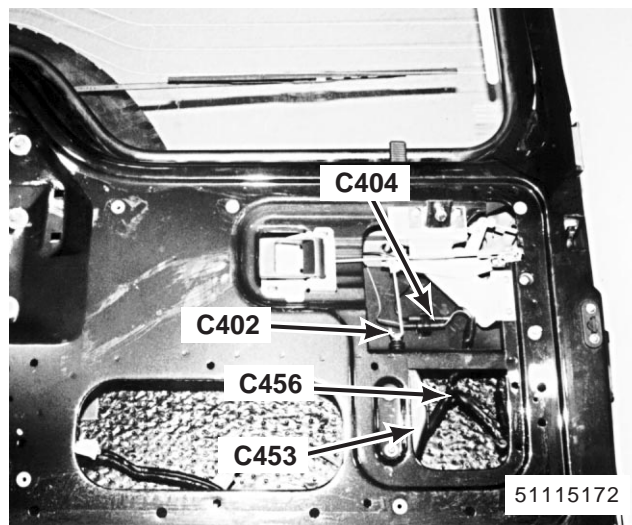

250. lado izquierdo del portón

C402 (1-B)

C404 (1-B)

C453 (1-B)

C456 (1-B)

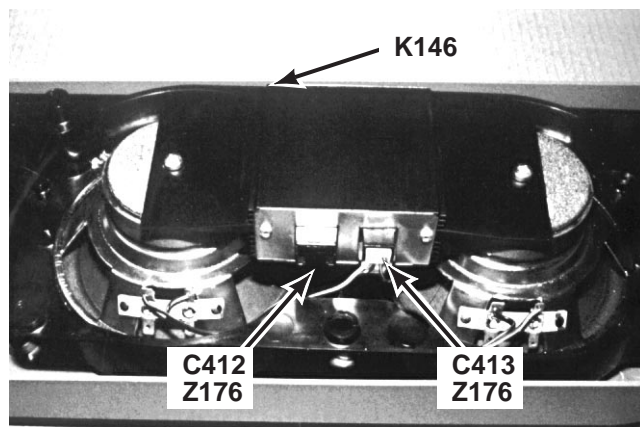

251. lado izquierdo del portón detrás de Altavoz de subgraves

K146 Altavoz de subgraves

Z176 Amplificador de subgraves

C412 (6-W)

C413 (4-W)

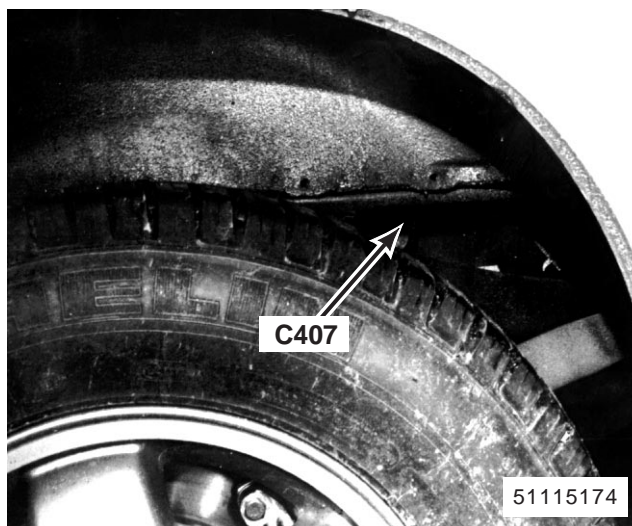

252 debajo del lado trasero izquierdo del vehículo

C407 (6-B)

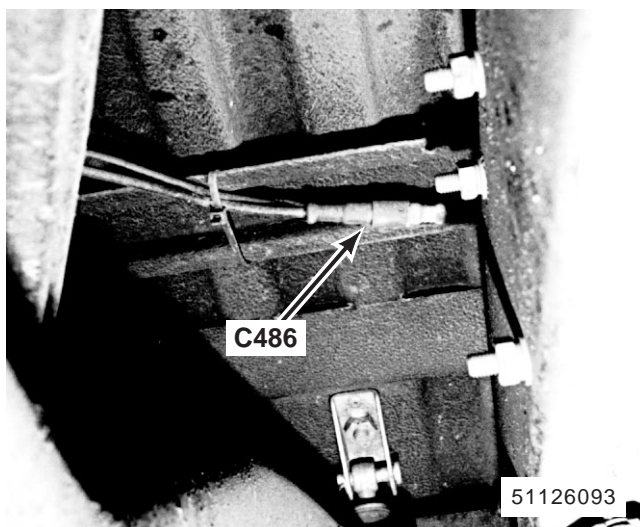

253. debajo del lado trasero izquierdo del vehículo
C486 (2-W)

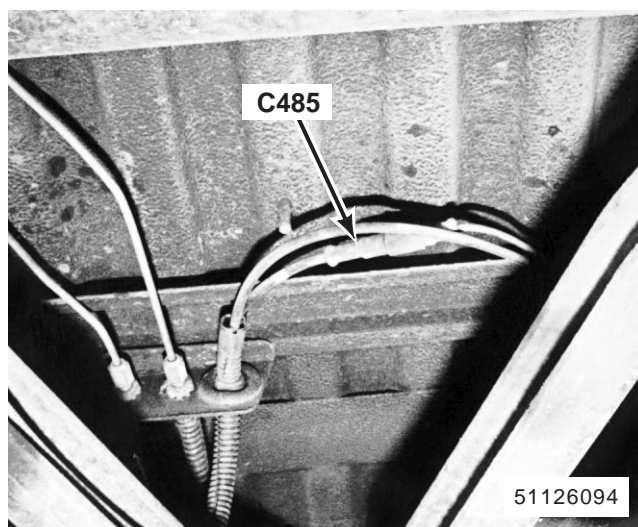

254. debajo del lado trasero derecho del vehículo
C485 (2-W)

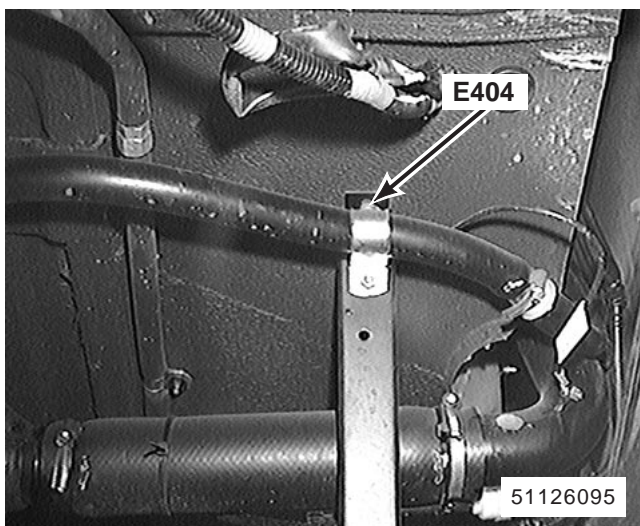

255. debajo del lado trasero derecho del vehículo
E404

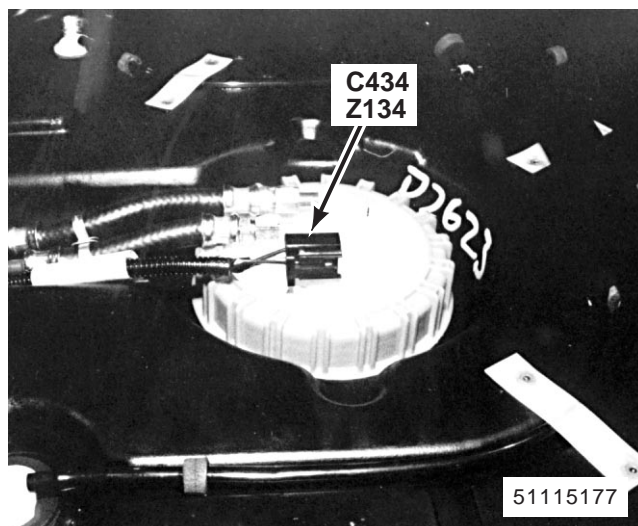

256. parte superior del depósito de combustible
Z134 Conjunto aforador/bomba en el depósito de combustible
C434 (4-B)

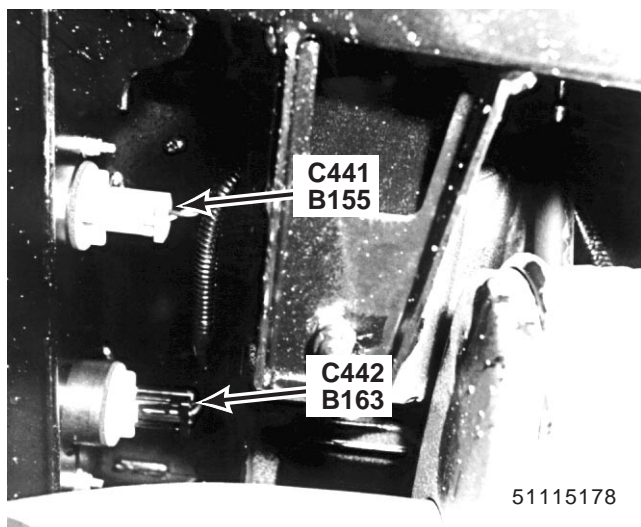

257. detrás del lado izquierdo del parachoques trasero

- B155 Piloto trasero izquierdo
- B163 Intermitente trasero izquierdo
- C441 (2-R)
- C442 (2-B)

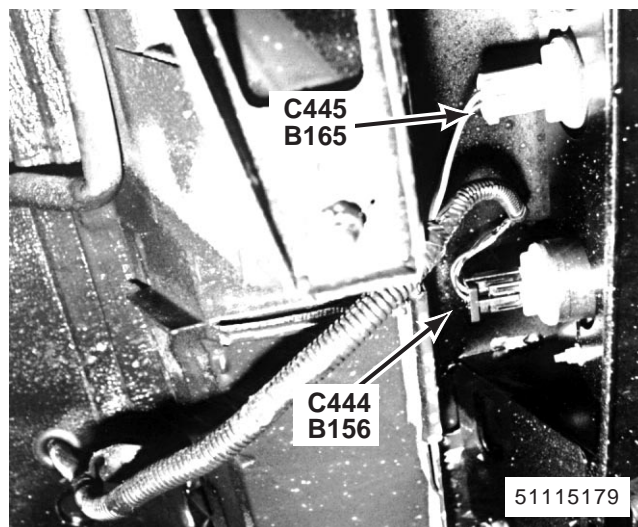

258. detrás del lado derecho del parachoques trasero

- B165 Intermitente trasero derecho
- B156 Piloto trasero derecho
- C444 (2-R)
- C445 (2-B)



259. lado izquierdo del parachoques trasero (lado derecho similar)

- B159 Luz de posición lateral trasera izquierda
- B160 Luz de posición lateral trasera derecha
- C443 (2-B)
- C446 (2-B)

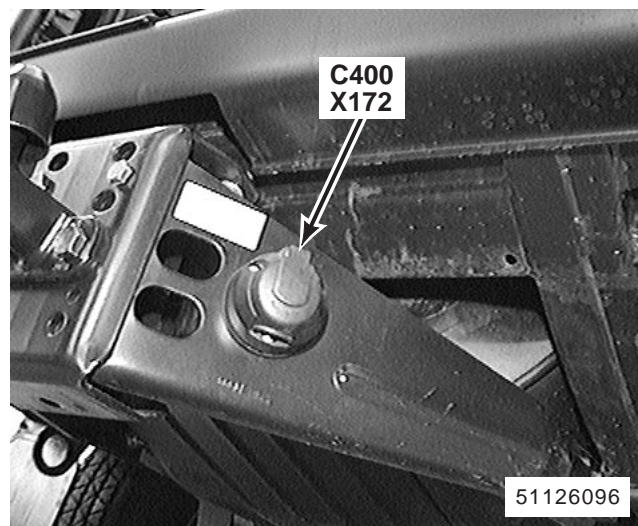

260. al centro trasero del vehículo

- X172 Conexión para el remolque
- C400 (7-B)

R030036

C100

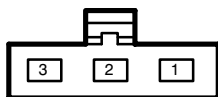

1	NLG
2	PW
3	OK

R030005

C103

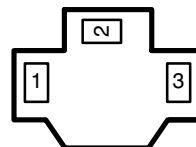

1	UO
2	UB
3	B

R040031

C101

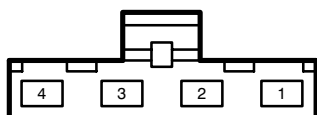

1	PN	3	NG
2	-	4	OS

R030005

C104

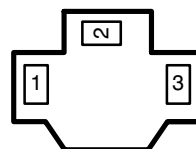

1	US
2	UK
3	B

R130001

C105

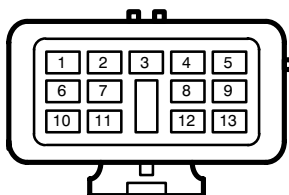

1	BU	6	SB	11	BO/BY
2	BR	7	BK	12	RY
3	GN	8	BG	13	-
4	GY	9	YB		
5	B	10	BY		

R130002

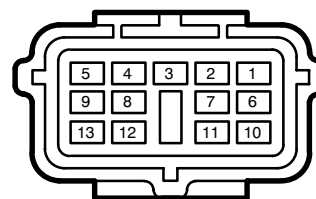

1	BO	6	SB	11	BO
2	BR	7	BK	12	-
3	GN	8	BLG	13	-
4	GY	9	BY		
5	B	10	BY		

C109

R020058



1	RB
2	B

C110

R020058



1	RO
2	B

R030039

C112

R040001

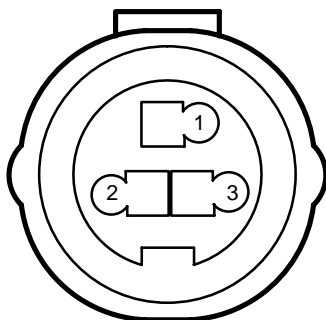

1	WO
2	B
3	CORE

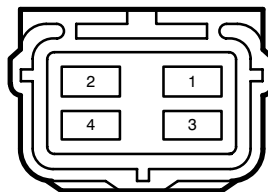

1	UY/GR	3	B/WG
2	UW/NU	4	NU/WO

R030039

C113

R040001

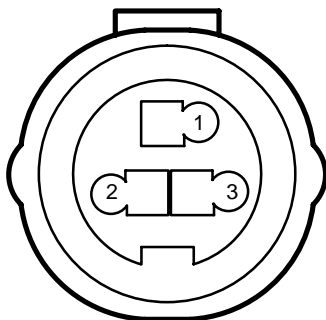

1	WO
2	B
3	CORE

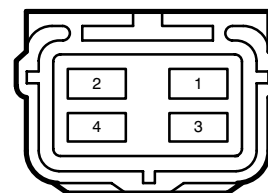

1	OG	3	WG
2	YB	4	WO

C114

R020065

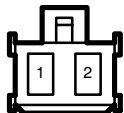

1	NK
2	NW

C123

R020061

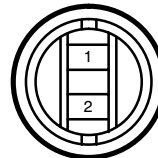

1	GW
2	B

C115

R030035

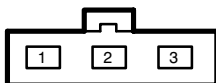

1	NP
2	NP
3	NO

C124

R020061

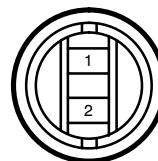

1	GR
2	B

C120

R020037

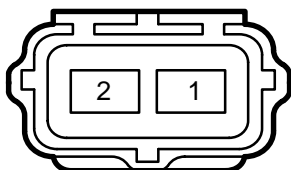

1	B
2	LGS

C125

R020063

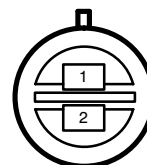

1	NR
2	B

C127

R030037

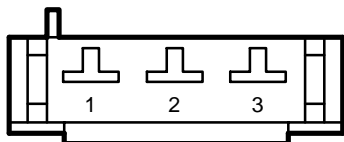

1	LGK
2	B
3	-

C130

R020007

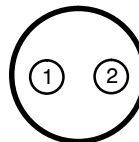

1	G
2	G

C129

R130002

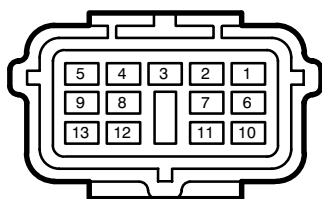

1	SR	6	B	11	SW
2	SY	7	SU	12	SP
3	-	8	SN	13	B
4	SG	9	B		
5	SK	10	B		

C131

R020007

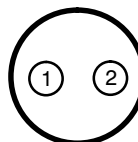

1	G
2	G

R040019

C132

R060016

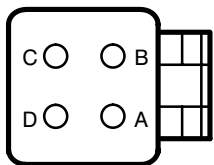

A	O	C	GW
B	US	D	RG

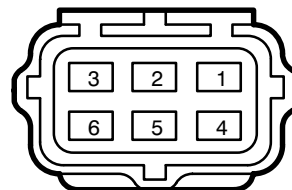

1	OS	4	OU
2	NK	5	-
3	KU	6	OG

R040030

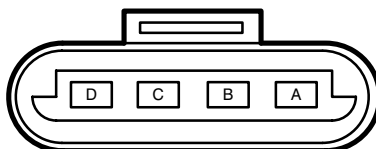

A	OR	C	GW
B	RG	D	US

R060025

C133

R050023

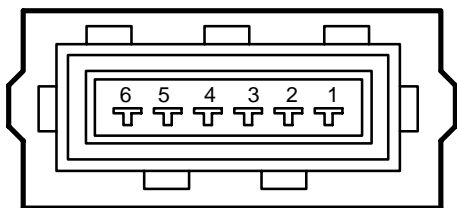

1	-	4	-
2	RB	5	NO
3	UG	6	UR

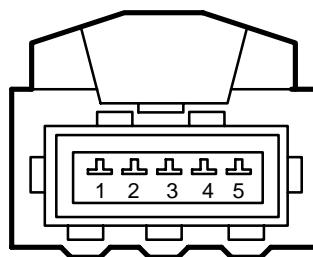

1	YB	4	B
2	UG	5	-
3	UR		

R030041

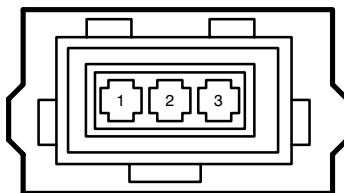

1	NO
2	UG
3	RB

R020060

C134

R020060

C135

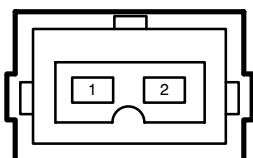

1	YU/NK
2	NO/YU

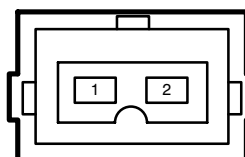

1	YW/NK
2	NO/YG

R020060

C136

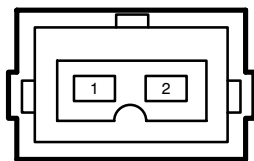

1	YU/NK/YB
2	NO/YW

R020060

C139

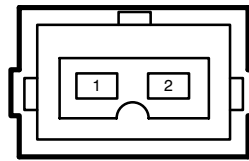

1	YW/YS
2	NO

R020060

C137

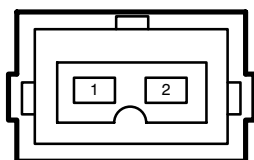

1	YW/NK/YN
2	NO/YB

R020060

C140

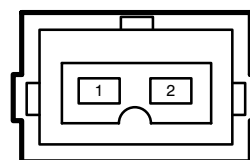

1	YU/YR
2	NO

R020060

C138

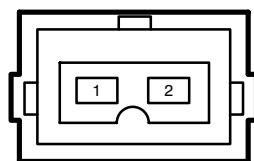

1	YU/YG
2	NO

R020060

C141

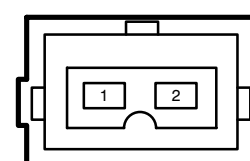

1	YW/YK
2	NO

R020060

C142

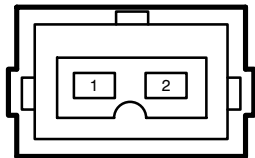

1	WN
2	-

R020045

R020060

C144

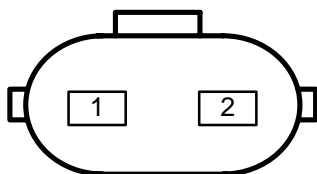

1	WP/NK
2	SY/RS

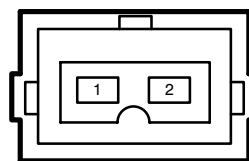

1	SY
2	NO

R020063

R020058

C145

C146

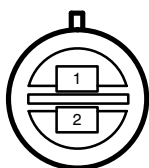

1	BG
2	B



1	BP
2	B

R020037

C148

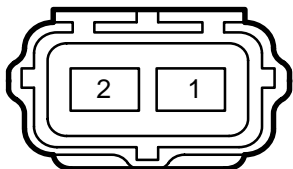

1	U
2	R

R030003

C149

R030041

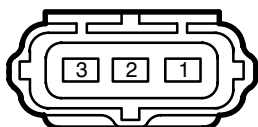

1	Y
2	R
3	RB

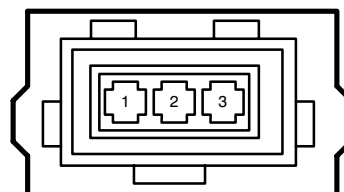

1	KP/R
2	GY/YLG
3	KB/RB

R020060

C150

R020060

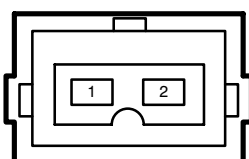

1	RB/YU
2	SW/KB

C152

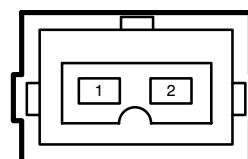

1	RB/GU/KB/GU
2	GU/KB/KG/B/G

R060023

C159

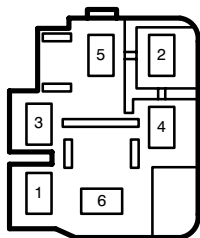

1	B/WR	4	B
2	BY	5	NO
3	B/WG	6	YB

R030041

C164

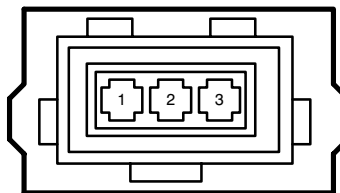

1	RB
2	KB
3	RU

R030041

C160

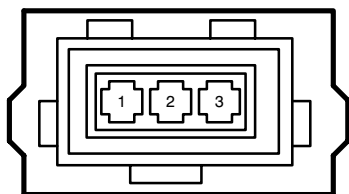

1	KB
2	R
3	RB

R020060

C165

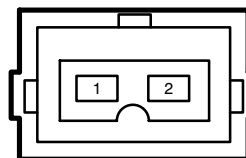

1	B/NO
2	BO/SR

R020058

C162



1	YB
2	G

R020058

C166



1	B
2	BLG

R030042

C167

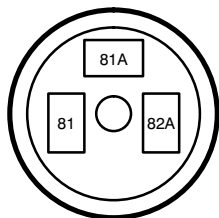

81	BY
81a	BR
82a	WU

R020037

C170

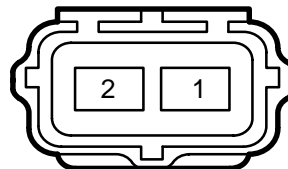

1	B
2	LGB

R020037

C168

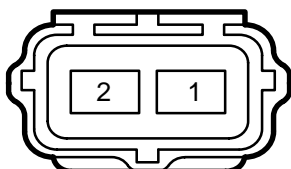

1	B
2	PG

R030003

C171

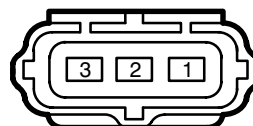

1	WP
2	-
3	WP

R020037

C169

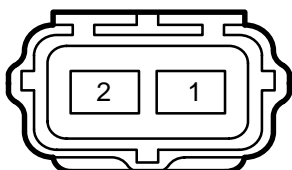

1	B
2	PG

R020015

C173

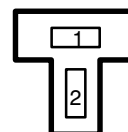

1	LGR
2	B

R020037

C178

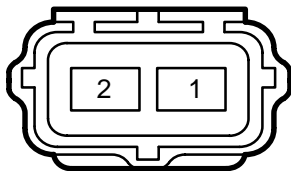

1	B
2	PO

R020063

C183

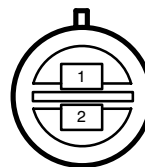

1	BN
2	B

R020064

C181

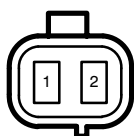

1	YB/PB
2	ON

R030002

C190

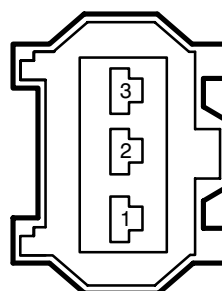

1	B
2	UY
3	RB

R020063

C182



1	BN
2	B

R030002

C191

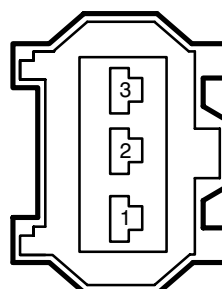

1	B
2	UY
3	RB

R040032

C195

R040041

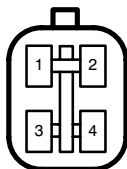

1	WS	3	WP
2	B	4	WG

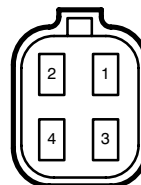

1	S	3	K
2	N	4	W

R020060

C196

R030041

C197

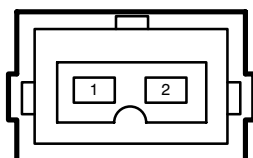

1	NB
2	B

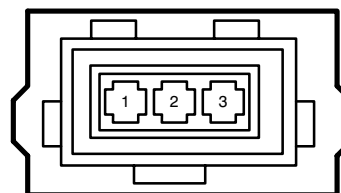

1	Y
2	B
3	B

R060016

C198

R060017

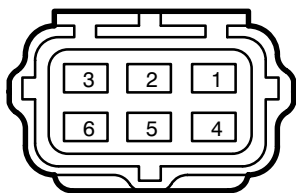

1	NK	4	YG
2	YB	5	YU
3	WB	6	-

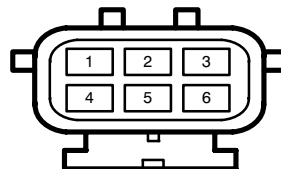

1	NK	4	YG
2	YB	5	YU
3	YW	6	-

R030034

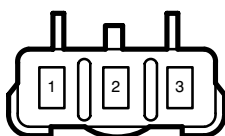

1	NS
2	NO
3	W

R080021

C199

R020060

C1000

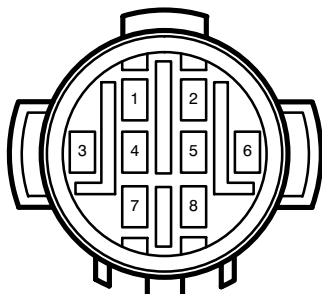

1	-	5	B
2	WS	6	GK
3	WP	7	R
4	NO	8	GO

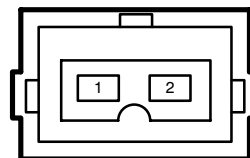

1	KO/KS/RB
2	KB/B/SLG

R030041

C1001

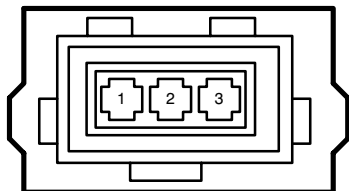

1	YU
2	YG
3	B

R030041

C1002

R060016

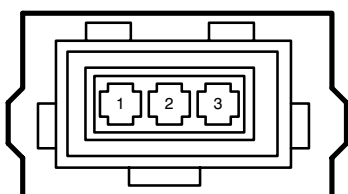

1	-
2	NK
3	YU

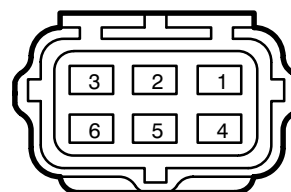

1	WB	4	WK
2	WY	5	WG
3	WU	6	-

R030041

C1003

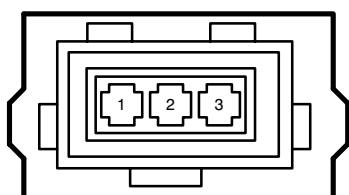

1	-
2	NK
3	WB

C1004

R020037

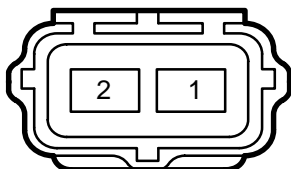

1	G
2	N

C1005

R020060

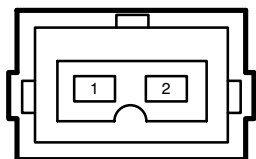

1	KB
2	LGS

C1006

R030038

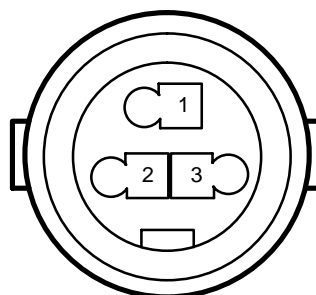

1	KB
2	BO
3	BG

C1007

R360002

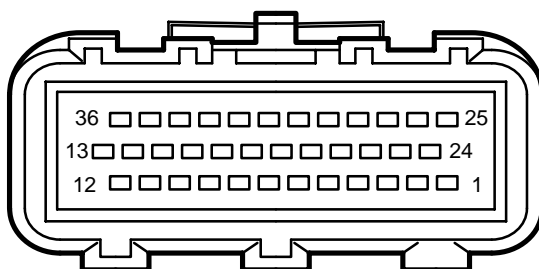

1	YU	7	UY	13	BK	19	BS	25	YU	31	UP
2	KU	8	GY	14	B	20	UP	26	YG	32	WU
3	OS	9	KP	15	BG	21	RS	27	OU	33	KG
4	YN	10	BO	16	KO	22	OG	28	NK	34	YU
5	-	11	WG	17	LGS	23	WB	29	B	35	BN
6	BP	12	-	18	UW	24	YB	30	KB	36	U

R180007

C1008

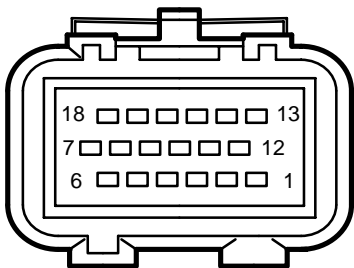

1	-	6	-	11	B	16	-
2	-	7	-	12	-	17	-
3	-	8	-	13	-	18	WB
4	-	9	-	14	-		
5	B	10	-	15	-		

R020063

C1011

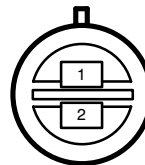

1	US/BR
2	B

R020037

C1009

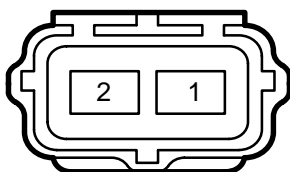

1	B
2	GR

R020063

C1012

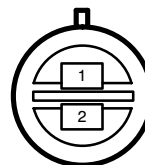

1	BR
2	B

R020037

C1010

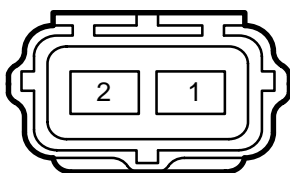

1	B
2	GW

R020061

C1013

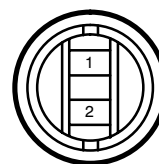

1	RB
2	B

C1014

R020061

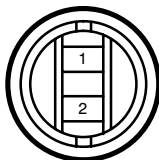

1	RO
2	B

C1017

R360003

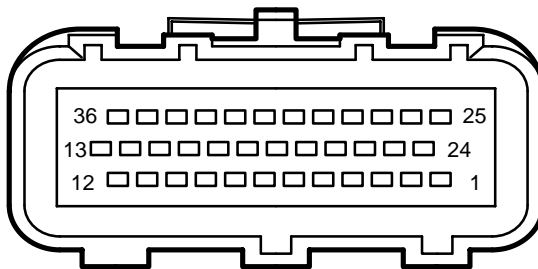

1	YK	7	GB	13	SLG	19	-	25	-	31	-
2	SU	8	R	14	G	20	WK	26	B	32	RB
3	-	9	-	15	YLG	21	-	27	YK	33	OG
4	-	10	RB	16	UG	22	-	28	YB	34	GR
5	-	11	O	17	GW	23	WLG	29	PB	35	SW
6	-	12	Y	18	OB	24	-	30	GK	36	RB

C1019

R040001

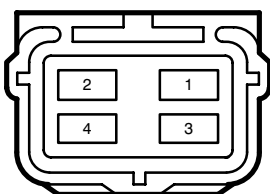

1	GW	3	WG
2	NW	4	WU

C1020

R040001

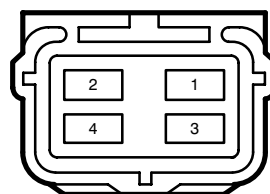

1	R	3	WG
2	U	4	WU

C1021

R030003

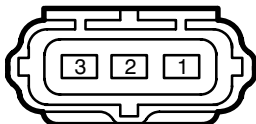

1	RB
2	SU
3	NO

C1024

R020037

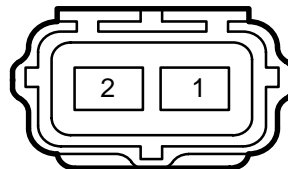

1	UP
2	B

C1022

R020060

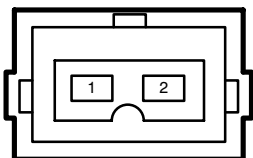

1	B
2	O

C1025

R020037

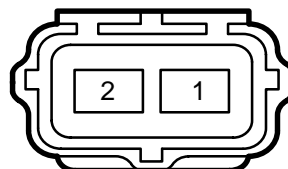

1	UP
2	B

C1023

R020060

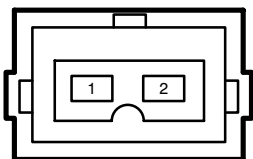

1	W
2	Y

R130001

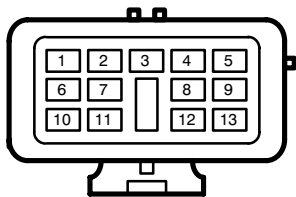

1	WLG	6	-	11	R
2	WK	7	BG	12	GK
3	B	8	YK	13	GB
4	WG	9	-		
5	GW	10	-		

C1026

YPC10594

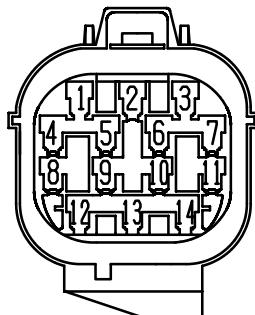

1	WLG	6	-	11	R
2	WK	7	BG	12	GK
3	B	8	YK	13	GB
4	WG	9	-		
5	GW	10	B		

R130002

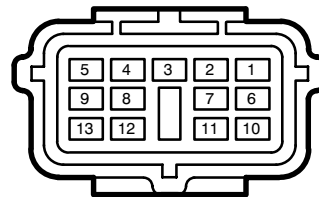

1	WLG	6	-	11	R
2	WK	7	BG	12	GK
3	B	8	YK	13	GB
4	WG	9	-		
5	GW	10	-		

R130001

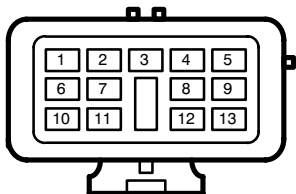

1	GU	6	OB	11	RS
2	WS	7	YB	12	NY
3	WN	8	-	13	PB
4	-	9	BS		
5	YK	10	-		

C1027

YPC10594

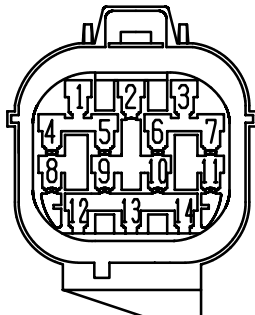

1	GU	6	OB	11	RS
2	WS	7	YB	12	NY
3	WN	8	-	13	PB
4	-	9	BS		
5	YK	1	PS		

R130002

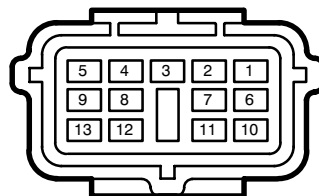

1	GU	6	OB	11	RS
2	WS	7	YB	12	NY
3	WN	8	-	13	PB
4	-	9	BS		
5	YK	10	-		

R040002

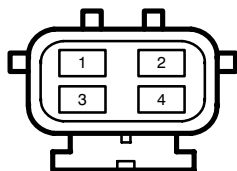

1	PW	3	NLG
2	WP	4	NR

C1028

R040003

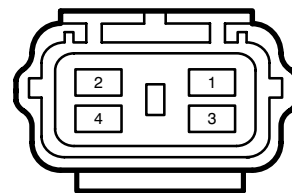

1	PW	3	NLG
2	WP	4	NR

C1029

R080019

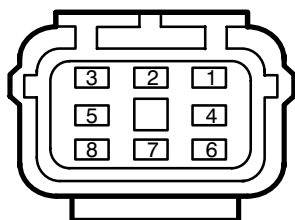

1	-	5	-
2	-	6	NLG
3	NO	7	PW
4	WP	8	NO

C1031

R040040

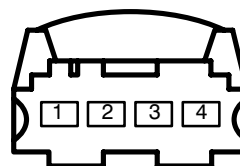

1	B	3	B
2	B	4	B

C1030

R060016

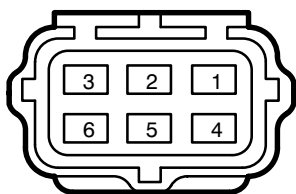

1	UP	4	-
2	WG	5	-
3	UR	6	-

C1032

R360002

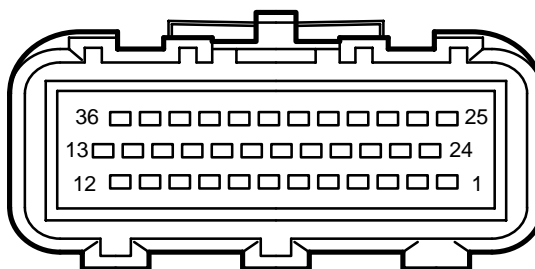

1	BS	7	-	13	YU	19	SY	25	-	31	-
2	-	8	-	14	-	20	-	26	-	32	YR
3	GW	9	-	15	US	21	WO	27	-	33	YG
4	-	10	-	16	RG	22	RS	28	WU	34	GW
5	-	11	YB	17	YS	23	-	29	-	35	OR
6	NR	12	-	18	YK	24	UP	30	YN	36	YW

C1033

R180007

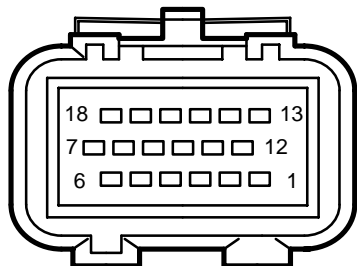

1	WK	7	NO	13	WU
2	-	8	WG	14	WB
3	-	9	B	15	WY
4	R	10	B	16	B
5	B	11	G	17	UR
6	-	12	N	18	-

R070013

C201

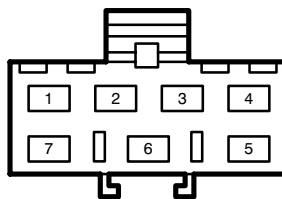

1	U	5	UW
2	UR	6	NP
3	NG	7	PO
4	R		

R030041

C1035

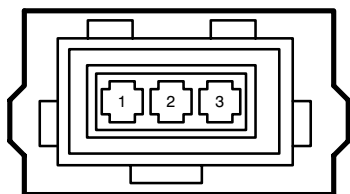

1	W
2	-
3	W

R070015

C203

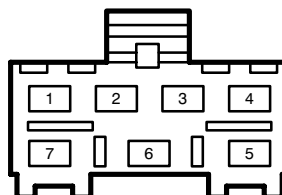

1	UR	5	LGW
2	U	6	W
3	R	7	NP
4	W		

R030003

C1036

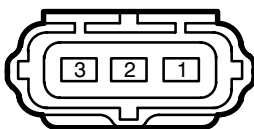

1	U
2	B
3	R

R240008

C204

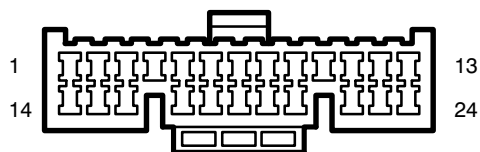

1	UB	7	-	13	UK	19	-
2	-	8	G	14	LGP	20	GY
3	GW	9	WR	15	LGN	21	RB
4	RB	10	GO	16	WN	22	LGP
5	GR	11	UO	17	P	23	GS
6	-	12	RO	18	GLG	24	US

R240003

C205

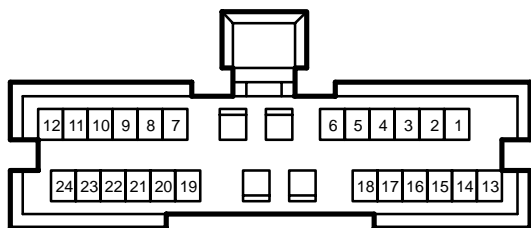

1	PU	7	RW	13	LGB	19	-
2	G	8	WLG	14	Y	20	PW
3	BK	9	LGG	15	OU	20	WP
4	PR	10	BK	16	LGS	22	NS
5	PW	11	-	17	UB	23	NP
6	B	12	WR	18	PG	24	-

R100023

C207

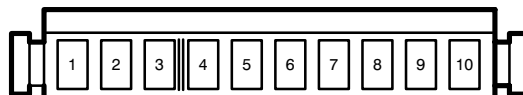

1	-	4	G	6	LGU	8	P
2	BS	5	WS	7	RN	9	LGG
3	UW					10	BLG

R040013

C206

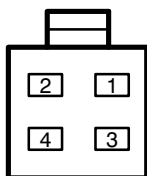

1	R	3	B
2	OS	4	UW

R180008

C208

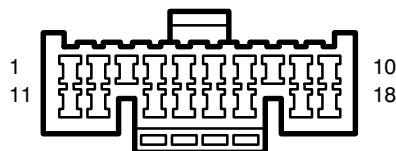

1	-	6	WN	11	G	16	-
2	-	7	-	12	-	17	GW
3	-	8	-	13	-	18	GR
4	UW	9	B	14	RO		
5	UR	10	BO	15	LG		

R200002

C209

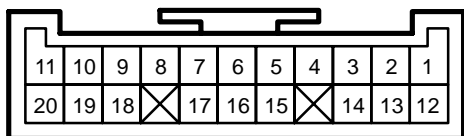

1	RN	6	BY/PO	11	BP	16	G
2	RS	7	SW	12	WY	17	YK
3	-	8	BU	13	LGO	18	Y
4	RW	9	BK	14	GO	19	-
5	BR	10	BN	15	GLG	20	BS

R200011

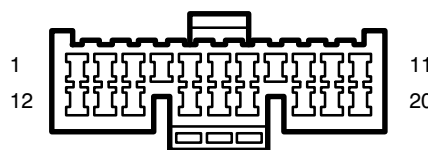

1	RN	6	PO	11	BP	16	G
2	RS	7	SW	12	WY	17	YK
3	-	8	BU	13	LGO	18	-
4	RW	9	BK	14	GO	19	-
5	BR	10	BN	15	GLG	20	BS

R100020

C211

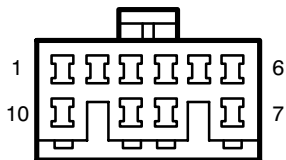

1	GW	4	-	6	-	8	-
2	RB	5	-	7	RO	9	NP
3	GR					10	-

R030026

C214

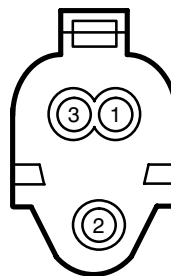

1	RN
2	RO
3	B

R140008

C212

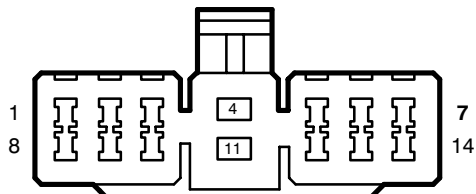

1	SCR	6	BY	11	NG
2	B	7	BO	12	BU
3	R	8	YU	13	PY
4	PN	9	WG	14	BG
5	BG	10	YO		

R140009

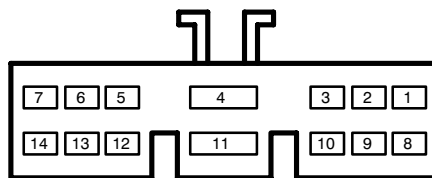

1	SCR	6	BY	11	NG
2	B	7	BO	12	BU
3	R	8	W	13	PY
4	PN	9	WG	14	BG
5	BG	10	UW		

R240008

C215

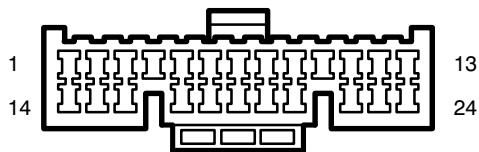

1	PN	7	-	13	KO	19	BLG
2	WS	8	UY	14	OU	20	LGN
3	G	9	PN	15	GU	21	UP/UB
4	BY/UP	10	WR	16	GLG	22	LGK
5	LGP	11	RY	17	LGS	23	UP
6	GB	12	BG	18	BO	24	NY

R240007

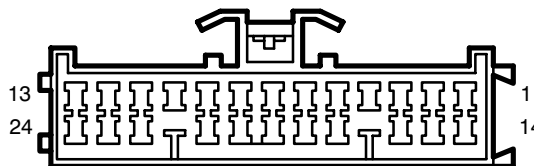

1	PN	7	-	13	KO	19	BLG
2	WS	8	UY	14	OU	20	LGN
3	G	9	PN	15	GU	21	UB
4	UP	10	WR	16	GY/GLG	22	LGK
5	LGP	11	RY	17	LGS	23	UP
6	GB	12	NP	18	BO	24	NY

R070012

C216

R070014

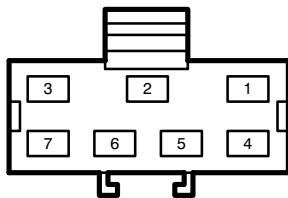

1	NLG/-	5	BR/-/NG
2	B/-/WP	6	BG
3	PW/-	7	WG/B
4	B/NR		

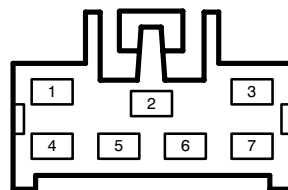

1	NLG	5	BN/NG
2	WP	6	BG
3	PW	7	WG
4	NR		

R240007

C217

R240008

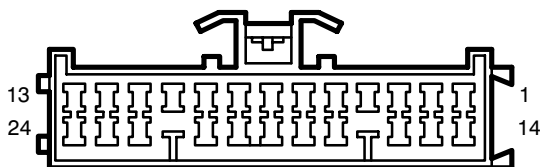

1	GW/-	7	-/GP	13	PY/-/WLG	19	WS
2	PB/-	8	-/LGP	14	-/WK	20	GU
3	WG/-	9	-/BY	15	-/B	21	-/BK/BS
4	NY	10	YB	16	WU/-	22	GLG
5	NG	11	OB/-	17	BP	23	GLG/GY
6	RS/-	12	YK/-	18	WN	24	B/-

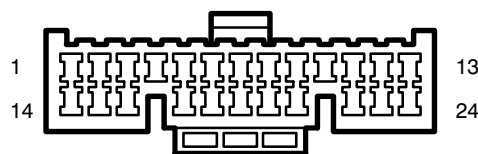

1	GW	7	GP	13	WLG	19	WS
2	PB	8	-	14	WK	20	GU
3	WG	9	BY	15	-	21	B
4	NY	10	YB	16	WU	22	GLG
5	NG	11	OB	17	BP	23	GY
6	RS	12	YK	18	WN	24	BK

R080026

C218

R080030

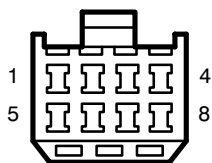

1	WU	5	PY
2	BY	6	P
3	PW	7	B
4	WY	8	-

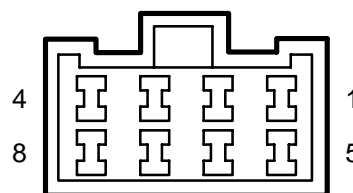

1	WU/-	5	P/PY
2	-/BY	6	P/-
3	PW/-	7	B/-
4	WY	8	-

C219

R040013

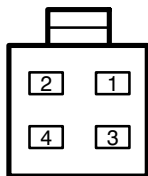

1	-	3	W
2	Y	4	WR

C222

R100022

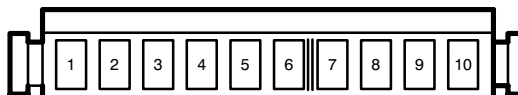

1	RS	4	-	6	RW	8	GU
2	LG	5	WN	7	-	9	RN
3	KO					10	-

C220

R030016



1	NW
2	LG
3	-

C223

R050025

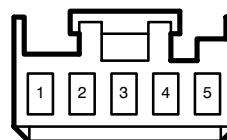

1	G	4	-
2	-	5	S
3	P		

C221

R100016

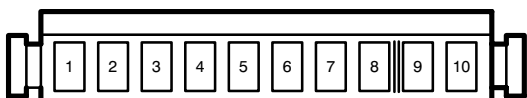

1	B	4	YK	6	BO	8	LG
2	BR	5	NY	7	PO	9	WR
3	GB					10	BY

C224

R060028

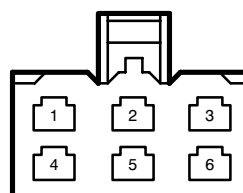

1	B	4	GS
2	NLG	5	RLG
3	ULG	6	-

C225

R260001

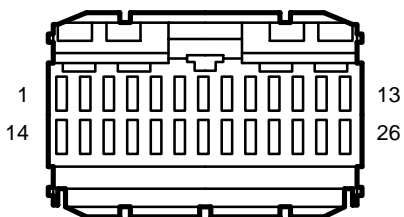

1	PW	8	UG	15	B	22	-
2	-	9	PO	16	PW	23	-
3	WB	10	GK	17	KB	24	-
4	-	11	RS	18	-	25	P
5	PG	12	-	19	-	26	Y
6	-	13	-	20	BN		
7	YK	14	BK	21	BS		

C228

R080022

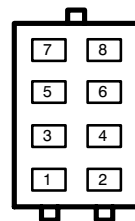

1	BK	5	BP
2	BN	6	GLG
3	SW	7	BU
4	B	8	-

C226

R030036

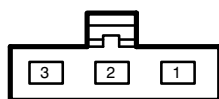

1	LGW
2	WY
3	-

C230

R080025

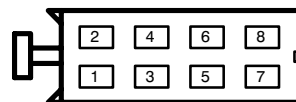

1	-	5	UY
2	B	6	RN
3	U	7	LGO
4	P	8	B

C227

R040038

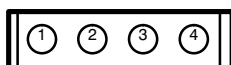

1	GP	3	WR
2	GO	4	WS

C232

R020066

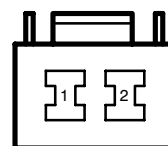

1	BK
2	BR

R090002

R050001

C238

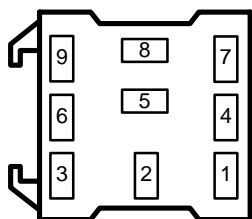

1	-	4	BR	7	-
2	NO	5	BG	8	GW
3	-	6	B	9	PB

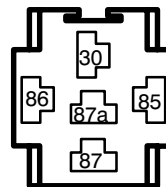

30	NG	87	US
85	BP	87a	-
86	WG		

R050001

R050001

C239

C241

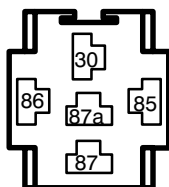

30	NLG	87	NO
85	UR	87a	NO/-
86	NO/NLG		

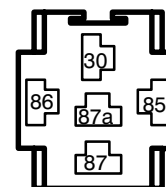

30	NG	87	BG
85	BS/WG	87a	-/BG
86	WG/G/BS		

R050001

R050001

C240

C242

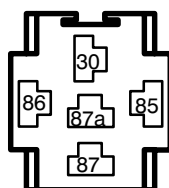

30	PW	87	B,WP
85	UP	87a	WO,WO
86	WG		

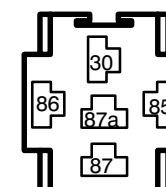

30	WG/BN/NG/YG	87	GY/B/BG/WG
85	WG/YB	87a	-
86	YB/WG/G		

R400001

C243

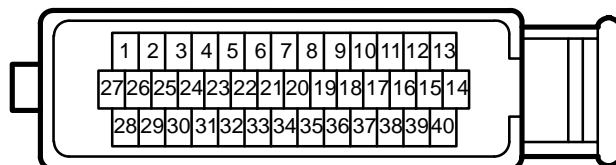

1	RG	7	GU	13	YU	19	WG	25	RB	31	-	37	-
2	NO	8	PY	14	B	20	R	26	GW	32	SW	38	-
3	Y	9	WLG	15	NO	21	GY	27	BS	33	BS	39	WU
4	B	10	RS	16	UP	22	UR	28	US	34	OB	40	B
5	SB	11	YW	17	SY	23	CORE	29	O	35	UG		
6	YK	12	UR	18	WK	24	CORE	30	-	36	BG		

R550002

C243

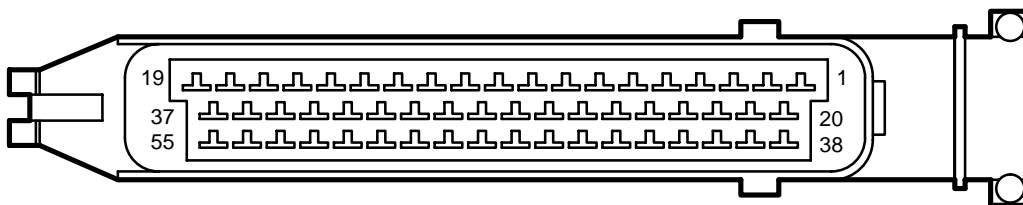

1	WP	8	-	15	UR	22	-	29	YK	36	KS	43	-	50	-
2	WP	9	BS	16	NO	23	-	30	-	37	WG	44	YB	51	YU
3	W	10	NS	17	NO	24	-	31	LGP	38	UG	45	BS	52	YB
4	RS	11	-	18	B	25	WS	32	-	39	GK	46	-	53	GU
5	NB	12	B	19	B	26	GP	33	WP	40	-	47	Y	54	YG
6	SR	13	B	20	-	27	WK	34	UR	41	-	48	-	55	WG
7	-	14	R	21	GO	28	OB	35	WS	42	WLG	49	-		

R050013

R020069

C245

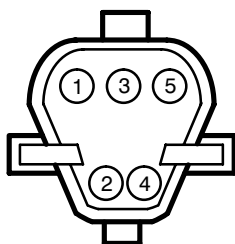

1	WK	4	WLG
2	-	5	BS
3	-		

C246

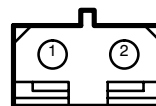

1	BS
2	SB

C247

R160003

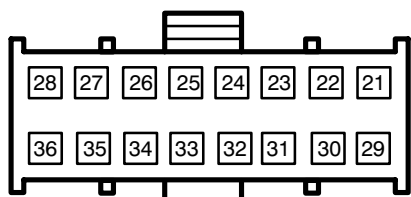

21	KB	25	R	29	B	33	WK
22	-	26	GU	30	-	34	RU
23	-	27	-	31	-	35	RB
24	BO	28	B	32	WLG	36	WS

C249

R050024

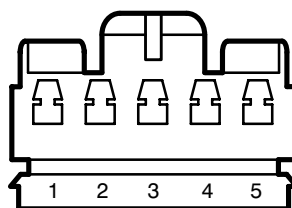

1	GLG	4	LGS
2	RN	5	B
3	-		

C248

R030038

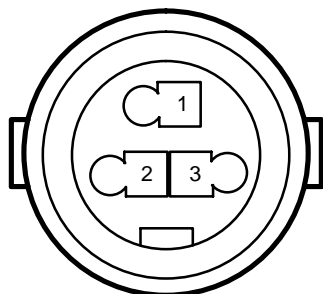

1	KB
2	WLG
3	WK

C250

R050024

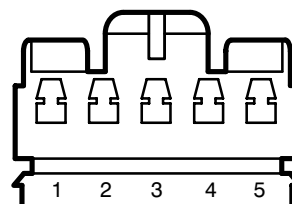

1	GLG	4	OU
2	RN	5	B
3	-		

R060017

C252

R060016

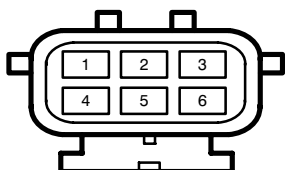

1	P	4	B
2	LGP	5	G
3	S	6	G

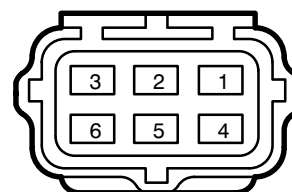

1	P	4	B
2	LG	5	G
3	S	6	G

R060028

C259

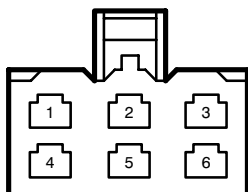

1	B	4	RN
2	UY	5	RO
3	-	6	-

R050024

C263

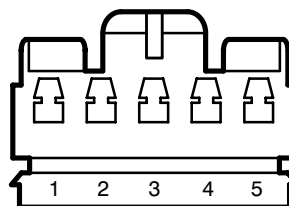

1	UR/UP	4	RY
2	RN	5	B
3	-		

R100015

C260

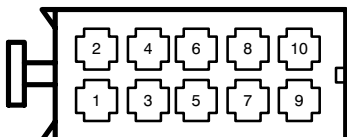

1	R	4	B	6	B	8	B
2	B	5	Y	7	U	9	R
3	G					10	B

R050024

C264

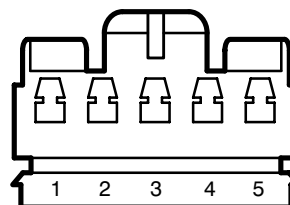

1	BO	4	B
2	RN	5	BG
3	-		

R050024

C262

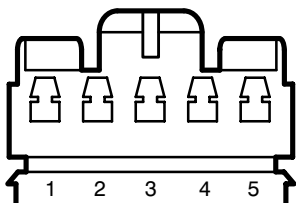

1	GLG	4	WY
2	RN	5	B
3	-		

R100017

C267

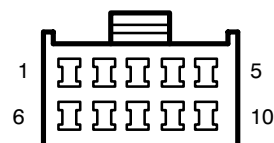

1	GO	4	RN	6	LGN	8	LGG
2	PN	5	B	7	GR	9	GW
3	LGP					10	-

C268

R080025

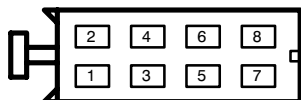

1	NY/BG	5	B/BW
2	U/BU	6	BN
3	UG/BK	7	BY
4	RG/BR	8	BO

C274

R120005

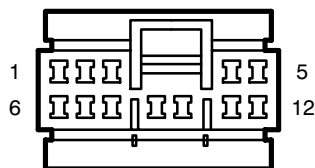

1	GW	5	OB/PO	9	WR
2	O	6	GR	10	BO
3	K	7	SR	11	BO
4	RW	8	PN	12	PK

C270

R040008

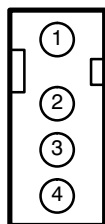

1	PN	3	RN
2	B	4	LG

R230004

C277

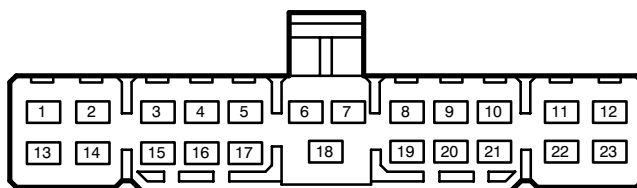

1	GN	7	K	13	-	19	RB
2	PW	8	O	14	-	20	WB
3	WP	9	GP	15	-	21	BN
4	NG	10	PU	16	RO	22	RY
5	GLG	11	GR	17	GW	23	GB
6	-	12	LGO	18	NP		

R230003

C277

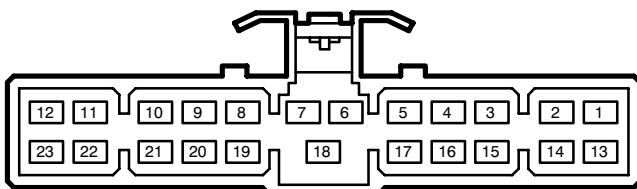

1	GN	7	K	13	-	19	RB
2	PW	8	O	14	-	20	WB
3	WP	9	GP	15	-	21	BN
4	NG	10	PU	16	RO	22	RY
5	GLG	11	GR	17	GW	23	GB
6	-	12	LGO	18	NP		

R050001

C280

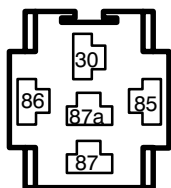

30	P	86	P
85	OB	87	PB
87a	-		

R050001

C281

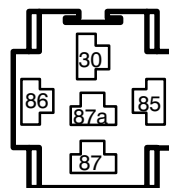

30	NG	86	GLG
85	NP	87	GLG
87a	B		

C282

R050001

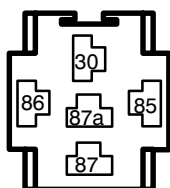

30	NW	86	B
85	LG	87	LGW
87a	-		

C287

R100021

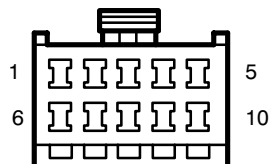

1	BU	4	-	6	-	8	-
2	WG	5	BK	7	BS	9	PR
3	LGP					10	BR

C283

R050001

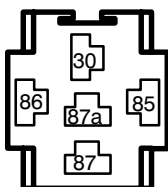

30	PN	86	PO
85	PN	87	PG
87a	-		

C288

R080027

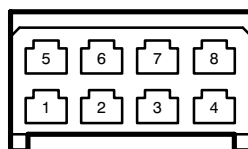

1	SU	5	PS
2	SK	6	B
3	SR	7	SB
4	WK	8	PN

C284

R150001

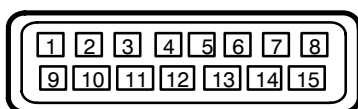

1	WU	6	BY	11	YK
2	-	7	BR	12	-
3	RW	8	B	13	-
4	UW	9	PG	14	-
5	GP	10	WY	15	-

C292

R050001

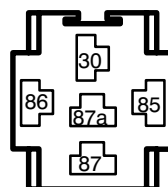

30	NG	86	BP/NG
85	GW	87	BN
87a	-		

R030043

C298

R030004

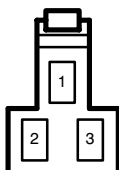

1	-
2	NK
3	B

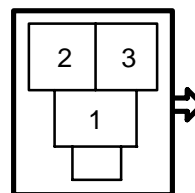

1	-
2	R
3	WB

R050001

C2000

R020032

C2005

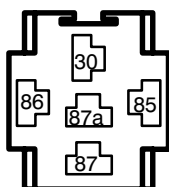

30	WP	86	WP
85	BK	87	RB
87a	-		

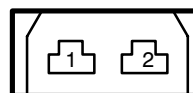

1	PY
2	PG

R050001

C2001

R050001

C2006

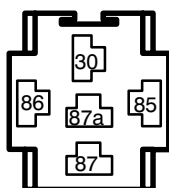

30	WY	86	BR
85	YB	87	SB
87a	-		

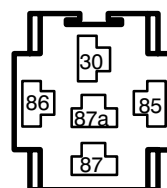

30	NW	86	BO
85	WR	87	NR
87a	-		

R050001

C2007

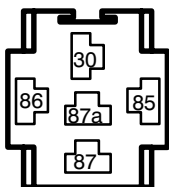

30	NG	86	B
85	LGP	87	WG
87a	-		

R060030

C2010

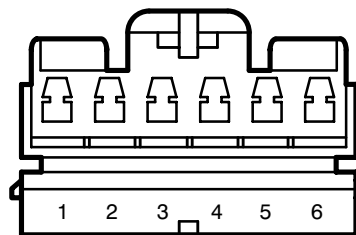

1	WY	4	RW
2	-	5	PO
3	UW	6	-

R050001

C2008

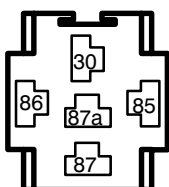

30	LGP	86	NS
85	GS	87	GS
87a	NLG		

R060029

C2011

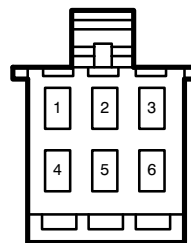

1	-	4	B
2	-	5	-
3	-	6	WLG

R040037

C2009

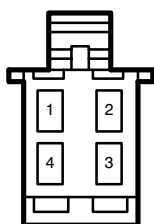

1	GR	3	-
2	LGN	4	GW

R080023

C2012

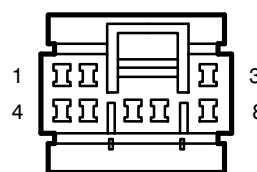

1	-	5	BR
2	-	6	WP
3	OW	7	P
4	P	8	PU

C2013

R040001

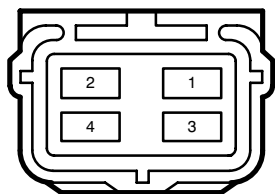

1	P	3	P
2	PU	4	WP

C2021

R050001

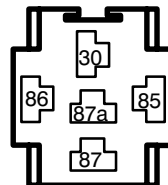

30	WS/WU	86	WS
85	BY/B	87	-/PW
87a	PY/-		

C2014

R020057

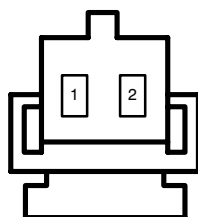

1	OW
2	B

C2022

R050006

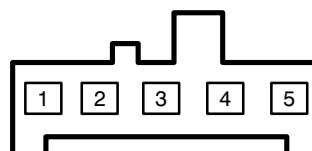

1	WB	4	PU
2	BO	5	N
3	G		

C2015

R080024

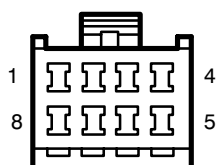

1	GS	5	GS
2	LGG	6	-
3	ULG	7	LGP
4	RLG	8	LGB

C2023

R040004

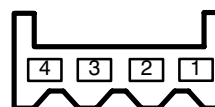

1	S	3	WB
2	UR	4	LG

R050024

C2024

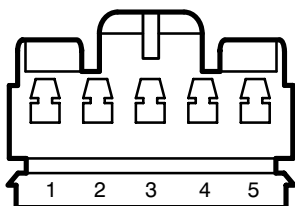

1	W	4	WB
2	LG	5	UW
3	-		

R050024

C2025

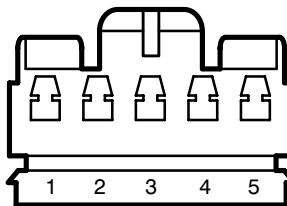

1	N	4	NW
2	LG	5	UR
3	WB		

R050024

C2026

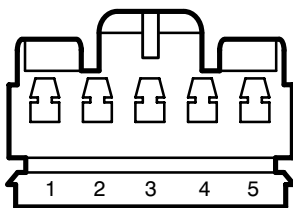

1	WB	4	RG
2	LG	5	UR
3	UB		

R050003

C2027

R050027

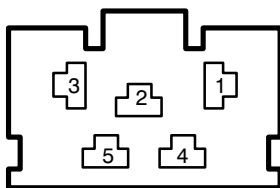

1	WB	4	G
2	N	5	BO
3	PU		

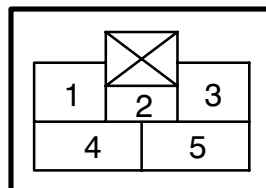

1	WB	4	G
2	N	5	BO
3	PU		

R060028

C2028

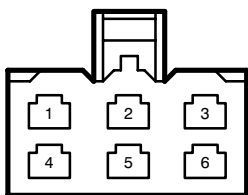

1	B	4	B
2	B	5	B
3	B	6	B

R020032

C2035

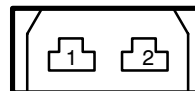

1	PW
2	P

R060028

C2029

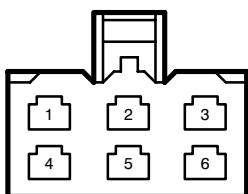

1	-	4	B
2	B	5	B
3	B	6	B

R070001

C2036

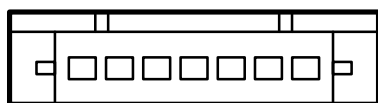

1	PB	5	YB
2	W	6	PB
3	R	7	PB
4	GR		

R070016

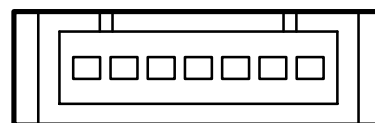

1 2 3 4 5 6 7

1	PB	5	YB
2	PB	6	PB
3	-	7	-
4	GR		

C2044

R050001

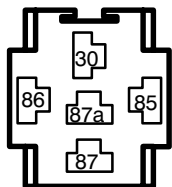

30	RG	86	B
85	RB	87	RN
87a	GLG		

C2052

R060016

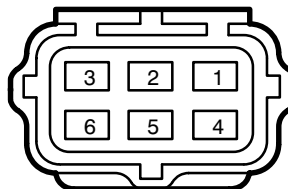

1	UP	4	U
2	WG	5	-
3	YN	6	-

C2047

R050001

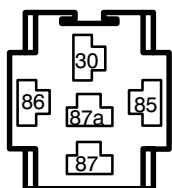

30	UW	86	UY
85	GO	87	B
87a	NG		

C2053

R050001

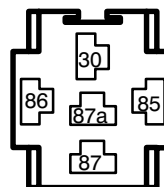

30	NK	86	B
85	LGO	87	LGP
87a	-		

C2051

R080019

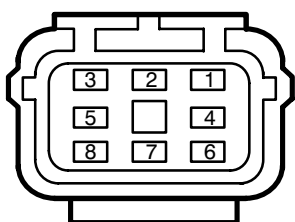

1	NK	5	NU
2	-	6	NLG
3	NK	7	PW
4	WP	8	NK

C2054

R180006

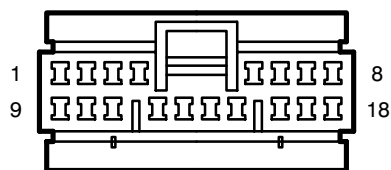

1	R	6	BK	11	B	16	BR
2	G	7	BW	12	B	17	BN
3	Y	8	BY	13	R	18	BO
4	U	9	LGP	14	PY		
5	BG	10	B	15	BU		

R130009

C2055

R130010

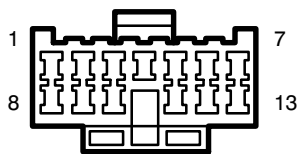

1	G/BG	6	BN	11	SCR
2	B/BU	7	U/BY	12	UY
3	R/BK	8	BO	13	B
4	BR	9	R		
5	Y/YB	10	B		

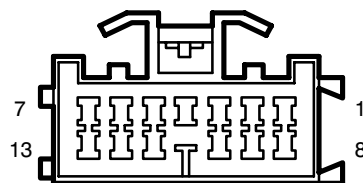

1	G/BG	6	BN	11	SCR
2	B/BU	7	U/BY	12	PY
3	R/BK	8	BO	13	B
4	BR	9	R		
5	Y/BW	10	B		

R050024

C2056

R050024

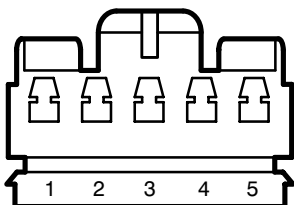

1	UG	4	B
2	RN	5	B
3	-		

C2058

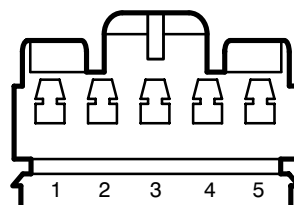

1	NY	4	B
2	RN	5	B
3	-		

R050024

C2057

R050024

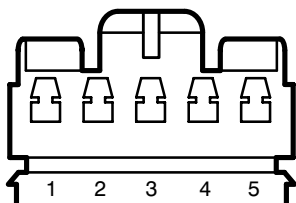

1	RG/RK	4	B
2	RN	5	B
3	-		

C2059

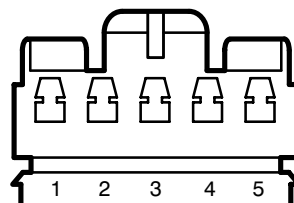

1	U	4	B
2	RN	5	B
3	-		

C2060

R050019

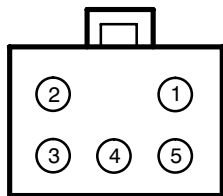

1	U	4	B
2	NY	5	UG
3	RK		

C2063

R020069

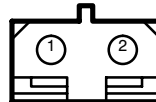

1	GO
2	GP

C2061

R070002

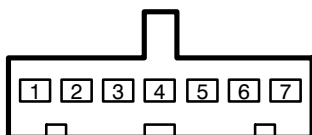

1	-	5	-
2	-	6	R
3	B	7	-
4	-		

R080001

C2066

R080002

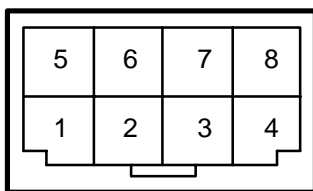

1	BO	5	UR
2	G	6	UB
3	PU	7	WB
4	N	8	RG

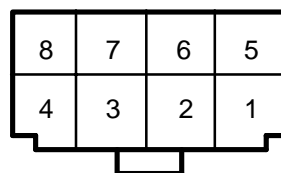

1	BO	5	UR
2	G	6	UB
3	PU	7	WB
4	N	8	RG

R100003

C2067

R100001

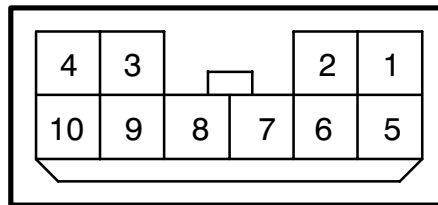
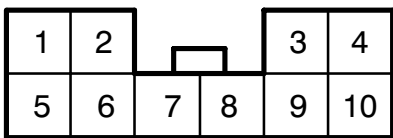

1	NW	4	S	6	UB	8	WB
2	N	5	RG	7	UW	9	W
3	LG					10	UR

1	NW	4	S	6	UB	8	WB
2	N	5	RG	7	UW	9	W
3	LG					10	UR

R050016

C2068

R040022

C2070

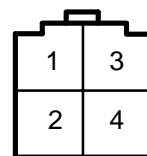
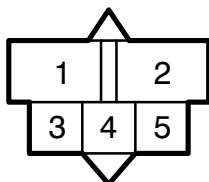

1	R	4	WB
2	WR	5	UR
3	N		

1	BO	3	PU
2	G	4	WB

R020049

C2069

R020046

C2071

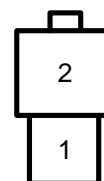
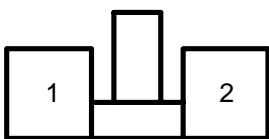

1	BO
2	WR

1	YB
2	UR

R030015

C2072

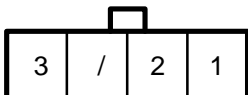

1	YB
2	UB
3	RG

R100019

C2073

R100001

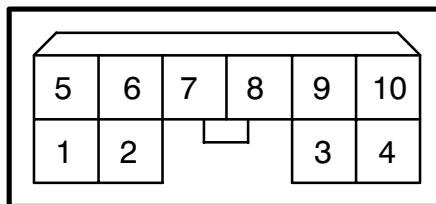
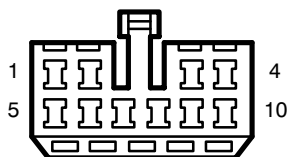

1	YO	4	PB	6	-	8	ON
2	RN	5	YU	7	WG	9	YB
3	B					10	-

1	UW	4	NW	6	-	8	L
2	LG	5	W	7	UR	9	OG
3	P					10	S

R050001

C2074

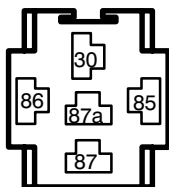

30	PU	86	BK
85	PU	87	LGR
87a	-		

R060029

C2082

R060027

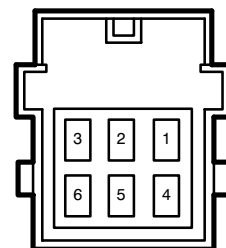
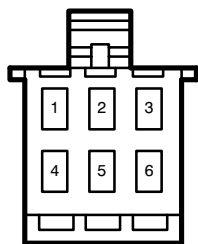

1	R	4	BN
2	GK	5	BW
3	LGW	6	BS

1	-	4	BN
2	-	5	BW
3	LGW	6	-

C2083

R160006

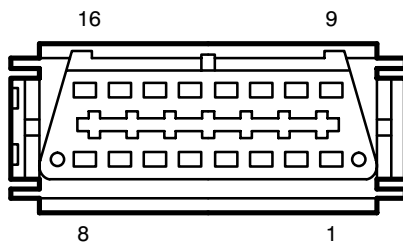

1	-	5	B	9	-	13	YK
2	-	6	-	10	-	14	YLG
3	-	7	WLG	11	-	15	WK
4	B	8	KB	12	-	16	WR

C2084

R350003

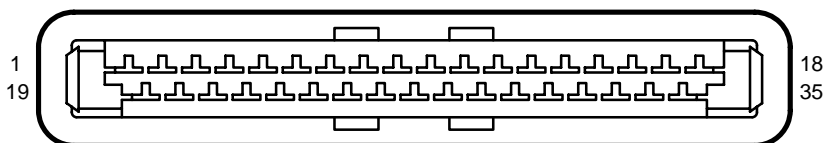

1	NK	6	SR	11	WO	16	W	21	SG	26	BS	31	B
2	-	7	SU	12	-	17	G	22	SP	27	B	32	G
3	-	8	BG	13	WLG	18	W	23	SK	28	-	33	W
4	SY	9	WR	14	WK	19	NK	24	SN	29	YK	34	G
5	SW	10	WS	15	G	20	-	25	GP	30	NR	35	W

R030033

R030007

C2085

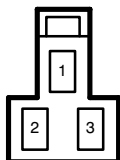

1	B
2	WG
3	NR



1	B
2	WG
3	NR

C2089

R050001

C2091

R050001

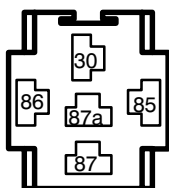

30	NG	86	UP
85	B	87	UP,UP
87a	-		

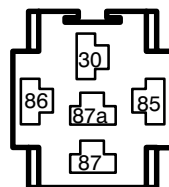

30	UP	86	U
85	B	87	NG
87a	UP		

C2090

R050001

C2092

R050001

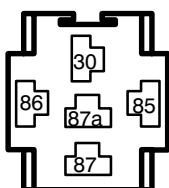

30	UP	86	B
85	UP	87	NG
87a	-		

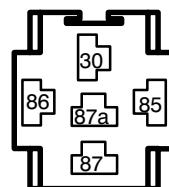

30	BS	87	-
86	NK	85	B
87a	B		

R050001

C2093

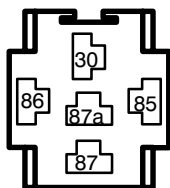

30	OK	86	BG
85	B	87	NK
87a	-		

R100018

C2095

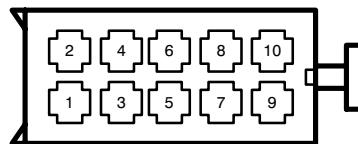

1	B	4	B	6	B	8	B
2	B/-	5	B	7	-	9	B
3	B/-					10	B

R040033

C2094

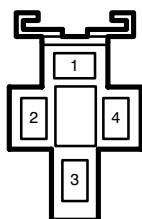

1	NR	3	NO
2	B	4	WO

R020037

C2096

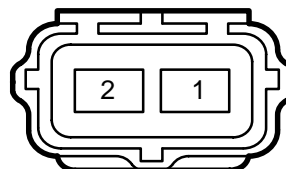

1	PK
2	SR

R040036

C2097

R040021

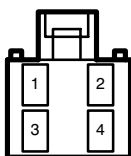

1	YLG	3	B
2	YK	4	-

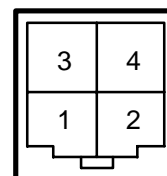

1	YLG	3	B
2	YK	4	-

R050024

C2098

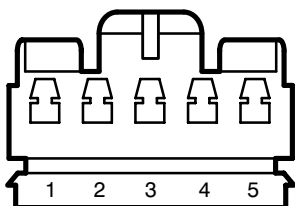

1	RO/UB	4	UP
2	RN	5	B
3	-		

R020067

C2100

R020021

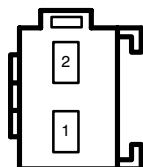

1	SK
2	SU

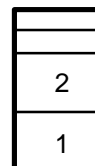

1	SK
2	SU

R130010

C2101

R130009

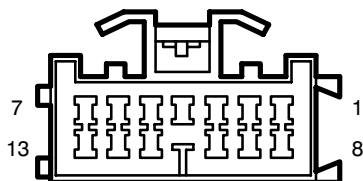

1	-	6	YK	11	NP
2	B	7	PN	12	K
3	UG	8	NK	13	O
4	-	9	BU		
5	SW	10	BK		

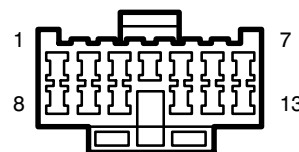

1	-	6	YK	11	BG
2	B	7	-	12	K
3	UG	8	NK	13	O
4	-	9	BU		
5	SW	10	BK		

R020062

R020028.00

C2102

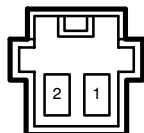

1	BN, BN
2	BW, BW

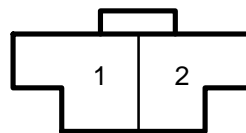

1	BW
2	B

R020067

R020021

C2103

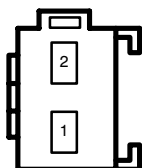

1	SB
2	SR

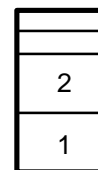

1	SU
2	SK

R130010

R130009

C2104

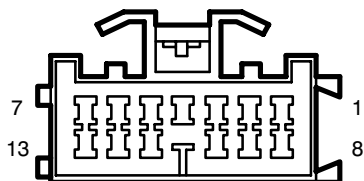

1	-	6	-	11	NP
2	B	7	-	12	K
3	-	8	-	13	O
4	-	9	BP		
5	SW	10	BN		

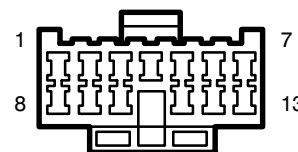

1	-	6	-	11	BG
2	B	7	-	12	K
3	-	8	-	13	O
4	-	9	BU		
5	SW	10	BK		

R020062

R020028.00

C2105

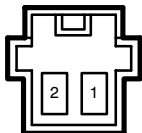

1	BR, BR
2	BK, BK

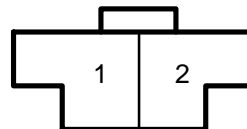

1	BW
2	B

C2106

R050001

C2108

R040001

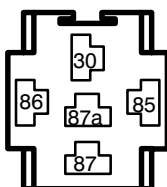

30	B	87	YK
85	PU	87a	WY
86	P		

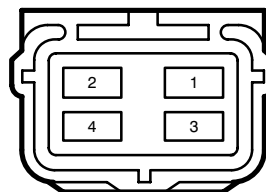

1	-	3	B
2	KB	4	WR

C2107

R050001

C2110

R020066

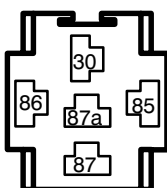

30	GLG	87	-
85	GLG	87a	GY
86	RS		

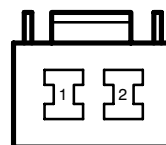

1	BW
2	BN

R040039

C300

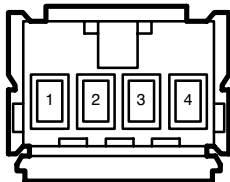

1	PN	3	B
2	PU	4	-

R060028

C301

R060006

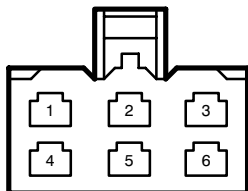

1	SG	4	SW
2	SG	5	SN
3	SO	6	S

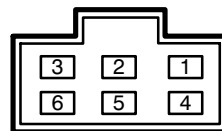

1	SG	4	SW
2	SG	5	SN
3	SO	6	S

R030044

C306

R030009

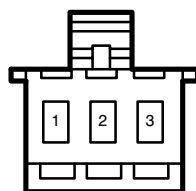

1	PW
2	O
3	K

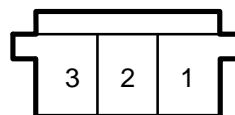

1	PW
2	O
3	K

C316

R060014

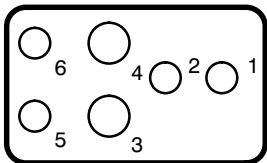

1	SU	4	-
2	SN	5	SR
3	WU	6	SP

C317

R060015

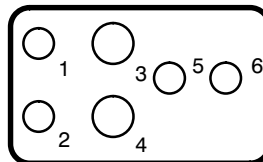

1	SG	4	WO
2	SB	5	SW
3	B	6	SY

R090001

C318

R090004

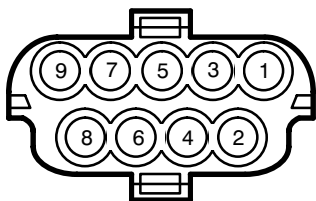

1	SB	4	SR	7	SY
2	SG	5	SN	8	SW
3	SP	6	SU	9	-

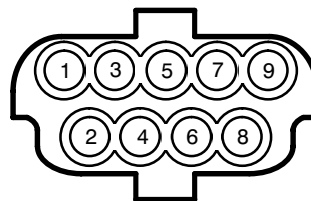

1	Y	4	G	7	Y
2	G	5	Y	8	G
3	Y	6	G	9	-

C319

R060014

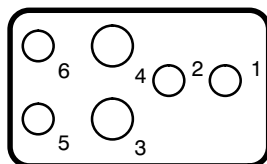

1	WU	4	WY
2	WN	5	WO
3	-	6	WP

C320

R060015

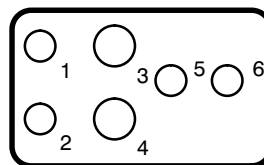

1	WS	4	B
2	WLG	5	WB
3	WR	6	WK

R090001

C321

R090004

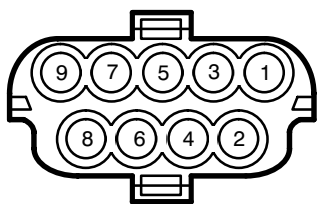

1	WS	4	WP	7	WK
2	WLG	5	WN	8	WB
3	WO	6	WU	9	-

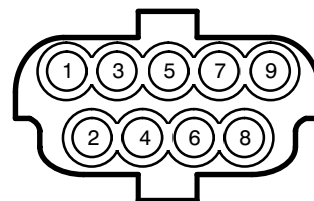

1	G	4	Y	7	Y
2	Y	5	Y	8	G
3	G	6	G	9	-

R050009

C323

R040034

C335

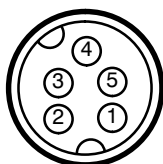

1	-	4	BO
2	GY	5	BY
3	GN		

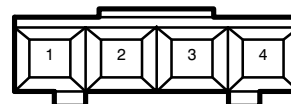

1	BN	3	WB
2	B	4	-

R030003

C334

R060026

C337

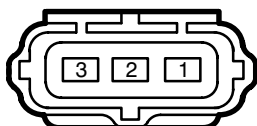

1	LGO
2	B
3	GN

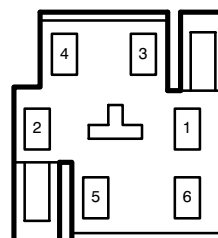

1	BS	4	B
2	BR	5	-
3	-	6	RN

R060026

C338

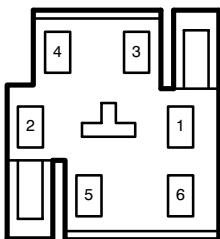

1	BU	4	B
2	BK	5	-
3	-	6	RN

R080029

C343

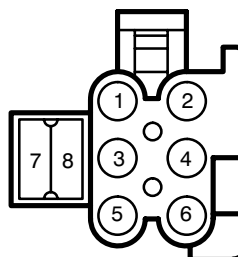

1	B	5	-
2	SG	6	-
3	-	7	-
4	-	8	-

R060026

C339

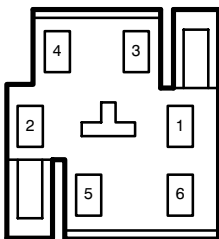

1	SW	4	B
2	SO	5	WK
3	WK	6	RN

R060016

C344

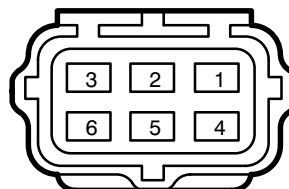

1	P	4	BR
2	GP	5	KS
3	B	6	KS

R060026

C340

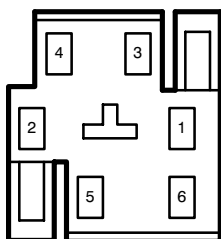

1	S	4	B
2	SN	5	WK
3	WK	6	RN

R020069

C346

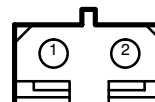

1	B
2	GLG

C348

R050001

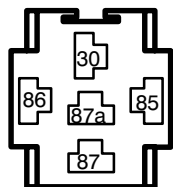

85	PU,PU	86	NP
87	WN	30	NP
87a	-		

C352

R020057

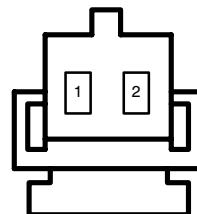

1	LGW
2	B

C350

R030040

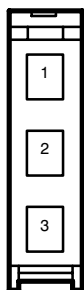

1	PU
2	-
3	PN

C353

R020015

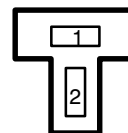

1	B
2	LGW

C351

R020057

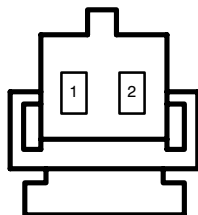

1	LGW
2	B

C358

R050001

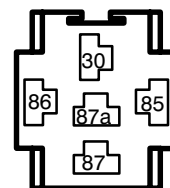

85	B	86	LGW
87	BP	30	B
87a	-		

C368

R030021

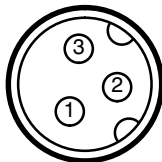

1	-
2	B
3	BK

C371

R020003

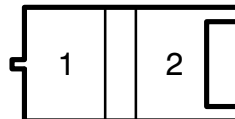

1	BG
2	B

C369

R020037

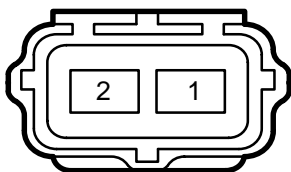

1	SB
2	B

C372

R020037

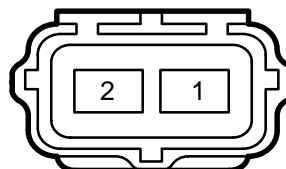

1	GN
2	GY

C370

R030003

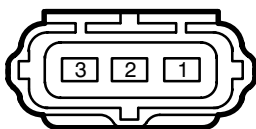

1	GY
2	-
3	BR

C378

R020005

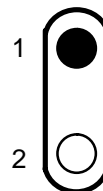

1	RW
2	B

C381

R030018

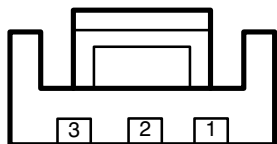

1	P
2	-
3	B

C384

R070008

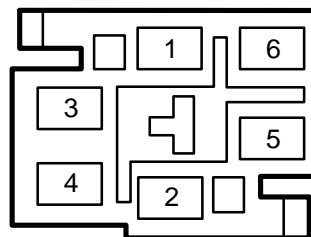

1	GO	5	-
2	GR	6	-
3	-	7	-
4	B		

C382

R080008

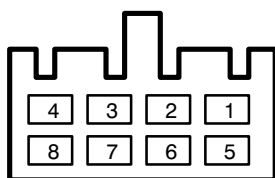

1	-	5	-
2	-	6	GW
3	GO	7	GU
4	OG	8	OU

C385

R070008

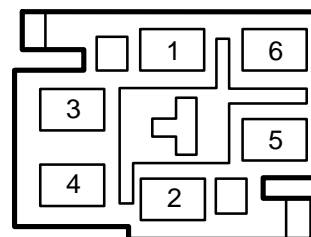

1	GU	5	-
2	GK	6	-
3	-	7	-
4	B		

C383

R100006

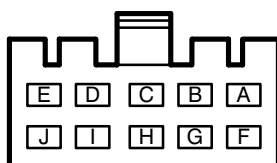

A	P	D	B	F	WG	H	GK
B	U	E	W	G	GB	I	GR
C	NR					J	O

C386

R050024

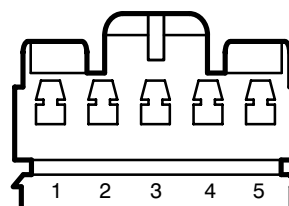

1	B	4	BS
2	-	5	-
3	-		

C387

R040018

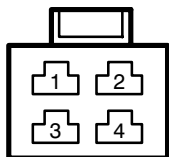

1	W	3	B
2	OU	4	P

C391

R050026

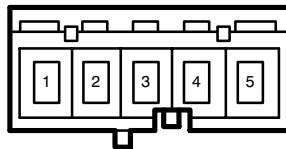

1	BR	4	GR
2	N	5	B
3	Y		

C388

R040018

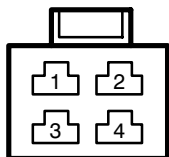

1	O	3	B
2	OG	4	U

C392

R050024

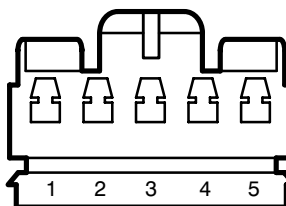

1	LGW	4	B
2	RB	5	UW
3	-		

C389

R030027

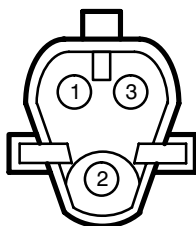

1	GW
2	GB
3	BS

C3003

R060028

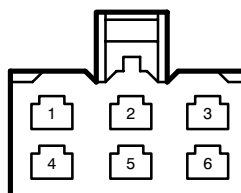

1	B	4	B
2	B	5	B
3	B	6	-

R030006

C3004

R030007

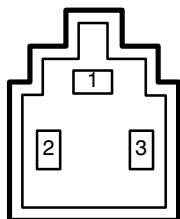

1	SG
2	SW
3	SO



1	SG
2	SW
3	SO

R020012

C3005

R020028.01

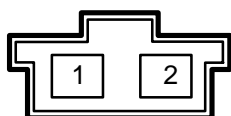

1	O
2	K

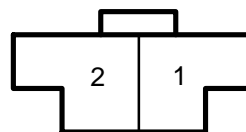

1	O
2	K

R030006

C3006

R030007

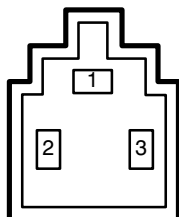

1	SG
2	SN
3	S



1	SG
2	SN
3	S

R020012

R020028.01

C3007

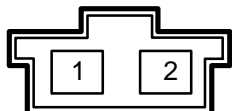

1	O
2	K

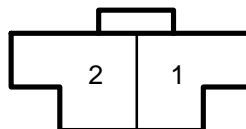

1	O
2	K

R070003

R060024

C400

C406

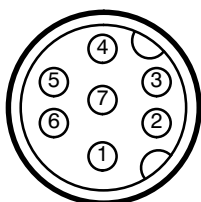

1	RO	5	B
2	GP	6	RY
3	GW	7	RB
4	GR		

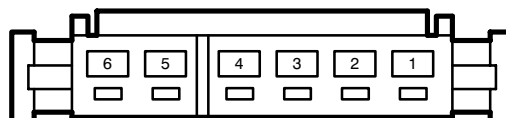

1	GW	4	B
2	GP	5	RY
3	RO	6	GN

R060024

C403

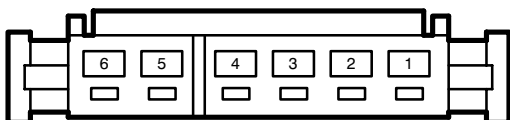

1	GR	4	B
2	GP	5	RY
3	RB	6	GN

R060017

C407

R060016

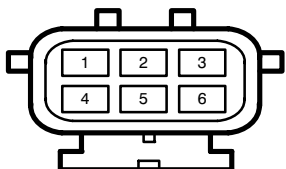

1	WP	4	-
2	GB	5	-
3	B	6	-

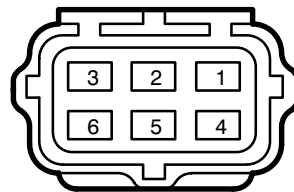

1	WP	4	-
2	GB	5	-
3	B	6	-

R030003

C408

R040037

C413

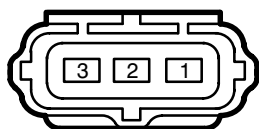

1	NY
2	GO
3	NG

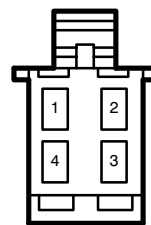

1	BW	3	BW
2	B	4	B

R060012

C412

R020031

C414

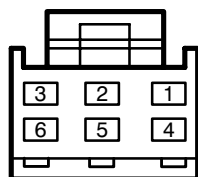

1	SCR	4	LGO
2	R	5	PY
3	B	6	B

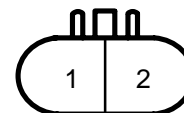

1	K
2	O

R080014

C415

R080013

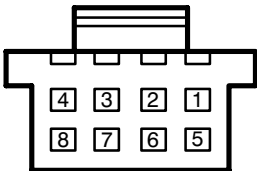

1	K	5	GP
2	RB	6	B
3	NG	7	O
4	GLG	8	B

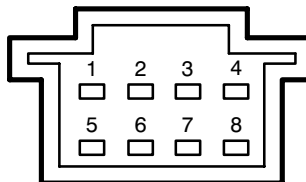

1	K	5	GP
2	RB	6	B
3	NG	7	O
4	GO	8	B

R040001

C434

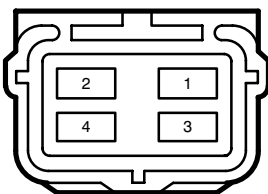

1	GB	3	B
2	B	4	WP

R060031

C437

R060029

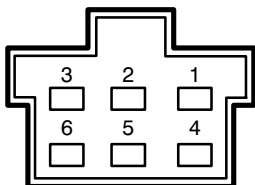

1	SCR	4	-
2	B	5	PY
3	R	6	LGO

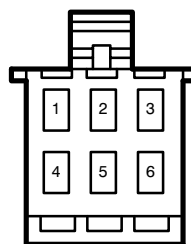

1	SCR	4	GP
2	B	5	PY
3	R	6	LGO

R020041

C438

R020056

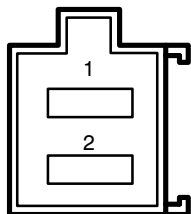

1	NP
2	B

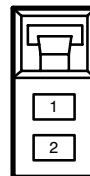

1	NP
2	B

R020037

C441

R020061

C443

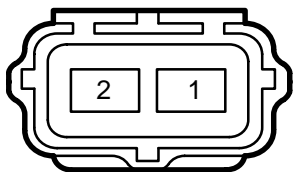

1	RB
2	B

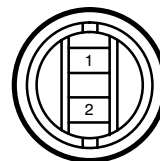

1	RB
2	B

R020037

C442

R020037

C444

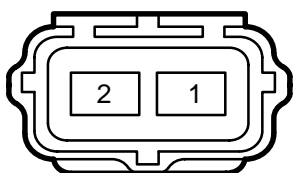

1	GR
2	B

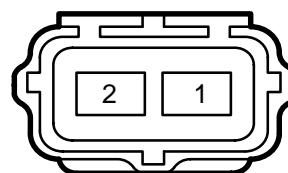

1	RO
2	B

C445

R020037

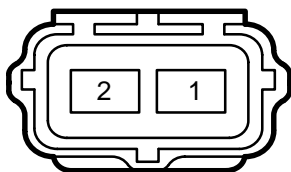

1	GW
2	B

C446

R020061

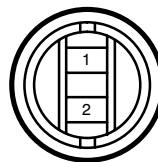

1	RO
2	B

R020050

C447

R020059

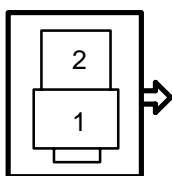

1	B
2	YG

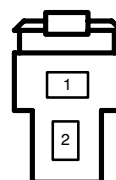

1	B
2	NG

R160001

C448

R160007

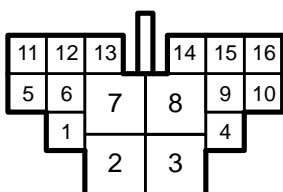

1	-	5	-	9	P	13	BG
2	Y	6	YL	10	-	14	UW
3	G	7	N	11	-	15	LGW
4	UB	8	-	12	WLG	16	BR

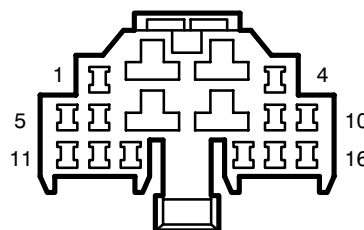

1	-	5	-	9	P	13	BG
2	Y	6	W	10	-	14	UW
3	GR	7	N	11	-	15	LGW
4	UB	8	-	12	WLG	16	BR

C457

R050016

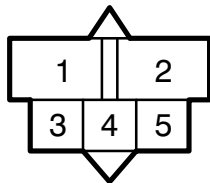

1	YG	4	B
2	NR	5	WG
3	PG		

C462

R020046

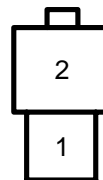

1	R
2	YG

C458

R020047

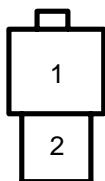

1	NR
2	G

C463

R040023

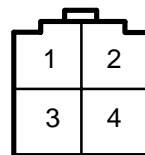

1	WG	3	G
2	S	4	B

C459

R040022

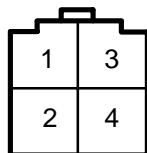

1	B	3	Y
2	N	4	G

C464

R020048

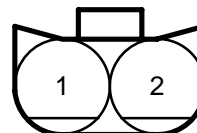

1	BG
2	RG

C465

R040023

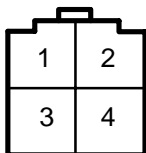

1	WG	3	S
2	WG	4	UW

C485

R020007

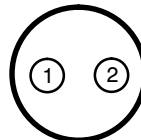

1	W
2	W

C466

R040023

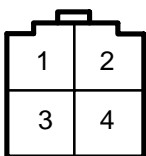

1	WG	3	S
2	PG	4	BR

C486

R020007

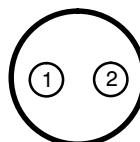

1	W
2	W

C467

R060020

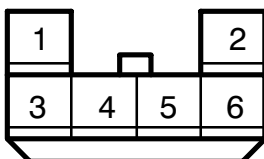

1	WG	4	LGW
2	R	5	B
3	YL	6	G

C487

R060028

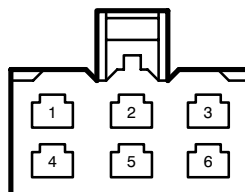

1	B	4	B
2	B	5	B
3	B	6	B

C489

R020071

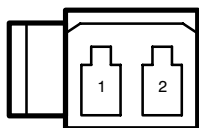

1	B
2	NY

C503

R060008

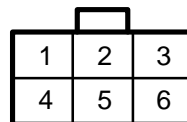

1	B	4	SW
2	BG	5	SW
3	BU	6	BK

C500

R020037

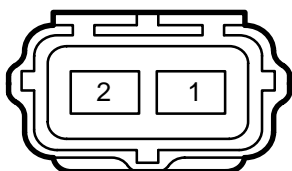

1	SU
2	SK

C504

R040016

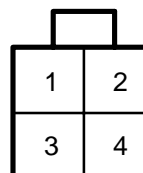

1	UG	3	-
2	-	4	B

C507

R060009

R040011

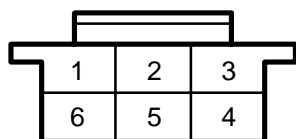

1	O	4	-
2	K	5	YK
3	B	6	-

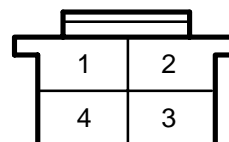

1	O	3	NK
2	K	4	B

C600

R020037

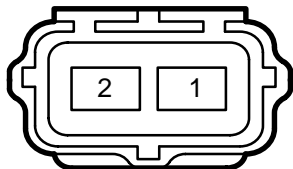

1	SU
2	SK

C603

R060008

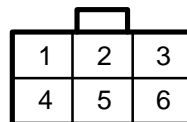

1	B	4	SW
2	BG	5	SW
3	BU	6	BK

R060009

C607

R040011

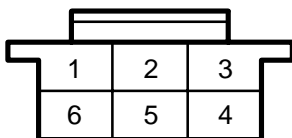

1	O	4	-
2	K	5	YK
3	B	6	-

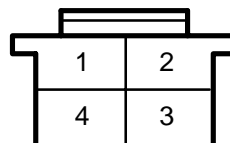

1	O	3	NK
2	K	4	B

R020053

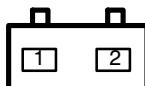

1	O
2	K

R020037

C703

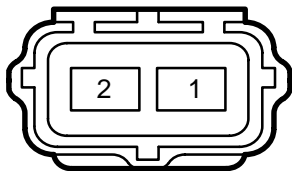

1	SW
2	SO

R020037

C803

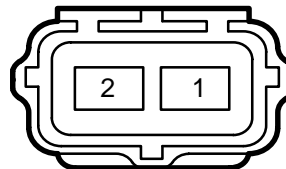

1	SW
2	SO

R020029

C706

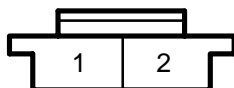

1	O
2	K

R020029

C806

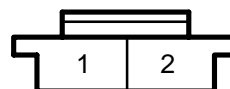

1	O
2	K

R050008

C709

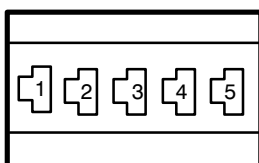

1	SO	4	SW
2	SO	5	SW
3	SG		

R050008

C809

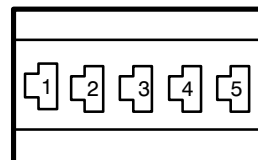

1	SW	4	SN
2	S	5	SO
3	SG		

R200001

HJ1

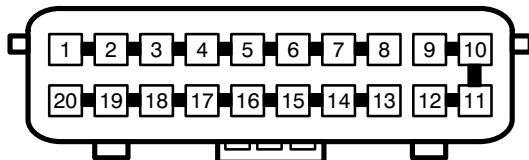

S2042

1	-
2	GO
3	GO
4	GO
5	GO
6	GO
7	-
8	-

S2045

9	LGP
10	-
11	LGP
12	LGP

S274

13	GLG
14	GLG
15	GLG
16	GLG
17	GLG
18	GLG
19	GLG
20	GLG

R200008

HJ2

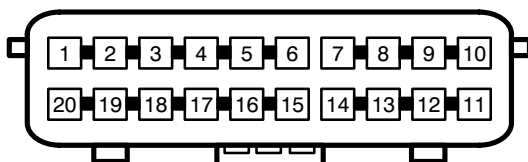

S2074

1	RN
2	RN
3	RN
4	RN
5	-
6	RN

S2095

7	LGW
8	LGW
9	LGW
10	LGW

S2077

11	PU
12	PU
13	PU
14	PU

S2030

15	YK
16	Y
17	YK
18	YK
19	YK
20	-

R200001

HJ3

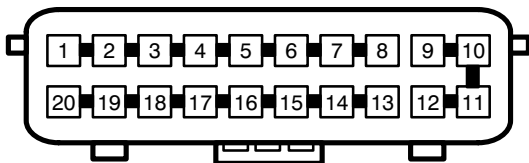

S204

1	B
2	B
3	B
4	BO
5	B
6	B
7	B
8	B

S2014

9	WP
10	WP
11	WP
12	WP

S2011

13	GP
14	GP
15	GP
16	GP
17	GP
18	GP
19	GP
20	GP

R200001

HJ4

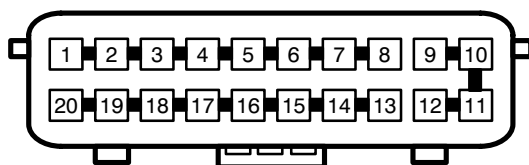

S232

1	GS
2	GS
3	GS
4	GS
5	GS
6	GS

S2017

7	-
8	GK
9	GK
10	B

S261

11	PW
12	PW
13	PW
14	PW

S227

15	WG
16	WG
17	WG
18	WG
19	WG
20	WG

R200001

HJ5

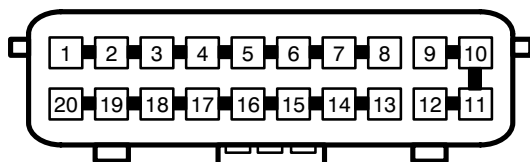

S238

1	B
2	B
3	B
4	B
5	B
6	B
7	B
8	B

S2054

9	B/WY
10	B/WY
11	B/WY
12	B/WY

S2006/S2025

13	-/B
14	-/B
15	RB/B
16	RB/B
17	RB/B
18	RB/B
19	RB/B
20	-/B

R200009

HJ6

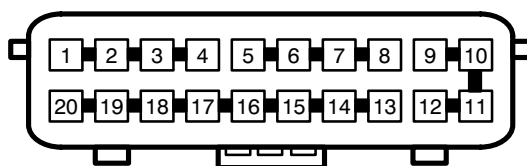

S2019

1	GW
2	GW
3	GW
4	GW

S2020

5	GR
6	GR
7	GR
8	GR

S2018

9	BR
10	BR
11	BR
12	BR

S2021

13	P
14	P
15	P
16	P
17	P
18	P
19	P
20	P

R200008

HJ7

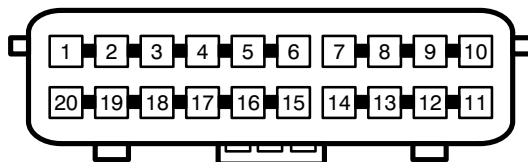

S290

1	BS
2	B
3	BS
4	-
5	-
6	BS

S291

7	NO
8	NO
9	NO
10	NO

S292

11	WG
12	B
13	WG
14	WG

S293

15	RB
16	RB
17	RB
18	RB
19	RB
20	-

R200001

HJ8

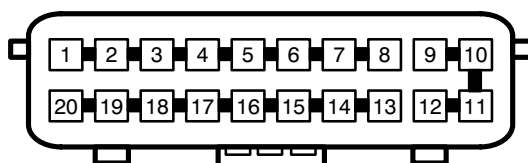

S253

1	B
2	B
3	B
4	B
5	B
6	B
7	B
8	B

S252

9	RO
10	RO
11	RO
12	RO

S255

13	B
14	B
15	B
16	B
17	B
18	B
19	B
20	B

R200001

HJ9

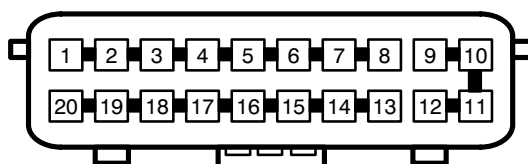

S256

1	RO/RN
2	RN
3	RN
4	RN
5	RN
6	RN
7	RN
8	RN

S214

9	LG
10	LG
11	LG
12	LG

S251

13	RN
14	RN
15	RN
16	RN
17	RN
18	RN
19	RN
20	-

R200001

HJ10

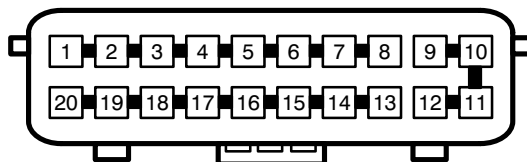

S2015

1	B
2	B
3	B
4	B
5	B
6	B
7	B
8	B

S2005

9	BY
10	BY
11	BY
12	BY

S2016

13	B
14	B
15	B
16	B
17	B
18	B
19	B
20	B

R200001

HJ11

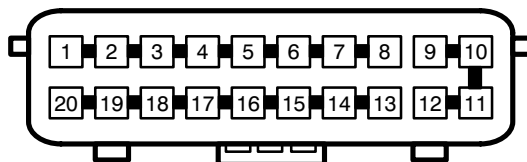

S2023

1	B
2	B
3	-
4	B
5	-
6	B
7	B
8	B

S2044

9	B
10	B
11	B
12	B

S288

13	B
14	B
15	B
16	B
17	-
18	B
19	B
20	B

R200009

HJ12

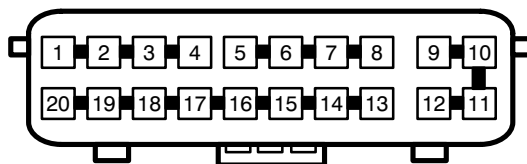

S434

1	RY
2	RY
3	RY
4	RY

S440

5	RO
6	RO
7	-
8	RO

S409

9	GP
10	GP
11	GP
12	-

S420

13	RB
14	RB
15	RB
16	RB
17	RB
18	RB
19	RB
20	RB

- P126
Caja de fusibles
del tablero de
instrumentos
- P127
Caja de fusibles
satélite 1
- P125
Caja de fusibles
del comparti-
miento del motor
- P128
Caja de fusibles
satélite 2

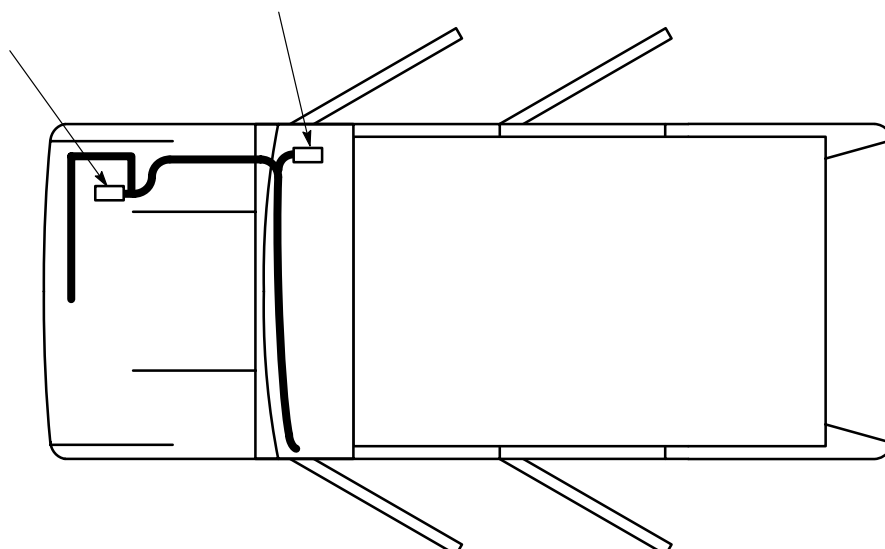

CABLEADO PRINCIPAL (PARCIAL)

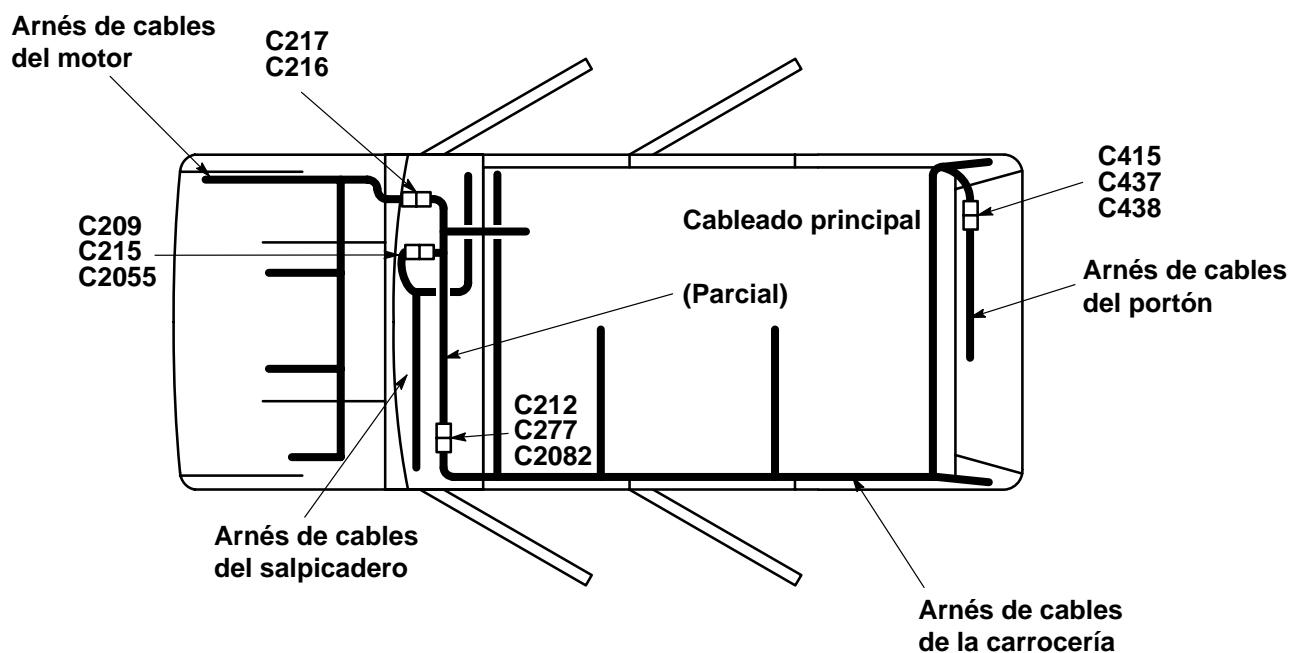

EXCEPTO NAS

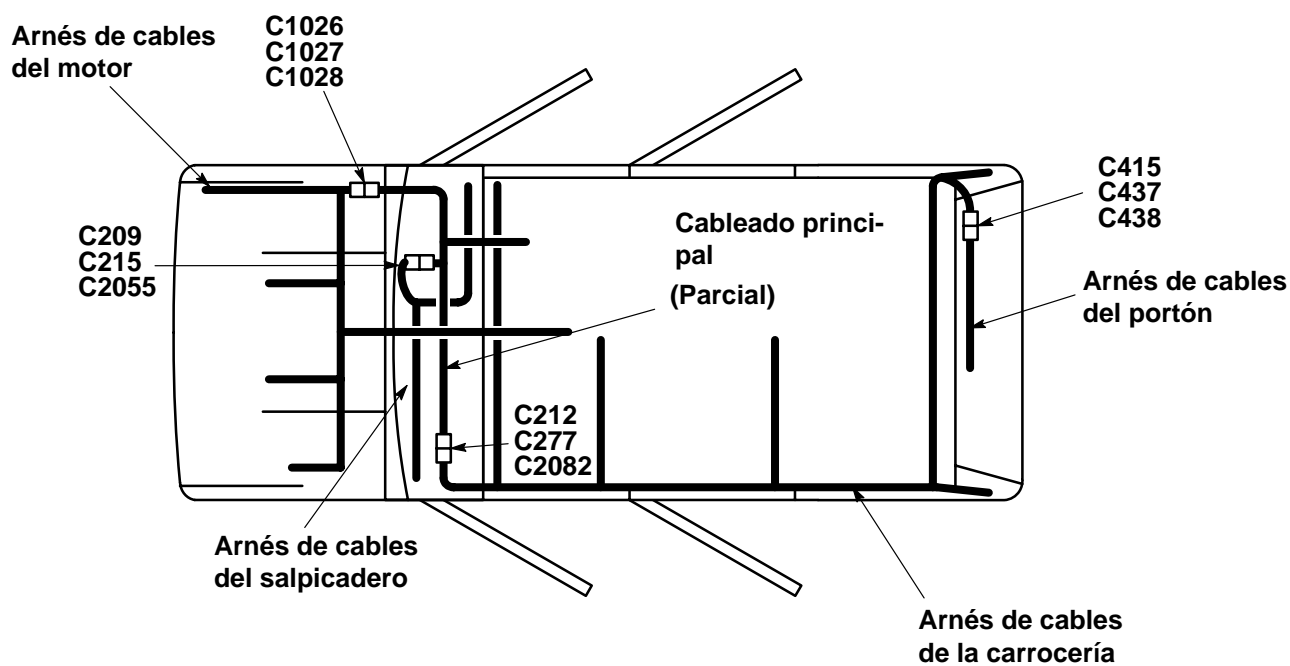

NAS

